

Электрондық мемлекеттік қызметтер регламенттерін бекіту туралы

Күшін жойған

Қазақстан Республикасы Әділет министрінің 2011 жылғы 27 маусымдағы № 236 Бұйрығы. Қазақстан Республикасы Әділет Министрлігінде 2011 жылғы 15 тамызда № 7128 тіркелді. Күші жойылды - Қазақстан Республикасы Әділет министрінің 2012 жылғы 29 қарашадағы № 389 Бұйрығымен

Ескерту. Күші жойылды - ҚР Әділет министрінің 29.11.2012 № 389 бұйрығымен (ресми жарияланған күнінен бастап күнтізбелік он күн өткен соң қолданысқа енгізіледі).

"Электрондық мемлекеттік қызметтің үлгі регламентін бекіту туралы" Қазақстан Республикасы Үкіметінің 2010 жылғы 26 қазандағы № 1116 қаулысының 2-тармағын іске асыру мақсатында, "Әділет органдары туралы" Қазақстан Республикасы Заңының 7-бабының 2-тармағының 3) тармақшасын басшылыққа ала отырып, **БҰЙЫРАМЫН:**

1. Қоса беріліп отырған:

1) осы бұйрықтың 1-қосымшасына сәйкес "Туу туралы, некеге тұру туралы, некені бұзу туралы, әке болуды анықтау туралы, ұл/қыз асырап алу туралы, тегін, атын, әкесінің атын ауыстыру туралы қайталама куәлікке өтініш беру" электрондық мемлекеттік қызмет регламенті;

2) осы бұйрықтың 2-қосымшасына сәйкес "Некеге тұруды тіркеу туралы өтініш беру" электрондық мемлекеттік қызмет регламенті;

3) осы бұйрықтың 3-қосымшасына сәйкес "Туу туралы, некеге тұру туралы, некені бұзу туралы, тегін, атын, әкесінің атын ауыстыру туралы анықтама беру" электрондық мемлекеттік қызмет регламенті;

4) осы бұйрықтың 4-қосымшасына "Жылжымайтын мүлікке тіркелген құқықтар (ауыртпалықтар) және оның техникалық сипаттамалары туралы анықтамалар беру" электрондық мемлекеттік қызмет регламенті;

5) осы бұйрықтың 5-қосымшасына сәйкес "Жылжымайтын мүліктің жоқ (бар) екендігі туралы анықтамалар беру" электрондық мемлекеттік қызмет регламенті;

6) осы бұйрықтың 6-қосымшасына сәйкес "Заңды тұлғалар" мемлекеттік деректер қорынан анықтама беру" электрондық мемлекеттік қызмет регламенті
б е к і т і л с і н .

2. Осы бұйрықтың орындалуын бақылау Қазақстан Республикасы Әділет министрлігі Тіркеу қызметі және құқықтық көмек көрсету комитетінің төрағасы
М . И . С е к с е м б а е в қ а жүктелсін.

3. Осы бұйрық алғаш рет ресми жарияланған күнінен бастап он күнтізбелік күн ішінде қолданысқа енгізіледі.

Қазақстан Республикасының
Әділет министрі *Р. Түсіпбеков*
" К е л і с і л д і "
Қазақстан Республикасы Байланыс
және ақпарат министрі
_____ А. Жұмағалиев

2011 жылғы 11 шілде

Қазақстан Республикасы
Әділет министрінің
2011 жылғы 27 маусымдағы
№ 236 бұйрығына 1-қосымша

"Туу туралы, некеге тұру туралы, некені бұзу туралы, әке болуды анықтау туралы, ұл/қыз асырап алу туралы, тегін, атын, әкесінің атын ауыстыру туралы қайталама куәлікке өтініш беру" электрондық мемлекеттік қызмет регламенті

1. "Туу туралы, некеге тұру туралы, некені бұзу туралы, әке болуды анықтау туралы, ұл/қыз асырап алу туралы, тегін, атын, әкесінің атын ауыстыру туралы қайталама куәлікке өтініш беру" электрондық мемлекеттік қызметті (бұдан әрі – электрондық мемлекеттік қызметтер) мекенжайлары Қазақстан Республикасы Үкіметінің 2009 жылғы 15 желтоқсандағы № 2121 қаулысымен бекітілген " Азаматтық хал актілерін тіркеу туралы қайталама куәліктер немесе анықтамалар беру туралы" мемлекеттік қызмет стандартының (бұдан әрі - Стандарт) 1 қосымшасында көрсетілген Халыққа қызмет көрсету орталықтары (бұдан әрі - Орталық) "Азаматтық хал актілері жазбасы" ақпараттық жүйесін пайдалана отырып, "электрондық үкімет" порталы арқылы көрсетеді.

2. Электрондық мемлекеттік қызмет Стандарттың негізінде жүзеге асырылады.

3. Электрондық мемлекеттік қызметтің автоматтандыру дәрежесі: жартылай автоматтандырылған (өтініш беру үдерісі автоматтандырылған).

4. Электрондық мемлекеттік қызмет көрсету түрі: транзакциялық.

5. Осы Регламентте пайдаланылатын ұғымдар мен қысқарған сөздер:

1) "Азаматтық хал актілерінің жазбасы" ақпараттық жүйесі (бұдан әрі – АХАЖ АЖ) – азаматтық хал актілерін тіркеу үшін аппараттық-бағдарламалық кешенді қолдана отырып, ақпаратты сақтауға, өңдеуге, іздестіруге, таратуға, беруге және ұсынуға арналған жүйе;

2) ақпаратты криптографиялық қорғау құралдары (бұдан әрі – АҚҚ) – оның мағынасын жасыру не/немесе түпнұсқаландыруды қамтамасыз ету (түпнұсқаландыру деп ақпараттың түпнұсқа екенін анықтау түсініледі және алынған ақпарат бұрмаланбай берілді дегенді білдіреді) мақсатында ақпаратты қайта құрудың алгоритмдері мен әдістері;

3) жеке сәйкестендіру нөмір (бұдан әрі - ЖСН) – жеке тұлға, соның ішінде қызметін өзіндік кәсіпкерлік түрінде жүзеге асыратын дара кәсіпкер үшін қалыптастырылатын бірегей нөмір;

4) құрылымдық функционалдық бірліктер (бұдан әрі – ҚФБ) – электрондық мемлекеттік қызмет көрсету процесіне қатысатын мемлекеттік органдардың, мемлекеттік мекемелердің және өзге де ұйымдардың құрылымдық бөлімшелерінің тізбесі;

5) тұтынушы – электрондық мемлекеттік қызмет көрсетілетін жеке тұлға;

6) транзакциялық қызмет – пайдаланушыларға электрондық цифрлық қолтаңбаны пайдалана отырып, өзара ақпарат алмасуды талап ететін электрондық ақпараттық ресурстарды беру жөніндегі қызмет;

7) уәкілетті орган – аумақтық әділет органы;

8) Ұлттық куәландырушы орталық ақпараттық жүйесі (бұдан әрі – ҰКО АЖ) – қызметті тұтынушының электрондық цифрлық қолтаңбасы (бұдан әрі – ЭЦҚ) тіркеу куәлігінің деректерін сәйкестендіру үшін пайдаланатын жүйе;

9) "электронды үкімет" веб-порталы (бұдан әрі - портал) – нормативтік құқықтық базаны қоса алғанда, барлық шоғырландырылған үкіметтік ақпаратқа және электрондық мемлекеттік қызметтер көрсетуге қол жеткізудің бірыңғай терезесі болатын ақпараттық жүйе;

10) "электронды үкімет" шлюзі (бұдан әрі - ЭҮШ) – барлық электрондық қызметтер мен "электрондық үкіметтің" электрондық ақпараттық ресурстарына қол жеткізудің бірыңғай орнын ұсынады;

11) электрондық цифрлық қолтаңба (бұдан әрі - ЭЦҚ) – электрондық цифрлық қолтаңба құралдарымен жасалған және электрондық құжаттың дұрыстығын, оның тиесілігін және мазмұнының өзгермейтіндігін растайтын электрондық цифрлық нышандар терімі;

12) электрондық құжат – ақпарат электронды цифрлы нысанда берілген және электрондық цифрлық құжат арқылы куәландырылған құжат;

13) электрондық мемлекеттік қызмет – ақпараттық технологияларды қолдана отырып, электронды нысанда көрсетілетін мемлекеттік қызметтер.

2. Электрондық мемлекеттік қызметті көрсету жөнінде қызмет беруші әрекетінің тәртібі

6. Қызмет берушінің электрондық мемлекеттік қызмет көрсету кезіндегі адымдық әрекеттері мен шешімдері (функционалдық өзара іс-қимылдың диаграммасы) осы Регламентке 1-қосымшада келтірілген.

1) тұтынушы ЖСН көмегімен "ЭҮП" АЖ-ға тіркеуі жүзеге асырады ("ЭҮП" АЖ-да тіркелмеген тұтынушылар үшін жүзеге асырылады);

2) 1-үдеріс – тұтынушы туралы деректердің "ЭҮП" АЖ (пароль ЭҮП-де, ЖСН - "Жеке тұлғалар" мемлекеттік деректер қорында тексеріледі), түпнұсқалығын тексеру үдерісі, "ЭҮП" АЖ-нен электрондық мемлекеттік қызметке сұрау салу;

3) 2-үдеріс – тұтынушының деректерінде бұзушылықтар болуына байланысты сұрау салынатын электрондық мемлекеттік қызметтен бас тарту туралы хабарламаны қалыптастыру;

4) 3-үдеріс – тұтынушының осы Регламентте көрсетілген қызметті таңдауы, қызметті көрсету және оның құрылымы мен форматтық талаптарды ескере отырып, тұтынушының нысанды толтыруы үшін сұрау салу нысанын экранға шығару (деректерді енгізу);

5) 4-үдеріс – сәйкестендіру деректерін және "ҰКО" АЖ-да тұтынушының ЭЦҚ тіркеу куәлігінің қолданылу мерзімі туралы деректерге сұрау салу;

6) 1-шарт – тұтынушының АКҚҚ-сын пайдаланумен тіркеу куәлігінің мерзімін және тұтынушының ЭЦҚ түпнұсқалығын тексеру;

7) 5-үдеріс – тұтынушының ЭЦҚ түпнұсқалығының расталмауына байланысты сұрау салынатын электрондық мемлекеттік қызметтен бас тарту туралы хабарламаны қалыптастыру;

8) 6-үдеріс – электрондық мемлекеттік нысанды көрсетуге сұрау салудың толтырылған нысанына (енгізілген деректерді) тұтынушының ЭЦҚ арқылы қол қою және тұтынушының одан әрі әрекеттері туралы ақпаратты алу;

9) 7-үдеріс – АХАЖ АЖ-нен электрондық мемлекеттік қызметке сұрау салу.

Туу туралы қайталама куәлікке өтініш беру жағдайында тұтынушы туған күні және жері туралы мәліметті және ата-анасы туралы мәліметті көрсетеді.

Некеге тұру туралы қайталама куәлікке өтініш беру жағдайында тұтынушы жұбайы (зайыбы) туралы, некеге тұрған жері мен күні туралы мәліметтерді көрсетеді.

Некені бұзғаны туралы қайталама куәлікке өтініш беру жағдайында тұтынушы жұбайы (зайыбы) туралы, некеге тұрған жері мен күні туралы мәліметтерді көрсетеді.

Тегін, атын, әкесінің атын ауыстыру туралы қайталама куәлікке өтініш беру жағдайында тұтынушы ауыстырғанға дейінгі тегін көрсетеді;

10) 2-шарт – АХАЖ АЖ-нен түскен деректерді тексеру;

11) 8-үдеріс – "ЭҮП" АЖ тұтынушыға 24 сағат ішінде бір айлық есептік

көрсеткіш мөлшерінде мемлекетті баж төлеуді ұсынады;

Көрсетілген мерзімде төлемеген кезде тұтынушыға сұрау салу мерзімінің өтіп кеткені туралы, сондай-ақ қайтадан сұрау салу мүмкіндігі туралы хабарлама жібереді.

Тұтынушы банкке жіберу үшін төлемнің қажетті деректерін толтырады. "ЭҮП" АЖ төлем өткен соң тұтынушыға чек беріледі, ол төлемді жүзеге асырғанын растайды.

Егер төлем өтпеген болса, онда "ЭҮП" АЖ ол туралы тұтынушыға қате жіберілгені туралы толық сипаттамасымен хабардар етеді;

12) 9-үдеріс – сұратылған деректердің "ЭҮП" АЖ-де болмауына байланысты, сұратылып отырған электрондық мемлекеттік қызметтен бас тарту туралы хабарламаны қалыптастыру;

13) 10 үдеріс – қызмет көрсетудің нәтижесі уәкілетті органның өтінішті өңдеуге қабылдағаны туралы хабарлама қалыптастыруы және тұтынушыға қағаз түрінде өтініш берген жері бойынша көрсетіледі.

7. Осы Регламентке 2-қосымшада тұтынушыға мемлекеттік немесе орыс тілінде көрсетілетін электрондық мемлекеттік қызметке экрандық нысандар келтірілген.

сұрау салуды толтыру – ЖСН тұтынушының "ЭҮП" АЖ-ға тіркелу нәтижесі бойынша автоматты түрде таңдалады;

сұрау салуға қол қою – тұтынушы "қол қою" кнопкасының көмегімен ЭЦҚ сұрау салуға қол қоюды жүзеге асырып, одан кейін сұрау салу "АХАЖ АЖ" өңдеуге жіберіледі;

сұрау салуды өңдеу – сұрау салуды өңдегеннен кейін тұтынушы дисплейдің экранына: ЖСН, сұрау салудың нөмірі, қызмет түрі, сұрау салу мәртебесі, қызмет көрсету мерзімі туралы ақпарат енгізіледі.

"мәртебені жаңарту" кнопкасының көмегімен тұтынушыға сұрау салуды өңдеу нәтижесін қарау мүмкіндігі беріледі.

8. Сұрау салуды өңдегеннен кейін тұтынушыға мынадай амалдармен сұрау салуды өңдеу нәтижесін қарауға мүмкіндік беріледі:

"ашу" кнопкасын басқаннан кейін – сұрау салу нәтижесі дисплей экранына шығарылады;

"сақтау" кнопкасын басқаннан кейін – тұтынушы сұратқан Adobe Acrobat нысандағы магнитті жеткізгіште сақталады.

9. Электрондық мемлекеттік қызмет жөніндегі қажетті ақпаратты тегін қоңырау шалатын 8-8000-80-77 немесе 1414 нөмірі бойынша "Ұлттық ақпараттық технологиялар" АҚ Call Centre қолдау қызметінен, сондай-ақ, Әділет министрлігінің құқықтық-ақпараттық қызметінің 58-00-58 телефоны арқылы алуға болады.

3. Электрондық мемлекеттік қызмет көрсету үдерісіндегі өзара іс-қимыл тәртібін сипаттау

10. ҚФБ тізбесі:

"ХҚКО" операторы;

Портал;

"ҰКО" АЖ;

ЭҮШ;

Уәкілетті органның маманы;

АХАЖ АЖ.

11. Іс-қимылдардың (рәсімдер, функциялар, операциялар) дәйектілігінің мәтіндік кестелік сипаттамасы әрбір іс-қимылдың орындалу мерзімін көрсете отырып, осы Регламентке 3-қосымшада келтірілген.

12. ҚФБ сипаттамасына сәйкес олардың (электрондық мемлекеттік қызмет көрсету үдерісінде) іс-қимылының қисынды дәйектілігі арасындағы өзара байланысты көрсететін диаграмма осы Регламентке 4-қосымшада келтірілген.

13. Осы Регламентке 5-қосымшада электрондық мемлекеттік қызмет көрсетудің нәтижелері берілуі тиіс нысандар, бланкі шаблондары келтірілген.

14. Тұтынушыларға электрондық мемлекеттік қызметті көрсету нәтижелері осы Регламентке 6-қосымшаға сәйкес сапа мен қол жетімділік көрсеткіштерімен өлшенеді.

15. Ақпараттық қауіпсіздікке қойылатын талаптар:

1) құпиялылық (ақпаратты заңсыз түрде алудан қорғау);

2) тұтастық (ақпаратты заңсыз өзгертуден қорғау);

3) қол жетімділік (ақпаратты және ресурстарды заңсыз ұстаудан қорғау).

16. Электрондық мемлекеттік қызмет көрсетудің техникалық шарттары:

1) Интернетке шығу;

2) ЖСН / БСН болуы;

3) "ЭҮП" авторизациялау;

4) тұтынушыда ЭЦҚ-ның болуы.

"Туу туралы, некеге тұру туралы, некені бұзу туралы, әке болуды анықтау туралы, ұл/қыз асырап алу туралы, тегін, атын, әкесінің атын ауыстыру туралы қайталама куәлікке өтініш беру" электрондық мемлекеттік қызмет регламентіне 1-қосымша

Электрондық қызметтерді көрсету кезінде функционалдық өзара іс-қимыл диаграммасы

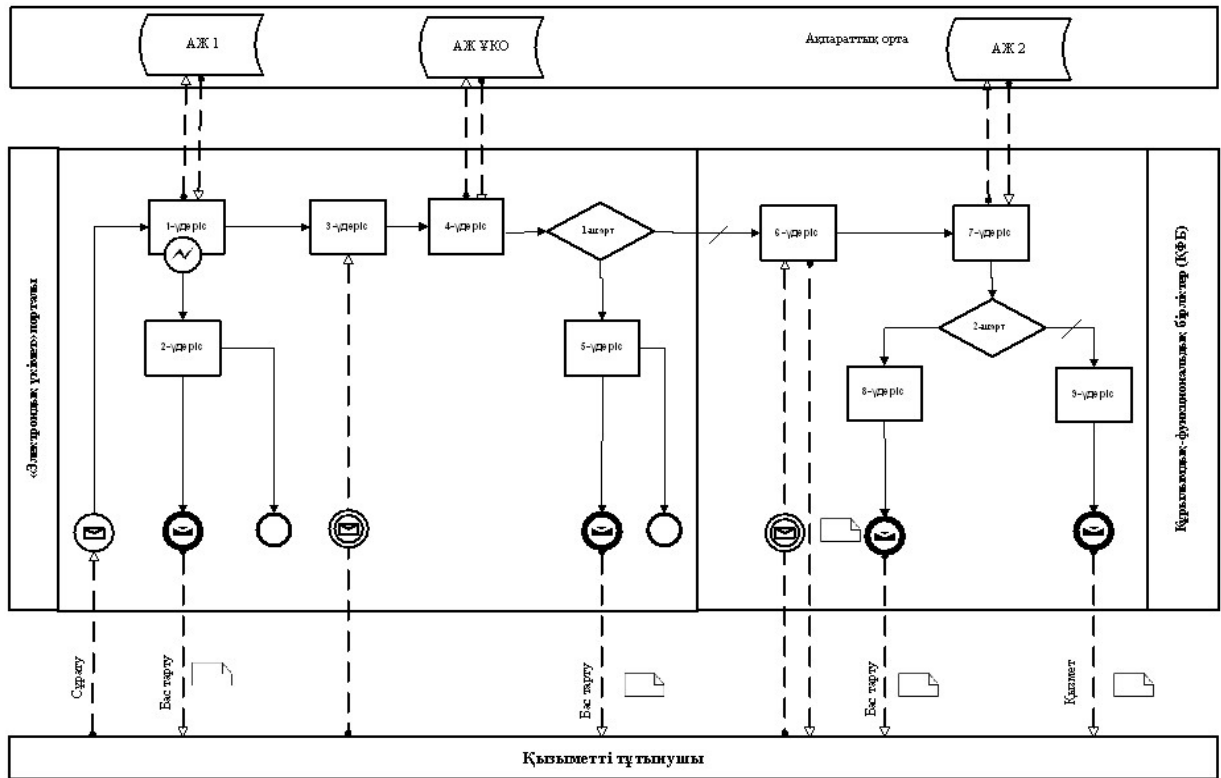

Шартты белгілер:

	Бастапқы хабарлама
	Аяқтаушы хабарлама
	Аралық хабарлама
	Аяқтаушы қарапайым оқиға
	Қате
	Оқиғалар-таймерлер
	Ақпараттық жүйе
	Үдеріс
	Шарт
	Хабарламалар ағыны
	Басқару ағыны
	Соңғы тұтынушыға ұсынылатын электрондық құжат

"Туу туралы, некеге тұру туралы, некені бұзу туралы, әке болуды анықтау туралы, ұл/қыз асырап алу туралы, тегін, атын, әкесінің атын ауыстыру туралы қайталама куәлікке өтініш беру" электрондық мемлекеттік қызмет регламентіне 2-қосымша

Электрондық мемлекеттік қызметке экрандық нысандар

1-қадам. Пайдаланушыны авторизациялау.

ПОРТАЛУ ЭЛЕКТРОННОГО ПРАВИТЕЛЬСТВА

e.gov ЭЛЕКТРОННОЕ ПРАВИТЕЛЬСТВО РЕСПУБЛИКИ КАЗАХСТАН

Авторизация на портале

Для авторизации на портале введите следующие данные:

ИМНИ или БИИД:

Пароль:

Вход в систему

Добро пожаловать на портал «электронного правительства»!

Для того, чтобы начать работу с порталом, пожалуйста, пройдите процедуру **регистрации**.

Зарегистрировавшись на портале «электронного правительства», вы можете получить услуги государственных органов в онлайн режиме. Это услуги по **арестации актов гражданского состояния**, по **записи** и **отмене записи** выпискам, получению справок по **свадьбам** и др. — и постепенно перечень электронных услуг будет пополняться.

На портале также есть специальный раздел для **электронных обращений** граждан. Воспользовавшись данным сервисом, посетители портала смогут напрямую обратиться в государственные органы и оперативно решить вопрос, требующий взаимодействия с государственными органами, по интернету — 24 часа в сутки и 7 дней в неделю.

Кроме того, на портале доступна информация о более чем 200 социально значимых услугах, оказываемых центральными и местными исполнительными органами. Здесь граждане могут получить информацию о работе различных структур, местах и способах оказания государственных услуг, ознакомиться с законодательными и нормативными правовыми актами.

2-қадам. Электрондық қызметті таңдау.

ПОРТАЛУ ЭЛЕКТРОННОГО ПРАВИТЕЛЬСТВА

АСЕЛЬ САГИНДЫКОВА

Государственные услуги

Коммерческие услуги

Платежи в бюджет

Информационные услуги

Граждане

Бизнес

Приобретение недвижимости. Ипотека. Коммунальные тарифы.

Выдача справок о зарегистрированных правах (обременениях) на недвижимое имущество и его технических характеристиках физическому лицу

Выдача справки об отсутствии (наличии) недвижимого имущества физического лица

Семейные отношения, регистрация актов гражданского состояния.

Выдача повторных свидетельств или справок о регистрации актов гражданского состояния.

Регистрация рождения ребенка

Социальная помощь. Страхование и социальные выплаты

Назначение пособий на рождение ребенка и по уходу за ребенком

Назначение государственных специальных пособий

Пенсионное обеспечение. Трудоустройство и занятость

Выдана информации о поступлении движения средств вкладчика

Выдана дубликата о присвоении социального индивидуального кода

1414

3-қадам. Анықтаманы таңдау.

The screenshot shows the e.gov portal interface. At the top, there is a search bar with the text "Например: Справка о наличии ограничений". Below the search bar, there are navigation tabs for "Государственные услуги", "Коммерческие услуги", "Платежи в бюджет", and "Информационные услуги". The main content area displays search results for "Министерство юстиции". The results include:

- Управление регистрации юридических лиц Конитета регистрационной службы и оказания правовой помощи Министерства юстиции:
 - Выдана справки об участии физического лица в юридическом лице
- Управление контроля за регистрацией прав на недвижимое имущество и технической инвентаризацией Конитета регистрационной службы и оказания правовой помощи Министерства юстиции:
 - Выдана справки об отсутствии (наличии) недвижимого имущества физического лица
 - Выдана справки о зарегистрированных правах на недвижимое имущество физического лица
 - Выдана справки об отсутствии (наличии) недвижимого имущества физического лица (история)
- Управление регистрации актов гражданского состояния и апостилирования Конитета регистрационной службы и оказания правовой помощи:
 - Подана электронного заявления на регистрацию брака

On the right side, there is a sidebar with a "Call-центр" (8-800-080-7777) and a "1414" logo. Below it, there are links for "Бронирование электронной очереди в ЦОН", "Контактная информация по ЦОН-ам", "Мой Портал", "Личный кабинет", "Уведомления", "Профиль", "Электронные обращения", and "История получения услуг".

3-1 қадам. Сұрау салуды толтыру - жеке тұлғаның ЖСН-ін енгізу.

The screenshot shows the e.gov portal interface for the "Шаг 1" (Step 1) of the request form. The title is "Выдача справки «Об участии физического лица в других юридических лицах»". The form is divided into three steps: "Шаг 1: Заполнение запроса", "Шаг 2: Подписание запроса", and "Шаг 3: Обработка запроса". The "Шаг 1" step is currently active. Below the steps, there is a field for "ИНН *:" with a red asterisk indicating it is mandatory. At the bottom, there are two buttons: "Отмена" (Cancel) and "Отправить запрос" (Send request). A note below the buttons states: "Поля помеченные * обязательны для заполнения!". On the right side, there is a sidebar with a "Call-центр" (8-800-080-7777) and a "1414" logo. Below it, there are links for "Бронирование электронной очереди в ЦОН", "Контактная информация по ЦОН-ам", "Мой Портал", "Личный кабинет", "Уведомления", "Профиль", "Электронные обращения", and "История получения услуг".

3-2 қадам. Сұрау салуға қол қою.

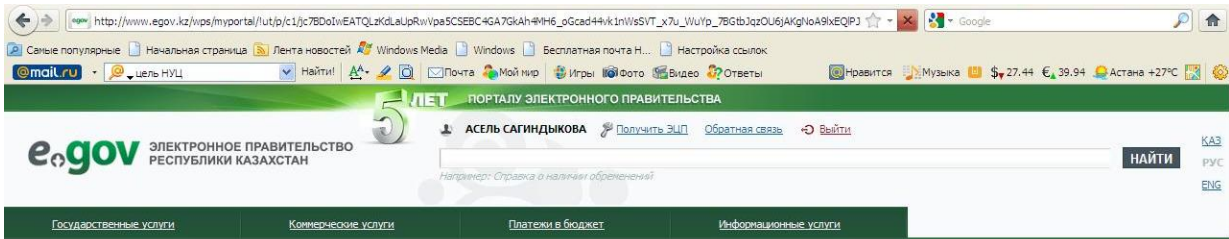

Прочитано www.egov.kz

3-3 қадам. Сұрау салуды өңдеу

"Туу туралы, некеге тұру туралы, некені бұзу туралы, әке болуды анықтау туралы, ұл/қыз асырап алу туралы, тегін, атын, әкесінің атын ауыстыру туралы қайталама куәлікке өтініш беру" электрондық мемлекеттік қызмет регламентіне 3-қосымша

Негізгі үдерістің іс-әрекеті (жұмыс барысы, ағыны)

1	Іс-әрекет № (жұмыс барысы, ағыны)	1	2	3	n
2	ҚФБ атауы	ЭҮП	Уәжілетті орган	ҚФБ 2	ҚФБ n
3	Іс-әрекеттер атауы (үдерістің, операцияның және олардың сипаттамасы)	Сұрау салуды өңдеу	Сұрау салуды өңдеу		

4	Аяқтау (деректер, ұйымдық-өкімдік шешім)	нысан күжат,	Хабарлама беру	Хабарлама беру	3 Нысан	
5	Орындау мерзімі		15 минут	15 минут		
6	Келесі іс-қимылдың нөмірі		2	3	4	

"Туу туралы, некеге тұру туралы, некені бұзу туралы, әке болуды анықтау туралы, ұл/қыз асырап алу туралы, тегін, атын, әкесінің атын ауыстыру туралы қайталама куәлікке өтініш беру" электрондық мемлекеттік қызмет регламентіне 4-қосымша

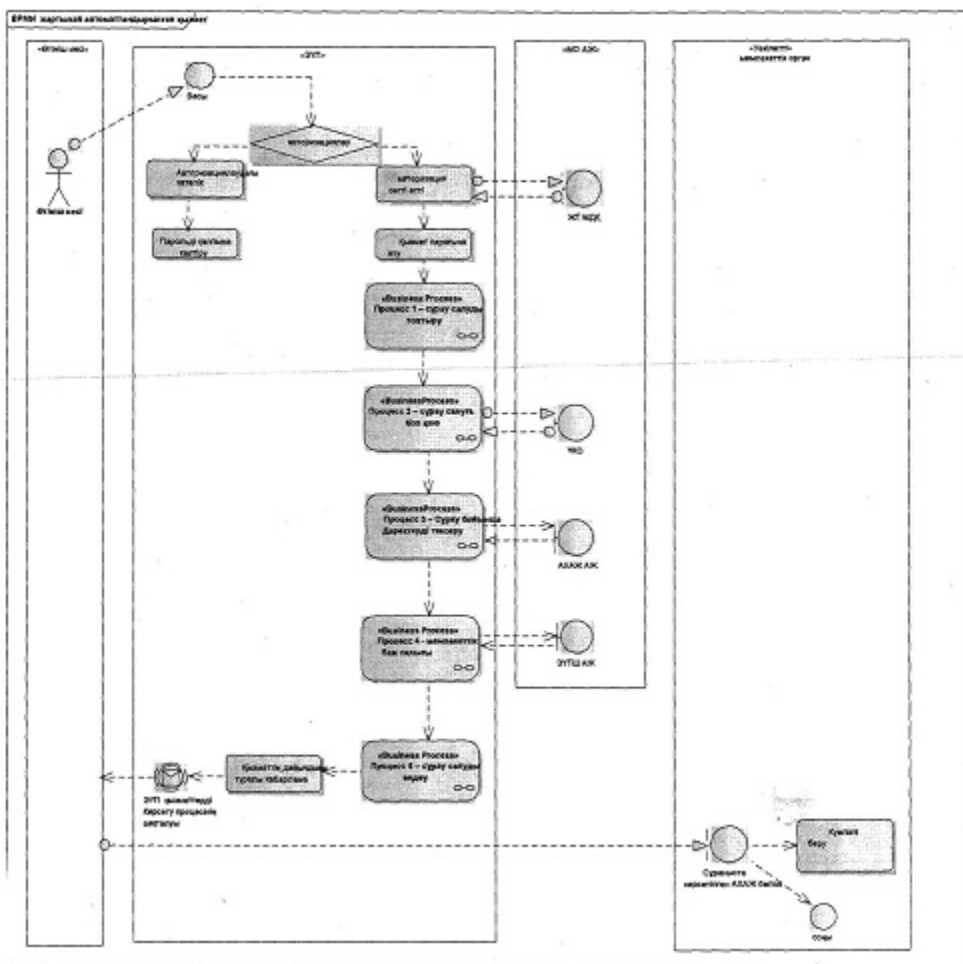

BPMN 1-процесс – Сұрау салуды тоқтыру



BPMN 2-процесс - Сұранысқа қол қою

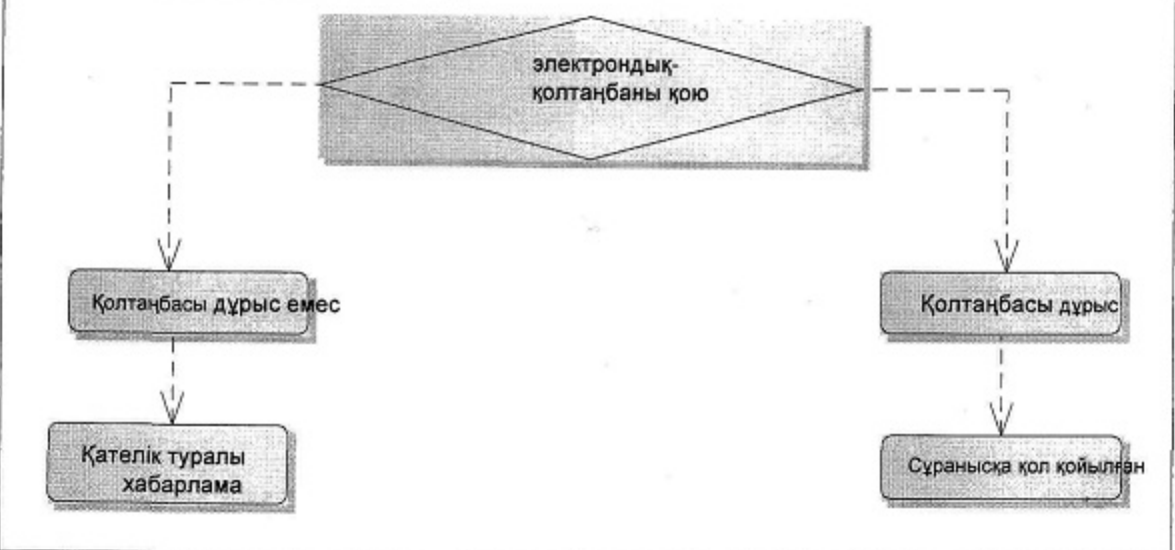

BPMN 3-процесс - АХАЖ АЖ жазбаны іздеу

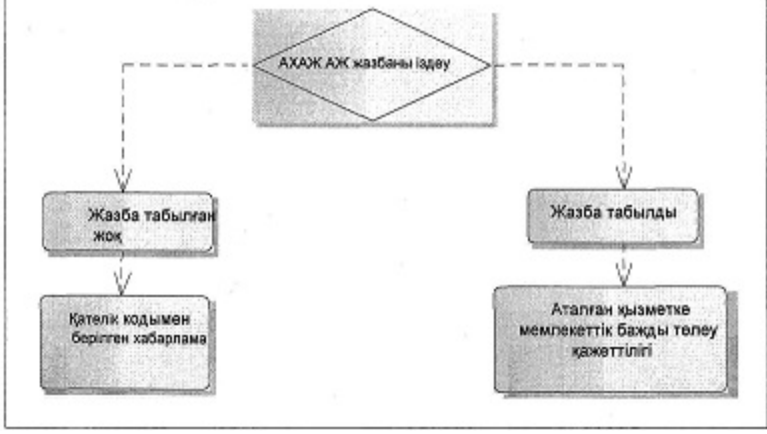

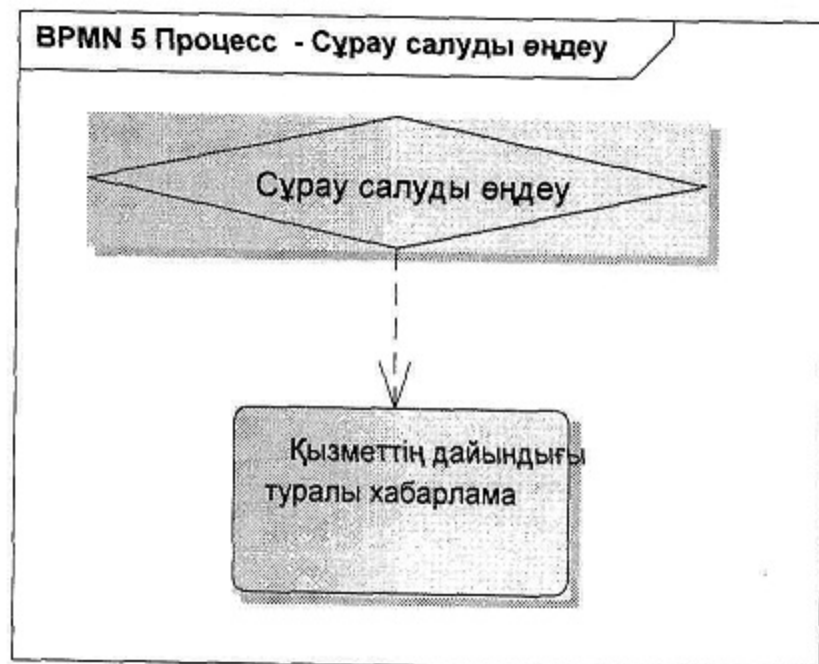
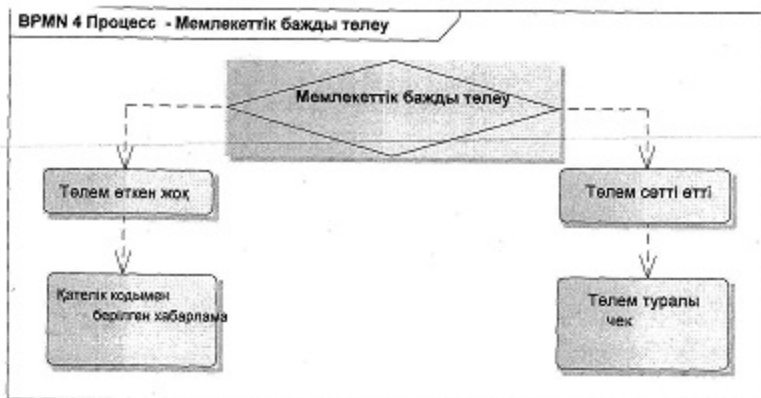

"Туу туралы, некеге тұру туралы, некені бұзу туралы, әке болуды анықтау туралы, ұл/қыз асырап алу туралы, тегін, атын, әкесінің атын ауыстыру туралы қайталама куәлікке өтініш беру" электрондық мемлекеттік қызмет регламентіне 5-қосымша

1. Сұрау салуды өңдеуге қабылдағаны туралы хабарлама

	Құжат Электрондық қызмет порталымен қалыптасқан Документ сформирован Порталом электронных услуг	Бірегей нөмір Уникальный номер	20090505384920
---	--	-----------------------------------	----------------

Қазақстан Республикасы Әділет министрлігі Тіркеу қызметі және құқықтық көмек көрсету комитеті

ХАБАРЛАМА

Талап етілген орынға берілді

(тегі, аты, әкесінің аты, туған жылы) туу туралы куәлікті қайта беруге 25.08.2009 ж. "электрондық үкімет" Порталы арқылы арыз жолдағандығы туралы және біз Сіздің № 00154 сауалыңызды өңдеуге қабыл алғандығымыз туралы.

"Туу туралы қайталанған куәлікті беру" қызметі _____

(аумақтық әділет органдардың атауы) УВЕДОМЛЕНИЕ Дана по месту требования О том

что

(ф . и . о . . ,

г о д

р о ж д е н и я)

отправил заявку через Портал "электронного правительства" 25.08.2009 г. на повторное выдачу свидетельства о рождении и в том, что мы приняли Ваш запрос под № 00154 на обработку. Услуга "Выдача повторное свидетельство о рождении" будет оказана в бумажном виде

(наименование территориального органа юстиции)

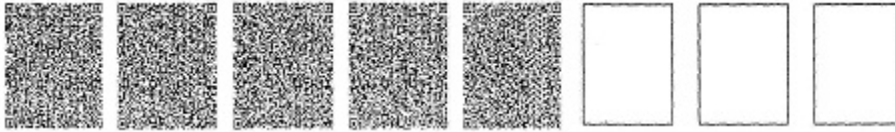

*штрих-код "АХАЖ" АЖ алынған және Департаменттің электрондық-цифрлық қолтаңбасымен қол қойылған деректерді қамтиды штрих-код содержит данные, полученные из ИС "ЗАГС" и подписанные электронно-цифровой подписью соответствующего Департамента "Туу туралы, некеге тұру туралы, некені бұзу туралы, әке болуды анықтау туралы, ұл/қыз асырап алу туралы, тегін, атын, әкесінің атын ауыстыру туралы қайталама куәлікке өтініш беру" электрондық мемлекеттік қызмет регламентіне б-қосымша "Сапалылық" және "қол жетімділік" электрондық қызмет көрсетулер көрсеткіштерін айқындау үшін сауалнамалар нысандары

"Туу туралы, некеге тұру туралы, некені бұзу туралы, әке болуды анықтау туралы, ұл/қыз асырап алу туралы, тегін, атын, әкесінің атын ауыстыру туралы қайталама куәлікке өтініш беру"
(қызмет атауы)

1. Электрондық қызмет көрсету үдерісінің және нәтижесінің сапасымен қанағаттанасыз ба?

- 1) қанағаттанбаймын;
- 2) жартылай қанағаттанарлық;
- 3) қанағаттанамын.

2. Электрондық қызмет көрсету тәртібі туралы ақпараттың сапасына қанағаттанасыз ба?

- 1) қанағаттанбаймын;
- 2) жартылай қанағаттанамын;
- 3) қанағаттанарлық.

Қазақстан

Республикасы

Әділет

министрінің

"Некеге тұруды тіркеуге өтініш беру" электрондық мемлекеттік қызмет регламенті

1. Жалпы ережелер

1. "Некеге тұруды тіркеуге өтініш беру" электрондық мемлекеттік қызметті (бұдан әрі - электрондық мемлекеттік қызмет) Қазақстан Республикасы Әділет министрлігінің Тіркеу қызметі және құқықтық көмек көрсету комитетінің "Азаматтық хал актілері жазбасы" ақпараттық жүйесі (бұдан әрі - АХАЖ АЖ) "электрондық үкімет" порталы арқылы көрсетеді.

2. Электрондық ақпараттық қызмет "Мемлекеттік қызмет стандарттарын бекіту туралы" Қазақстан Республикасы Үкіметінің 2009 жылғы 15 желтоқсандағы № 2121 қаулысының негізінде жүзеге асырылады.

3. Көрсетілетін мемлекеттік қызметтің автоматтандыру дәрежесі: жартылай автоматтандырылған (өтініш беру үдерісі автоматтандырылған).

4. Электрондық мемлекеттік қызмет көрсету түрі: транзакциялық.

5. Осы Регламентте пайдаланылатын ұғымдар мен қысқартулар:

1) "Азаматтық хал актілерінің жазбасы" ақпараттық жүйесі (бұдан әрі – АХАЖ АЖ) – азаматтық хал актілерін тіркеу үшін аппараттық-бағдарламалық кешенді қолдана отырып, ақпаратты сақтауға, өңдеуге, іздестіруге, таратуға, беруге және ұсынуға арналған жүйе;

2) ақпаратты криптографиялық қорғау құралдары (бұдан әрі – АКҚҚ) – оның мағынасын жасыру не/немесе түпнұсқаландыруды қамтамасыз ету (түпнұсқаландыру деп ақпараттың түпнұсқа екенін анықтау түсініледі және алынған ақпарат бұрмаланбай берілді дегенді білдіреді) мақсатында ақпаратты қайта құрудың алгоритмдері мен әдістері;

3) жеке сәйкестендіру нөмір (бұдан әрі - ЖСН) – жеке тұлға, соның ішінде қызметін өзіндік кәсіпкерлік түрінде жүзеге асыратын дара кәсіпкер үшін қалыптастырылатын бірегей нөмір;

4) құрылымдық функционалдық бірліктер (бұдан әрі – ҚФБ) – электрондық мемлекеттік қызмет көрсету процесіне қатысатын мемлекеттік органдардың, мемлекеттік мекемелердің және өзге де ұйымдардың құрылымдық бөлімшелерінің тізбесі;

5) тұтынушы – электрондық мемлекеттік қызмет көрсетілетін жеке тұлға;

6) транзакциялық қызмет – пайдаланушыларға электрондық цифрлық

қолтаңбаны пайдалана отырып, өзара ақпарат алмасуды талап ететін электрондық ақпараттық ресурстарды беру жөніндегі қызмет;

7) уәкілетті орган – аумақтық әділет органы;

8) Ұлттық куәландырушы орталық ақпараттық жүйесі (бұдан әрі – ҰКО АЖ) – қызметті тұтынушының электрондық цифрлық қолтаңбасы (бұдан әрі – ЭЦҚ) тіркеу куәлігінің деректерін сәйкестендіру үшін пайдаланатын жүйе;

9) "электронды үкімет" веб-порталы (бұдан әрі - портал) – нормативтік құқықтық базаны қоса алғанда, барлық шоғырландырылған үкіметтік ақпаратқа және электрондық мемлекеттік қызметтер көрсетуге қол жеткізудің бірыңғай терезесі болатын ақпараттық жүйе;

10) "электронды үкімет" шлюзі (бұдан әрі - ЭҮШ) – барлық электрондық қызметтер мен "электрондық үкіметтің" электрондық ақпараттық ресурстарына қол жеткізудің бірыңғай орнын ұсынады;

11) электрондық цифрлық қолтаңба (бұдан әрі - ЭЦҚ) – электрондық цифрлық қолтаңба құралдарымен жасалған және электрондық құжаттың дұрыстығын, оның тиесілігін және мазмұнының өзгермейтіндігін растайтын электрондық цифрлық нысандар терімі;

12) электрондық құжат – ақпарат электронды цифрлы нысанда берілген және электрондық цифрлық құжат арқылы куәландырылған құжат;

13) электрондық мемлекеттік қызмет – ақпараттық технологияларды қолдана отырып, электронды нысанда көрсетілетін мемлекеттік қызметтер.

2. Электрондық мемлекеттік қызметті көрсету жөнінде қызмет беруші әрекетінің тәртібі

6. Қызмет берушінің электрондық мемлекеттік қызмет көрсету кезіндегі адымдық әрекеттері мен шешімдері (функционалдық өзара іс-қимылдың диаграммасы) осы Регламентке 1-қосымшада келтірілген.

1) тұтынушы ЖСН көмегімен "ЭҮП" АЖ-ға тіркеуі жүзеге асырады ("ЭҮП" АЖ-да тіркелмеген тұтынушылар үшін жүзеге асырылады);

2) 1-үдеріс – тұтынушы туралы деректердің "ЭҮП" АЖ (пароль ЭҮП-де, ЖСН - "Жеке тұлғалар" мемлекеттік деректер қорында тексеріледі), түпнұсқалылығын тексеру үдерісі, "ЭҮП" АЖ-нен электрондық мемлекеттік қызметке сұрау салу;

3) 2-үдеріс – тұтынушының деректерінде бұзушылықтар болуына байланысты сұрау салынатын электрондық мемлекеттік қызметтен бас тарту туралы хабарламаны қалыптастыру;

4) 3-үдеріс – тұтынушының осы Регламентте көрсетілген қызметті таңдауы, қызметті көрсету және оның құрылымы мен форматтық талаптарды ескере

отырып, тұтынушының нысанды толтыруы үшін сұрау салу нысанын экранға шығару (деректерді енгізу);

5) 4-үдеріс – сәйкестендіру деректерін және "ҰКО" АЖ-да тұтынушының ЭЦҚ тіркеу куәлігінің қолданылу мерзімі туралы деректерге сұрау салу;

6) 1-шарт – тұтынушының АКҚҚ-сын пайдаланумен тіркеу куәлігінің мерзімін және тұтынушының ЭЦҚ түпнұсқалығын тексеру;

7) 5-үдеріс – тұтынушының ЭЦҚ түпнұсқалығының расталмауына байланысты сұрау салынатын электрондық мемлекеттік қызметтен бас тарту туралы хабарламаны қалыптастыру;

8) 6-үдеріс – электрондық мемлекеттік нысанды көрсетуге сұрау салудың толтырылған нысанына (енгізілген деректерді) тұтынушының ЭЦҚ арқылы қол қою және тұтынушының одан әрі әрекеттері туралы ақпаратты алу;

9) 7-үдеріс – АХАЖ АЖ-нен электрондық мемлекеттік қызметке сұрау салу;

10) 2-шарт – АХАЖ АЖ-нен түскен деректерді тексеру;

11) 8-үдеріс – "ЭҮП" АЖ тұтынушыға 24 сағат ішінде бір айлық есептік көрсеткіш мөлшерінде мемлекетті баж төлеуді ұсынады;

Көрсетілген мерзімде төлемеген кезде тұтынушыға сұрау салу мерзімінің өтіп кеткені туралы, сондай-ақ қайтадан сұрау салу мүмкіндігі туралы хабарлама жібереді.

Тұтынушы банкке жіберу үшін төлемнің қажетті деректерін толтырады. "ЭҮП" АЖ төлем өткен соң тұтынушыға чек беріледі, ол төлемді жүзеге асырғанын растайды.

Егер төлем өтпеген болса, онда "ЭҮП" АЖ ол туралы тұтынушыға қате жіберілгені туралы толық сипаттамасымен хабардар етеді;

12) 9-үдеріс – некеге тұруды тіркеуден бас тартуға байланысты фактілер анықталған жағдайда сұратылған электрондық мемлекеттік қызметтен бас тарту туралы хабарламаны қалыптастыру;

13) 10-үдеріс – қызмет көрсетудің нәтижесі уәкілетті органның некеге тұруды тіркеу уақытын, күнін және орнын көрсете отырып, хабарлама қалыптастыруы.

7. Осы Регламентке 2-қосымшада тұтынушыға мемлекеттік немесе орыс тілінде көрсетілетін электрондық мемлекеттік қызметке экрандық нысандар келтірілген:

сұрау салуды толтыру – ЖСН тұтынушының "ЭҮП" АЖ-ға тіркелу нәтижесі бойынша автоматты түрде таңдалады;

сұрау салуға қол қою – тұтынушы "қол қою" кнопкасының көмегімен ЭЦҚ сұрау салуға қол қоюды жүзеге асырып, одан кейін сұрау салу "АХАЖ АЖ" өңдеуге жіберіледі;

сұрау салуды өңдеу – сұрау салуды өңдегеннен кейін тұтынушы дисплейдің экранына: ЖСН, сұрау салудың нөмірі, қызмет түрі, сұрау салу мәртебесі,

қызмет көрсету мерзімі туралы ақпарат енгізіледі;
"мәртебені жаңарту" кнопкасының көмегімен тұтынушыға сұрау салуды
өңдеу нәтижесін қарау мүмкіндігі беріледі.

8. Сұрау салуды өндегеннен кейін тұтынушыға мынадай амалдармен сұрау
салуды өңдеу нәтижесін қарауға мүмкіндік беріледі:

"ашу" кнопкасын басқаннан кейін – сұрау салу нәтижесі дисплей экранына
шығарылады;

"сақтау" кнопкасын басқаннан кейін – тұтынушы сұратқан Adobe Acrobat
нысандағы магнитті жеткізгіште сақталады.

9. Электрондық мемлекеттік қызмет жөніндегі қажетті ақпаратты тегін
қоңырау шалатын 8-8000-80-77 немесе 1414 нөмірі бойынша "Ұлттық
ақпараттық технологиялар" АҚ Call Centre қолдау қызметінен, сондай-ақ, Әділет
министрлігінің құқықтық-ақпараттық қызметінің 58-00-58 телефоны арқылы
алуға болады.

3. Электрондық мемлекеттік қызмет көрсету үдерісіндегі өзара іс-қимыл тәртібін сипаттау

10. ҚФБ тізбесі:

Портал;

"ҰКО" АЖ;

ЭҮШ;

Уәкілетті органның маманы;

АХАЖ АЖ.

11. Іс-қимылдардың (рәсімдер, функциялар, операциялар) дәйектілігінің
мәтіндік кестелік сипаттамасы әрбір іс-қимылдың орындалу мерзімін көрсете
отырып, осы Регламентке 3-қосымшада келтірілген.

12. ҚФБ сипаттамасына сәйкес олардың (электрондық мемлекеттік қызмет
көрсету үдерісінде) іс-қимылының қисынды дәйектілігі арасындағы өзара
байланысты көрсететін диаграмма осы Регламентке 4-қосымшада келтірілген.

13. Осы Регламентке 5-қосымшада электрондық мемлекеттік қызмет
көрсетудің нәтижелері берілуі тиіс нысандар, бланкі шаблондары келтірілген.

14. Тұтынушыларға электрондық мемлекеттік қызметті көрсету нәтижелері
осы Регламентке 6-қосымшаға сәйкес сапа мен қол жетімділік көрсеткіштерімен
өлшенеді.

15. Ақпараттық қауіпсіздікке қойылатын талаптар:

1) құпиялылық (ақпаратты заңсыз түрде алудан қорғау);

2) тұтастық (ақпаратты заңсыз өзгертуден қорғау);

3) қол жетімділік (ақпаратты және ресурстарды заңсыз ұстаудан қорғау).

16. Электрондық мемлекеттік қызмет көрсетудің техникалық шарттары:

- 1) Интернетке шығу;
- 2) ЖСН / БСН болуы;
- 3) "ЭҮП" авторизациялау;

4) тұтынушыда ЭЦҚ-ның болуы.





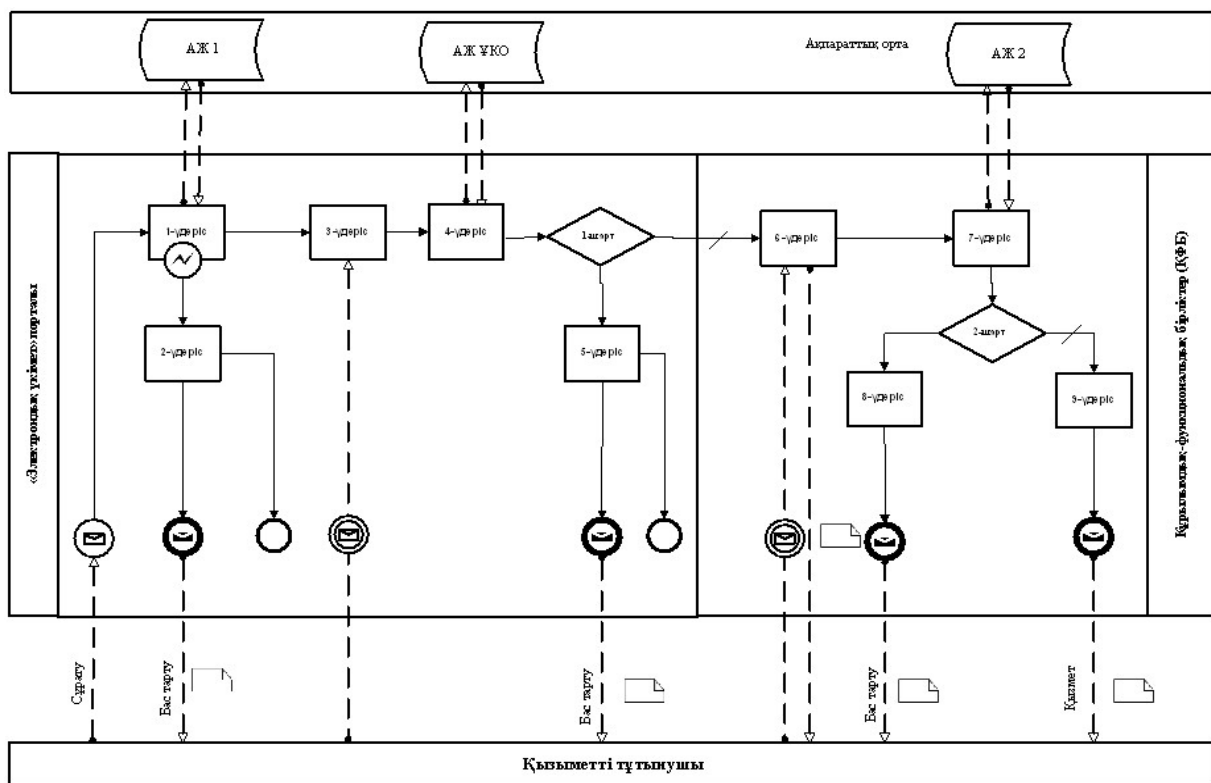

"Некеге тұруды тіркеуге өтініш беру"
электрондық мемлекеттік қызмет
регламентіне 1-қосымша

Электрондық қызметтерді көрсету кезінде функционалдық өзара іс-қимыл диаграммасы

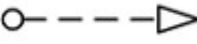

Шартты белгілер:

	Бастапқы хабарлама
	Аяқтаушы хабарлама
	Аралық хабарлама
	Аяқтаушы қарапайым оқиға
	Қате

	Оқиғалар-таймерлер
	Ақпараттық жүйе
	Үдеріс
	Шарт
	Хабарламалар ағыны
	Басқару ағыны
	Соңғы тұтынушыға ұсынылатын электрондық құжат

"Некеге тұруды тіркеуге өтініш беру"
электрондық мемлекеттік қызмет
регламентіне 2-қосымша

Электрондық мемлекеттік қызметке экрандық нысандар

1-қадам. Пайдаланушыны авторизациялау.

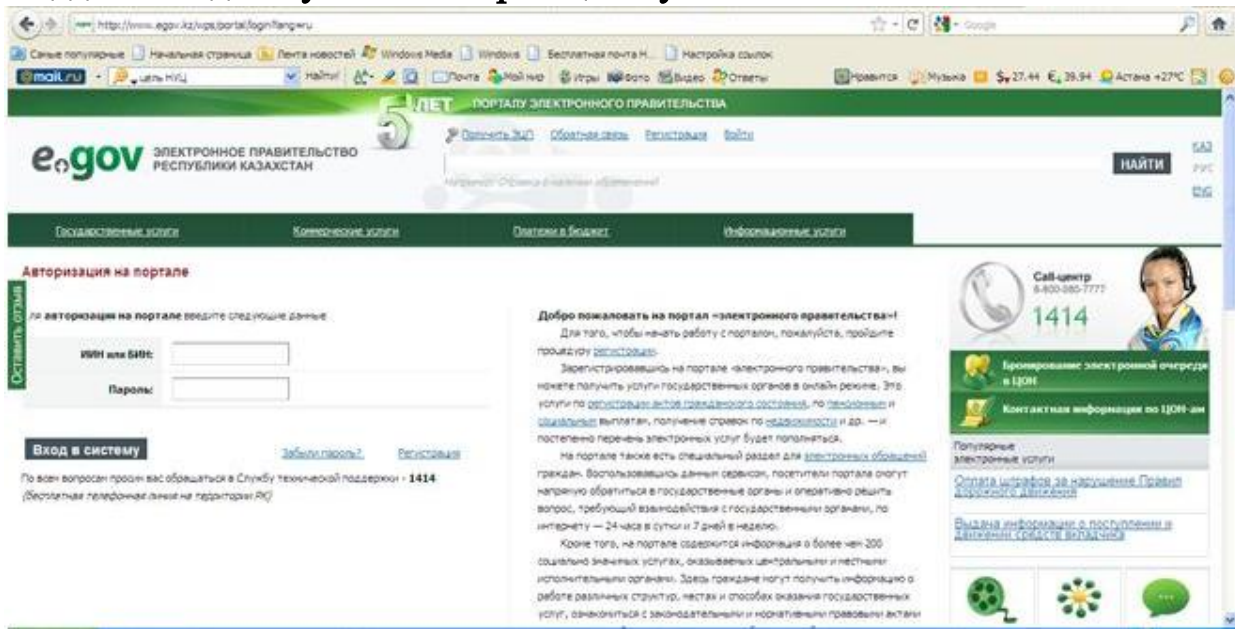

The screenshot shows the login page of the e.gov portal. The main heading is "Авторизация на портале". Below it, there are two input fields: "ИИН или БИИД" and "Пароль". There is a "Вход в систему" button and links for "Забудли пароль?" and "Регистрация". A central text block describes the portal's services, mentioning that users can register, pay taxes, and receive services. A right sidebar features a call center icon with the number "1414" and several service links like "Бронирование электронной очереди в ЦОН" and "Контактная информация по ЦОН-ам".

2-қадам. Электрондық қызметті таңдау.

The screenshot shows the e.gov website interface. At the top, there is a navigation bar with the e.gov logo and the text "ЭЛЕКТРОННОЕ ПРАВИТЕЛЬСТВО РЕСПУБЛИКИ КАЗАХСТАН". Below this, there are tabs for "Государственные услуги", "Коммерческие услуги", "Платежи и бюджет", and "Информационные услуги". The main content area is divided into sections for "Граждане" and "Бизнес". Under "Граждане", there are several service categories: "Приобретение недвижимости. Ипотека. Коммунальные тарифы.", "Семейные отношения, регистрация актов гражданского состояния.", "Социальная помощь. Страхование и социальные выплаты.", and "Пенсионное обеспечение. Трудоустройство и занятость". Each category lists specific services available for online processing. On the right side, there is a "Call-центр" section with the number 1414 and a "Мой Портал" section with links to "Личный кабинет", "Уведомления", "Профиль", "Электронные обращения", and "История получения услуг".

3-қадам. Анықтаманы таңдау.

This screenshot shows the same e.gov website, but with the "Министерство юстиции" category selected. The main content area now displays services related to the Ministry of Justice, such as "Управление регистрации юридических лиц Комитета регистрационной службы и оказания правовой помощи Министерства юстиции" and "Управление контроля за регистрацией прав на недвижимое имущество и технической инвентаризацией Комитета регистрационной службы и оказания правовой помощи Министерства юстиции". The right sidebar remains the same, showing the call center and user portal information.

3-1 қадам. Сұрау салуды толтыру - жеке тұлғаның ЖСН-ін енгізу.

http://www.egov.kz/wps/myportal/P30.04?lang=ru

Самые популярные Начальная страница Лента новостей Windows Media Windows Бесплатная почта Н... Настройка ссылок

mail.ru Цель НУЦ Найти! Поиск Мой мир Игры Фото Видео Ответы Мравится Музыка \$ 27.44 € 39.94 Астана +27°C

5 ЛЕТ ПОРТАЛУ ЭЛЕКТРОННОГО ПРАВИТЕЛЬСТВА

egov ЭЛЕКТРОННОЕ ПРАВИТЕЛЬСТВО РЕСПУБЛИКИ КАЗАХСТАН

АСЕЛЬ САГИНДИКОВА Получить ЭЦП Обратная связь Выйти

Например: Справка о наличии ограничений

НАЙТИ КАЗ РУС ENG

Государственные услуги Комерческие услуги Платежи в бюджет Информационные услуги

Выдача справки «Об участии физического лица в других юридических лицах»

Оставить отзыв

Шаг 1 Заполнение запроса Шаг 2 Подписание запроса Шаг 3 Обработка запроса

ИНН *:

Отмена Отправить запрос

Поля помеченные * обязательны для заполнения!

Сайт-центр 8-800-080-7777 1414

Бронирование электронной очереди в ЦОН Контактная информация по ЦОН-ам

Мой Портал Популярные электронные услуги

Личный кабинет Уведомления Профиль Электронные обращения История получения услуг История оплаты услуг

3-2 қадам. Сұрау салуға қол қою.

http://www.egov.kz/wps/myportal/ut/p/c1/jc7BDotlvEATQzkdLapRwVpa5CSEBC4GA7GkAH4H6_oGcad4Hvk1nW55VT_x7u_WU1p_7BfGtbJqzOU6jAKgNoA9kEQPJ

Самые популярные Начальная страница Лента новостей Windows Media Windows Бесплатная почта Н... Настройка ссылок

mail.ru Цель НУЦ Найти! Поиск Мой мир Игры Фото Видео Ответы Мравится Музыка \$ 27.44 € 39.94 Астана +27°C

5 ЛЕТ ПОРТАЛУ ЭЛЕКТРОННОГО ПРАВИТЕЛЬСТВА

egov ЭЛЕКТРОННОЕ ПРАВИТЕЛЬСТВО РЕСПУБЛИКИ КАЗАХСТАН

АСЕЛЬ САГИНДИКОВА Получить ЭЦП Обратная связь Выйти

Например: Справка о наличии ограничений

НАЙТИ КАЗ РУС ENG

Государственные услуги Комерческие услуги Платежи в бюджет Информационные услуги

Выдача справки «Об участии физического лица в других юридических лицах»

Шаг 1 Заполнение запроса Шаг 2 Подписание запроса Шаг 3 Обработка запроса

Подписание запроса

Использовать настройки по умолчанию

Выберите профайл для подписи:

Отмена Подписать

Прочитано www.egov.kz

3-3 қадам. Сұрау салуды өңдеу

Выдача справки «Об участии физического лица в других юридических лицах»

Шаг 1: Заполнение запроса | Шаг 2: Подписание запроса | Шаг 3: Обработка запроса

ИНН:	840731400431
Номер запроса:	10100005498600
Тип услуги:	Выдача справки «Об участии физического лица в других юридических лицах»
Статус запроса:	Запрос передан в обработку. Ожидайте ответа.
Срок оказания услуги:	30 минут

Обновить статус | Новый запрос

"Некеге тұруды тіркеуге өтініш беру" электрондық мемлекеттік қызмет регламентіне 3-қосымша

Негізгі үдерістің іс-әрекеті (жұмыс барысы, ағыны)

1	Іс-әрекет № (жұмыс барысы, ағыны)	1	2	3	n
2	ҚФБ атауы	ЭҰП	Уәкілетті орган	Уәкілетті орган	ҚФБ n
3	Іс-әрекеттер атауы (үдерістің, операцияның және олардың сипаттамасы) рәсімнің, олардың	Өтінішті өңдеу	Өтініште көрсетілген деректерді тексеру	Өтініште көрсетілген деректерді тексеру	
4	Аяқтау нысаны (деректер, құжат, ұйымдық-өкімдік шешім) құжат,	Некені тіркеу туралы өтініштің түсуі	Некеге тұруға өтініштің түскені туралы хабарлама	Некеге тұруға өтініштің түскені туралы хабарлама	
5	Орындау мерзімі	5 минут	15 минут	15 минут	
6	Келесі іс-қимылдың нөмірі	2	3	4	

"Некеге тұруды тіркеуге өтініш беру" электрондық мемлекеттік қызмет регламентіне 4 қосымша

BPMS жүйесінің автоматтандырылған құрамы

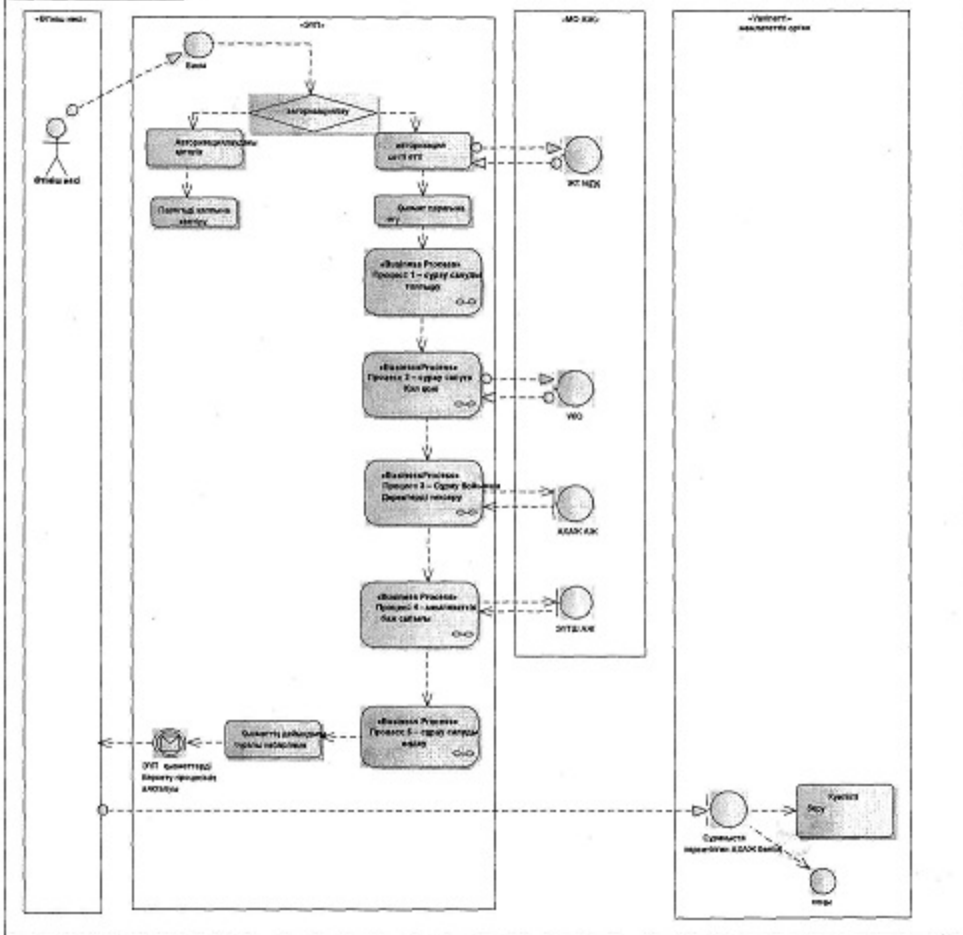

BPMS 1-процесс – Сұрау салуды толтыру

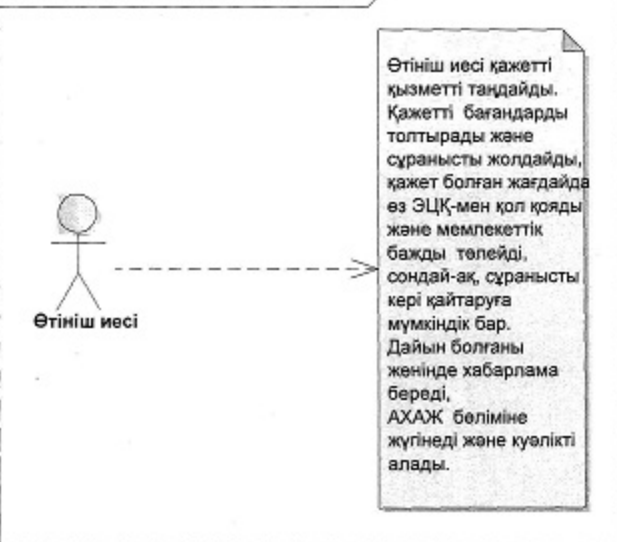

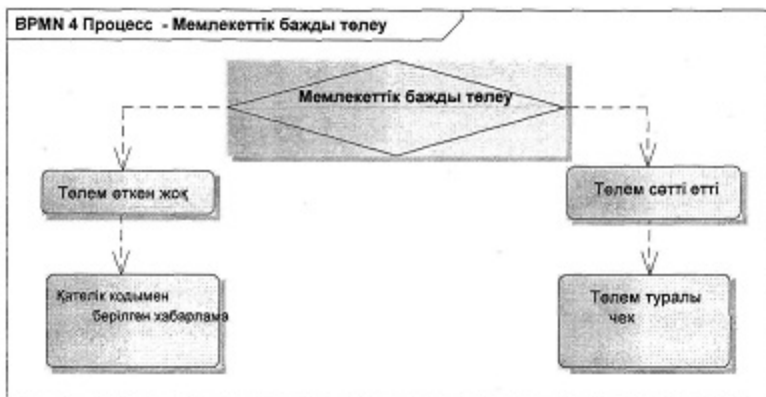
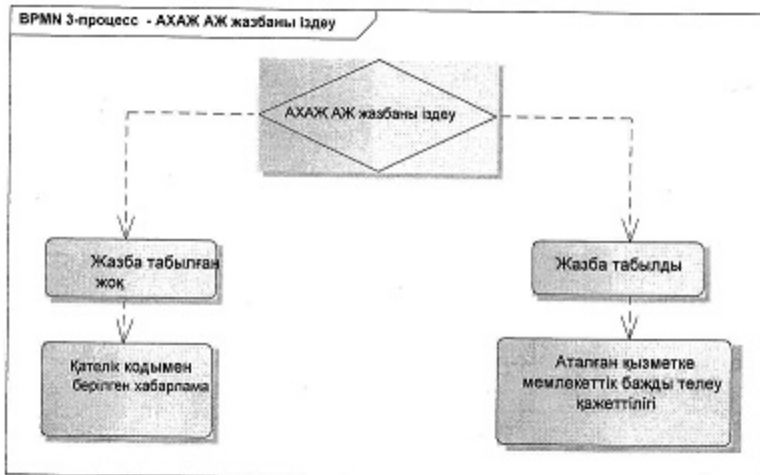
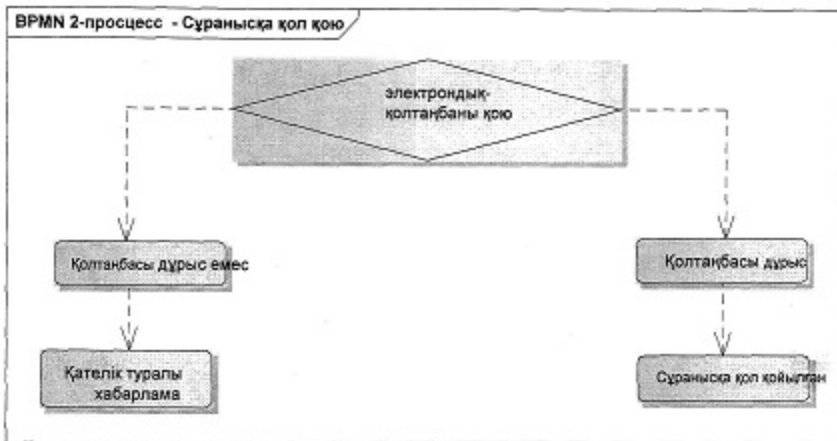

"Некеге тұруды тіркеуге өтініш беру"
 электрондық мемлекеттік қызмет
 регламентіне 5-қосымша

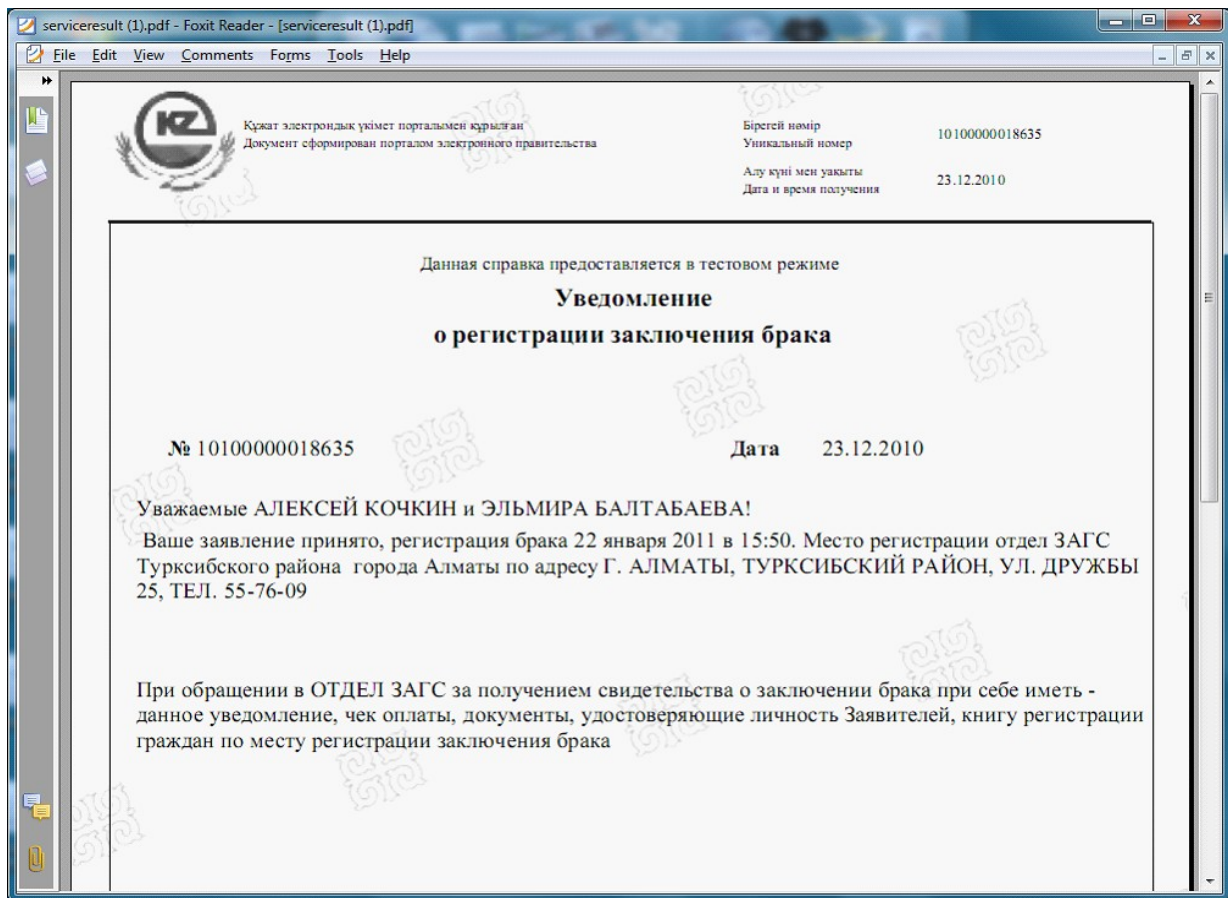

"Некеге тұруды тіркеуге өтініш беру"
электрондық мемлекеттік қызмет
регламентіне 6 қосымша
"Сапалылық" және "қол жетімділік" электрондық қызмет көрсетулер
көрсеткіштерін айқындау үшін сауалнамалар нысандары

"Некеге тұруды тіркеуге өтініш беру" (қызмет көрсету атауы)

1. Электрондық қызмет көрсету үдерісінің және нәтижесінің сапасымен
қанағаттанасыз ба?

- 1) қанағаттанбаймын;
- 2) жартылай қанағаттанарлық;
- 3) қанағаттанамын.

2. Электрондық қызмет көрсету тәртібі туралы ақпараттың сапасына
қанағаттанасыз ба?

- 1) қанағаттанбаймын;
- 2) жартылай қанағаттанамын;
- 3) қанағаттанарлық.

Қазақстан Республикасы
Әділет министрінің

"Туу туралы, некеге тұру туралы, некені бұзу туралы, тегін, атын, әкесінің атын ауыстыру туралы анықтама беру" электрондық мемлекеттік қызмет регламенті

1. "Туу туралы, некеге тұру туралы, некені бұзу туралы, тегін, атын, әкесінің атын ауыстыру туралы анықтама беру" электрондық мемлекеттік қызметті (бұдан әрі – электрондық мемлекеттік қызметтер) мекенжайлары Қазақстан Республикасы Үкіметінің 2009 жылғы 15 желтоқсандағы № 2121 қаулысымен бекітілген "Азаматтық хал актілерін тіркеу" мемлекеттік қызмет стандартының (бұдан әрі - Стандарт) 1 қосымшасында көрсетілген Халыққа қызмет көрсету орталықтары (бұдан әрі - Орталық) "Азаматтық хал актілері жазбасы" ақпараттық жүйесін пайдалана отырып, "электрондық үкімет" порталы арқылы көрсетеді.

Электрондық мемлекеттік қызметті алуды тұтынушы "Электронды үкімет" порталында www.e.gov.kz "Электрондық қызметтер" деген бетте дербес жүзеге асырады.

2. Электрондық мемлекеттік қызмет Стандарттың негізінде жүзеге асырылады.

3. Электрондық мемлекеттік қызметтің автоматтандыру дәрежесі: автоматтандырылған.

4. Электрондық мемлекеттік қызмет көрсету түрі: транзакциялық.

5. Осы Регламентте пайдаланылатын ұғымдар мен қысқарған сөздер:

1) "Азаматтық хал актілерінің жазбасы" ақпараттық жүйесі (бұдан әрі – АХАЖ АЖ) – азаматтық хал актілерін тіркеу үшін ақпараттық-бағдарламалық кешенді қолдана отырып, ақпаратты сақтауға, өңдеуге, іздестіруге, таратуға, беруге және ұсынуға арналған жүйе;

2) ақпаратты криптографиялық қорғау құралдары (бұдан әрі – АКҚК) – оның мағынасын жасыру не/немесе түпнұсқаландыруды қамтамасыз ету (түпнұсқаландыру деп ақпараттың түпнұсқа екенін анықтау түсініледі және алынған ақпарат бұрмаланбай берілді дегенді білдіреді) мақсатында ақпаратты қайта құрудың алгоритмдері мен әдістері;

3) жеке сәйкестендіру нөмір (бұдан әрі - ЖСН) – жеке тұлға, соның ішінде қызметін өзіндік кәсіпкерлік түрінде жүзеге асыратын дара кәсіпкер үшін қалыптастырылатын бірегей нөмір;

4) құрылымдық функционалдық бірліктер (бұдан әрі – ҚФБ) – электрондық

мемлекеттік қызмет көрсету процесіне қатысатын мемлекеттік органдардың, мемлекеттік мекемелердің және өзге де ұйымдардың құрылымдық бөлімшелерінің тізбесі;

5) тұтынушы – электрондық мемлекеттік қызмет көрсетілетін жеке тұлға;

6) транзакциялық қызмет – пайдаланушыларға электрондық цифрлық қолтаңбаны пайдалана отырып, өзара ақпарат алмасуды талап ететін электрондық ақпараттық ресурстарды беру жөніндегі қызмет;

7) Ұлттық куәландырушы орталық ақпараттық жүйесі (бұдан әрі – ҰКО АЖ) – қызметті тұтынушының электрондық цифрлық қолтаңбасы (бұдан әрі – ЭЦҚ) тіркеу куәлігінің деректерін сәйкестендіру үшін пайдаланатын жүйе;

8) "электронды үкімет" веб-порталы (бұдан әрі - портал) – нормативтік құқықтық базаны қоса алғанда, барлық шоғырландырылған үкіметтік ақпаратқа және электрондық мемлекеттік қызметтер көрсетуге қол жеткізудің бірыңғай терезесі болатын ақпараттық жүйе;

9) "электронды үкімет" шлюзі (бұдан әрі - ЭҮШ) – барлық электрондық қызметтер мен "электрондық үкіметтің" электрондық ақпараттық ресурстарына қол жеткізудің бірыңғай орнын ұсынады;

10) электрондық цифрлық қолтаңба (бұдан әрі - ЭЦҚ) – электрондық цифрлық қолтаңба құралдарымен жасалған және электрондық құжаттың дұрыстығын, оның тиесілігін және мазмұнының өзгермейтіндігін растайтын электрондық цифрлық нышандар терімі;

11) электрондық құжат – ақпарат электронды цифрлы нысанда берілген және электрондық цифрлық құжат арқылы куәландырылған құжат;

12) электрондық мемлекеттік қызмет – ақпараттық технологияларды қолдана отырып, электронды нысанда көрсетілетін мемлекеттік қызметтер;

13) электрондық анықтама – азаматтық хал актілерін тіркеу туралы электрондық түрдегі анықтама (бұдан әрі - е-анықтама).

2. Электрондық мемлекеттік қызметті көрсету жөнінде қызмет беруші әрекетінің тәртібі

6. Қызмет берушінің электрондық мемлекеттік қызмет көрсету кезіндегі адымдық әрекеттері мен шешімдері (функционалдық өзара іс-қимылдың диаграммасы) осы Регламентке 1-қосымшада келтірілген.

1) тұтынушы ЖСН көмегімен "ЭҮП" АЖ-ға тіркеуі жүзеге асырады ("ЭҮП" АЖ-да тіркелмеген тұтынушылар үшін жүзеге асырылады);

2) 1-үдеріс – тұтынушы туралы деректердің "ЭҮП" АЖ (пароль ЭҮП-де, ЖСН - "Жеке тұлғалар" мемлекеттік деректер қорында тексеріледі), "ЭҮП" АЖ-нен электрондық мемлекеттік қызметке сұрау салу;

3) 2-үдеріс – тұтынушының деректерінде бұзушылықтар болуына байланысты сұрау салынатын электрондық мемлекеттік қызметтен бас тарту туралы хабарламаны қалыптастыру;

4) 3-үдеріс – тұтынушының осы Регламентте көрсетілген қызметті таңдауы, қызметті көрсету және оның құрылымы мен форматтық талаптарды ескере отырып, тұтынушының нысанды толтыруы үшін сұрау салу нысанын экранға шығару (деректерді енгізу);

5) 4-үдеріс – сәйкестендіру деректерін және "ҰКО" АЖ-да тұтынушының ЭЦҚ тіркеу куәлігінің қолданылу мерзімі туралы деректерге сұрау салу;

6) 1-шарт – тұтынушының АКҚҚ-сын пайдаланумен тіркеу куәлігінің мерзімін және тұтынушының ЭЦҚ түпнұсқалығын тексеру;

7) 5-үдеріс – тұтынушының ЭЦҚ түпнұсқалығының расталмауына байланысты сұрау салынатын электрондық мемлекеттік қызметтен бас тарту туралы хабарламаны қалыптастыру;

8) 6-үдеріс – электрондық мемлекеттік нысанды көрсетуге сұрау салудың толтырылған нысанына (енгізілген деректерді) тұтынушының ЭЦҚ арқылы қол қою және тұтынушының одан әрі әрекеттері туралы ақпаратты алу;

9) 7-үдеріс – АХАЖ АЖ-нен электрондық мемлекеттік қызметке сұрау салу;

Туу туралы анықтамаға сұрау салу жағдайында тұтынушы туған күні және жері туралы мәліметті және ата-анасы туралы мәліметті көрсетеді.

Некеге тұру туралы анықтамаға сұрау салу жағдайында тұтынушы жұбайы (зайыбы) туралы, некеге тұрған жері мен күні туралы мәліметтерді көрсетеді.

Некені бұзғаны туралы анықтамаға сұрау салу жағдайында тұтынушы жұбайы (зайыбы) туралы, некеге тұрған жері мен күні туралы мәліметтерді көрсетеді.

Тегін, атын, әкесінің атын ауыстыру туралы анықтамаға сұрау салу жағдайында тұтынушы ауыстырғанға дейінгі тегін көрсетеді;

10) 2-шарт – АХАЖ АЖ-нен түскен деректерді тексеру;

11) 8-үдеріс – "ЭҮП" АЖ тұтынушыға 24 сағат ішінде 30% айлық есептік көрсеткіш мөлшерінде мемлекетті баж төлеуді ұсынады;

Көрсетілген мерзімде төлемеген кезде тұтынушыға сұрау салу мерзімінің өтіп кеткені туралы, сондай-ақ қайтадан сұрау салу мүмкіндігі туралы хабарлама жібереді.

Тұтынушы банкке жіберу үшін төлемнің қажетті деректерін толтырады. "ЭҮП" АЖ төлем өткен соң тұтынушыға чек беріледі, ол төлемді жүзеге асырғанын растайды.

Егер төлем өтпеген болса, онда "ЭҮП" АЖ ол туралы тұтынушыға қате жіберілгені туралы толық сипаттамасымен хабардар етеді;

12) 9-үдеріс – сұратылған деректердің "ЭҮП" АЖ-де болмауына байланысты,

сұратылып отырған электрондық мемлекеттік қызметтен бас тарту туралы х а б а р л а м а н ы қ а л ы п т а с т ы р у ;

13) 10 үдеріс – қызмет көрсетудің нәтижесі "ЭҮП" АЖ-де тұтынушы сұратып отырған азаматтық хал актілерін тіркеу туралы мұрағаттық анықтаманы қалыптастыру болып табылады. Электрондық құжат мемлекеттік органның АКҚҚ және "ҰКО" АЖ пайдалана отырып, қалыптастырылады;

14) тіркеуші органның ЭЦҚ куәландырылған е-анықтаманы пайдаланушы б а с ы п ш ы ғ а р а д ы .

7. Осы Регламентке 2-қосымшада тұтынушыға мемлекеттік немесе орыс тілінде көрсетілетін электрондық мемлекеттік қызметке экрандық нысандар к е л т і р і л г е н :

сұрау салуды толтыру – ЖСН тұтынушының "ЭҮП" АЖ-ға тіркелу нәтижесі бойынша а в т о м а т т ы түрде таңдалады;

сұрау салуға қол қою – тұтынушы "қол қою" кнопкасының көмегімен ЭЦҚ сұрау салуға қол қоюды жүзеге асырып, одан кейін сұрау салу "АХАЖ АЖ" ө н д е у г е ж і б е р і л е д і ;

сұрау салуды өңдеу – сұрау салуды өндегеннен кейін тұтынушы дисплейдің экранына: ЖСН, сұрау салудың нөмірі, қызмет түрі, сұрау салу мәртебесі, қызмет көрсету мерзімі туралы ақпарат енгізіледі;

"мәртебені жанарту" кнопкасының көмегімен тұтынушыға сұрау салуды өңдеу нәтижесін қарау мүмкіндігі беріледі.

8. Сұрау салуды өндегеннен кейін тұтынушыға мынадай амалдармен сұрау салуды өңдеу нәтижесін қарауға мүмкіндік беріледі:

"ашу" кнопкасын басқаннан кейін – сұрау салу нәтижесі дисплей экранына ш ы ғ а р ы л а д ы ;

"сақтау" кнопкасын басқаннан кейін – тұтынушы сұратқан Adobe Acrobat нысандағы магнитті жеткізгіште сақталады.

9. Электрондық мемлекеттік қызмет жөніндегі қажетті ақпаратты тегін қоңырау шалатын 8-8000-80-77 немесе 1414 нөмірі бойынша "Ұлттық ақпараттық технологиялар" АҚ Call Centre қолдау қызметінен, сондай-ақ, Әділет министрлігінің құқықтық-ақпараттық қызметінің 58-00-58 телефоны арқылы алуға болады.

3. Электрондық мемлекеттік қызмет көрсету үдерісіндегі өзара іс-қимыл тәртібін сипаттау

10. Қ Ф Б т і з б е с і :
" Х Қ К О " о п е р а т о р ы ;
П о р т а л ;

" Ұ К О " А Ж ;
Э Ү Ш ;
А Х А Ж А Ж .

11. Іс-қимылдардың (рәсімдер, функциялар, операциялар) дәйектілігінің мәтіндік кестелік сипаттамасы әрбір іс-қимылдың орындалу мерзімін көрсете отырып, осы Регламентке 3-қосымшада келтірілген.

12. ҚФБ сипаттамасына сәйкес олардың (электрондық мемлекеттік қызмет көрсету үдерісінде) іс-қимылының қисынды дәйектілігі арасындағы өзара байланысты көрсететін диаграмма осы Регламентке 4-қосымшада келтірілген.

13. Осы Регламентке 5-қосымшада электрондық мемлекеттік қызмет көрсетудің нәтижелері берілуі тиіс нысандар, бланкі шаблондары келтірілген.

14. Тұтынушыларға электрондық мемлекеттік қызметті көрсету нәтижелері осы Регламентке 6-қосымшаға сәйкес сапа мен қол жетімділік көрсеткіштерімен ө л ш е н е д і .

15. Ақпараттық қауіпсіздікке қойылатын талаптар:

- 1) құпиялылық (ақпаратты заңсыз түрде алудан қорғау);
- 2) тұтастық (ақпаратты заңсыз өзгертуден қорғау);
- 3) қол жетімділік (ақпаратты және ресурстарды заңсыз ұстаудан қорғау).

16. Электрондық мемлекеттік қызмет көрсетудің техникалық шарттары:

- 1) Интернетке шығу;
- 2) е-анықтама берілетін тұлғаның ЖСН/БСН болуы;
- 3) "ЭҮП" авторизациялау;
- 4) тұтынушыда ЭЦҚ-ның болуы.

"Туу туралы, некеге тұру туралы, некені бұзу туралы, тегін, атын, әкесінің атын ауыстыру туралы анықтама беру" электрондық мемлекеттік қызмет регламентіне
1-қосымша

Электрондық қызметтерді көрсету кезінде функционалдық өзара іс-қимыл диаграммасы

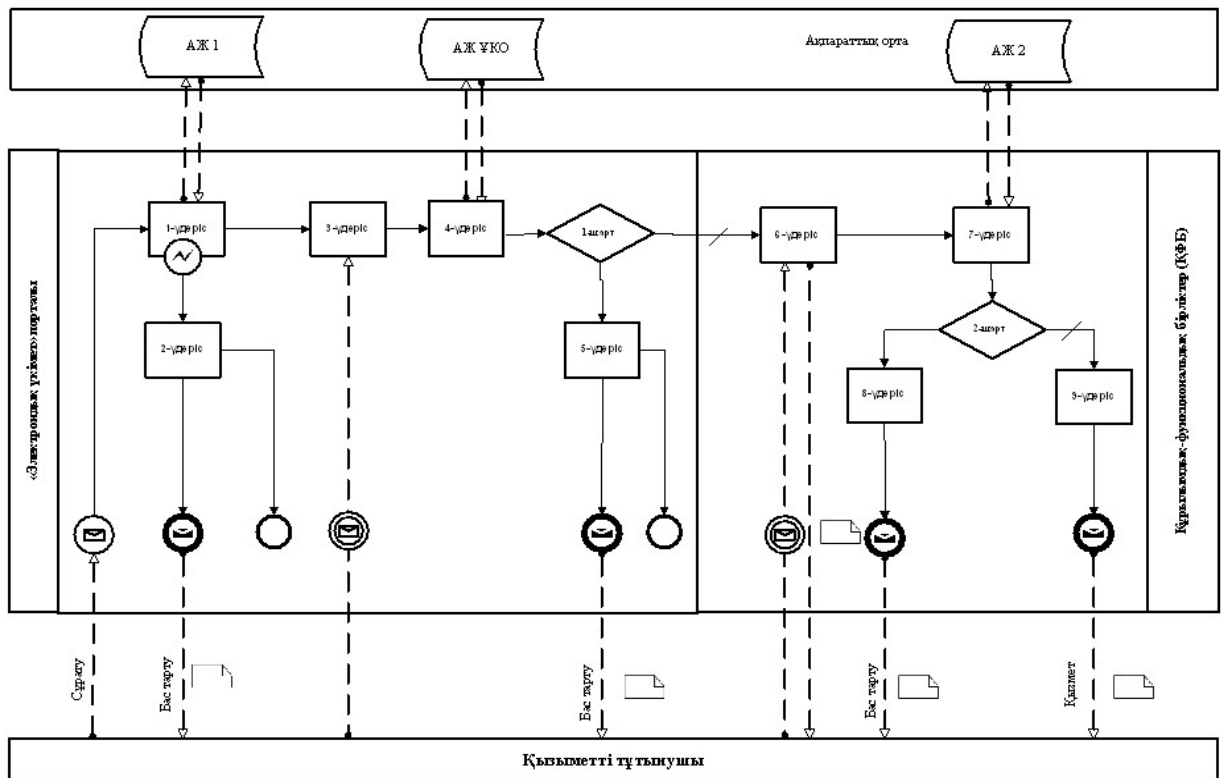

Шартты белгілер:

	Бастапқы хабарлама
	Аяқтаушы хабарлама
	Аралық хабарлама
	Аяқтаушы қарапайым оқиға
	Қате
	Оқиғалар-таймерлер
	Ақпараттық жүйе
	Үдеріс
	Шарт
	Хабарламалар ағыны
	Басқару ағыны
	Соңғы тұтынушыға ұсынылатын электрондық құжат

"Туу туралы, некеге тұру туралы, некені бұзу туралы, тегін, атын, әкесінің атын ауыстыру туралы анықтама

беру" электрондық мемлекеттік қызмет регламентіне 2-қосымша

Электрондық мемлекеттік қызметке экрандық нысандар

1-қадам. Пайдаланушыны авторизациялау.

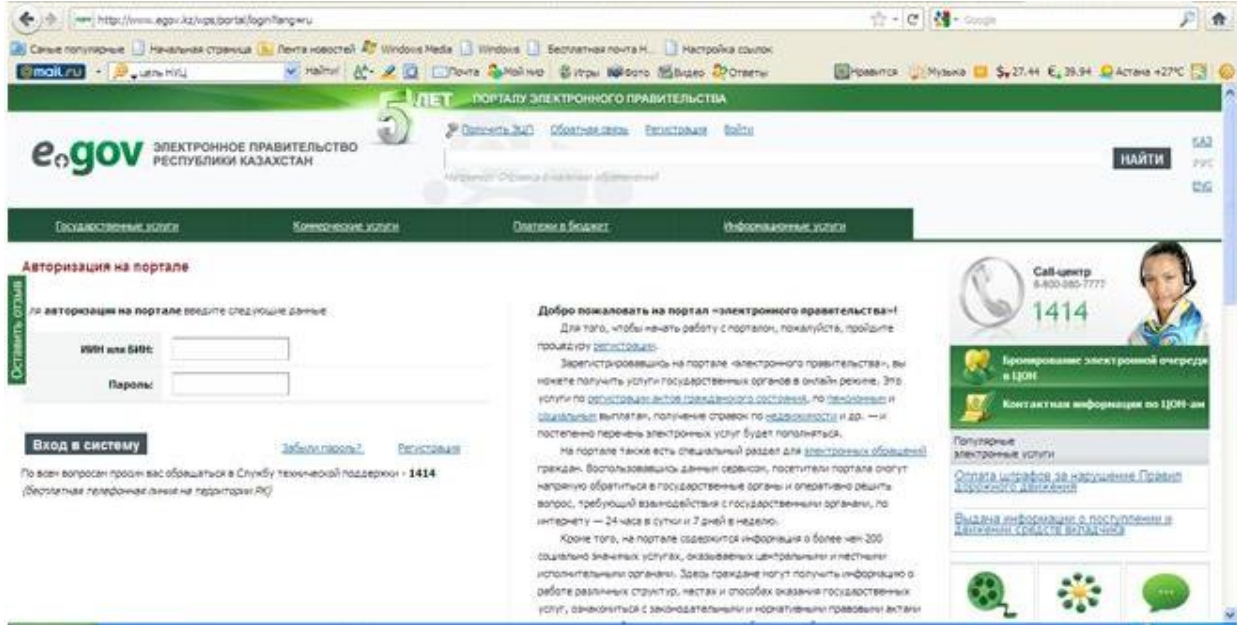

2-

2-қадам. Электрондық қызметті таңдау.

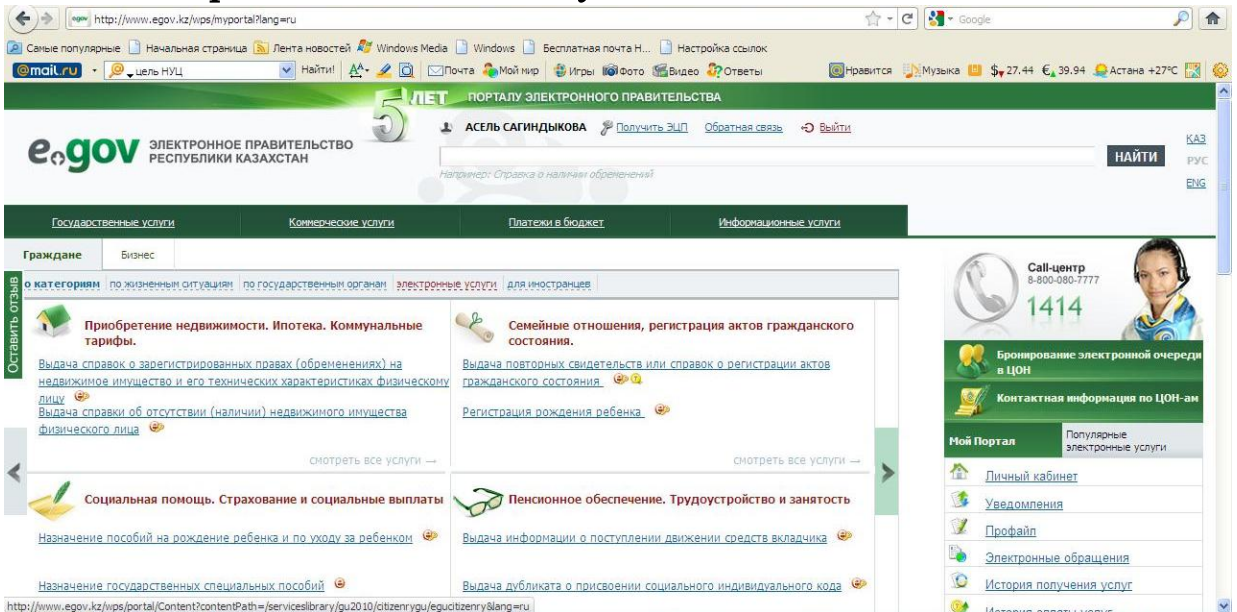

3-қадам. Анықтаманы таңдау.

The screenshot shows the e.gov portal interface. At the top, there is a search bar with the text "Например: Справка о наличии ограничений". Below the search bar, there are navigation tabs for "Государственные услуги", "Коммерческие услуги", "Платежи в бюджет", and "Информационные услуги". The main content area displays search results for "Министерство юстиции". The results include:

- Управление регистрации юридических лиц Конитета регистрационной службы и оказания правовой помощи Министерства юстиции:
 - Выдана справки об участии физического лица в юридическом лице
- Управление контроля за регистрацией прав на недвижимое имущество и технической инвентаризацией Конитета регистрационной службы и оказания правовой помощи Министерства юстиции:
 - Выдана справки об отсутствии (наличии) недвижимого имущества физического лица
 - Выдана справки о зарегистрированных правах на недвижимое имущество физического лица
 - Выдана справки об отсутствии (наличии) недвижимого имущества физического лица (история)
- Управление регистрации актов гражданского состояния и апостилирования Конитета регистрационной службы и оказания правовой помощи:
 - Подана электронного заявления на регистрацию брака

On the right side, there is a sidebar with a "Call-центр" (8-800-080-7777) and a "1414" logo. Below it, there are links for "Бронирование электронной очереди в ЦОН", "Контактная информация по ЦОН-ам", and "Мой Портал" (Личный кабинет, Уведомления, Профиль, Электронные обращения, История получения услуг).

3-1 қадам. Сұрау салуды толтыру - жеке тұлғаның ЖСН-ін енгізу.

The screenshot shows the e.gov portal interface for the "Выдача справки «Об участии физического лица в других юридических лицах»" (Issuance of a certificate regarding the participation of a physical person in other legal entities). The process is shown in three steps:

- Шаг 1: Заполнение запроса (Completed)
- Шаг 2: Подписание запроса
- Шаг 3: Обработка запроса

Below the steps, there is a form with a field labeled "ИНН *:" and a note: "Поля помеченные * обязательны для заполнения!". There are buttons for "Отмена" and "Отправить запрос". On the right side, there is a sidebar with a "Call-центр" (8-800-080-7777) and a "1414" logo. Below it, there are links for "Бронирование электронной очереди в ЦОН", "Контактная информация по ЦОН-ам", and "Мой Портал" (Личный кабинет, Уведомления, Профиль, Электронные обращения, История получения услуг).

3-2 қадам. Сұрау салуға қол қою.

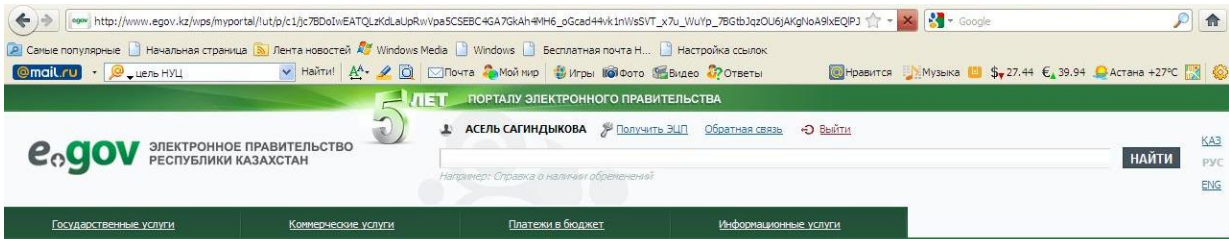

Прочитано www.egov.kz

3-3 қадам. Сұрау салуды өңдеу

"Туу туралы, некеге тұру туралы, некені бұзу туралы, тегін, атын, әкесінің атын ауыстыру туралы анықтама беру" электрондық мемлекеттік қызмет регламентіне

3-қосымша

Негізгі үдерістің іс-әрекеті (жұмыс барысы, ағыны)					
1	Іс-әрекет № (жұмыс барысы, ағыны)	1	2	3	n
2	ҚФБ атауы	ЭҮП	АХАЖ АЖ	АХАЖ АЖ	ҚФБ n
3	Іс-әрекеттер атауы үдерістің, рәсімнің, операцияның және олардың сипаттамасы	Сұрау салуды өңдеу	Орнықтыратын деректерді тексеру	Орнықтыратын деректерді тексеру	

4	Аяқтау нысаны (деректер, ұйымдық-өкімдік шешім) құжат,	Анықтама қалыптастыру	Анықтама ресімдеу	Анықтама ресімдеу	
5	Орындау мерзімі	15 минут	15 минут	15 минут	
6	Келесі іс-қимылдың нөмірі	2	3	4	

"Туу туралы, некеге тұру туралы, некені бұзу туралы, тегін, атын, әкесінің атын ауыстыру туралы анықтама беру" электрондық мемлекеттік қызмет регламентіне 4-қосымша

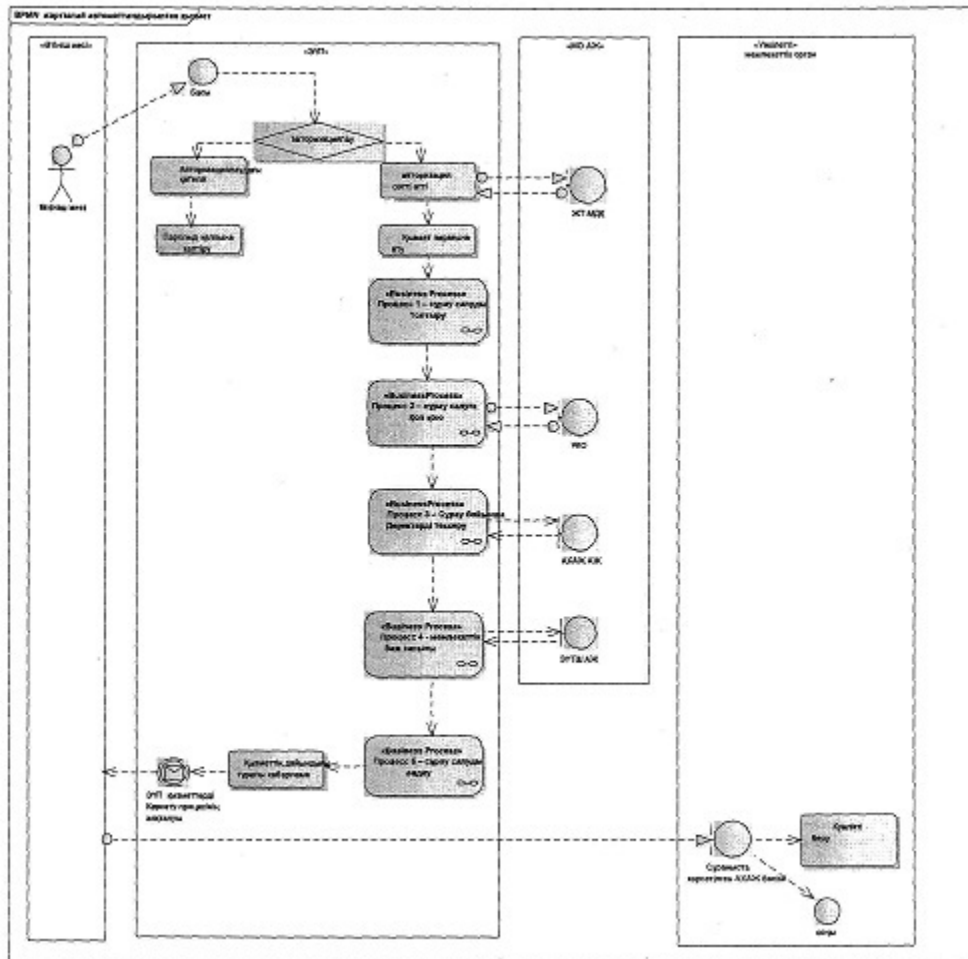

ВРМН 1-процесс – Сұрау салуды толтыру

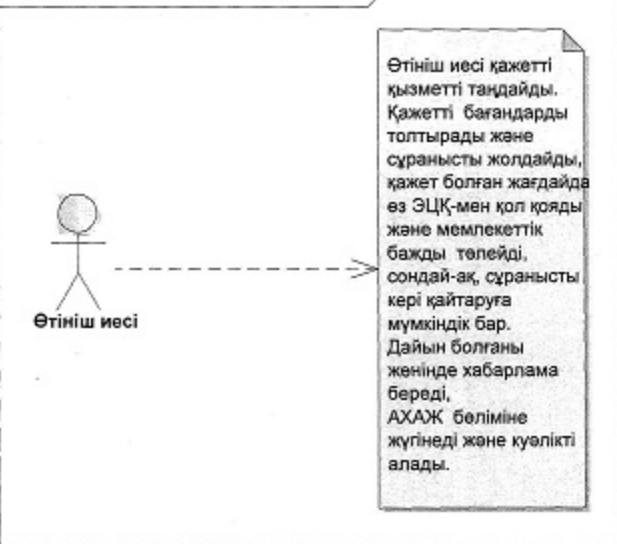

ВРМН 2-процесс - Сұранысқа қол қою

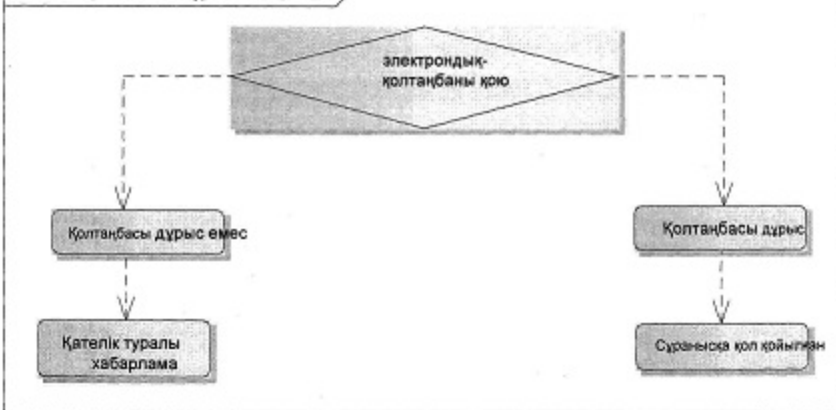

ВРМН 3-процесс - АХАЖ АЖ жазбаны іздеу

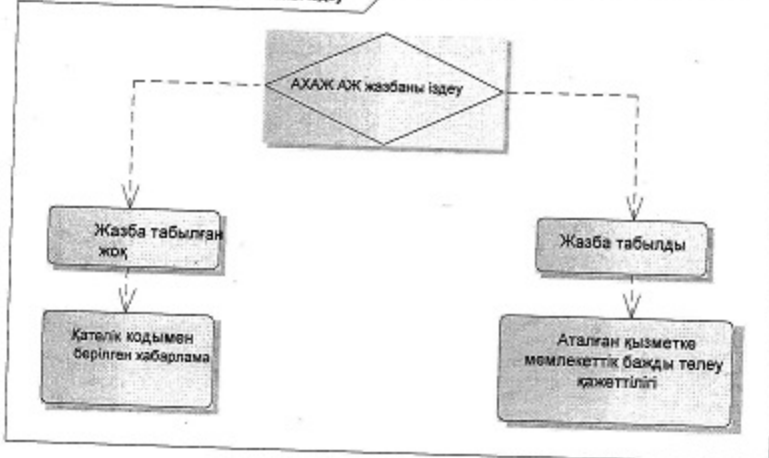

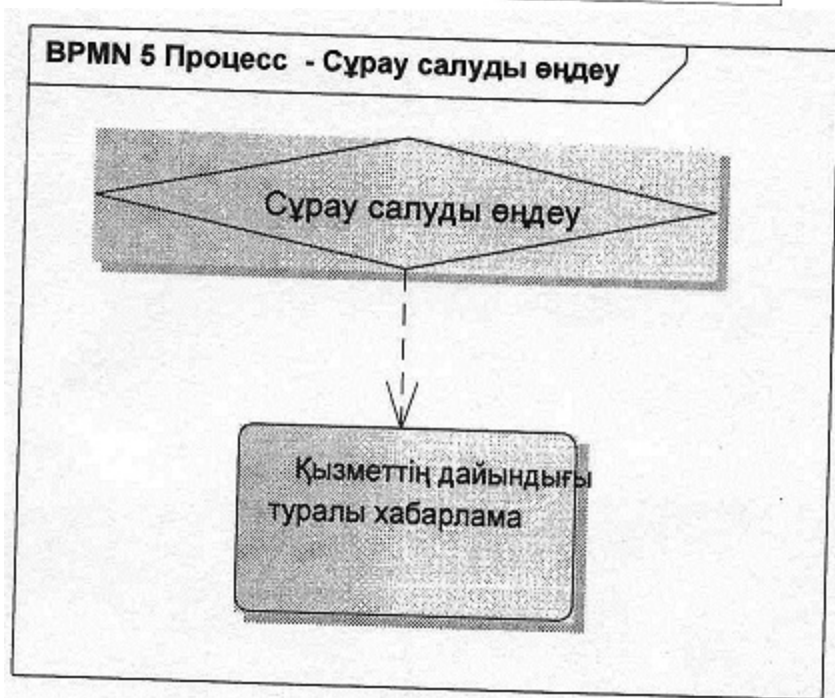
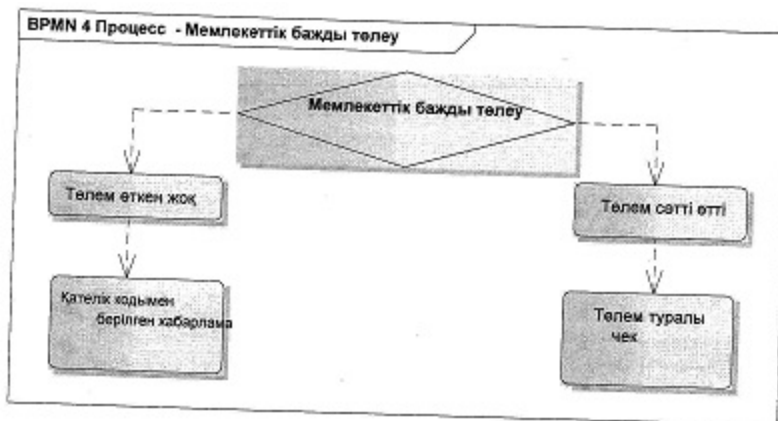

"Туу туралы, некеге тұру туралы, некені бұзу туралы, тегін, атын, әкесінің атын ауыстыру туралы анықтама беру" электрондық мемлекеттік қызмет регламентіне

5-қосымша

1. Туу туралы анықтама



Құжат Электрондық қызмет порталымен қалыптасқан
Документ сформирован Порталом электронных услуг

Бірегей нөмір
Уникальный номер

20090505384920

Қазақстан Республикасы Әділет министрлігінің

Тіркеу қызметі және құқықтық көмек көрсету комитеті АНЫҚТАМА

Шығыс-Қазақстан облысының Абай аудандық Әділет басқармасының АХАЖ бөлімі азамат АЛМАС СМІРНОВ 24.08.2009 жылы туу туралы тіркеуді растайды. Бұл жөнінде туу туралы актілерді тіркеу кітабында 25.08.2009 күні № 10-101-09-0000007 жазуы жазылғаны туралы осы анықтама талап етілген орынға беріледі.

Ата-анасы туралы мәліметтер:

Әкесі: СМИРНОВ ВИТАЛИ
(тегі, аты, әкесінің аты)

Шешесі: БЕЙСЕБАЕВА НУРГУЛЬ ОМИРТАЕВНА
(тегі, аты, әкесінің аты)

Туған жері: АРШАЛЫ, АҚМОЛА, ҚАЗАҚСТАН РЕСПУБЛИКАСЫ
(қала, ауданы, облысы)

СПРАВКА

Дана по месту требования

Отдел ЗАГС Управления юстиции Абайского района Восточно-Казахстанской области подтверждает факт регистрации рождения в отношении гр. АЛМАС СМОРНОВ, 24.08.2009 г. рождения, о чем в книге регистрации акта о рождении от 25.08.2009 за № 10-101-09-0000007 произведена запись.

Сведения о родителях:

Отец: СМИРНОВ ВИТАЛИ
(Ф . И . О)

Мать: БЕЙСЕБАЕВА НУРГУЛЬ ОМИРТАЕВНА
(Ф . И . О)

Место рождения: АРШАЛЫНСКИЙ, АҚМОЛИНСКАЯ, РЕСПУБЛИКА
К А З А Х С Т А Н
(город, район, область)



*штрих-код "АХАЖ" ақпараттық жүйесі алынған және Департаменттің электрондық-цифрлық қолтаңбасымен қол қойылған деректерді ұстайды штрих-код содержит данные, полученные из ИС "ЗАГС" и подписанные электронно-цифровой подписью соответствующего Департамента

2. Тегін, атын, әкесінің атын ауыстырғаны туралы анықтама



Құжат Электрондық қызмет порталымен қалыптасқан
Документ сформирован Порталом электронных услуг

Бірегей нөмір
Уникальный номер

20090505384920

Қазақстан Республикасы Әділет министрлігінің

Тіркеу қызметі және құқықтық көмек көрсету комитеті АНЫҚТАМА

Шығыс-Қазақстан облысының Абай аудандық Әділет басқармасының АХАЖ бөлімі 12.01.1977 жылы туған азамат КОЖАХМЕТОВ ТАЛГАТ

ДУЙСЕНХАНОВИЧ тегін, атын, әкесінің атын өзгерту туралы тіркеуді растайды . Бұл жөнінде тегін, атын, әкесінің атын өзгерту туралы актілерді тіркеу кітабында 14.07.2009 күні № 70-171-09-0000002 жазуы жазылғаны туралы осы анықтама талап етілген орынға беріледі.

Мәліметтер:	дейін:	кейін:
Тегі:	КОЖАХМЕТОВ	КОЖАХМЕТ
Аты:	ТАЛГАТ	ТАЛҒАТ
Әкесінің аты:	ДУЙСЕНХАНОВИЧ ДУЙСЕНХАНҰЛЫ	

СПРАВКА

Дана по месту требования

Отдел ЗАГС Управления юстиции района Восточно-Казахстанской области подтверждает факт регистрации перемены фамилии, имени, отчества в отношении гр. КОЖАХМЕТОВ ТАЛГАТ ДУЙСЕНХАНОВИЧ, 12.01.1977 г. рождения, о чем в книге регистрации актов о перемене фамилии, имени, отчества от 14.07.2009 за № 70-171-09-0000002 произведена запись.

Сведения:	до:	после:
Фамилия:	КОЖАХМЕТОВ	КОЖАХМЕТ
Имя:	ТАЛГАТ	ТАЛҒАТ
Отчество:	ДУЙСЕНХАНОВИЧ ДУЙСЕНХАНҰЛЫ	

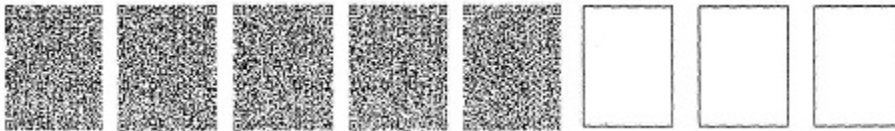

*штрих-код "АХАЖ" АЖ алынған және Департаменттің электрондық-цифрлық қолтаңбасымен қол қойылған деректерді ұстайды
штрих-код содержит данные, полученные из ИС "ЗАГС" и подписанные электронно-цифровой подписью соответствующего Департамента

3. Некені бұзу туралы анықтама



Құжат Электрондық қызмет порталымен қалыптасқан
Документ сформирован Порталом электронных услуг

Бірегей нөмір
Уникальный номер

20090505384920

Қазақстан Республикасы Әділет министрлігінің Тіркеу қызметі және құқықтық көмек көрсету комитеті АНЫҚТАМА

Ақмола облысының Ақкөл аудандық Әділет басқармасының АХАЖ бөлімі 28.09.1969 жылы туған азамат ВЕРТКОВ ИГОРЬ НИКОЛАЕВИЧ пен 11.10.1974 жылы туған азаматша МАМЕТОВА МИРА арасындағы неке бұзу тіркегенін растайды. Бұл жөнінде неке бұзу туралы актілерді тіркеу кітабында 18.08.2009

күні № 60-101-09-0000001 жазуы жазылғаны туралы осы анықтама талап етілген орынға беріледі.

Неке бұздан кейін мына тектер берілді:
Е р і н е : В Е Р Т К О В
(тегі, аты, әкесінің аты)
Ә й е л і н е : М А М Е Т О В А
(тегі, аты, әкесінің аты)

СПРАВКА

Дана по месту требования
отдел ЗАГС Управления юстиции Аккольского района Акмолинской области
подтверждает факт регистрации расторжения брака между гр.ВЕРТКОВ ИГОРЬ
НИКОЛАЕВИЧ, 28.09.1969 г. рождения и гр. МАМЕТОВА МИРА, 11.10.1974 г.
рождения, о чем в книге регистрации актов о расторжении брака от 18.08.2009 за
№ 60-101-09-0000001 произведена запись.

После расторжения брака присвоены фамилии:
М у ж у : В Е Р Т К О В
(Ф . И . О)
Ж е н е : М А М Е Т О В А

(Ф.И.О)

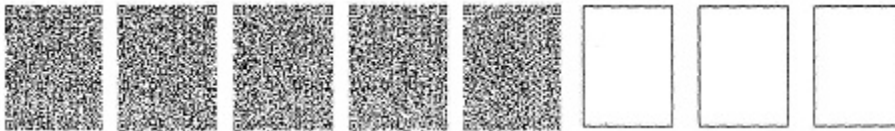

*штрих-код "АХАЖ" ақпараттық жүйесі алынған және Департаменттің электрондық-цифрлық қолтаңбасымен қол қойылған деректерді ұстайды штрих-код содержит данные, полученные из ИС "ЗАГС" и подписанные электронно-цифровой подписью соответствующего Департамента

4. Некеге тұрғаны туралы анықтама



Құжат Электрондық қызмет порталымен қалыптасқан
Документ сформирован Порталом электронных услуг

Бірегей нөмір
Уникальный номер

20090505384920

Қазақстан Республикасы Әділет министрлігінің Тіркеу қызметі және құқықтық көмек көрсету комитеті АНЫҚТАМА

Ақмола облысының Ақкөл аудандық Әділет басқармасының АХАЖ бөлімі
11.09.1978 жылы туған азамат ПАРИМЧУК АНДРЕЙ ВЛАДИМИРОВИЧ пен
26.11.1978 жылы туған азаматша БЕЙСЕБАЕВА НУРГУЛЬ ОМИРТАЕВНА
арасындағы некеге тұруды тіркеу фактісін растайды. Бұл жөнінде неке қию

туралы актілерді тіркеу кітабында 18.08.2009 күні № 50-101-09-0000001 жазуы жазылғаны туралы осы анықтама талап етілген орынға беріледі.

Неке қиюдан кейін мына тектер берілді:

Е р і н е

П А Р И М Ч У К

(тегі, аты, әкесінің аты)

Әйеліне:

Б Е Й С Е Б А Е В А

(тегі, аты, әкесінің аты)

СПРАВКА

Дана по месту требования

Отдел ЗАГС Управления юстиции Абайского района Восточно-Казахстанской области

подтверждает факт регистрации заключения брака в отношении гр.ПАРИМЧУК АНДРЕЙ ВЛАДИМИРОВИЧ, 11.09.1978 г. рождения и гр. БЕЙСЕБАЕВА НУРГУЛЬ ОМИРТАЕВНА, 26.11.1978 г. рождения, о чем в книге регистрации акта о заключении брака от 18.08.2009 за № 50-101-09-0000001 произведена запись.

После заключения брака присвоены фамилии:

М у ж у :

П А Р И М Ч У К

(Ф.И.О)

Ж е н е :

Б Е Й С Е Б А Е В А

(Ф.И.О)



*штрих-код "АХАЖ" ақпараттық жүйесі алынған және Департаменттің электрондық-цифрлық қолтаңбасымен қол қойылған деректерді ұстайды штрих-код содержит данные, полученные из ИС "ЗАГС" и подписанные электронно-цифровой подписью соответствующего Департамента

"Туу туралы, некеге тұру туралы, некені бұзу туралы, тегін, атын, әкесінің атын ауыстыру туралы" анықтама беру" электрондық мемлекеттік қызмет регламентіне б-қосымша

"Сапалылық" және "қол жетімділік" электрондық қызмет көрсетулер көрсеткіштерін айқындау үшін сауалнамалар нысандары

"Туу туралы, некеге тұру туралы, некені бұзу туралы, тегін, атын, әкесінің атын ауыстыру туралы" анықтама беру

(қызмет атауы)

1. Электрондық қызмет көрсету үдерісінің және нәтижесінің сапасымен қанағаттанасыз ба?

- 1) қанағаттанбаймын;
- 2) жартылай қанағаттанарлық;
- 3) қанағаттанамын.

2. Электрондық қызмет көрсету тәртібі туралы ақпараттың сапасына қанағаттанасыз ба?

- 1) қанағаттанбаймын;
- 2) жартылай қанағаттанамын;
- 3) қанағаттанарлық.

Қазақстан Республикасы

Әділет министрінің

2011 жылғы 27 маусымдағы

№ 236 бұйрығына 4-қосымша

"Жылжымайтын мүлікке тіркелген құқықтар (ауыртпалықтар) және оның техникалық сипаттамалары туралы анықтама беру" электрондық мемлекеттік қызмет регламенті

1. Жалпы ережелер

1. Электрондық мемлекеттік қызмет "электрондық үкімет" порталымен мекежайлары Қазақстан Республикасы Үкіметінің 2009 жылғы 15 желтоқсандағы № 2121 қаулысымен бекітілген "Жылжымайтын мүлікке тіркелген құқықтар (ауыртпалықтар) және оның техникалық сипаттамалары туралы анықтама беру" мемлекеттік қызмет стандартының (бұдан әрі - Стандарт) 2-қосымшасында көрсетілген Халыққа қызмет көрсету орталықтары (бұдан әрі - ХҚО) немесе Интернет арқылы көрсетіледі.

2. Электрондық мемлекеттік қызмет Стандарттың негізінде жүзеге асырылады.

3. Электрондық мемлекеттік қызметтің автоматтандыру дәрежесі: автоматтандырылған.

4. Электрондық мемлекеттік қызмет көрсету түрі: интерактивті және ақпараттық.

5. Осы Регламентте пайдаланылатын ұғымдар мен қысқарған сөздер:

1) бизнес-сәйкестендіру нөмірі (бұдан әрі - БСН) - заңды тұлға (филиал мен өкілдік) және қызметін бірлескен кәсіпкерлік түрінде жүзеге асыратын дара кәсіпкер үшін қалыптастырылатын бірегей нөмір;

2) е-анықтама – жылжымайтын мүлікке тіркелген құқықтар (ауыртпалықтар) және оның техникалық сипаттамалары туралы анықтаманы электрондық түрде беру ;

3) екі өлшемді штрих-код – анықтаманың бірегей нөмірі, анықтаманың мазмұны және нысаны, анықтаманы берген МО жауапты тұлғасының сертификаты мен ЭЦҚ туралы шифрленген ақпаратты қамтитын тік бұрышты нысанды графикалық элемент ;

4) жылжымайтын мүлік (жылжымайтын мүлік) – жер учаскелері, ғимараттар, құрылыстар және жермен тығыз байланысты өзге де мүлік, яғни мақсатына шамадан тыс зиян келтірілмей көшірілуі мүмкін болмайтын объектілер;

5) жеке сәйкестендіру нөмір (бұдан әрі - ЖСН) – жеке тұлға, соның ішінде қызметін өзіндік кәсіпкерлік түрінде жүзеге асыратын дара кәсіпкер үшін қалыптастырылатын бірегей нөмір;

6) "Жылжымайтын мүлік тіркелімі" мемлекеттік деректер қоры ақпараттық жүйесі – жылжымайтын мүлікке тіркелген құқықтар туралы ақпаратты ақпараттық-бағдарламалық кешенді қолдана отырып сақтау, пысықтау, іздеу, тарату және ұсыну үшін жылжымайтын мүлікке құқықтарды мемлекеттік тіркеу және есепке алу саласындағы мәліметтерді автоматты жинақтау (енгізу), өңдеу, өзектендіру, сақтау және талдауға арналған жүйе (бұдан әрі – ЖМТ МДК);

7) интерактивті қызмет – өзара ақпарат алмасуды талап ететін, пайдаланушыларға олардың сұраулары бойынша немесе тараптардың келісімі бойынша электрондық ақпараттық ресурстарды беру жөніндегі қызмет;

8) Қазақстан Республикасының ұлттық куәландырушы орталығы (бұдан әрі – ҰКО) – "электрондық үкіметін" қатысушыларына, мемлекеттік және мемлекеттік емес ақпараттық жүйелерге қызмет көрсететін куәландырушы орталық;

9) құқықтық кадастр – жылжымайтын мүлікке тіркелген құқықтар мен онымен жасалатын мәмілелердің бірыңғай мемлекеттік тіркелімі;

10) құрылымдық функционалдық бірліктер (бұдан әрі – ҚФБ) – бұл уәкілетті органдардың жауапты тұлғалары, мемлекеттік органдардың құрылымдық бөлімшелері, мемлекеттік органдар, ақпараттық жүйелер және оларға бағынысты жүйелер және т.б. ;

11) пайдаланушы – қажетті электрондық ақпараттық ресурстарды алу үшін ақпараттық жүйелерге жүгінетін субъекті;

12) тіркеуші орган – жылжымайтын мүліктің орналасқан жері бойынша мемлекеттік тіркеуді жүзеге асыратын аумақтық әділет органы;

13) транзакциялық қызмет көрсету – өзара ақпарат алмасуды талап ететін

электрондық ақпарат ресурстарын пайдаланушыларға электрондық цифрлық қолтаңбаны қолдана отырып, ақпарат ұсыну жөніндегі қызмет көрсету;

14) Ұлттық куәландырушы орталық ақпараттық жүйесі (бұдан әрі – ҰКО АЖ) – қызметті тұтынушының электрондық цифрлық қолтаңбасы (бұдан әрі – тұтынушының ЭЦҚ) тіркеу куәлігінің деректерін сәйкестендіру үшін п а й д а л а н а т ы н ж ү й е ;

15) "электронды үкімет" веб-порталы (бұдан әрі - портал) – нормативтік құқықтық базаны қоса алғанда, барлық шоғырландырылған үкіметтік ақпаратқа және электрондық мемлекеттік қызметтер көрсетуге қол жеткізудің бірыңғай терезесі болатын ақпараттық жүйе;

16) "электронды үкімет" шлюзі (бұдан әрі - ЭҮШ) – барлық электрондық қызметтер мен "электрондық үкіметтің" электрондық ақпараттық ресурстарына қол жеткізудің бірыңғай орнын ұсынады;

17) электрондық цифрлық қолтаңба (бұдан әрі - ЭЦҚ) – электрондық цифрлық қолтаңба құралдарымен жасалған және электрондық құжаттың дұрыстығын, оның тиесілігін және мазмұнының өзгермейтіндігін растайтын электрондық цифрлық нысандар терімі;

18) электрондық мемлекеттік қызмет – ақпараттық технологияларды қолдана отырып, электронды нысанда көрсетілетін мемлекеттік қызметтер;

19) электрондық құжат – ақпарат электронды цифрлы нысанда берілген және электрондық цифрлық құжат арқылы куәландырылған құжат.

2. Электрондық мемлекеттік қызметті көрсету жөнінде қызмет беруші әрекетінің тәртібі

6. Электрондық мемлекеттік қызмет ХҚО арқылы көрсетіледі.

Интернетке, Adobe Acrobat бағдарламасына қолжетімділік және ЭЦҚ болған кезде жеке немесе заңды тұлғаның өз бетінше қызмет алуға мүмкіндігі бар.

7. Қызмет берушінің е-анықтамаларды беру бойынша электрондық мемлекеттік қызметті көрсету кезіндегі адымдық әрекеттері мен шешімдері (функционалдық өзара іс-қимылдың диаграммасы) осы Регламентке 1-қосымшада к е л т і р і л г е н .

1) тұтынушы ЖСН (БСН) және пароль көмегімен "ЭҮП" АЖ-ға тіркеуі жүзеге асырады ("ЭҮП" АЖ-да тіркелмеген тұтынушылар үшін жүзеге а с ы р ы л а д ы) ;

2) 1-үдеріс – "ЭҮП" АЖ-де тұтынушы туралы деректердің түпнұсқалылығын тексеру үдерісі (пароль ЭҮП, ЖСН/БСН – "Жеке тұлғалар" және "Заңды тұлғалар" мемлекеттік деректер қорында ЭҮШ арқылы тексеріледі), "ЭҮП" АЖ-нен электрондық мемлекеттік қызметке сұрау салу;

3) 2-үдеріс – тұтынушының деректерінде бұзушылықтар болуына байланысты сұрау салынатын электрондық мемлекеттік қызметтен бас тарту туралы хабарламаны қалыптастыру;

4) 3-үдеріс – тұтынушының осы Регламентте көрсетілген қызметті таңдауы, қызметті көрсету және оның құрылымы мен форматтық талаптарды ескере отырып, тұтынушының нысанды толтыруы үшін сұрау салу нысанын экранға шығару;

5) 4-үдеріс – сәйкестендіру деректерін және "ҰКО" АЖ-да тұтынушының ЭЦҚ тіркеу куәлігінің қолданылу мерзімі туралы деректерге сұрау салу;

6) 1-шарт – тіркеу куәлігінің мерзімін және тұтынушының ЭЦҚ түпнұсқалығын тексеру;

7) 5-үдеріс – тұтынушының ЭЦҚ түпнұсқалығының расталмауына байланысты сұрау салынатын электрондық мемлекеттік қызметтен бас тарту туралы хабарламаны қалыптастыру;

8) 6-үдеріс – электрондық мемлекеттік нысанды көрсетуге сұрау салудың толтырылған нысанына (енгізілген деректерді) тұтынушының ЭЦҚ арқылы қол қою және тұтынушының одан әрі әрекеттері туралы ақпаратты алу;

9) 7-үдеріс – ЖМТ МДҚ-дан электрондық мемлекеттік қызметке сұрау салу;

10) 2-шарт – ЖМТ МДҚ-дан түскен деректерді тексеру;

11) 8-үдеріс – ЖМТ МДҚ-дан сұрау салынған деректердің болмауына байланысты сұрау салынған электрондық мемлекеттік қызметтен бас тарту туралы хабарламаны қалыптастыру;

12) 9-үдеріс – тұтынушының сұрау салуына сәйкес электрондық мемлекеттік қызмет көрсетудің нәтижесін (электрондық құжатты) қалыптастыру;

13) пайдаланушы тіркеуші органның ЭЦҚ-мен куәландырылған е-анықтаманы басып шығарады.

8. Осы Регламентке 2-қосымшада тұтынушыға мемлекеттік немесе орыс тілінде көрсетілетін электрондық мемлекеттік қызметке экрандық нысандар келтірілген.

1) е-анықтама берілетін тұлғаның деректерін тексеру үшін пайдаланушының (ЖСН немесе БСН нөмірін) және жүйеге кіру үшін парольды енгізу;

2) "Жылжымайтын мүлікке тіркелген құқықтар (ауыртпалықтар) және оның техникалық сипаттамалары туралы анықтама беру" электрондық мемлекеттік қызметін таңдау;

3) "online қызметіне тапсырыс беру" кнопкасының көмегімен қызметке тапсырыс беру;

4) сұрау салуды толтыру: ЖСН/БСН тұтынушының "ЭҮП" АЖ-ға тіркелу нәтижесі бойынша автоматты түрде таңдалады;

пайдаланушы е-анықтама берілетін тұлғаның жеке басын куәландыратын құжат түрін таңдайды ;

пайдаланушы электрондық мемлекеттік қызметті міндетті түрде алатын өңірді таңдайды (облыс, Астана немесе Алматы қалалары);
"сұрау салуды жолдау" кнопкасының көмегімен сұрау салуға көшіруді жүзеге асырады ;

5) сұрау салуға қол қою – пайдаланушы "қол қою" кнопкасының көмегімен ЭЦҚ қояды, осыдан кейін сұрау салу ЖМТ МДҚ-ға түседі;

6) сұрау салуды өңдеу :
тұтынушы дисплейдің экранына: ЖСН, сұрау салудың нөмірі, қызмет түрі, сұрау салу мәртебесі, қызмет көрсету мерзімі туралы ақпарат шығарылады;
"мәртебені жаңарту" кнопкасының көмегімен тұтынушыға сұрау салуды өңдеу нәтижесін қарау мүмкіндігі беріледі.
ЖМТ МДҚ-дан ақпарат алу кезінде "нәтижені қарау" кнопкасы пайда болады ;

7) сұрау салуды өңдеу нәтижелерін қарау:
"ашу" кнопкасын басқаннан кейін – сұрау салу нәтижесі дисплей экранына шығарылады ;

"сақтау" кнопкасын басқаннан кейін – тұтынушы сұратқан Adobe Acrobat нысандағы магнитті жеткізгіште сақталады.

9. Электрондық мемлекеттік қызметті көрсету жөніндегі қажетті ақпаратты және кеңесті тегін қоңырау шалатын 8-8000-80-77 немесе 1414 нөмірі бойынша " Ұлттық ақпараттық технологиялар" АҚ Call Centre қолдау қызметінен немесе sd_m@nites.kz электрондық пошта арқылы, сондай-ақ, Әділет министрлігінің құқықтық-ақпараттық қызметінің 58-00-58 телефоны арқылы алуға болады.

10. Тіркеуші органдармен немесе облыстардың, Астана және Алматы қалаларының "Жылжымайтын мүлік орталығы" РМҚК-мен е-анықтамаларда жіберген қателерді тапқан жағдайда (ЖМТ МДҚ-ға дұрыс енгізбеу), құқықты белгілейтін және деректерді түзету үшін сәйкестендіру құжаттарын ұсына отырып, ХҚО қызметкеріне жүгіну қажет.

Қате мәліметтерді тапқан жағдайда, Өтініш иесіне деректерді түзету үшін жазбаша немесе ауызша мекежайлары Қазақстан Республикасы Үкіметінің 2009 жылғы 15 желтоқсандағы № 2121 қаулысымен бекітілген "Жылжымайтын мүлікке тіркелген құқықтар (ауыртпалықтар) және оның техникалық сипаттамалары туралы анықтама беру" мемлекеттік қызмет стандартының 1 және 2 қосымшаларында көрсетілген Халыққа қызмет көрсету орталықтарына, тіркеуші органдардың немесе облыстардың, Астана және Алматы қалаларының " Жылжымайтын мүлік орталығы" РМҚК-на жүгінулері қажет.

11. Электрондық мемлекеттік қызметті көрсету кезінде техникалық

кателіктер пайда болған жағдайда (ЭҮП-на кіре алмау), барлық ескертулер тегін қоңырау шалатын 8-8000-80-77 немесе 1414 нөмірі бойынша "Ұлттық ақпараттық технологиялар" АҚ Call Centre қолдау қызметінде немесе sd_rn@nites.kz электрондық поштасы арқылы тіркеледі.

3. Электрондық мемлекеттік қызметтерді көрсету үдерісіндегі өзара іс-қимыл тәртібінің сипаттамасы

12. Электрондық мемлекеттік қызметті көрсету кезінде келесі ҚФБ қатысады – ХҚО, ЭҮП, ЭҮШ, ЖМТ МДҚ.

13. Электрондық мемлекеттік қызметті ХҚО және Интернет арқылы көрсету кезіндегі ҚФБ іс-әрекетінің мәтіндік кестелік сипаттамасы осы Регламентке 3 және 4-қосымшаларда келтірілген.

14. ҚФБ сипаттамасына сәйкес олардың (электрондық мемлекеттік қызмет көрсету үдерісінде) іс-қимылының қисынды дәйектілігі арасындағы өзара байланысты көрсететін диаграмма осы Регламентке 1-қосымшада келтірілген.

15. Осы Регламентке 5-қосымшада электрондық мемлекеттік қызмет көрсетудің нәтижелері келтірілген.

16. Тұтынушыларға электрондық мемлекеттік қызметті көрсету нәтижелері осы Регламентке 6-қосымшаға сәйкес сапа мен қол жетімділік көрсеткіштерімен ө л ш е н е д і .

17. Электрондық мемлекеттік қызметті көрсету процесіне қойылатын т а л а п т а р :

1) мемлекеттік органдардың бірыңғай қорғалған көлік ортасын, ақпаратты жеткізудің кепілдендірілген бағдарламалық құралдарын, техникалық және ұйымдастыру сипаттағы іс-шараларды пайдалану есебінен ақпараттық алмасу кезінде ақпараттың сақталуын, қорғалуын қамтамасыз ету;

2) персоналдың серверлерге, белсенді жүйелік құралдарға, серверлердің электрлік қоректендіргіштеріне кіруін реттейтін іс-шараларды ұйымдастыру;

3) жабық кілттерді сақтау құрылғыларына, сондай-ақ өзге құпия құжаттарға з а ң с ы з к і р у д і б о л д ы р м а у .

18. Электрондық мемлекеттік қызмет көрсетудің техникалық шарттары:

1) Интернетке шығу;

2) е-анықтама берілетін тұлғаның ЖСН/БСН болуы;

3) "ЭҮП" авторизациялау;

4) тұтынушыда ЭЦҚ-ның болуы.

"Жылжымайтын мүлікке тіркелген құқықтар (ауыртпалықтар) және оның техникалық сипаттамалары туралы анықтама беру"

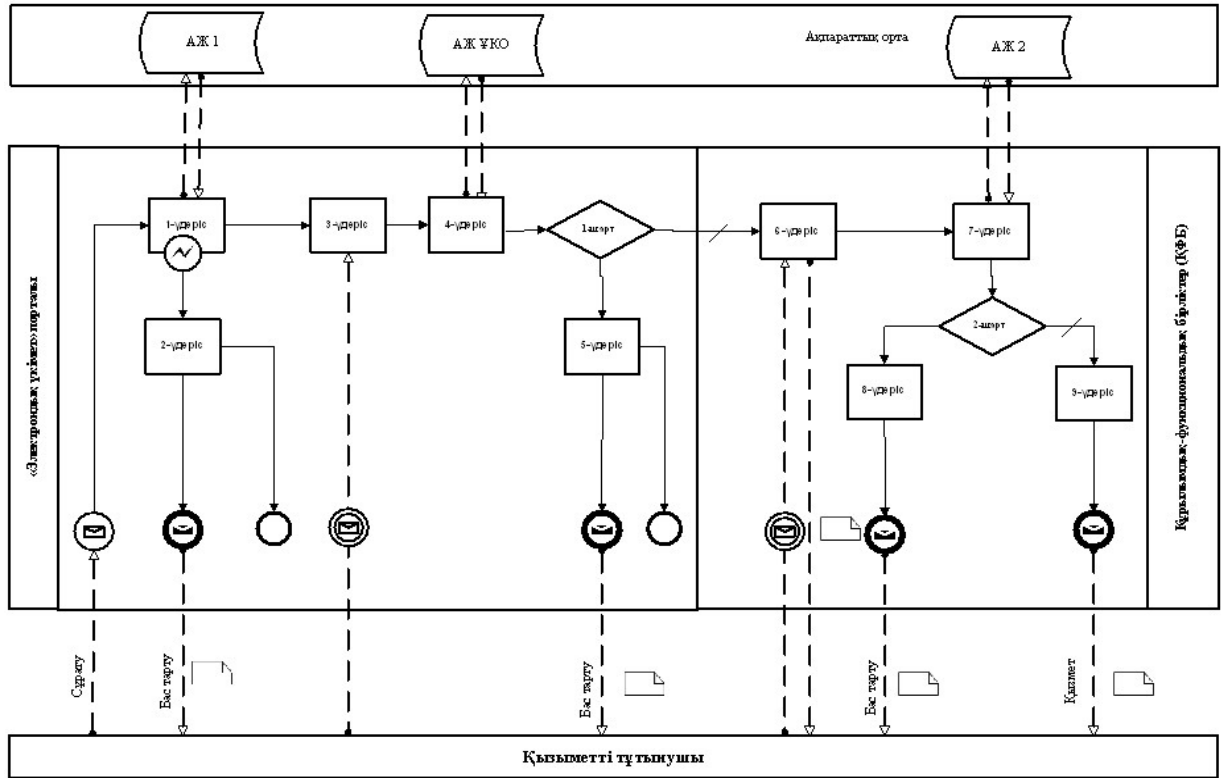

электрондық мемлекеттік қызмет
регламентіне 1-қосымша

Электрондық қызметтерді көрсету кезінде функционалдық өзара іс-қимыл
диаграммасы



Шартты белгілер:

	Бастапқы хабарлама
	Аяқтаушы хабарлама
	Аралық хабарлама
	Аяқтаушы қарапайым оқиға
	Қате
	Оқиғалар-таймерлер
	Ақпараттық жүйе
	Үдеріс
	Шарт

	Хабарламалар ағыны
	Басқару ағыны
	Соңғы тұтынушыға ұсынылатын электрондық құжат

"Жылжымайтын мүлікке тіркелген құқықтар (ауыртпалықтар) және оның техникалық сипаттамалары туралы анықтама беру" электрондық мемлекеттік қызмет регламентіне 2-қосымша

Электрондық мемлекеттік қызметке экрандық нысандар

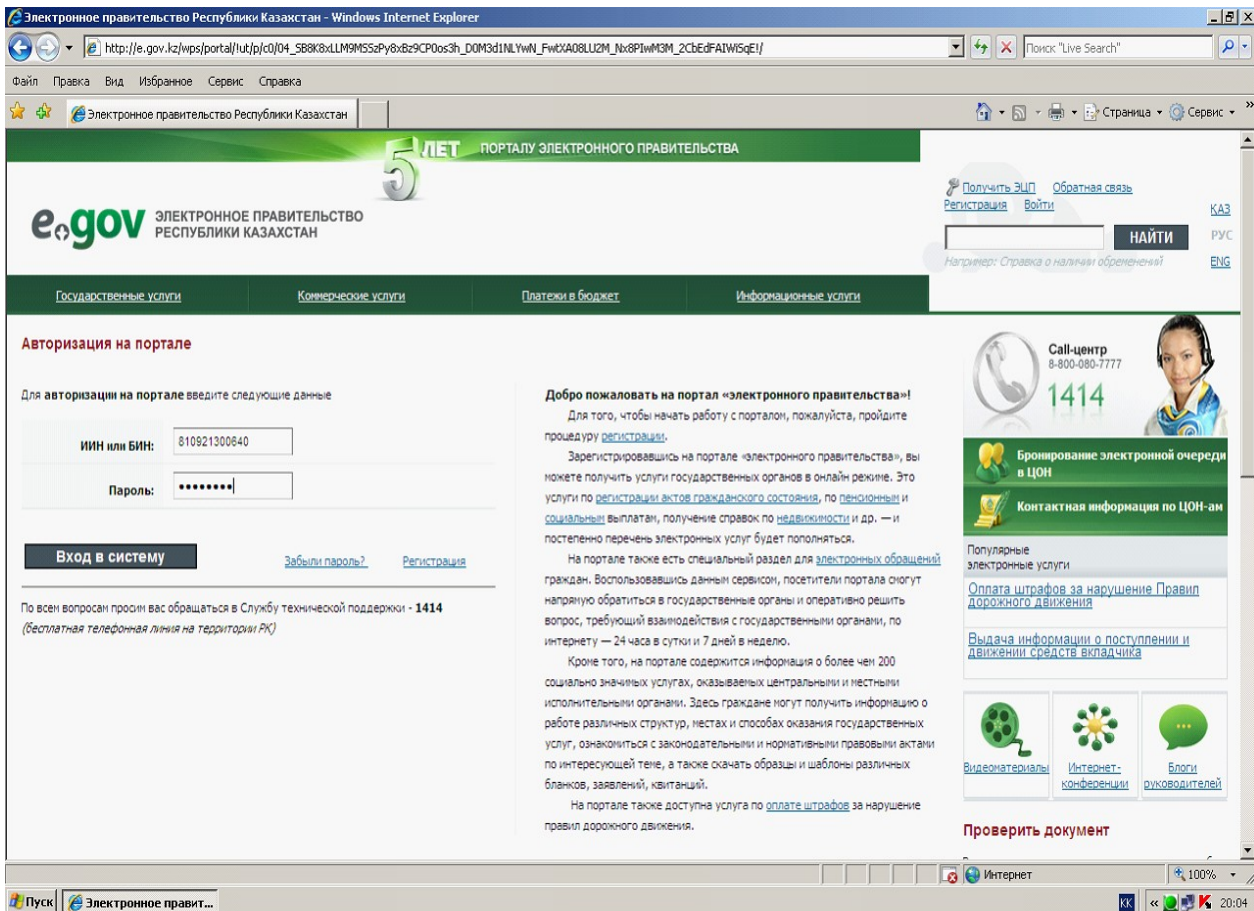

Электронное правительство Республики Казахстан - Windows Internet Explorer

http://e.gov.kz/wps/portal/tuk/tp/0/04_SB8K8xLLM9MSSaPy8Kz9CP0os3h_D0M3d1MLYwN_FwYIA08LU2M_Nx8P1wM3M_2CbEdFAIWSqEI/

Получить ЭЦП Обратная связь
Регистрация Войти

КАЗ
РУС
ENG

Например: Справка о наличии обменений

5 ЛЕТ ПОРТАЛУ ЭЛЕКТРОННОГО ПРАВИТЕЛЬСТВА

e.gov ЭЛЕКТРОННОЕ ПРАВИТЕЛЬСТВО РЕСПУБЛИКИ КАЗАХСТАН

Государственные услуги Коммерческие услуги Платежи в бюджет Информационные услуги

Авторизация на портале

Для авторизации на портале введите следующие данные

ИНН или БИН: 810821300640

Пароль: *****

Вход в систему [Забыли пароль?](#) [Регистрация](#)

По всем вопросам просим вас обращаться в Службу технической поддержки - **1414**
(бесплатная телефонная линия на территории РК)

Добро пожаловать на портал «электронного правительства»!
Для того, чтобы начать работу с порталом, пожалуйста, пройдите процедуру [регистрации](#).

Зарегистрировавшись на портале «электронного правительства», вы можете получить услуги государственных органов в онлайн режиме. Это услуги по [регистрации актов гражданского состояния](#), по [пенсионным](#) и [социальным](#) выплатам, получение справок по [недвижимости](#) и др. — и постепенно перечень электронных услуг будет пополняться.

На портале также есть специальный раздел для [электронных обращений](#) граждан. Воспользовавшись данным сервисом, посетители портала смогут напрямую обратиться в государственные органы и оперативно решить вопрос, требующий взаимодействия с государственными органами, по интернету — 24 часа в сутки и 7 дней в неделю.

Кроме того, на портале содержится информация о более чем 200 социально значимых услугах, оказываемых центральными и местными исполнительными органами. Здесь граждане могут получить информацию о работе различных структур, местах и способах оказания государственных услуг, ознакомиться с законодательными и нормативными правовыми актами по интересующей теме, а также скачать образцы и шаблоны различных бланков, заявлений, квитанций.

На портале также доступна услуга по [оплате штрафов](#) за нарушение правил дорожного движения.

Call-центр
8-800-080-7777
1414

Бронирование электронной очереди в ЦОН
Контактная информация по ЦОН-ам

Популярные электронные услуги
[Оплата штрафов за нарушение Правил дорожного движения](#)
[Выдача информации о поступлении и движении средств вкладчика](#)

Видеоматериалы Интернет-конференции Блоги руководителей

Проверить документ

Электронное правительство Республики Казахстан - Windows Internet Explorer

http://e.gov.kz/wps/myportal/tut/pk1/DwcA1NLTeQ1/

Файл Правка Вид Избранное Сервис Справка

Электронное правительство Республики Казахстан

5 ЛЕТ ПОРТАЛУ ЭЛЕКТРОННОГО ПРАВИТЕЛЬСТВА

e.gov ЭЛЕКТРОННОЕ ПРАВИТЕЛЬСТВО РЕСПУБЛИКИ КАЗАХСТАН

ТАЛГАТ ШАХАБАЕВ Получить ЭЦП Обратная связь Выйти

КАЗ РУС ENG

Например: Справка о наличии обременений

Государственные услуги Коммерческие услуги Платежи в бюджет Информационные услуги

Граждане Бизнес

по категориям по жизненным ситуациям по государственным органам электронные услуги для иностранцев

Приобретение недвижимости. Ипотека. Коммунальные тарифы.

Выдача справок о зарегистрированных правах (обременениях) на недвижимое имущество и его технических характеристиках физическому лицу

Выдача справки об отсутствии (наличии) недвижимого имущества физического лица

Семейные отношения, регистрация актов гражданского состояния.

Выдача повторных свидетельств или справок о регистрации актов гражданского состояния

Регистрация рождения ребенка

Социальная помощь. Страхование и социальные выплаты

Назначение пособий на рождение ребенка и по уходу за ребенком

Назначение государственных специальных пособий

Пенсионное обеспечение. Трудоустройство и занятость

Выдача информации о поступлении движении средств вкладчика

Выдача дубликата о присвоении социального индивидуального кода

Call-центр 8-800-080-7777 1414

Бронирование электронной очереди в ЦОН

Контактная информация по ЦОН-ам

Мой Портал Популярные электронные услуги

Личный кабинет Уведомления Профиль Электронные обращения История получения услуг История оплаты услуг История получения услуг (ЦОН) Проверка чеков

http://e.gov.kz/wps/myportal/P6_03?lang=ru

Пуск Электронное правит...

Выдача справок о зарегистрированных правах (обременениях) на недвижимое имущество и его техниче - Windows Internet Explorer

http://e.gov.kz/wps/myportal/Content?contentPath=/serviceslibrary/gu2010/citizenrygu/kategoriya%20citiz...

Файл Правка Вид Избранное Сервис Справка

Избранное Рекомендуемые сайты Получить больше до...

Выдача справок о зарегистрированных правах (о...

Электронное правительство Республики Казахстан

ТАЛГАТ ШАХАБАЕВ Получить ЭЦП Обратная связь Выйти

КАЗ РУС ENG

Например: Справка о наличии обременений

Государственные услуги Коммерческие услуги Платежи в бюджет Информационные услуги

Граждане Бизнес

по категориям по жизненным ситуациям по государственным органам электронные услуги для иностранцев

Выдача справок о зарегистрированных правах (обременениях) на недвижимое имущество и его технических характеристиках физическому лицу

Заказать услугу online

Получатели: Физические и юридические лица

Какой госорган оказывает услугу: Территориальные органы юстиции

Куда обратиться за услугой: ЦОН по месту жительства или через портал электронного правительства с использованием государственной базы данных «Регистр недвижимости».

Форма оказания услуги: Автоматизированная. Начиная с 17 мая 2010 года, во всех областных центрах Республики Казахстан справки о зарегистрированных правах (обременениях) на недвижимое имущество и его технических характеристиках и справки об отсутствии (наличии) недвижимого имущества выдается исключительно в форме электронного документа, заверенного электронной цифровой подписью регистрирующего органа. Электронный документ, заверенный электронной цифровой подписью уполномоченного органа, юридически равнозначен документу на бумажном носителе. Исключением является предоставление справок для иностранцев и несовершеннолетних детей, оно останется в традиционной бумажной форме.

Необходимые документы:

Для того чтобы получить электронную услугу:

1. Войти и авторизоваться на портале (ввести ИМ и пароль);
2. Выбрать услугу;
3. Заказать услугу онлайн;
4. Ввести ИМ;
5. Отправить запрос;
6. Подписать запрос электронной цифровой подписью (ЭЦП ИУЦ РК);
7. Получить справку.

Для того, чтобы получить услугу в бумажной форме:

Готово

Пуск скрин по объекту лев ... Выдача справок о Э...

Интернет 75% 16:52

Электронное правительство Республики Казахстан - Windows Internet Explorer

http://e.gov.kz/wps/myportal/P3.05

Файл Правка Вид Избранное Сервис Справка

Избранное Рекомендуемые сайты Получить больше до...

Электронное правительство Республики Казахстан

5 ЛЕТ ПОРТАЛУ ЭЛЕКТРОННОГО ПРАВИТЕЛЬСТВА

ТАЛГАТ ШАХАБАЕВ Получить ЭПД Обратная связь Войти

НАЙТИ КАЗ РУС ENG

Государственные услуги Коммерческие услуги Путевки в бюджет Информационные услуги

Выдача справки о зарегистрированных правах на недвижимое имущество физическому лицу

Шаг 1 Заполнение запроса Шаг 2 Подписание запроса Шаг 3 Обработка запроса

ИНН *	810921300640
Язык *	Русский
Вид документа:	ПАСПОРТ РК
Тип объекта:	Вторичный объект
<input checked="" type="radio"/> Адрес <input type="radio"/> Кадастровый номер	
Адрес *	<input type="text"/>
Дом *	<input type="text"/>
Квартира:	<input type="text"/>
Корпус:	<input type="text"/>

Полн пометки * Обязательны для заполнения!

Отмена Отправить запрос

Call-центр 8-800-080-7777
1414

Бронирование электронной очереди в ЦОН
Контактная информация по ЦОН-ам

Мой Портал Популярны электронные услуги

- Личный кабинет
- Уведомления
- Профиль
- Электронные обращения
- История получения услуг
- История оплаты услуг
- История получения услуг (ЦОН)
- Проверка чеков

Видеоконференция Интернет-конференция Блоги руководителей

Готово

Интернет 75% 16:52

Пуск скрин по объекту лев... Электронное правит...

Электронное правительство Республики Казахстан - Windows Internet Explorer

http://e.gov.kz/wps/myportal/P3.05

Файл Правка Вид Избранное Сервис Справка

Избранное Рекомендуемые сайты Получить больше до...

Электронное правительство Республики Казахстан

5 ЛЕТ ПОРТАЛУ ЭЛЕКТРОННОГО ПРАВИТЕЛЬСТВА

ТАЛГАТ ШАХАБАЕВ Получить ЭПД Обратная связь Войти

НАЙТИ КАЗ РУС ENG

Государственные услуги Коммерческие услуги Путевки в бюджет Информационные услуги

Выдача справки о зарегистрированных правах на недвижимое имущество физическому лицу

Шаг 1 Заполнение запроса Шаг 2 Подписание запроса Шаг 3 Обработка запроса

ИНН *	810921300640
Язык *	Русский
Вид документа:	УДОСТОВЕРЕНИЕ РК
Тип объекта:	Вторичный объект
<input checked="" type="radio"/> Адрес <input type="radio"/> Кадастровый номер	
Адрес *	Астана(Город республиканского значения), 12-115(улица)
Дом *	12
Квартира:	2
Корпус:	<input type="text"/>

Полн пометки * Обязательны для заполнения!

Отмена Отправить запрос

Call-центр 8-800-080-7777
1414

Бронирование электронной очереди в ЦОН
Контактная информация по ЦОН-ам

Мой Портал Популярны электронные услуги

- Личный кабинет
- Уведомления
- Профиль
- Электронные обращения
- История получения услуг
- История оплаты услуг
- История получения услуг (ЦОН)
- Проверка чеков

Видеоконференция Интернет-конференция Блоги руководителей

Электронное правительство Республики Казахстан - Windows Internet Explorer

http://e.gov.kz/wps/myportal/!ut/p/c1/04_5B8KxLLM9MSzPy8z9CP0os3h_P2cfUxNDMwMLd0tXAYuMx4

Файл Правка Вид Избранное Сервис Справка

Избранное Рекомендуемые сайты Получить больше до...

Электронное правительство Республики Казахстан

5 ЛЕТ ПОРТАЛУ ЭЛЕКТРОННОГО ПРАВИТЕЛЬСТВА

ТАЛГАТ ШАХАБАЕВ Получить ЗЯП Обратная связь Вайпы

НАЙТИ КАЗ РУС БУК

Государственные услуги Коммерческие услуги Услуги в бизнесе Информационные услуги

Выдача справки о зарегистрированных правах на недвижимое имущество физическому лицу

Шаг 1 Заполнение запроса Шаг 2 Подписание запроса Шаг 3 Обработка запроса

Подписание запроса

Использовать настройки по умолчанию

Выберите профиль для подписи: eGov

Отмена Подписать

Call-центр 8-800-080-7777 1414

Бронирование электронной очереди в ЦОН Контактная информация по ЦОН-ам

Мой Портал Получить электронные услуги

Личный кабинет Уведомления Профиль Электронные обращения История получения услуг История оплаты услуг История получения услуг (ЦОН) Проверка чеков

Видеоинтервью Интернет-конференция Блоги и новостные ленты

Готово

Пуск скрин по объекту лев ... Электронное правит...

Интернет 75% 16:55

Электронное правительство Республики Казахстан - Windows Internet Explorer

http://e.gov.kz/wps/myportal/!ut/p/c1/hc1ND0iwEAXgs3AAM9Nca1kP20R2xgEgQ1hYQJgAvj-YW4MxHfW

Файл Правка Вид Избранное Сервис Справка

Избранное Рекомендуемые сайты Получить больше до...

Электронное правительств

http://e.gov.kz/shepDownloadPdf?favorId=10100005560103&ain=810921300640&lang=ru - Windows Internet Explorer

http://e.gov.kz/shepDownloadPdf?favorId=10100005560103&ain

Файл Правка Вид Избранное Сервис Справка

Избранное Рекомендуемые сайты Получить больше до...

http://e.gov.kz/shepDownloadPdf?favorId=10100000

Загрузка файла

Открыть или сохранить этот файл?

Имя: servicesresult.pdf
Тип: Adobe Acrobat 7.0 Document
Из: e.gov.kz

Открыть Сохранить Отмена

Файлы из Интернета могут быть полезны, но некоторые файлы могут повредить компьютер. Если вы не доверяете источнику, не открывайте и не сохраняйте этот файл. [Факторы риска](#)

Готово

Интернет 75% 16:59

Пуск скрин по объекту лев ... Электронное правитель... http://e.gov.kz/shep...

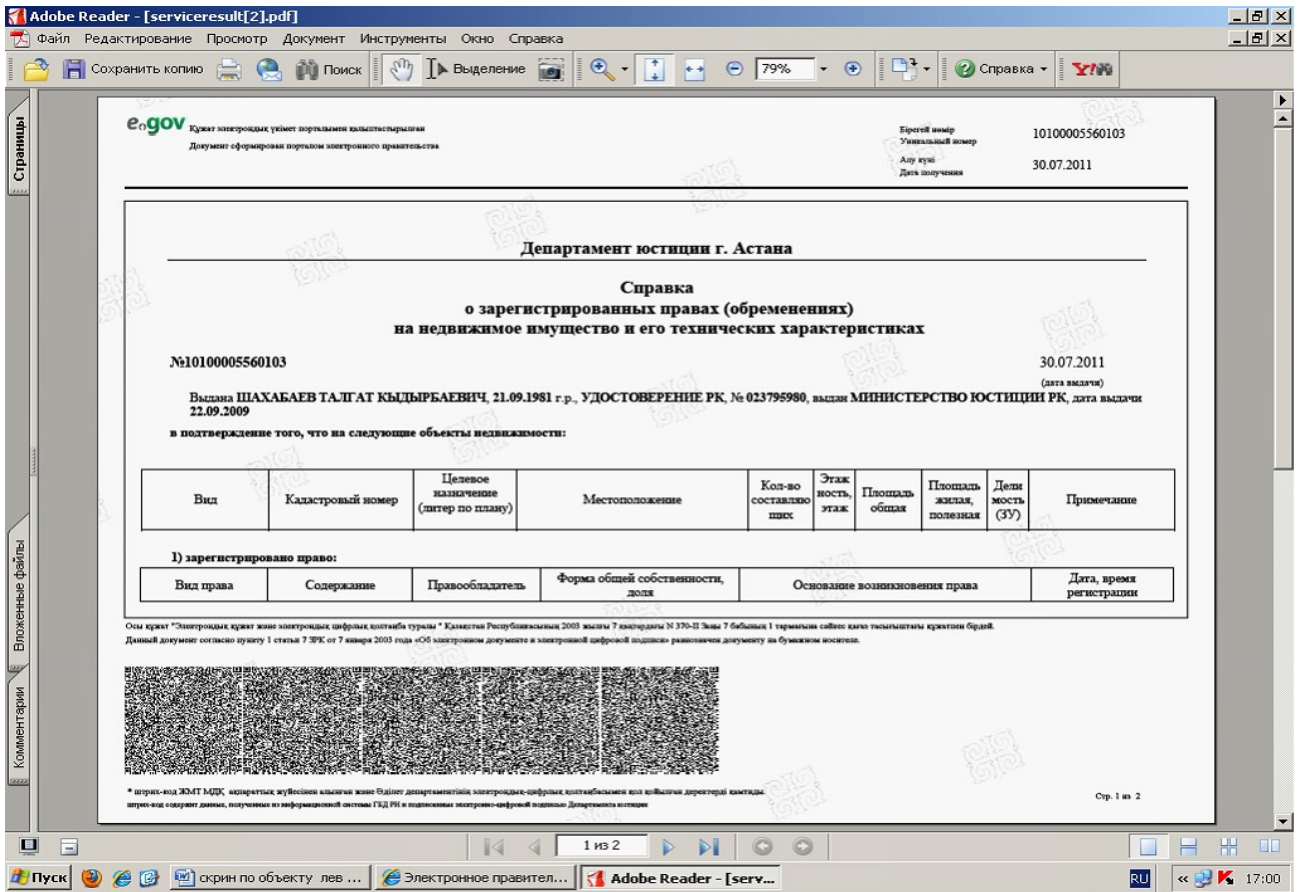

"Жылжымайтын мүлікке тіркелген құқықтар (ауыртпалықтар) және оның техникалық сипаттамалары туралы анықтама беру" электрондық мемлекеттік қызмет регламентіне 3-қосымша

ХҚКО арқылы электрондық мемлекеттік қызмет көрсету кезіндегі ҚФБ іс-қимылдарының сипаттамасы

1	Іс қимылдың (жұмыс барысы, ағыны) №	1	2	3	4	5	6	7
2	ҚФБ-нің атауы	ХҚКО-ның қызметкері	ЭҮП	ЭҮШ	ЖМТ МДҚ	ЭҮШ	ЭҮП	ХҚКО қызме
3	Іс-қимылдың (үдерістің, рәсімнің, операциясының) атауы және олардың сипаттамасы	Құжаттарды қабылдау және тексеру, ЭҮП порталында электронды нысандағы	Сұрау салуды автоматты тіркеу	Ж М МДҚ-да сұрау салуды бағдарлау	Сұрау салу бойынша деректерді іздеу және е-анықтаман	Ж М МДҚ-да жауабын бағдарлау	2-өлшемді штрих-кодпен pdf-файлды қалыптастыру	Сұра салуд pdf-ф:

		сұрау салуды толтыру			ы қалыптастыру, ЭЦҚ қою			жауап басып
4	Аяқталу нысаны (деректер, құжат, ұйымдастырушылық-өкімдік шешімі)	ЭЦҚ сұрау салу нысанына қол қою, сауалды орындауға жіберу	ЭПШ-не сұрау салуды жіберу	Сұрау салу хабарламаның кезегінде	Е-Анықтаманы ЭПШ-не жіберу	Хабарламаны ЭҮП-на жөнелту	2-өлшемдік штрих-кодпен pdf-файлдың нысанын да анықтама	Е-анып беру
5	Орындалу мерзімі	15 минут	1 минут	1 минут	1 минут	1 минут	1 минут	2 минут
6	Келесі іс-қимылдың нөмірі	2	3	4	5	6	7	8

"Жылжымайтын мүлікке тіркелген құқықтар (ауыртпалықтар) және оның техникалық сипаттамалары туралы анықтамалар беру" электрондық мемлекеттік қызмет регламентіне 4-қосымша

Интернет арқылы электрондық мемлекеттік қызмет көрсету кезіндегі ҚФБ іс-қимылдарының сипаттамасы

1	Іс қимылдың (жұмыс барысы, ағыны) №	1	2	3	4	5	6
2	ҚФБ-нің атауы	ЭҮП	ЭҮП	ЭҮП	ЭҮШ	ЖМТ МДБ	ЭҮШ
3	Іс қимылдың (үдерістің, рәсімнің, операциясының) атауы және олардың сипаттамасы	Пайдаланушыны тіркеу, авторизациялау, сәйкестендіру	Пайдаланушыға редакциялау мүмкіндігін беру, сұрау салуды жібермей сақтау, ФЛК, сұрау салу нысанын толтырудың толықтығын тексеру	Сұрау салуды пайдаланушының командасы бойынша ЭПШ-ке жіберу	Сұрау салуды ЖМТ МДҚ бағдарлау	Сұрау салу бойынша деректерді іздеу және е-анықтаманы қалыптастыру, ЭЦҚ қою	ЖМТ МДҚ жауабын бағдарлау
4	Аяқталу нысаны мәліметтер, құжат, ұйымдасты	Егер сәйкестендіру және авторизациялау сәтті өткен болса, қызмет көрсетуге сұрау салу	Сұрау салудың толтырылған нысандарын сақтау	Сұрау салуды автоматтық тіркеу	Сауал хабарламаның кезегінде	Е-Анықтаманы ЭПШ-не жіберу	Хабарламаларды ЭҮП жіберу

рушылық-өкімдік шешімі)	үшін нысандарды беру						
5	Орындалу мерзімі	есептелмейді	есептелмейді	1 минут	1 минут	1 минут	1 минут
6	Келесі іс-қимылдың нөмірі	2	3	4	5	6	7

"Жылжымайтын мүлікке тіркелген құқықтар (ауыртпалықтар) және оның техникалық сипаттамалары туралы анықтама беру" электрондық мемлекеттік қызмет регламентіне 5-қосымша

Ескерту. 5-қосымша жаңа редакцияда - ҚР Әділет министрінің 2012.03.28 № 132 (алғаш рет ресми жарияланған күнінен бастап он күнтізбелік күн ішінде қолданысқа енгізіледі) Бұйрығымен.



(Қазақстан Республикасы Әділет министрлігінің аумақтық органы)

Жылжымайтын мүлікке тіркелген құқықтар (ауыртпалықтар) және оның техникалық сипаттамалары туралы анықтама

№ _____ «___» _____ ж.

Берілді (тегі, аты, әкесінің аты, туған күні, жеке тұлғаның ЖСН; заңды тұлғаның атауы және БСН,)

жылжымайтын мүліктің мына объектілеріне растама:

Жылжымайтын мүліктің түрі	Кадастрлық нөмірі	Нысаналы мақсаты (жоспары бойынша литер)	Мекен-жай, мекен-жайдың тіркеу коды (бар болған жағдайда)	Құрамдарының саны	Қабат саны, қабаты	Жалпы ауданы, көлемі ұзындығы	Пайдалы алаңы	Бөлінуі (ЖУ)	Ескертпе

1) құқығы тіркелді:

Құқықтық түрі	Мазмұны	Құқық иесі	Ортақ меншік нысаны, үлесі	Құқықтық туындау негіздемесі	Тіркелген күні, уақыты

2) құқықтық ауыртпалығы тіркелді:

Мазмұны	Ортақ меншік	Тіркелген күні, уақыты

Ауыртпалықтың түрі	Құқық иесі немесе уәкілетті орган (мүдделі тұлға)	нысаны, үлесі	Ауыртпалықтың пайда болуының негіздемесі

3) жылжымайтын мүлікке құқықтардың немесе құқықтық ауыртпалықтардың туындауына әкеп соқтырмайтын заңдық талаптар және мәмілелер тіркелді:

Заңдық талаптар және мәмілелер	Мазмұны	Өтініш беруші (мүдделі тұлға)	Туындау негіздемесі	Тіркелген күні, уақыты

Ескертпе: Анықтамада қамтылған мәліметтер берілген сәтінде жарамды болып табылады.

Осы құжат «Электрондық құжат және электрондық цифрлық қолтаңба туралы» 2003 жылғы 7 қаңтардағы № 370-ІІ ҚРЗ 1-тармағы 7-бабына сәйкес қағаз жеткізгіштегі құжатпен бірдей. Данный документ согласно пункту 1 статьи 7 ЗРК от 7 января 2003 года № 370-ІІ «Об электронном документе и электронной цифровой подписи» равнозначен документу на бумажном носителе.



*штрих-код ЖМТ МДҚ ақпараттық жүйесінен алынған және әділет департаментінің электрондық-цифрлық қолтаңбасымен қол қойылған деректерді қамтиды

* штрих-код содержит данные, полученные из ГБД РН и подписанные электронно-цифровой подписью соответствующего Департамента юстиции

"Жылжымайтын мүлікке тіркелген құқықтар (ауыртпалықтар) және оның техникалық сипаттамалары туралы анықтама беру" электрондық мемлекеттік қызмет регламентіне 6-қосымша

"Сапалылық" және "қол жетімділік" электрондық қызмет көрсетулер көрсеткіштерін айқындау үшін сауалнамалар нысандары

"Жылжымайтын мүлікке тіркелген құқықтар (ауыртпалықтар) және оның техникалық сипаттамалары туралы анықтама беру" (қызмет атауы)

1. Электрондық қызмет көрсету үдерісінің және нәтижесінің сапасымен қанағаттанасыз ба?

- 1) қанағаттанбаймын;
- 2) жартылай қанағаттанарлық;

3) қанағаттанамын.

2. Электрондық қызмет көрсету тәртібі туралы ақпараттың сапасына қанағаттанасыз ба?

- 1) қанағаттанбаймын;
- 2) жартылай қанағаттанамын;

3) қанағаттанарлық.

Қазақстан Республикасы

Әділет министрінің

2011 жылы 27 маусымдағы

№ 236 бұйрығына 5-қосымша

"Жылжымайтын мүліктің жоқ (бар) екендігі туралы анықтамалар беру" электрондық мемлекеттік қызмет көрсету регламенті

1. Жалпы ережелері

1. Электрондық мемлекеттік қызмет көрсету "электрондық үкімет" порталымен мекенжайлары Қазақстан Республикасы Үкіметінің 2009 жылғы 15 желтоқсандағы № 2121 қаулысымен бекітілген "Жылжымайтын мүліктің жоқ (бар) екендігі туралы анықтамалар беру" мемлекеттік қызмет көрсету стандартының (бұдан әрі - Стандарт) 2-қосымшасында көрсетілген Халыққа қызмет көрсету орталықтары (бұдан әрі - ХҚО) немесе Интернет арқылы көрсетіледі.

2. Электрондық мемлекеттік қызмет Стандарттың негізінде жүзеге асырылады.

3. Электрондық мемлекеттік қызметтің автоматтандыру дәрежесі: автоматтандырылған.

4. Электрондық мемлекеттік қызмет көрсету түрі: интерактивті және ақпараттық.

5. Осы Регламентте пайдаланылатын ұғымдар мен қысқарған сөздер:

1) бизнес-сәйкестендіру нөмірі (бұдан әрі - БСН) - заңды тұлға (филиал мен өкілдік) және қызметін бірлескен кәсіпкерлік түрінде жүзеге асыратын дара кәсіпкер үшін қалыптастырылатын бірегей нөмір;

2) е-анықтама – жылжымайтын мүлікке тіркелген құқықтар (ауыртпалықтар) және оның техникалық сипаттамалары туралы анықтаманы электрондық түрде беру;

3) екі өлшемді штрих-код – анықтаманың бірегей нөмірі, анықтаманың мазмұны және нысаны, анықтаманы берген МО жауапты тұлғасының сертификаты мен ЭЦҚ туралы шифрленген ақпаратты қамтитын тік бұрышты нысанды графикалық элемент;

4) жылжымайтын мүлік (жылжымайтын мүлік) – жер учаскелері, ғимараттар, құрылыстар және жермен тығыз байланысты өзге де мүлік, яғни мақсатына

шамадан тыс зиян келтірілмей көшірілуі мүмкін болмайтын объектілер;

5) жеке сәйкестендіру нөмір (бұдан әрі - ЖСН) – жеке тұлға, соның ішінде қызметін өзіндік кәсіпкерлік түрінде жүзеге асыратын дара кәсіпкер үшін қалыптастырылатын бірегей нөмір;

6) "Жылжымайтын мүлік тіркелімі" мемлекеттік деректер қоры ақпараттық жүйесі – жылжымайтын мүлікке тіркелген құқықтар туралы ақпаратты ақпараттық-бағдарламалық кешенді қолдана отырып сақтау, пысықтау, іздеу, тарату және ұсыну үшін жылжымайтын мүлікке құқықтарды мемлекеттік тіркеу және есепке алу саласындағы мәліметтерді автоматты жинақтау (енгізу), өңдеу, өзектендіру, сақтау және талдауға арналған жүйе (бұдан әрі – ЖМТ МДК);

7) интерактивті қызмет – өзара ақпарат алмасуды талап ететін, пайдаланушыларға олардың сұраулары бойынша немесе тараптардың келісімі бойынша электрондық ақпараттық ресурстарды беру жөніндегі қызмет;

8) Қазақстан Республикасының ұлттық куәландырушы орталығы (бұдан әрі – ҰКО) – "электрондық үкіметің" қатысушыларына, мемлекеттік және мемлекеттік емес ақпараттық жүйелерге қызмет көрсететін куәландырушы орталық;

9) құқықтық кадастр – жылжымайтын мүлікке тіркелген құқықтар мен онымен жасалатын мәмілелердің бірыңғай мемлекеттік тіркелімі;

10) құрылымдық функционалдық бірліктер (бұдан әрі – ҚФБ) – бұл уәкілетті органдардың жауапты тұлғалары, мемлекеттік органдардың құрылымдық бөлімшелері, мемлекеттік органдар, ақпараттық жүйелер және оларға бағынысты жүйелер және т.б.;

11) пайдаланушы – қажетті электрондық ақпараттық ресурстарды алу үшін ақпараттық жүйелерге жүгінетін субъекті;

12) тіркеуші орган – жылжымайтын мүліктің орналасқан жері бойынша мемлекеттік тіркеуді жүзеге асыратын аумақтық әділет органы;

13) транзакциялық қызмет көрсету – өзара ақпарат алмасуды талап ететін электрондық ақпарат ресурстарын пайдаланушыларға электрондық цифрлық қолтаңбаны қолдана отырып, ақпарат ұсыну жөніндегі қызмет көрсету;

14) Ұлттық куәландырушы орталық ақпараттық жүйесі (бұдан әрі – ҰКО АЖ) – қызметті тұтынушының электрондық цифрлық қолтаңбасы (бұдан әрі – тұтынушының ЭЦҚ) тіркеу куәлігінің деректерін сәйкестендіру үшін пайдаланатын жүйе;

15) "электронды үкімет" веб-порталы (бұдан әрі - портал) – нормативтік құқықтық базаны қоса алғанда, барлық шоғырландырылған үкіметтік ақпаратқа және электрондық мемлекеттік қызметтер көрсетуге қол жеткізудің бірыңғай терезесі болатын ақпараттық жүйе;

16) "электронды үкімет" шлюзі (бұдан әрі - ЭҮШ) – барлық электрондық қызметтер мен "электрондық үкіметтің" электрондық ақпараттық ресурстарына

қол жеткізудің бірыңғай орнын ұсынады;

17) электрондық цифрлық қолтаңба (бұдан әрі - ЭЦҚ) – электрондық цифрлық қолтаңба құралдарымен жасалған және электрондық құжаттың дұрыстығын, оның тиесілігін және мазмұнының өзгермейтіндігін растайтын электрондық цифрлық нышандар терімі;

18) электрондық мемлекеттік қызмет – ақпараттық технологияларды қолдана отырып, электронды нысанда көрсетілетін мемлекеттік қызметтер;

19) электрондық құжат – ақпарат электронды цифрлы нысанда берілген және электрондық цифрлық құжат арқылы куәландырылған құжат.

2. Электрондық мемлекеттік қызметті көрсету жөнінде қызмет ұсынушы әрекетінің тәртібі

6. Электрондық мемлекеттік қызметті көрсету ХҚКО арқылы жүзеге асырылады. Интернетке, Adobe Acrobat бағдарламаларына және ЭЦСҚ қол жеткізу мүмкін болған жағдайда жеке және заңды тұлға дербес қызмет көрсетуге т а п с ы р ы с б е р е а л а д ы .

7. Қызмет берушінің е-анықтамаларды беру бойынша электрондық мемлекеттік қызметті көрсету кезіндегі адымдық әрекеттері мен шешімдері (функционалдық өзара іс-қимылдың диаграммасы) осы Регламентке 1-қосымшада к е л т і р і л г е н .

1) тұтынушы ЖСН (БСН) және пароль көмегімен "ЭҮП" АЖ-ға тіркеуі жүзеге асырады ("ЭҮП" АЖ-да тіркелмеген тұтынушылар үшін жүзеге а с ы р ы л а д ы) ;

2) 1-үдеріс – "ЭҮП" АЖ-де тұтынушы туралы деректердің түпнұсқалылығын тексеру үдерісі (пароль ЭҮП, ЖСН/БСН – "Жеке тұлғалар" және "Заңды тұлғалар" мемлекеттік деректер қорында ЭҮШ арқылы тексеріледі), "ЭҮП" АЖ-нен электрондық мемлекеттік қызметке сұрау салу;

3) 2-үдеріс – тұтынушының деректерінде бұзушылықтар болуына байланысты сұрау салынатын электрондық мемлекеттік қызметтен бас тарту туралы х а б а р л а м а н ы қ а л ы п т а с т ы р у ;

4) 3-үдеріс – тұтынушының осы Регламентте көрсетілген қызметті таңдауы, қызметті көрсету және оның құрылымы мен форматтық талаптарды ескере отырып, тұтынушының нысанды толтыруы үшін сұрау салу нысанын экранға ш ы ғ а р у ;

5) 4-үдеріс – сәйкестендіру деректерін және "ҰКО" АЖ-да тұтынушының ЭЦҚ тіркеу куәлігінің қолданылу мерзімі туралы деректерге сұрау салу;

6) 1-шарт – тіркеу куәлігінің мерзімін және тұтынушының ЭЦҚ т ү п н ұ с қ а л ы ғ ы н т е к с е р у ;

7) 5-үдеріс – тұтынушының ЭЦҚ түпнұсқалығының расталмауына байланысты сұрау салынатын электрондық мемлекеттік қызметтен бас тарту туралы хабарламаны қалыптастыру;

8) 6-үдеріс – электрондық мемлекеттік нысанды көрсетуге сұрау салудың толтырылған нысанына (енгізілген деректерді) тұтынушының ЭЦҚ арқылы қол қою және тұтынушының одан әрі әрекеттері туралы ақпаратты алу;

9) 7-үдеріс – ЖМТ МДҚ-дан электрондық мемлекеттік қызметке сұрау салу;

10) 2-шарт – ЖМТ МДҚ-дан түскен деректерді тексеру;

11) 8-үдеріс – ЖМТ МДҚ-дан сұрау салынған деректердің болмауына байланысты сұрау салынған электрондық мемлекеттік қызметтен бас тарту туралы хабарламаны қалыптастыру;

12) 9-үдеріс – тұтынушының сұрау салуына сәйкес электрондық мемлекеттік қызмет көрсетудің нәтижесін (электрондық құжатты) қалыптастыру;

13) пайдаланушы тіркеуші органның ЭЦҚ-мен куәландырылған е-анықтаманы басып шығарады.

8. Мемлекеттік және орыс тілдерінде пайдаланушыға ұсынылатын электрондық мемлекеттік қызмет көрсетуге сұрау салу және жауабы осы Регламентке "мемлекеттік қызмет көрсетуге сұрау салуды және жауапты толтырудың экрандық нысандары" деген 2-қосымшада келтірілген:

1) е-анықтама (ЖСН немесе БСН) берілетін тұлғаның деректерін және жүйеге кіру үшін паролді пайдаланушының деректерін енгізу;

2) "Жылжымайтын мүліктің жоқ (бар) екендігі туралы анықтамалар беру" электрондық мемлекеттік қызмет көрсетуді таңдау;

3) "online қызмет көрсетуге тапсырыс беру" кнопкасының көмегімен қызмет көрсетуге тапсырыс беру;

4) сұрау салуды толтыру; тұтынушыны "ЭҮП"-ға тіркеу нәтижесі бойынша ЖСН/БСН автоматты түрде таңдалады;

пайдаланушы е-анықтама берілетін тұлғаның жеке басын куәландыратын құжатының түрін таңдайды;

пайдаланушы электрондық мемлекеттік қызмет көрсетуді алуға қажетті аймақты таңдайды (облыс, Астана қаласы және Алматы қаласы);

пайдаланушы "сұрау салуды жіберу" кнопкасының көмегімен сұрау салуға қол қоюға өтуді жүзеге асырады;

5) сұрау салуға қол қою - тұтынушы "қол қою" кнопкасының көмегімен ЭЦҚ сұрау салуға қол қоюды жүзеге асырып, одан кейін сұрау салу ЖМТ МДҚ өңдеуге жіберіледі;

6) сұрау салуды өңдеу; тұтынушының дисплейінің экранында келесідей ақпарат шығады: ЖСН,

сұрау салудың нөмірі, қызмет түрі, сұрау салу мәртебесі, қызмет көрсету мерзімі;
"мәртебені жаңарту" кнопкасының көмегімен тұтынушыға сұрау салуды
өңдеу нәтижесін қарауға мүмкіндік беріледі;

ЖМТ МДҚ жауап алу кезінде "нәтижені қарау" кнопкасы көрінеді;

7) сұрау салуды өңдегеннен кейін нәтижесін қарау:

"ашу" кнопкасын басқаннан кейін сұрау салу нәтижесі дисплей экранына
шығарылды;

"сақтау" кнопкасын басқаннан кейін сұрау салу нәтижесі пайдаланушы
сұратқан Adobe Acrobat нысандағы магнитті жеткізгіште сақталады.

9. Электрондық мемлекеттік қызмет көрсету бойынша қажетті ақпаратты
және кеңесті 8-8000-80-77, 1414 тегін нөмірі бойынша "Ұлттық ақпараттық
технологиялар" АҚ Call Centre қолдау қызметінен немесе sd_gn@nitec.kz
электрондық поштасы арқылы, сондай-ақ Әділет министрлігінің
құқықтық-ақпараттық қызметінің 58-00-58 телефоны бойынша алуға болады.

10. Облыстар, Астана және Алматы қалалары "Жылжымайтын мүлік
орталықтары" РМҚК немесе тіркеуші органдар (ЖМТ МДҚ дұрыс енгізілмеуі)
жіберілген е-анықтамадан қате табылған жағдайда, мәліметтерді түзету үшін
құқық белгілеуші және сәйкестендіру құжаттарды алып ХҚО-ның қызметкеріне
жүгіну керек.

Мәліметтер жеткіліксіз болған жағдайда Өтініш иесі жазбаша немесе ауызша
мәліметтерді түзету үшін мекенжайлары Үкіметтің 2009 жылғы 15
желтоқсандағы № 2121 қаулысымен бекітілген "Жылжымайтын мүліктің жоқ (
бар) екендігі туралы анықтамалар беру" мемлекеттік қызмет стандартының 1
және 2-қосымшаларында көрсетілген облыстардың, Астана және Алматы
қалаларының "Жылжымайтын мүлік орталықтары" РМҚК немесе тіркеуші
органдарына жүгіну керек.

11. Электрондық мемлекеттік қызмет көрсету үрдісінде техникалық
қателіктер туындаған жағдайда (ЭҮП қол жетпестік, ақаудың пайда болуы)
барлық ескертпелерді 8-8000-80-77, 1414 тегін нөмірі бойынша "Ұлттық
ақпараттық технологиялар" АҚ Call Centre қолдау қызметінде немесе sd_gn@
nitec.kz электрондық поштасында тіркеуге болады.

3. Мемлекеттік қызмет көрсету үдерісіндегі іс-қимылдар тәртібінің сипаттамасы

12. Электрондық мемлекеттік қызмет көрсету үрдісіне келесі ҚФБ - ХҚО,
ЭҮП, ЭҮШ, ЖМТ ММБ қатысады.

13. ХҚО немесе Интернет арқылы электрондық мемлекеттік қызмет көрсету
кезінде ҚФБ іс-қимылының мәтіндік кестелік сипаттамасы осы Регламенттің 3, 4

- қосымшаларында

келтірілген.

14. ҚФБ сипаттамасына сәйкес олардың (электрондық мемлекеттік қызмет көрсету үдерісінде) іс-қимылының қисынды дәйектілігі арасындағы өзара байланысты көрсететін диаграмма осы Регламентке 1-қосымшада келтірілген.

15. Электрондық мемлекеттік қызмет нәтижесі осы Регламентке 5-қосымшада келтірілген.

16. Тұтынушыларға электрондық мемлекеттік қызметті көрсету нәтижелері осы Регламентке 6-қосымшаға сәйкес сапа мен қол жетімділік көрсеткіштерімен өлшенеді.

17. Тұтынушыларға электрондық мемлекеттік қызметті көрсету үдерісіне қойылатын талаптар:

1) ақпараттық алмасу кезінде мемлекеттік органдардың бірыңғай көлік ортасын, ақпаратты кепілді жеткізу бағдарламаларының құралдарын пайдалану есебінен және техникалық әрі ұйымдастырушылық сипаттағы іс-шаралар есебінен ақпараттың сақталуын, қорғалуын қамтамасыз ету;

2) персоналдың серверге, белсенді жүйелік жабдыққа, серверлерді электрмен қоректендіру жүйесіне қол жетімділігін реттейтін ұйымдастырушылық іс-шаралар;

3) жабық кілттерді сақтау құрылғыларына, сондай-ақ басқа да құпиялы құжаттарға рұқсат етілмеген қол жетімдіктерді болдырмау.

18. Электрондық мемлекеттік қызмет көрсетудің техникалық шарттары:

1) Интернетке шығу.

2) е-анықтама берілетін тұлғаның ЖСН/БСН болуы;

3) ЭҮП авторизациялау;

4) пайдаланушының ЭЦҚ-ның болуы.

"Жылжымайтын мүліктің жоқ (бар) екендігі туралы анықтамалар беру" электрондық мемлекеттік қызмет регламентіне

1-қосымша

Электрондық қызметтерді көрсету кезінде функционалдық өзара іс-қимыл диаграммасы

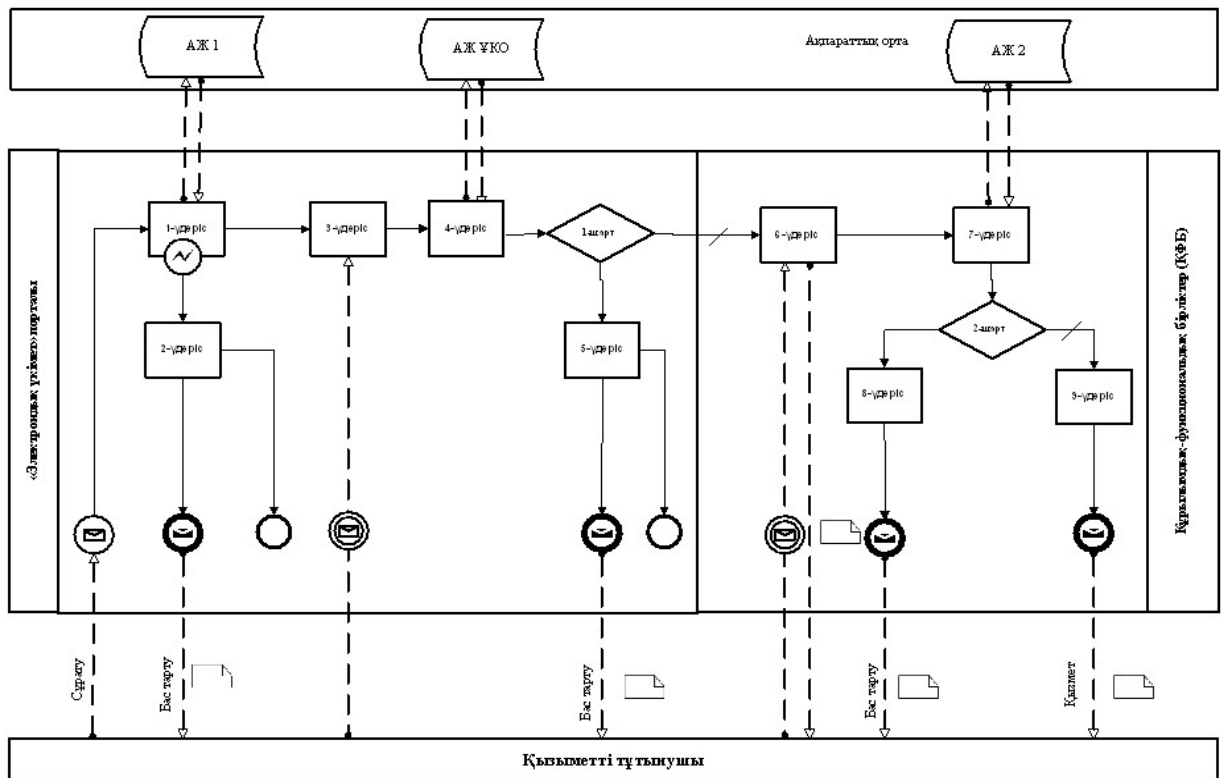

Шартты белгілер:

	Бастапқы хабарлама
	Аяқтаушы хабарлама
	Аралық хабарлама
	Аяқтаушы қарапайым оқиға
	Қате
	Оқиғалар-таймерлер
	Ақпараттық жүйе
	Үдеріс
	Шарт
	Хабарламалар ағыны
	Басқару ағыны
	Соңғы тұтынушыға ұсынылатын электрондық құжат

"Жылжымайтын мүліктің жоқ (бар) екендігі туралы анықтамалар беру" электрондық

Электрондық мемлекеттік қызметке экрандық нысандар

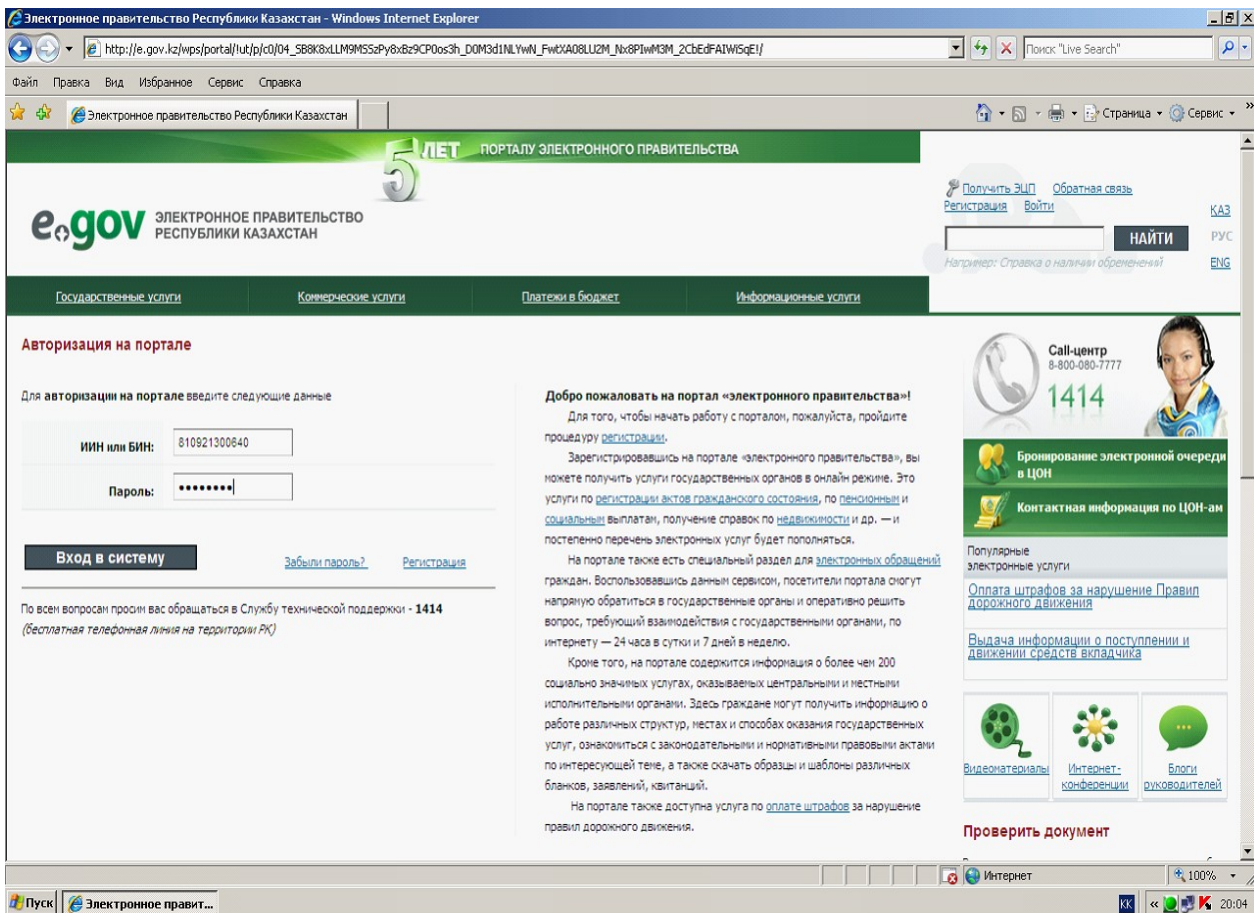

Электронное правительство Республики Казахстан - Windows Internet Explorer

http://e.gov.kz/wps/myportal/!ut/p/c1/DwcA1NLTeQ!!

Поиск "Live Search"

Электронное правительство Республики Казахстан

5 ЛЕТ ПОРТАЛУ ЭЛЕКТРОННОГО ПРАВИТЕЛЬСТВА

e.gov ЭЛЕКТРОННОЕ ПРАВИТЕЛЬСТВО РЕСПУБЛИКИ КАЗАХСТАН

ТАЛГАТ ШАХАБАЕВ Получить ЭЦП Обратная связь Выйти

КАЗ РУС ENG

Например: Справка о наличии обременений

Государственные услуги Коммерческие услуги Платежи в бюджет Информационные услуги

Граждане Бизнес

по категориям по жизненным ситуациям по государственным органам электронные услуги для иностранцев

Приобретение недвижимости. Ипотека. Коммунальные тарифы.

Выдача справок о зарегистрированных правах (обременениях) на недвижимое имущество и его технических характеристиках физическому лицу

Выдача справки об отсутствии (наличии) недвижимого имущества физического лица

Смотреть все услуги →

Семейные отношения, регистрация актов гражданского состояния.

Выдача повторных свидетельств или справок о регистрации актов гражданского состояния

Регистрация рождения ребенка

Смотреть все услуги →

Социальная помощь. Страхование и социальные выплаты

Назначение пособий на рождение ребенка и по уходу за ребенком

Назначение государственных специальных пособий

Смотреть все услуги →

Пенсионное обеспечение. Трудоустройство и занятость

Выдача информации о поступлении движения средств вкладчика

Выдача дубликата о присвоении социального индивидуального кода

Смотреть все услуги →

Call-центр 8-800-080-7777 1414

Бронирование электронной очереди в ЦОН

Контактная информация по ЦОН-ам

Мой Портал Популярные электронные услуги

Личный кабинет Уведомления Профиль Электронные обращения История получения услуг История оплаты услуг История получения услуг (ЦОН) Проверка чеков

http://e.gov.kz/wps/myportal/P6_03?lang=ru

Выдача справок о зарегистрированных правах (обременениях) на недвижимое имущество и его техниче - Windows Internet Explorer

http://e.gov.kz/wps/myportal/Content?contentPath=/serviceslibrary/gu2010/citizenrygu/kategoriya%20citize

Поиск

Электронное правит...

Выдача справок о зарегистрированных правах (о...

Страница Безопасность Сервис

5 ЛЕТ ПОРТАЛУ ЭЛЕКТРОННОГО ПРАВИТЕЛЬСТВА

e.gov ЭЛЕКТРОННОЕ ПРАВИТЕЛЬСТВО РЕСПУБЛИКИ КАЗАХСТАН

ТАЛГАТ ШАХАБАЕВ Получить ЭЦП Обратная связь Выйти

КАЗ РУС ENG

Например: Справка о наличии обременений

Государственные услуги Коммерческие услуги Платежи в бюджет Информационные услуги

Граждане Бизнес

по категориям по жизненным ситуациям по государственным органам электронные услуги для иностранцев

Выдача справок о зарегистрированных правах (обременениях) на недвижимое имущество и его технических характеристиках физическому лицу

Заказать услугу online

Получатели Физические и юридические лица

Какой госорган оказывает услугу Территориальные органы юстиции

Куда обратиться за услугой ЦОН по месту жительства или через портал электронного правительства с использованием государственной базы данных «Регистр недвижимости».

Форма оказания услуги Автоматизированная. Начиная с 17 мая 2010 года, во всех областных центрах Республики Казахстан справки о зарегистрированных правах (обременениях) на недвижимое имущество и его технических характеристиках и справки об отсутствии (наличии) недвижимого имущества выдается исключительно в форме электронного документа, заверенного электронной цифровой подписью регистрирующего органа. Электронный документ, заверенный электронной цифровой подписью уполномоченного органа, юридически равнозначен документу на бумажной основе. Исключением является предоставление справок для иностранцев и несовершеннолетних детей, оно останется в традиционной бумажной виде.

Необходимые документы Для того чтобы получить электронную услугу:
1. Войти - авторизоваться на портале (ввести ИИН и пароль);
2. Выбрать услугу;
3. Заказать услугу онлайн;
4. Ввести ИИН;
5. Сформировать запрос;
6. Подписать запрос электронной цифровой подписью (ЭЦП ИИН РК);
7. Получить справку.
Для того, чтобы получить услугу в бумажном виде:

Call-центр 8-800-080-7777 1414

Бронирование электронной очереди в ЦОН

Контактная информация по ЦОН-ам

Мой Портал Популярные электронные услуги

Личный кабинет Уведомления Профиль Электронные обращения История получения услуг История оплаты услуг История получения услуг (ЦОН) Проверка чеков

Видеоинформация Интернет-конференция Блоги видеоблоггеры

Готово

Интернет 75%

Пуск скрин по объекту лев ... Выдача справок о Э...

RU 16:52

Электронное правительство Республики Казахстан - Windows Internet Explorer

http://e.gov.kz/wps/myportal/P3.05

Электронное правительство Республики Казахстан

ТАЛГАТ ШАХАБАЕВ Получить ЭЦП Обратная связь Выйти

5 ЛЕТ ПОРТАЛУ ЭЛЕКТРОННОГО ПРАВИТЕЛЬСТВА

e.gov ЭЛЕКТРОННОЕ ПРАВИТЕЛЬСТВО РЕСПУБЛИКИ КАЗАХСТАН

Государственные услуги Коммерческие услуги Услуги в Бюджет Информационные услуги

Выдача справки о зарегистрированных правах на недвижимое имущество физическому лицу

Шаг 1 Заполнение запроса Шаг 2 Подписание запроса Шаг 3 Обработка запроса

ИНН *	010921300640
Язык *	Русский
Вид документа:	ПАСПОРТ РК
Тип объекта:	Вторичный объект
Адрес *	<input type="text"/>
Дом *	<input type="text"/>
Квартира:	<input type="text"/>
Корпус:	<input type="text"/>

Полн почеченны * Обязательны для заполнения!

Отмена Отправить запрос

Call-центр 8-800-080-7777 1414

Бронирование электронной очереди в ЦОН Контактная информация по ЦОН-ам

Мой Портал Популярны в электронны услуги

- Личный кабинет
- Уведомления
- Профиль
- Электронные обращения
- История получения услуг
- История оплаты услуг
- История получения услуг (ЦОН)
- Проверка чеков

Видеоотчеты Интернет-конференции Блоги пользователей

Готово

Пуск скрин по объекту лев ... Электронное правит...

Электронное правительство Республики Казахстан - Windows Internet Explorer

http://e.gov.kz/wps/myportal/P3.05

Электронное правительство Республики Казахстан

ТАЛГАТ ШАХАБАЕВ Получить ЭЦП Обратная связь Выйти

5 ЛЕТ ПОРТАЛУ ЭЛЕКТРОННОГО ПРАВИТЕЛЬСТВА

e.gov ЭЛЕКТРОННОЕ ПРАВИТЕЛЬСТВО РЕСПУБЛИКИ КАЗАХСТАН

Государственные услуги Коммерческие услуги Услуги в Бюджет Информационные услуги

Выдача справки о зарегистрированных правах на недвижимое имущество физическому лицу

Шаг 1 Заполнение запроса Шаг 2 Подписание запроса Шаг 3 Обработка запроса

ИНН *	010921300640
Язык *	Русский
Вид документа:	УДОСТОВЕРЕНИЕ РК
Тип объекта:	Вторичный объект
Адрес *	Астана(Город республиканского значения), 12-115(улица)
Дом *	12
Квартира:	2
Корпус:	<input type="text"/>

Полн почеченны * Обязательны для заполнения!

Отмена Отправить запрос

Call-центр 8-800-080-7777 1414

Бронирование электронной очереди в ЦОН Контактная информация по ЦОН-ам

Мой Портал Популярны в электронны услуги

- Личный кабинет
- Уведомления
- Профиль
- Электронные обращения
- История получения услуг
- История оплаты услуг
- История получения услуг (ЦОН)
- Проверка чеков

Видеоотчеты Интернет-конференции Блоги пользователей

Электронное правительство Республики Казахстан - Windows Internet Explorer

http://e.gov.kz/wps/myportal/!ut/p/c1/04_SB6K8xLLM9M5zPy8x8z9CP0os3h_P2cfUxNDMwMLd0tXyMx4K

файл Правка Вид Избранное Сервис Справка

Избранное Рекомендуемые сайты Получить больше до...

Электронное правительство Республики Казахстан

5 ЛЕТ ПОРТАЛУ ЭЛЕКТРОННОГО ПРАВИТЕЛЬСТВА

ТАЛГАТ ШАХАБАЕВ Получить ЭЦП Обратная связь Выйти

e.gov ЭЛЕКТРОННОЕ ПРАВИТЕЛЬСТВО РЕСПУБЛИКИ КАЗАХСТАН

Например: Справка о наличии обращений

Государственные услуги Коммерческие услуги Платежи в бюджет Информационные услуги

Выдача справки о зарегистрированных правах на недвижимое имущество физическому лицу

Шаг 1 Заполнение запроса Шаг 2 Подписание запроса Шаг 3 Обработка запроса

Подписание запроса

Использовать настройки по умолчанию

Выберите профиль для подписи: eТокен

Отмена Подписать

Call-центр 8-800-080-7777 1414

Бронирование электронной очереди в ЦОН Контактная информация по ЦОН-ам

Мой Портал Популярные электронные услуги

Личный кабинет Уведомления Профиль Электронные обращения История получения услуг История оплаты услуг История получения услуг (ЦОН) Проверка чеков

Видеоконференция Интернет-конференция Блоги руководителей

Готово Интернет 75% 16:55

Электронное правительство Республики Казахстан - Windows Internet Explorer

http://e.gov.kz/wps/myportal/!ut/p/c1/!hcIND0wEA0vgs3gAM9MCps5SKUNL2078TaeHSEKAM5vfd8R8b_rMSEELaF-NQ79c1zm_g418KfbGw6WmLFCj80PKbak4mz1RnS24FQsaakUJay5MzDOR54vz5vm570x475aFw0-wfYk47H9_U3ox8EwYz

файл Правка Вид Избранное Сервис Справка

Электронное правительство Республики Казахстан

5 ЛЕТ ПОРТАЛУ ЭЛЕКТРОННОГО ПРАВИТЕЛЬСТВА

ТАЛГАТ ШАХАБАЕВ Получить ЭЦП Обратная связь Выйти

e.gov ЭЛЕКТРОННОЕ ПРАВИТЕЛЬСТВО РЕСПУБЛИКИ КАЗАХСТАН

Например: Справка о наличии обращений

Государственные услуги Коммерческие услуги Платежи в бюджет Информационные услуги

Выдача справки о зарегистрированных правах на недвижимое имущество физическому лицу

Шаг 1 Заполнение запроса Шаг 2 Подписание запроса Шаг 3 Обработка запроса

Оставить отзыв

ИНН:	810921300640
Номер запроса:	10100005622331
Тип услуги:	Выдача справки о зарегистрированных правах на недвижимое имущество физическому лицу
Статус запроса:	Запрос передан в обработку
Срок оказания услуги:	В течение 30 минут с момента получения заявления

Обновить статус Новый запрос

Call-центр 8-800-080-7777 1414

Бронирование электронной очереди в ЦОН Контактная информация по ЦОН-ам

Мой Портал Популярные электронные услуги

Личный кабинет Уведомления Профиль Электронные обращения История получения услуг История оплаты услуг История получения услуг (ЦОН) Проверка чеков

Видеоконференция Интернет-конференция Блоги руководителей

Интернет 100% 14:18

Электронное правительство Республики Казахстан - Windows Internet Explorer

http://e.gov.kz/wps/myportal/!ut/p/c1/hc1ND0lwEAXgs3AAM9NCa1kP20R2xgEgQ1hYQJgAvj-YW4MxHFw

Избранное Рекомендуемые сайты Получить больше до...

Электронное правительство Республики Казахстан

5 ЛЕТ ПОРТАЛУ ЭЛЕКТРОННОГО ПРАВИТЕЛЬСТВА

ТАЛГАТ ШАХАБАЕВ Получить ZIP Обратная связь Войти

e.gov ЭЛЕКТРОННОЕ ПРАВИТЕЛЬСТВО РЕСПУБЛИКИ КАЗАХСТАН

Настройка: Справка о настройке оформления

НАЙТИ КАЗ РУС EN

Государственные услуги Коммерческие услуги Услуги в бизнесе Информационные услуги

Выдача справки о зарегистрированных правах на недвижимое имущество физическому лицу

Шаг 1 Заполнение запроса Шаг 2 Подписание запроса Шаг 3 Обработка запроса

ИНН:	810921300640
Номер запроса:	10100005560103
Тип услуги:	Выдача справки о зарегистрированных правах на недвижимое имущество физическому лицу
Запрос обработка:	
Статус запроса:	
Срок оказания услуги:	В течение 30 минут с момента получения заявления

Просмотр результата Новый запрос

Call-центр 8-800-080-7777 1414

Бронирование электронной очереди в ЦОН Контактная информация по ЦОН-ам

Мой Портал Получить электронные услуги

- Личный кабинет
- Уведомления
- Профиль
- Электронные обращения
- История получения услуг
- История оплаты услуг
- История получения услуг (ЦОН)
- Проведение чеков

Видеоинтервью Интернет-конференция Блоги и новостные ленты

Готово

Пуск скрин по объекту лев ... Электронное правит...

Интернет 75% 16:58

Электронное правительство Республики Казахстан - Windows Internet Explorer

http://e.gov.kz/wps/myportal/!ut/p/c1/hc1ND0lwEAXgs3AAM9NCa1kP20R2xgEgQ1hYQJgAvj-YW4MxHFw

Избранное Рекомендуемые сайты Получить больше до...

Электронное правительств

http://e.gov.kz/shepDownloadPdf?favorId=10100005560103&ain=810921300640&lang=ru - Windows Internet Explorer

http://e.gov.kz/shepDownloadPdf?favorId=10100005560103&ain=810921300640&lang=ru

Избранное Рекомендуемые сайты Получить больше до...

http://e.gov.kz/shepDownloadPdf?favorId=10100005560103&ain=810921300640&lang=ru

Загрузка файла

Открыть или сохранить этот файл?

Имя: servicesresult.pdf
Тип: Adobe Acrobat 7.0 Document
Из: e.gov.kz

Открыть Сохранить Отмена

Файлы из Интернета могут быть полезны, но некоторые файлы могут повредить компьютер. Если вы не доверяете источнику, не открывайте и не сохраняйте этот файл. [Факторы риска](#)

Готово Интернет 75% 16:59

Пуск скрин по объекту лев ... Электронное правител... http://e.gov.kz/shep...

4	Аяқталу нысаны (деректер, құжат, ұйымдастырушылық-өнімдік шешімі)	ЭЦҚ сұрау салу нысанына қол қою, сауалды орындауға жіберу	ЭПШ-не сұрау салуды жіберу	Сұрау салу хабарламаның кезегінде	Е-Анықтаманы ЭПШ-не жіберу	Хабарламаны ЭҮП-на жөнелту	2-өлшемдік штрих-кодпен pdf-файлды нысанында анықтама
5	Орындалу мерзімі	15 минут	1 минут	1 минут	1 минут	1 минут	1 минут
6	Келесі іс-қимылдың нөмірі	2	3	4	5	6	7

"Жылжымайтын мүліктің жоқ (бар) екендігі туралы анықтамалар беру" электрондық мемлекеттік қызмет регламентіне 4-қосымша

"Электрондық үкімет" веб порталы арқылы электрондық мемлекеттік қызмет көрсету кезіндегі ҚФБ іс-қимылдарының сипаттамасы

1	Іс-қимылдың (жұмыс барысы, ағыны) №	1	2	3	4	5
2	ҚФБ-нің атауы	ЭҮП	ЭҮП	ЭҮП	ЭҮШ	ЖМТ МДБ
3	Іс қимылдың (үдерістің, рәсімнің, операциясының) атауы және олардың сипаттамасы	Пайдаланушыны тіркеу, авторизациялау, сәйкестендіру	Пайдаланушыға редакциялау мүмкіндігін беру, сұрау салуды жібермей сақтау, ФЛК, сұрау салу нысанын толтырудың толықтығын тексеру	Сұрау салуды пайдаланушының командасы бойынша ЭПШ-ке жіберу	Сұрау салуды ЖМТ МДҚ бағдарлау	Сұрау салу бойынша деректерді іздеу және е-анықтаманы қалыптастыру ЭЦҚ қою
4	Аяқталу нысаны (мәліметтер, құжат, ұйымдастырушылық-өнімдік шешімі)	Егер сәйкестендіру және авторизациялау сәтті өткен болса, қызмет көрсетуге сұрау салу үшін нысандарды беру	Сұрау салудың толтырылған нысандарын сақтау	Сұрау салуды автоматтық тіркеу	Сауал хабарламаның кезегінде	Е-Анықтаманы ЭПШ-не жіберу
5	Орындалу мерзімі	есептелмейді	есептелмейді	1 минут	1 минут	1 минут
6	Келесі іс-қимылдың нөмірі	2	3	4	5	6

"Жылжымайтын мүліктің жоқ (бар) екендігі туралы анықтамалар беру" электрондық мемлекеттік қызмет регламентіне
5-қосымша

Ескерту. 5-қосымша жаңа редакцияда - ҚР Әділет министрінің 2012.03.28 № 132 (алғаш рет ресми жарияланған күнінен бастап он күнтізбелік күн ішінде қолданысқа енгізіледі) Бұйрығымен.

НЫСАН

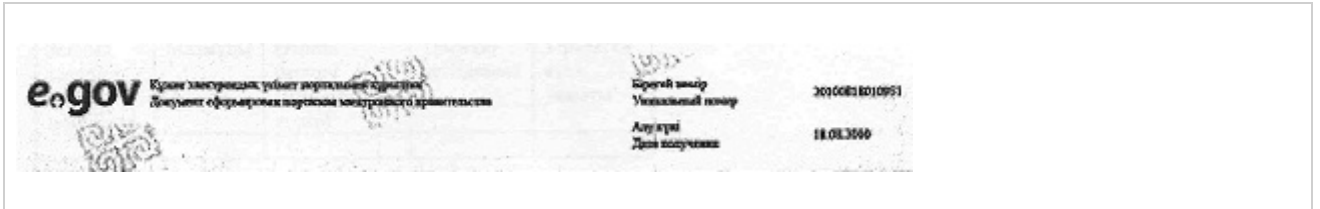

(Қазақстан Республикасы Әділет министрлігінің аумақтық органы)

Жылжымайтын мүліктің жоқ (бар) екендігі туралы анықтама

№ _____ «__» _____ ж

Берілді (жеке тұлғаның тегі, аты, әкесінің аты, туған күні және ЖСН;
заңды тұлғаның атауы және БСН,

_____ тұлғаға
(жеке тұлға үшін - тегі, аты, әкесінің аты, туған күні және ЖСН)

_____ атауы және БСН)

Т і р к е л д і :

1) **Мекен-жайда орналасқан жылжымайтын мүлікке құқық:** _____
(мекен-жай, мекен-жайдың тіркеу коды - бар болған жағдайда)

Жылжымайтын мүлік объектісі (объект түрі, нысаналы мақсаты, кадастрлық нөмірі)	
Құқықтың түрі, меншік нысаны (дара немесе жалпы, үлес)	
Құқықтың пайда болу негізі, тіркеу күні және уақыты	
Тіркелген ауыртпалықтардың болуы (ауыртпалықтың түрі, мүдделі тұлға, ауыртпалықтың туындау негізі, тіркеу күні және уақыты)	
Жылжымайтын мүлікке құқықтардың немесе құқықтық ауыртпалықтардың туындауына әкеп соқтырмайтын заңдық талаптар мен мәмілелердің тіркелуі	

2) **Мекен-жайда орналасқан жылжымайтын мүлікке құқық:** _____
(мекен-жай, мекен-жайдың тіркеу коды - бар болған жағдайда)

.....
Б ұ р ы н о с ы т ұ л ғ а ғ а т і р к е л ғ е н :

1) **Мекен-жайда орналасқан жылжымайтын мүлікке құқық:** _____

(мекен-жай, мекен-жайдың тіркеу коды - бар болған жағдайда)

Жылжымайтын мүлік объектісі (объект түрі, нысаналы мақсаты, кадастрлық нөмірі)	
Құқықтың түрі, меншік нысаны (дара немесе жалпы, үлес)	
Құқықтың пайда болу негізі, тіркеу күні және уақыты	
Құқықтың тоқтату негізі, тіркеу күні және уақыты	

2) **Мекен-жайда орналасқан жылжымайтын мүлікке құқық:** _____
(мекен-жай, мекен-жайдың тіркеу коды - бар болған жағдайда)

Ескертпе: Анықтамада қамтылған мәліметтер берілген сәтінде жарамды болып табылады.

Осы құжат «Электрондық құжат және электрондық цифрлық қолтаңба туралы» 2003 жылғы 7 қаңтардағы № 370-ІІ ҚРЗ 1-тармағы 7-бабына сәйкес қағаз жеткізгіштегі құжатпен бірдей.

Данный документ согласно пункту 1 статьи 7 ЗРК от 7 января 2003 года № 370-ІІ «Об электронном документе и электронной цифровой подписи» равнозначен документу на бумажном носителе.



*штрих-код ЖМТ МДҚ ақпараттық жүйесінен алынған және әділет департаментінің электрондық-цифрлық қолтаңбасымен қол қойылған деректерді қамтиды
штрих-код содержит данные, полученные из ГБД РН и подписанные электронно-цифровой подписью соответствующего Департамента юстиции

"Жылжымайтын мүліктің жоқ (бар) екендігі туралы анықтамалар беру" электрондық мемлекеттік қызмет регламентіне б-қосымша

"Сапалылық" және "қол жетімділік" электрондық қызмет көрсетулер көрсеткіштерін айқындау үшін сауалнамалар нысандары

"Жылжымайтын мүліктің жоқ (бар) екендігі туралы анықтамалар беру" (қызмет атауы)

1. Электрондық қызмет көрсету үдерісінің және нәтижесінің сапасымен қанағаттанасыз ба?

- 1) қанағаттанбаймын;
- 2) жартылай қанағаттанарлық;
- 3) қанағаттанамын.

2. Электрондық қызмет көрсету тәртібі туралы ақпараттың сапасына қанағаттанасыз ба?

- 1) қанағаттанбаймын;
- 2) жартылай қанағаттанамын;
- 3) қанағаттанарлық.

Қазақстан Республикасы
Әділет министрінің
2011 жылғы 27 маусымдағы
№ 236 бұйрығына
6-қосымша

**"Заңды тұлғалар" мемлекеттік деректер қорынан анықтама беру"
электрондық мемлекеттік қызмет көрсетулер регламенті ("Тіркелген
заңды тұлға, филиал немесе өкілдік туралы", "Заңды тұлғаның
филиалдарының және өкілдіктерінің бар екендігі туралы", "Заңды
тұлғаның басқа заңды тұлғаларға қатысуы туралы", "Жеке тұлғаның басқа
заңды тұлғаларға қатысуы туралы")**

1. Жалпы ережелер

1. "Заңды тұлғалар" мемлекеттік деректер қорынан анықтама беру" электрондық мемлекеттік қызметті (бұдан әрі – электрондық мемлекеттік қызметтер) мекенжайлары Қазақстан Республикасы Үкіметінің 2009 жылғы 15 желтоқсандағы № 2121 қаулысымен бекітілген "Заңды тұлғалар" мемлекеттік деректер қорынан анықтама беру" мемлекеттік қызмет стандартының (бұдан әрі - Стандарт) 1 қосымшасында көрсетілген Халыққа қызмет көрсету орталықтары (бұдан әрі - ХҚКО) "Заңды тұлғалар" мемлекеттік деректер қорының ақпараттық жүйесін пайдалана отырып, "электрондық үкімет" порталы арқылы көрсетеді.

Электрондық мемлекеттік қызметті алуды тұтынушы "Электронды үкімет" порталында www.e.gov.kz "Электрондық қызметтер" деген бетте дербес жүзеге асырады.

2. Электрондық мемлекеттік қызмет Стандарттың негізінде жүзеге асырылады.

3. Электрондық мемлекеттік қызметтің автоматтандыру дәрежесі: автоматтандырылған.

4. Электрондық мемлекеттік қызмет көрсету түрі: интерактивті және ақпараттық.

5. Осы Регламентте пайдаланылатын ұғымдар мен қысқарған сөздер:

1) ақпаратты криптографиялық қорғау құралдары (бұдан әрі – АҚҚ) – оның мағынасын жасыру не/немесе түпнұсқаландыруды қамтамасыз ету (түпнұсқаландыру деп ақпараттың түпнұсқа екенін анықтау түсініледі және алынған ақпарат бұрмаланбай берілді дегенді білдіреді) мақсатында ақпаратты қайта құрудың алгоритмдері мен әдістері;

2) бизнес-сәйкестендіру нөмірі (бұдан әрі - БСН) - заңды тұлға (филиал мен өкілдік) және қызметін бірлескен кәсіпкерлік түрінде жүзеге асыратын дара кәсіпкер үшін қалыптастырылатын бірегей нөмір;

3) жеке сәйкестендіру нөмір (бұдан әрі - ЖСН) – жеке тұлға, соның ішінде қызметін өзіндік кәсіпкерлік түрінде жүзеге асыратын дара кәсіпкер үшін қалыптастырылатын бірегей нөмір;

4) "Заңды тұлғалар" мемлекеттік деректер қоры – аппараттық-бағдарламалық кешенді қолдана отырып, ақпаратты автоматты жинақтау, сақтау және өңдеуге арналған ақпараттық жүйе (бұдан әрі – ЗТ МДК);

5) интерактивті қызмет – өзара ақпарат алмасуды талап ететін, пайдаланушыларға олардың сұраулары бойынша немесе тараптардың келісімі бойынша электрондық ақпараттық ресурстарды беру жөніндегі қызмет;

6) құрылымдық функционалдық бірліктер (бұдан әрі – ҚФБ) – бұл уәкілетті органдардың жауапты тұлғалары, мемлекеттік органдардың құрылымдық бөлімшелері, мемлекеттік органдар, ақпараттық жүйелер және оларға бағынысты жүйелер және т.б.;

7) тұтынушы – электрондық мемлекеттік қызмет көрсетілетін жеке тұлға;

8) Ұлттық куәландырушы орталық ақпараттық жүйесі (бұдан әрі – ҰКО АЖ) – қызметті тұтынушының электрондық цифрлық қолтаңбасы (бұдан әрі – тұтынушының ЭЦҚ) тіркеу куәлігінің деректерін сәйкестендіру үшін пайдаланатын жүйе;

9) "электронды үкімет" веб-порталы (бұдан әрі - портал) – нормативтік құқықтық базаны қоса алғанда, барлық шоғырландырылған үкіметтік ақпаратқа және электрондық мемлекеттік қызметтер көрсетуге қол жеткізудің бірыңғай терезесі болатын ақпараттық жүйе;

10) "электронды үкімет" шлюзі (бұдан әрі - ЭҮШ) – барлық электрондық қызметтер мен "электрондық үкіметтің" электрондық ақпараттық ресурстарына қол жеткізудің бірыңғай орнын ұсынады;

11) электрондық цифрлық қолтаңба (бұдан әрі - ЭЦҚ) – электрондық цифрлық қолтаңба құралдарымен жасалған және электрондық құжаттың дұрыстығын, оның тиесілігін және мазмұнының өзгермейтіндігін растайтын электрондық цифрлық нысандар терімі;

12) электрондық мемлекеттік қызмет – ақпараттық технологияларды қолдана отырып, электронды нысанда көрсетілетін мемлекеттік қызметтер;

13) электрондық құжат – ақпарат электронды цифрлы нысанда берілген және электрондық цифрлық құжат арқылы куәландырылған құжат.

2. Электрондық мемлекеттік қызметті көрсету жөнінде қызмет беруші әрекетінің тәртібі

6. Қызмет берушінің электрондық мемлекеттік қызмет көрсету кезіндегі адымдық әрекеттері мен шешімдері (функционалдық өзара іс-қимылдың диаграммасы) осы Регламентке 1-қосымшада келтірілген.

1) тұтынушы ЖСН көмегімен "ЭҮП" АЖ-ға тіркеуі жүзеге асырады ("ЭҮП" АЖ-да тіркелмеген тұтынушылар үшін жүзеге асырылады);

2) 1-үдеріс – "ЭҮП" АЖ-де тұтынушы туралы деректердің түпнұсқалылығын тексеру үдерісі (пароль ЭҮП, ЖСН/БСН – "Жеке тұлғалар" және "Заңды тұлғалар" мемлекеттік деректер қорында ЭҮШ арқылы тексеріледі), "ЭҮП" АЖ-нен электрондық мемлекеттік қызметке сұрау салу (1-АЖ);

3) 2-үдеріс – тұтынушының деректерінде бұзушылықтар болуына байланысты сұрау салынатын электрондық мемлекеттік қызметтен бас тарту туралы хабарламаны қалыптастыру;

4) 3-үдеріс – тұтынушының осы Регламентте көрсетілген қызметті таңдауы, қызметті көрсету және оның құрылымы мен форматтық талаптарды ескере отырып, тұтынушының нысанды толтыруы үшін сұрау салу нысанын экранға шығару (деректерді енгізу);

5) 4-үдеріс – сәйкестендіру деректерін және "ҰКО" АЖ-да тұтынушының ЭЦҚ тіркеу куәлігінің қолданылу мерзімі туралы деректерге сұрау салу;

6) 1-шарт – тұтынушының АКҚҚ-сын пайдаланумен тіркеу куәлігінің мерзімін және тұтынушының ЭЦҚ түпнұсқалығын тексеру;

7) 5-үдеріс – тұтынушының ЭЦҚ түпнұсқалығының расталмауына байланысты сұрау салынатын электрондық мемлекеттік қызметтен бас тарту туралы хабарламаны қалыптастыру;

8) 6-үдеріс – электрондық мемлекеттік нысанды көрсетуге сұрау салудың толтырылған нысанына (енгізілген деректерді) тұтынушының ЭЦҚ арқылы қол қою және тұтынушының одан әрі әрекеттері туралы ақпаратты алу;

9) 7-үдеріс – 2-ақпараттық жүйеден (2-АЖ) электрондық мемлекеттік қызметке сұрау салу;

10) 2-шарт – 2-ақпараттық жүйеден түскен деректерді тексеру;

11) 8-үдеріс – 2-АЖ-дан сұрау салынған деректердің болмауына байланысты сұрау салынған электрондық мемлекеттік қызметтен бас тарту туралы хабарламаны қалыптастыру;

12) 9-үдеріс – тұтынушының сұрау салуына сәйкес мемлекеттік органның АКҚҚ және "ҰКО" АЖ-сын пайдаланып электрондық мемлекеттік қызмет көрсетудің нәтижесін (электрондық құжатты) қалыптастыру.

7. Осы Регламентке 2-қосымшада тұтынушыға мемлекеттік немесе орыс

тілінде көрсетілетін электрондық мемлекеттік қызметке экрандық нысандар келтірілген:

сұрау салуды толтыру – ЖСН тұтынушының "ЭҮП" АЖ-ға тіркелу нәтижесі бойынша автоматты түрде таңдалады;

сұрау салуға қол қою – тұтынушы "қол қою" кнопкасының көмегімен ЭЦҚ сұрау салуға қол қоюды жүзеге асырып, одан кейін сұрау салу "ЗТМДҚ" өңдеуге жіберіледі;

сұрау салуды өңдеу – сұрау салуды өңдегеннен кейін тұтынушы дисплейдің экранына: ЖСН, сұрау салудың нөмірі, қызмет түрі, сұрау салу мәртебесі, қызмет көрсету мерзімі туралы ақпарат енгізіледі.

"мәртебені жаңарту" кнопкасының көмегімен тұтынушыға сұрау салуды өңдеу нәтижесін қарау мүмкіндігі беріледі.

8. Сұрау салуды өңдегеннен кейін тұтынушыға мынадай амалдармен сұрау салуды өңдеу нәтижесін қарауға мүмкіндік беріледі:

"ашу" кнопкасын басқаннан кейін – сұрау салу нәтижесі дисплей экранына шығарылады;

"сақтау" кнопкасын басқаннан кейін – тұтынушы сұратқан Adobe Acrobat нысандағы магнитті жеткізгіште сақталады.

9. Электрондық мемлекеттік қызмет жөніндегі қажетті ақпаратты тегін қоңырау шалатын 8-8000-80-77 немесе 1414 нөмірі бойынша "Ұлттық ақпараттық технологиялар" АҚ Call Centre қолдау қызметінен, сондай-ақ, Әділет министрлігінің құқықтық-ақпараттық қызметінің 58-00-58 телефоны арқылы алуға болады.

3. Электрондық мемлекеттік қызмет көрсету үдерісіндегі өзара іс-қимыл тәртібін сипаттау

10. ҚФБ тізбесі:
"ХҚКО" операторы;
Портал;
ҰКО ("ҰКО" АЖ);
ЭҮШ;
ЗТМДҚ АЖ.

11. Іс-қимылдардың (рәсімдер, функциялар, операциялар) дәйектілігінің мәтіндік кестелік сипаттамасы әрбір іс-қимылдың орындалу мерзімін көрсете отырып, осы Регламентке 3-қосымшада келтірілген.

12. ҚФБ сипаттамасына сәйкес олардың (электрондық мемлекеттік қызмет көрсету үдерісінде) іс-қимылының қисынды дәйектілігі арасындағы өзара байланысты көрсететін диаграмма осы Регламентке 4-қосымшада келтірілген.

13. Осы Регламентке 5-қосымшада электрондық мемлекеттік қызмет көрсетудің нәтижелері берілуі тиіс нысандар, бланкі шаблондары келтірілген.

14. Тұтынушыларға электрондық мемлекеттік қызметті көрсету нәтижелері осы Регламентке 6-қосымшаға сәйкес сапа мен қол жетімділік көрсеткіштерімен ө л ш е н е д і .

15. Ақпараттық қауіпсіздікке қойылатын талаптар:

- 1) құпиялылық (ақпаратты заңсыз түрде алудан қорғау);
- 2) тұтастық (ақпаратты заңсыз өзгертуден қорғау);
- 3) қол жетімділік (ақпаратты және ресурстарды заңсыз ұстаудан қорғау).

16. Электрондық мемлекеттік қызмет көрсетудің техникалық шарттары:

- 1) Интернетке шығу;
- 2) е-анықтама берілетін тұлғаның ЖСН/БСН болуы;
- 3) "ЭҮП" авторизациялау;
- 4) тұтынушыда ЭЦҚ-ның болуы.





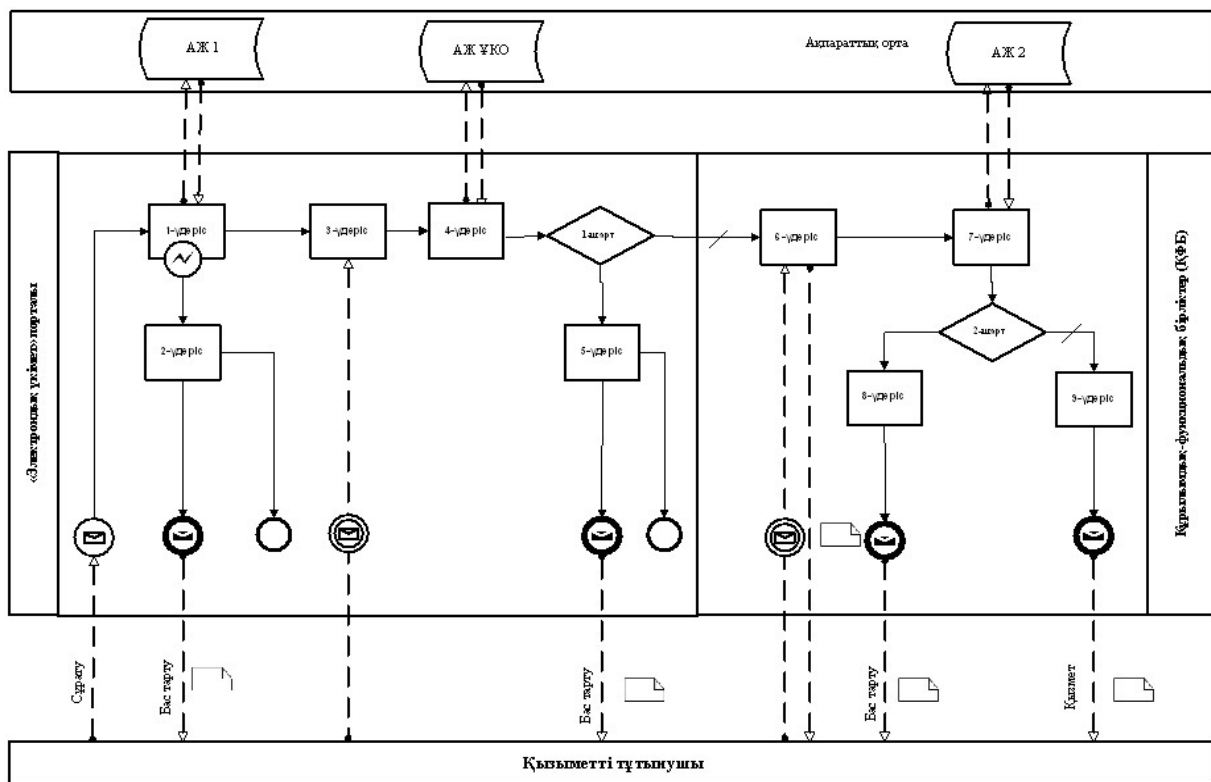



"Заңды тұлғалар" мемлекеттік деректер қорынан анықтама беру" электрондық мемлекеттік қызмет регламентіне 1-қосымша

Электрондық қызметтерді көрсету кезінде функционалдық өзара іс-қимыл диаграммасы

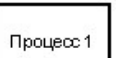
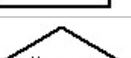

Шартты белгілер:

	Бастапқы хабарлама
--	--------------------

	Аяқтаушы хабарлама
	Аралық хабарлама
	Аяқтаушы қарапайым оқиға
	Қате
	Оқиғалар-таймерлер
	Ақпараттық жүйе
	Үдеріс
	Шарт
	Хабарламалар ағыны
	Басқару ағыны
	Соңғы тұтынушыға ұсынылатын электрондық құжат

"Заңды тұлғалар" мемлекеттік деректер қорынан анықтама беру электрондық мемлекеттік қызмет регламентіне 2-қосымша

Электрондық мемлекеттік қызметке экрандық нысандар 1-қадам. Пайдаланушыны авторизациялау.

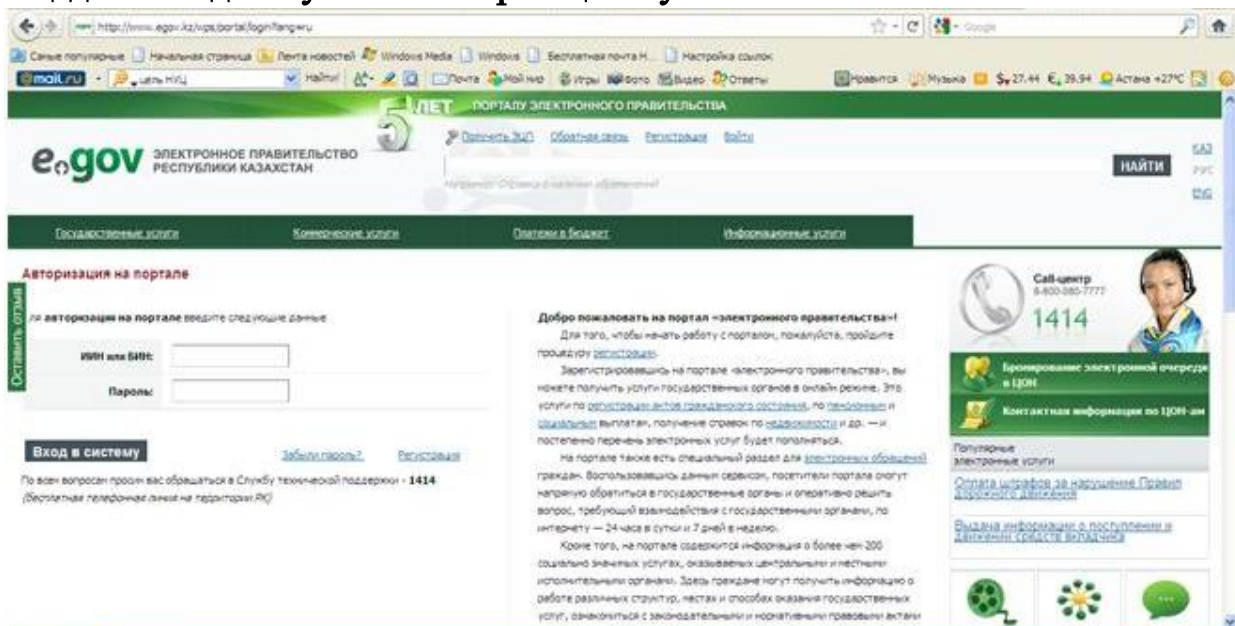

The screenshot displays the login interface of the e.gov portal. The main heading is "Авторизация на портале". Below it, there are two input fields: "ИИН или БИР:" and "Пароль:". To the right of the login fields, there are links for "Вход в систему", "Забудли пароль?", and "Регистрация". A sidebar on the right features a "Call-центр" icon with the number "1414" and a list of services including "Бронирование электронной очереди в ЦОН" and "Контактная информация по ЦОН-ам". The page also includes a search bar and navigation tabs for "Государственные услуги", "Коммерческие услуги", "Платежи и бюджет", and "Информационные услуги".

2-қадам. Электрондық қызметті таңдау.

The screenshot shows the main page of the e.gov portal. At the top, there is a navigation bar with the e.gov logo and the text "ЭЛЕКТРОННОЕ ПРАВИТЕЛЬСТВО РЕСПУБЛИКИ КАЗАХСТАН". Below this, there are several tabs for different types of services: "Государственные услуги", "Коммерческие услуги", "Платежи в бюджет", and "Информационные услуги". A user profile is visible at the top right, showing the name "АСЕЛЬ САГИНДЫКОВА" and options to "Получить ЭЦП", "Обратная связь", and "Выйти". A search bar with the text "Например: Справка о наличии ограничений" and a "НАЙТИ" button is also present. The main content area is divided into several sections, including "Оставить отзыв" and "О категориях". The "О категориях" section lists various services such as "Приобретение недвижимости. Ипотека. Коммунальные тарифы.", "Семейные отношения, регистрация актов гражданского состояния.", "Социальная помощь. Страхование и социальные выплаты.", and "Пенсионное обеспечение. Трудоустройство и занятость". On the right side, there is a "Call-центр" section with the number "1414" and a "Бронирование электронной очереди в ЦОН" button. Below this, there is a "Мой Портал" section with a list of popular services like "Личный кабинет", "Уведомления", "Профиль", "Электронные обращения", and "История получения услуг".

3 -

қадам. Анықтаманы таңдау.

This screenshot shows the same e.gov portal but with a specific service category selected. The "Министерство юстиции" (Ministry of Justice) is highlighted in the left sidebar. The main content area now displays a list of services under the heading "Управление регистрации юридических лиц Комитета регистрационной службы и оказания правовой помощи Министерства юстиции". The services listed include:

- Выдача справки об участии физического лица в юридическом лице

 Another section, "Управление контроля за регистрацией прав на недвижимое имущество и технической инвентаризацией Комитета регистрационной службы и оказания правовой помощи Министерства юстиции", lists:

- Выдача справки об отсутствии (наличии) недвижимого имущества физического лица
- Выдача справки о зарегистрированных правах на недвижимое имущество физическому лицу
- Выдача справки об отсутствии (наличии) недвижимого имущества физического лица (история)

 A third section, "Управление регистрации актов гражданского состояния и апостилирования Комитета регистрационной службы и оказания правовой помощи", lists:

- Подана электронного заявления на регистрацию брака

 The right sidebar remains the same as in the previous screenshot, showing the call center information and the "Мой Портал" navigation menu.

3-1 қадам. Сұрау салуды толтыру - жеке тұлғаның ЖСН-ін енгізу.

http://www.egov.kz/wps/myportal/P30.04?lang=ru

Самые популярные Начальная страница Лента новостей Windows Media Windows Бесплатная почта Н... Настройка ссылок

mail.ru Цель НУЦ Найти! Поиск Мой мир Игры Фото Видео Ответы нравится Музыка \$ 27.44 € 39.94 Астана +27°C

5 ЛЕТ ПОРТАЛУ ЭЛЕКТРОННОГО ПРАВИТЕЛЬСТВА

egov ЭЛЕКТРОННОЕ ПРАВИТЕЛЬСТВО РЕСПУБЛИКИ КАЗАХСТАН

АСЕЛЬ САГИНДИКОВА Получить ЭЦП Обратная связь Выйти

Например: Справка о наличии ограничений

НАЙТИ КАЗ РУС ENG

Государственные услуги Комерческие услуги Платежи в бюджет Информационные услуги

Выдача справки «Об участии физического лица в других юридических лицах»

Оставить отзыв

Шаг 1 Заполнение запроса Шаг 2 Подписание запроса Шаг 3 Обработка запроса

ИНН *:

Отмена Отправить запрос

Поля помеченные * обязательны для заполнения!

Сайт-центр 8-800-080-7777 1414

Бронирование электронной очереди в ЦОН Контактная информация по ЦОН-ам

Мой Портал Популярные электронные услуги

Личный кабинет Уведомления Профиль Электронные обращения История получения услуг История оплаты услуг

3-2 қадам. Сұрау салуға қол қою.

http://www.egov.kz/wps/myportal/ut/p/c1/jc7BDotlvEATQzkdLapRwVpa5CSEBC4GA7GkAH4H6_oGcad4Hvk1nW55VT_x7u_WU1p_7BfGtbJqzOU6jAKgNoA9kEQPJ

Самые популярные Начальная страница Лента новостей Windows Media Windows Бесплатная почта Н... Настройка ссылок

mail.ru Цель НУЦ Найти! Поиск Мой мир Игры Фото Видео Ответы нравится Музыка \$ 27.44 € 39.94 Астана +27°C

5 ЛЕТ ПОРТАЛУ ЭЛЕКТРОННОГО ПРАВИТЕЛЬСТВА

egov ЭЛЕКТРОННОЕ ПРАВИТЕЛЬСТВО РЕСПУБЛИКИ КАЗАХСТАН

АСЕЛЬ САГИНДИКОВА Получить ЭЦП Обратная связь Выйти

Например: Справка о наличии ограничений

НАЙТИ КАЗ РУС ENG

Государственные услуги Комерческие услуги Платежи в бюджет Информационные услуги

Выдача справки «Об участии физического лица в других юридических лицах»

Шаг 1 Заполнение запроса Шаг 2 Подписание запроса Шаг 3 Обработка запроса

Подписание запроса

Использовать настройки по умолчанию

Выберите профайл для подписи:

Отмена Подписать

Прочитано www.egov.kz

3-3 қадам. Сұрау салуды өңдеу

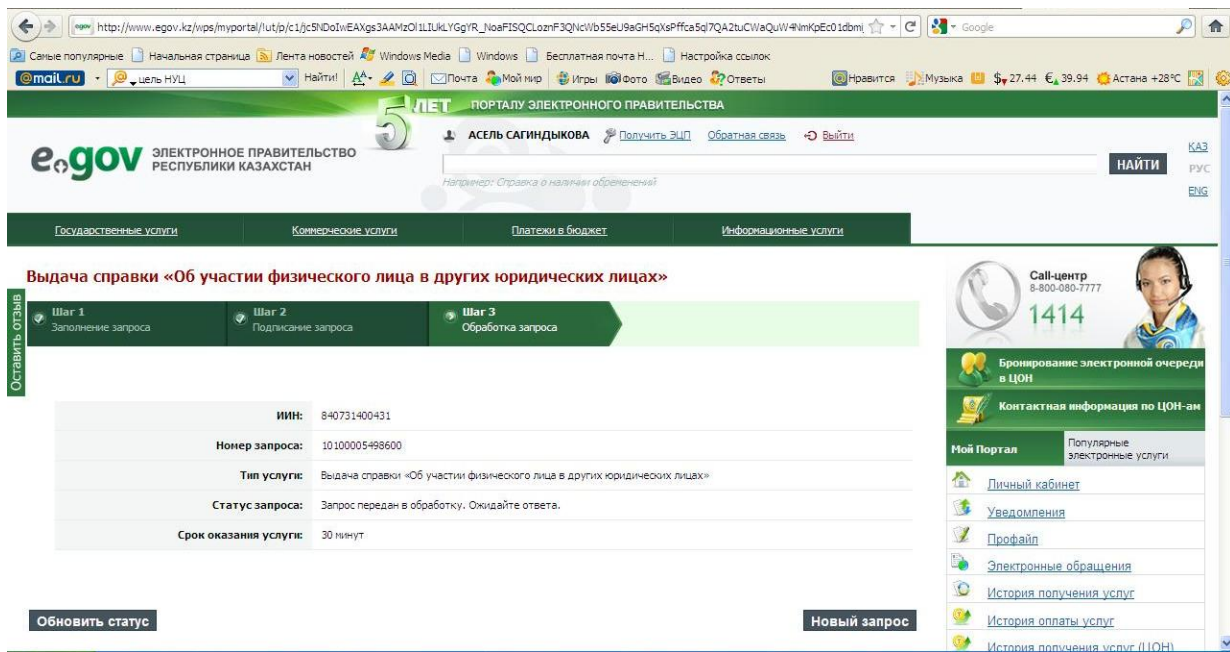

"Заңды тұлғалар" мемлекеттік деректер қорынан анықтама беру" электрондық мемлекеттік қызмет регламентіне 3-қосымша

Кесте. ҚФБ іс-әрекетінің сипаттамасы

1	Ис-әрекет № (жұмыс барысы, ағыны)	1	2	3	4	5	6
2	ҚФБ атауы	ХҚКО қызметкері / Тұтынушы(жеке/ заңды тұлға)	ЭҮП	ҰҚО	ЭҮШ	ЗТ МДҚ	ЭҮШ
3	Ис-әрекеттер атауы (үдерістің, рәсімнің, операцияның және олардың сипаттамасы)	Қызметті сұратады паролді көрсете отырып, ЖСН/БСН бойынша ЭҮП-да авторизацияланады	Электрондық қызметті таңдайды және обьктінің ЖСН/БСН сұрау салуды қалыптастырады (кеңейтілген іздеу) ЭЦҚ пайдаланушының жасаған сұрау салуына қол қояды және сұрау салуды ЗТ МДҚ-а жібереді	Тіркеу куәлігінің қолданыс мерзімін және тұтынушының ЭЦҚ түпнұсқалы екендігін криптографиялық қорғау құралы арқылы тексеру. Егер ЭЦҚ тексеру нәтижесінде қателік табылса, қызмет ұсынудан бас тартылады.	ЗТ МДҚ-на жіберу үшін сұрау салу қалыптастырылады	Сұрау салуды қабылдайды, оны өңдейді және жауабын ЭҮШ-ше жібереді	Жауап бекітіл формат қалыпт және береді
	Аяқтау нысаны деректер,	Авторизация сәтті болған жағдайда	Тұтынушының ЭЦҚ-мен қол	Тексеру нәтижесі оң шешілген кезде Сұрау салу ЭҮШ - не			

4	құжат, ұйымдық-өкімдік шешім)	ЭҮП-дағы электрондық қызметтерге қол жеткізе алады	қойылған электрондық қызметке сұрау салу	жіберіледі. Теріс шешілген кезде қызмет көрсетуден бас тартылады.	Тексеру жағдайы бойынша ауысу	Тексеру жағдайы бойынша ауысу	ЭҮП-н үшін я қалыпт.
5	Орындау мерзімі	20 сек	20 сек	1 мин	2 мин	2 мин	2 мин
6	Келесі іс-қимылдың нөмірі	2	3	4 – егер қатесіз болса. Егер қате болса қызмет көрсетуден бас тартылады	5	6	7

"Заңды тұлғалар" мемлекеттік деректер қорынан анықтама беру" электрондық мемлекеттік қызмет регламентіне 4-қосымша

ҚФБ іс-қимылдарының қисынды дәйектілігі арасындағы өзара байланыс диаграммасы

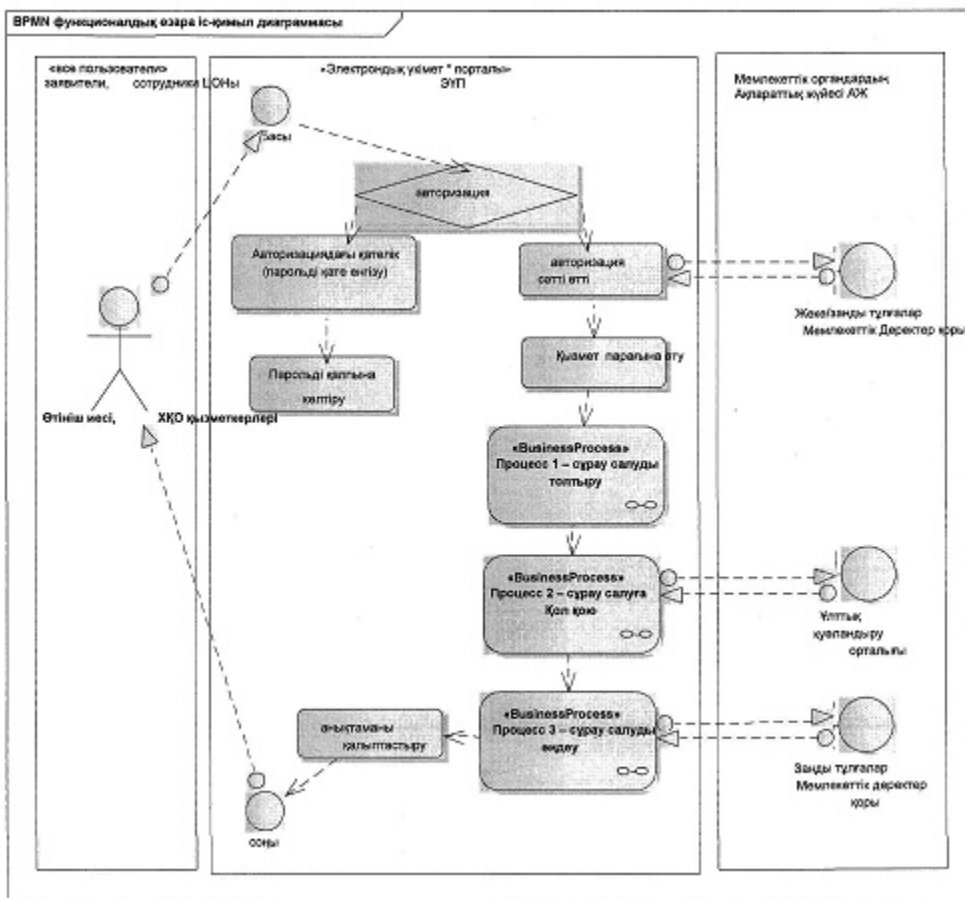

"Заңды тұлғалар" мемлекеттік деректер қорынан анықтама беру" электрондық

**"Тіркелген заңды тұлға, филиалы немесе өкілдігі туралы анықтама беру"
электрондық мемлекеттік қызметтің шығыс нысандарының дизайны**



**Қазақстан Республикасының Әділет министрлігі Тіркелген заңды тұлға,
филиалы немесе өкілдігі туралы анықтама**

талап етілген жері бойынша берілді

№ **8CEA3C770279475AB746B7981308C8F3** берілген күні 18.08.2010

Берілді: "МАХМУДЖАН и Ко" жауапкершілігі шектеулі серіктестік
ЗТ МДҚ деректеріне сәйкес:

Атауы: "МАХМУДЖАН и Ко" жауапкершілігі шектеулі серіктестік
Тіркеуші орган: Астана қаласының Әділет департаменті
Тіркеу түрі: қайта тіркеу

Соңғы тіркелген (қайта тіркелген) күні мен нөмірі: 2007 жылғы 20 тамыз №
1 8 2 2 5 - 1 9 0 1 - Ж Ш С

Бастапқы тіркелген күні:	2005	жылғы	11	маусым
Б С Н			8 0 0 8 0 0 8 0 0 8 0 0	
С Т Т Н			6 0 0 7 0 0 5 0 0 8 0 0	
О К П О			7 0 0 7 0 0 7 0 0 7 0 0	

Бірінші басшысы: Махмуджанов Канат Канатович
Құрылтайшысы (қатысушысы, бастамашы азаматтары): Иванов Иван Иванович
Қызмет түрі: сауда

Заңды мекенжайы: Астана қаласы, Пушкин көшесі 200, 090000

Осы құжат "Электрондық құжат және электрондық цифрлық қолтаңба туралы"
2003 жылғы 7 қаңтардағы № 370-ІІ ҚРЗ 1 бабына сәйкес қағаз жеткізгіштегі
құжатпен бірдей. Данный документ согласно пункту 1 статьи 7 ЗРК от 7 января
2003 года "Об электронном документе и электронной цифровой подписи"
равнозначен документу на бумажном носителе.

*штрих-код ЗТ МДҚ алынған және Департаменттің электрондық-цифрлық
қолтаңбасымен қол қойылған деректерді ұстайды

штрих-код содержит данные, полученные из ГБД ЮЛ и подписанные
электронно-цифровой подписью соответствующего Департамента

"Заңды тұлғаның филиалдары мен өкілдіктерінің болуы туралы анықтама беру" электрондық мемлекеттік қызметтің шығыс нысандарының дизайны



Қазақстан Республикасының Әділет министрлігі Заңды тұлғаның филиалдары мен өкілдіктерінің болуы туралы анықтама

талап етілген жері бойынша берілді

№ **8CEA3C770279475AB746B7981308C8F3** берілген күні 18.08.2010

Берілді: "МАХМУДЖАН и Ко" жауапкершілігі шектеулі серіктестік

ЗТ МДҚ деректеріне сәйкес:

Атауы: "МАХМУДЖАН и Ко" жауапкершілігі шектеулі серіктестік

Соңғы тіркелген (қайта тіркелген) күні мен нөмірі: 2007 жылғы 20 тамыз №
1 8 2 2 5 - 1 9 0 1 - Ж Ш С

Б С Н 8 0 0 8 0 0 8 0 0 8 0 0

С Т Т Н 6 0 0 7 0 0 5 0 0 8 0 0

О К П О 7 0 0 7 0 0 7 0 0 7 0 0

Заңды тұлғаның филиалы (өкілдігі):

Филиалдың (өкілдіктің) атауы: "МАХМУДЖАН и Ко" жауапкершілігі шектеулі серіктестігінің Алматы қаласындағы филиалы

Тіркеуші орган: Алматы қаласының Әділет департаменті

Соңғы тіркелген (қайта тіркелген) күні мен нөмірі: 2007 жылғы 20 тамыз №
1 8 2 2 5 - 1 9 0 1 - Ж Ш С

Бастапқы тіркелген күні: 2005 жылғы 11 маусым

Б С Н 8 0 0 8 0 0 8 0 0 8 8 8

С Т Т Н 6 0 0 7 0 0 5 0 0 8 8 8

О К П О 7 0 0 7 0 0 7 0 0 7 7 7

Бірінші басшысы: Махмуджанов Канат Канатович

Қ ы з м е т тү р і : с а у д а

Заңды мекенжайы: Алматы қаласы, Сейфуллин көшесі, 12 үй, 100 пәтер.

Осы құжат "Электрондық құжат және электрондық цифрлық қолтаңба туралы" 2003 жылғы 7 қаңтардағы N 370-II ҚРЗ 1 бабына сәйкес қағаз жеткізгіштегі құжатпен бірдей. Данный документ согласно пункту 1 статьи 7 ЗРК от 7 января 2003 года "Об электронном документе и электронной цифровой подписи" равнозначен документу на бумажном носителе.

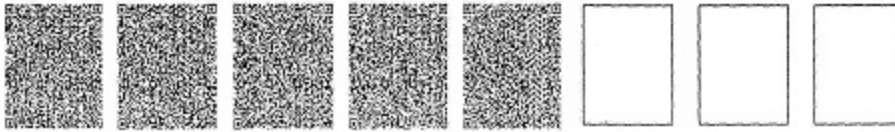

*штрих-код ЗТ МДҚ алынған және Департаменттің электрондық-цифрлық қолтаңбасымен қол қойылған деректерді ұстайды
штрих-код содержит данные, полученные из ГБД ЮЛ и подписанные электронно-цифровой подписью соответствующего Департамента

"Жеке тұлғаның заңды тұлғаларда, филиалдар мен өкілдіктерде қатысуы туралы анықтама беру" электрондық мемлекеттік қызметтің шығу нысанының дизайны



Қазақстан Республикасының Әділет министрлігі Жеке тұлғаның заңды тұлғаларда қатысуы туралы анықтама беру

талап етілген жері бойынша берілді

№ 8CEA3C770279475AB746B7981308C8F3 берген күні 18.08.2010

Берілді(ТАӘ): Махмуджанов Канат Канатович
Жеке басты куәландыратын құжаты: ҚР куәлігі
Жеке басты куәландыратын құжаттың нөмірі, берген күні, кім берген: ҚР
Әділетмині берген 01.01.2008 ж. № 027890540

ЗТ МДҚ деректеріне сәйкес:

Жеке тұлғаның заңды тұлғаларда, филиалдар мен өкілдіктерде қатысуы:
Махмуджанов Канат Канатович
Атауы: "МАХМУДЖАН и Ко" жауапкершілігі шектеулі серіктестігі
Тіркеуші орган: Астана қаласы Әділет департаменті
Соңғы тіркелген (қайта тіркелген) күні мен нөмірі: 2007 жылғы 20 тамыз №
1 8 2 2 5 - 1 9 0 1 - Ж Ш С

Бастапқы тіркелген күні: 2005 жылғы 11 маусым
Б С Н 8 0 0 8 0 0 8 0 0 8 0 0
С Т Т Н 6 0 0 7 0 0 5 0 0 8 0 0
О К П О 7 0 0 7 0 0 7 0 0 7 0 0

Бірінші басшысы: Махмуджанов Канат Канатович
Құрылтайшылары (қатысушылары, бастамашы азаматтар): Иванов Иван

И в а н о в и ч

Қ ы з м е т

т ү р і :

с а у д а

Заңды мекенжайы: Астана қаласы, Пушкин көшесі 200, 090000

Осы құжат "Электрондық құжат және электрондық цифрлық қолтаңба туралы" 2003 жылғы 7 қаңтардағы N 370-II ҚРЗ 1 бабына сәйкес қағаз жеткізгіштегі құжатпен бірдей. Данный документ согласно пункту 1 статьи 7 ЗРК от 7 января 2003 года "Об электронном документе и электронной цифровой подписи" равнозначен документу на бумажном носителе.

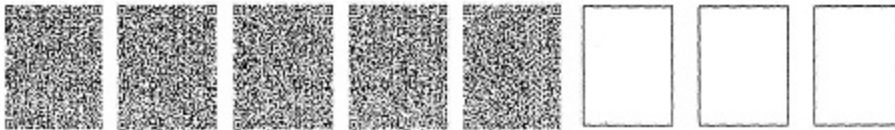

*штрих-код ЗТ МДҚ алынған және Департаменттің электрондық-цифрлық қолтаңбасымен қол қойылған деректерді ұстайды штрих-код содержит данные, полученные из ГБД ЮЛ и подписанные электронно-цифровой подписью соответствующего Департамента

"Заңды тұлғаның басқа заңды тұлғаларда қатысуы туралы анықтама беру" электрондық мемлекеттік қызметтердің шығу нысандарының дизайны



Қазақстан Республикасының Әділет министрлігі Заңды тұлғаның басқа заңды тұлғаларда қатысуы туралы анықтама беру

талап етілген жері бойынша берілді

№ 8CEA3C770279475AB746B7981308C8F3 берілген жері 18.08.2010

Берілді: "МАХМУДЖАН и Ко" жауапкершілігі шектеулі серіктестігі ЗТ МДҚ деректеріне сәйкес:

Атауы: "МАХМУДЖАН и Ко" жауапкершілігі шектеулі серіктестігі Тіркеуші орган: Астана қаласы Әділет департаменті Соңғы тіркелген (қайта тіркелген) күні және нөмірі: 2007 жылғы 20 тамыз № 1 8 2 2 5 - 1 9 0 1 - Т О О

Бастапқы тіркелген күні: 2005 жылғы 11 маусым
Б С Н 8 0 0 8 0 0 8 0 0 8 0 0
С Т Т Н 6 0 0 7 0 0 5 0 0 8 0 0
О К П О 7 0 0 7 0 0 7 0 0 7 0 0

Бірінші басшысы: Махмуджанов Канат Канатович

Құрылтайшылары (қатысушылары, бастамашы азаматтары): Иванов Иван

И в а н о в и ч

Қ ы з м е т

т ү р і :

с а у д а

Заңды мекенжайы: Астана қ. Пушкин көшесі 200, 090000,

Заңды тұлғаның басқа заңды тұлғаларда қатысуы: ЖОҚ

Осы құжат "Электрондық құжат және электрондық цифрлық қолтаңба туралы" 2003 жылғы 7 қаңтардағы N 370-II ҚРЗ 1 бабына сәйкес қағаз жеткізгіштегі құжатпен бірдей. Данный документ согласно пункту 1 статьи 7 ЗРК от 7 января 2003 года "Об электронном документе и электронной цифровой подписи" равнозначен документу на бумажном носителе.



*штрих-код ЗТ МДҚ алынған және Департаменттің электрондық-цифрлық қолтаңбасымен қол қойылған деректерді ұстайды

штрих-код содержит данные, полученные из ГБД ЮЛ и подписанные электронно-цифровой подписью соответствующего Департамента

"Заңды тұлғалар" мемлекеттік деректер қорынан анықтама беру" электрондық мемлекеттік қызмет регламентіне

б-қосымша

"Сапалылық" және "қол жетімділік" электрондық қызмет көрсетулер көрсеткіштерін айқындау үшін сауалнамалар нысандары

"Тіркелген заңды тұлға, филиалы немесе өкілдігі туралы, Заңды тұлғаның филиалдары мен өкілдіктерінің болуы туралы, Жеке тұлғаның заңды тұлғаларда, филиалдар мен өкілдіктерде қатысуы туралы, Заңды тұлғаның басқа заңды тұлғаларда қатысуы туралы анықтамалар беру" _____

(қызмет көрсету атауы)

1. Электрондық қызмет көрсету үдерісінің және нәтижесінің сапасымен қанағаттанасыз ба?

1) қанағаттанбаймын;

2) жартылай қанағаттанарлық;

3) қанағаттанамын.

2. Электрондық қызмет көрсету тәртібі туралы ақпараттың сапасына қанағаттанасыз ба?

- 1) қанағаттанбаймын;
- 2) жартылай қанағаттанамын;
- 3) қанағаттанарлық.

© 2012. Қазақстан Республикасы Әділет министрлігінің «Қазақстан Республикасының Заңнама және құқықтық ақпарат институты» ШЖҚ РМК