

Бұқаралық ақпарат құралдарын есепке қою туралы электрондық мемлекеттік қызмет көрсетудің регламентін бекіту туралы

Күшін жойған

Қазақстан Республикасы Байланыс және ақпарат министрінің 2011 жылғы 26 желтоқсандағы № 418 Бұйрығы. Қазақстан Республикасының Әділет министрлігінде 2011 жылы 28 желтоқсанда № 7362 тіркелді. Күші жойылды - Қазақстан Республикасы Мәдениет және ақпарат министрінің 2012 жылғы 7 қарашадағы № 178 Бұйрығымен.

Ескерту. Күші жойылды - ҚР Мәдениет және ақпарат министрінің 2012.11.07 № 178 Бұйрығымен (алғаш рет ресми жарияланған күнінен бастап он күнтізбелік күн өткеннен кейін қолданысқа енгізіледі).

«Әкімшілік рәсімдер туралы» Қазақстан Республикасының 2000 жылғы 27 қарашадағы Заңының 9-1-бабының 4-тармағына, «Электрондық мемлекеттік қызметтің үлгі регламентін бекіту туралы» Қазақстан Республикасы Үкіметінің 2010 жылғы 26 қазандағы № 1116 Қаулысына сәйкес **БҰЙЫРАМЫН:**

1. Қоса беріліп отырған «Бұқаралық ақпарат құралдарын есепке қою» мемлекеттік қызмет регламенті бекітілсін.

2. Қазақстан Республикасы Байланыс және ақпарат министрінің Бұқаралық ақпарат құралдары саласындағы мемлекеттік саясат департаменті (Абсаттаров М . Р .) :

1) осы бұйрықтың Қазақстан Республикасы Әділет министрлігінде мемлекеттік тіркелуін;

2) осы бұйрықтың белгіленген тәртіпте ресми жариялауын;

3) осы бұйрықтың Қазақстан Республикасы Байланыс және ақпарат министрінің интернет-ресурсында орналастырылуын қамтамасыз етсін.

3. Осы бұйрықтың орындалуын бақылау Қазақстан Республикасы Байланыс және ақпарат вице-министрі С.С.Сәрсеновқа жүктелсін.

4. Осы бұйрық алғаш рет ресми жарияланғаннан кейін қолданысқа енгізіледі.

Министр *А. Жұмағалиев*

Қ а з а қ с т а н Р е с п у б л и к а с ы
Байланыс және ақпарат министрінің
2011 жылғы 26 желтоқсандағы
№ 418 бұйрығымен
бекітілген

«Бұқаралық ақпарат құралдарын есепке қою» электрондық мемлекеттік қызмет көрсету регламенті

1. Жалпы ережелер

1. Электрондық мемлекеттік қызметті Қазақстан Республикасы Байланыс және ақпарат министрлігі Ақпарат және мұрағат комитеті (бұдан әрі - Комитет) электронды Үкімет порталында: www.e.gov.kz (бұдан әрі - портал) арқылы көрсетеді.

2. Қазақстан Республикасы Үкіметінің «Қазақстан Республикасы Үкіметінің 2007 жылғы 30 маусымдағы № 561 қаулысына өзгеріс пен толықтырулар енгізу туралы және мемлекеттік қызмет стандарттарын бекіту туралы» 2009 жылғы 30 желтоқсандағы № 2315 және «Жеке және заңды тұлғаларға көрсетілетін мемлекеттік қызметтердің тізілімін бекіту туралы» 2010 жылғы 20 шілдедегі № 745 қаулыларына өзгерістер мен толықтырулар енгізу туралы стандарты.

3. Электрондық мемлекеттік қызметті автоматтандыру дәрежесі: толықтай автоматтандырылған.

4. Электрондық мемлекеттік қызмет көрсетудің түрі: транзакциялық.

5. Осы Регламентте пайдаланылатын ұғымдар мен қысқартулар:

1) бизнес-сәйкестендіру нөмірі - бірлескен кәсіпкерлік түрінде қызметтерді жүзеге асыратын заңды тұлға (филиал және өкілдік) және жеке кәсіпкер үшін қалыптастырылатын бірегей нөмір (бұдан әрі - БСН);

2) «электрондық үкіметтің» веб-порталы - нормативтік құқықтық базаны қоса алғанда, барлық шоғырландырылған үкіметтік ақпаратқа және электрондық мемлекеттік қызметтерге қолжетімділіктің бірыңғай терезесін білдіретін ақпараттық жүйе (бұдан әрі - ЭҮП);

3) жеке сәйкестендіру нөмірі - жеке тұлға, оның ішінде жеке кәсіпкерлік түрінде өзінің қызметін жүзеге асыратын жеке кәсіпкер үшін қалыптастырылатын бірегей нөмір (бұдан әрі - ЖСН);

4) ақпараттық қызмет - пайдаланушыларға ақпараттық ресурстарды беру жөніндегі қызмет;

5) интерактивті қызмет - өзара ақпарат алмасуды талап ететін, пайдаланушыларға олардың сұраулары бойынша және тараптардың келісімі бойынша электрондық ақпараттық ресурстарды беру жөніндегі қызмет;

6) ақпараттық жүйе - аппараттық-бағдарламалық кешенді қолданумен ақпаратты сақтау, өңдеу, іздеу, тарату, тапсыру және беру үшін арналған жүйе (бұдан әрі - АЖ);

7) медиа-алшақтық - құжаттарды электрондық нысаннан қағаз немесе

керісінше нысанға өзгерту қажет кезінде қызметтерді көрсету үдерісінде қағаз және электрондық құжат айналымының кезектесуі;

8) пайдаланушы - оған қажетті электрондық ақпараттық ресурстарды алу үшін ақпараттық жүйеге жүгінетін және оларды пайдаланатын субъект;

9) салық төлеушінің тіркеу нөмірі - салықтардың және бюджетке төленетін басқа да міндетті төлемдердің барлық түрлері бойынша бірегей нөмір, ол салық төлеуші ретінде оны мемлекеттік тіркеу және Қазақстан Республикасы Салық төлеушілерінің мемлекеттік тізіліміне ол туралы мәліметтерді енгізу кезінде салық төлеушіге беріледі (бұдан әрі - СТН);

10) транзакциялық қызмет - электрондық цифрлық қолтаңбаны қолданумен өзара ақпарат алмасуды талап ететін, пайдаланушыларға электрондық ақпараттық ресурстарды беру жөніндегі қызмет;

11) электрондық цифрлық қолтаңба - электрондық цифрлық қолтаңбаның құралдарымен құрылған және электрондық құжаттың дұрыстығын, оның тиесілілігін және мазмұнның тұрақтылығын растайтын электрондық цифрлық таңбалардың жиынтығы (бұдан әрі - ЭЦҚ);

12) мемлекеттік электрондық қызметтер - ақпараттық технологияларды пайдаланумен электрондық нысанда көрсетілетін мемлекеттік қызметтер;

13) электрондық құжат - ақпарат электрондық-цифрлық нысанда берілген және электрондық цифрлық қолтаңба арқылы куәландырылған құжат.

2. Электрондық мемлекеттік қызметті көрсету жөнінде қызмет беруші әрекетінің тәртібі

6. Қызмет берушінің электрондық мемлекеттік қызмет көрсету кезіндегі адымдық әрекеттері мен шешімдері (функционалдық өзара іс-қимылдың диаграммасы) осы Регламентке 1-қосымшада келтірілген:

1) тұтынушы ЖСН көмегімен ЭҮП тіркеуі жүзеге асырады (ЭҮП тіркелмеген тұтынушылар үшін жүзеге асырылады);

2) «Электрондық құжат және электрондық цифрлық қолтаңба туралы» Қазақстан Республикасының 2003 жылғы 7 қаңтардағы Заңына сәйкес тұтынушының және КО ақпараттық жүйесінің ЭЦҚ (бұдан әрі - тұтынушының ЭЦҚ) қалыптастыру және тексеру үдерісін іске асыратын криптографиялық қорғау құралдарын пайдаланумен қызметтерді тұтынушының электрондық цифрлық қолтаңбаның кілтімен қол қойылған, электрондық құжат түрінде мемлекеттік органға берілген сұрау салудың негізінде электрондық мемлекеттік қызметтерді көрсетудің нәтижесі тұтынушыға беріледі;

3) 1-үдеріс - «электрондық үкімет» порталындағы тұтынушы туралы деректердің дұрыстығын тексеру үдерісі (ЖСН немесе БИН, немесе СТН және

пароль), 1-ақпараттық жүйеден қажетті ақпаратқа сұрау салу;

4) 2-үдеріс - тұтынушының деректерінде бұзушылықтар болуына байланысты сұрау салынатын электрондық мемлекеттік қызметтен бас тарту туралы хабарламаны қалыптастыру;

5) 3-үдеріс - тұтынушының осы Регламентте көрсетілген қызметті таңдауы, қызметті көрсету және оның құрылымы мен форматтық талаптарды ескере отырып, тұтынушының нысанды толтыруы үшін сұрау салу нысанын экранға шығару (деректерді енгізу);

6) 4-үдеріс - сәйкестендіру деректерді және куәландыру орталығы (бұдан әрі - КО) ақпараттық жүйесінде тұтынушының ЭЦҚ тіркеу куәлігінің қолданылу мерзімі туралы деректерге сұрау салу;

7) 1-шарт - тұтынушының криптографиялық қорғаудың құралдарын (бұдан әрі - тұтынушының АКҚК) пайдаланумен тіркеу куәлігінің мерзімін және тұтынушының ЭЦҚ түпнұсқалығын тексеру;

8) 5-үдеріс - тұтынушының ЭЦҚ түпнұсқалығының расталмауына байланысты сұрау салынатын электрондық мемлекеттік қызметтен бас тарту туралы хабарламаны қалыптастыру;

9) 6-үдеріс - электрондық мемлекеттік нысанды көрсетуге сұрау салудың толтырылған нысанына (енгізілген деректерді) тұтынушының ЭЦҚ арқылы қол қою және тұтынушының одан әрі әрекеттері туралы ақпаратты алу;

10) 7-үдеріс - 2-ақпараттық жүйеден қажетті деректерге сұрау салу;

11) 2-шарт - 2-ақпараттық жүйеден түскен деректерді тексеру;

12) 8-үдеріс – ЭҮП тұтынушыға 24 сағат ішінде бес айлық есептік көрсеткіш мөлшерінде мемлекеттік баж төлеуді ұсынады;

Көрсетілген мерзімде төлемеген кезде тұтынушыға сұрау салу мерзімінің өтіп кеткені туралы, сондай-ақ қайтадан сұрау салу мүмкіндігі туралы хабарлама жібереді.

Тұтынушы банкке жіберу үшін төлемнің қажетті деректерін толтырады. ЭҮП төлем өткен соң тұтынушыға чек беріледі, ол төлемді жүзеге асырғанын растайды.

Егер төлем өтпеген болса, онда ЭҮП ол туралы тұтынушыға қате жіберілгені туралы толық сипаттамасымен хабардар етеді;

13) 9-үдеріс - 2-ақпараттық жүйеден сұрау салынған деректердің болмауына байланысты сұрау салынған электрондық мемлекеттік қызметтен бас тарту туралы хабарламаны қалыптастыру;

14) 10-үдеріс - тұтынушының сұрау салуына сәйкес мемлекеттік органның АКҚК және КО ақпараттық жүйесін пайдаланумен қызметтерді көрсетудің нәтижесін (электрондық құжатты) қалыптастыру.

7. Осы Регламентке 2-қосымшада тұтынушыға мемлекеттік немесе орыс

тілінде көрсетілетін электрондық мемлекеттік қызметке экрандық нысандар
к е л т і р і л г е н .

сұрау салуды толтыру – ЖСН тұтынушының ЭҮП тіркелу нәтижесі бойынша
автоматты түрде таңдалады;

сұрау салуға қол қою – тұтынушы «қол қою» кнопкасының көмегімен ЭЦҚ
сұрау салуға қол қоюды жүзеге асырып, одан кейін сұрау салу жіберіледі;

сұрау салуды өңдеу – сұрау салуды өңдегеннен кейін тұтынушы дисплейдің
экранына: ЖСН, сұрау салудың нөмірі, қызмет түрі, сұрау салу мәртебесі,
қызмет көрсету мерзімі туралы ақпарат енгізіледі.

"мәртебені жаңарту" кнопкасының көмегімен тұтынушыға сұрау салуды
өңдеу нәтижесін қарау мүмкіндігі беріледі.

8. Сұрау салуды өңдегеннен кейін тұтынушыға мынадай амалдармен сұрау
салуды өңдеу нәтижесін қарауға мүмкіндік беріледі:

«ашу» кнопкасын басқаннан кейін – сұрау салу нәтижесі дисплей экранына
шығарылады;

«сақтау» кнопкасын басқаннан кейін – тұтынушы сұратқан Adobe Acrobat
нысандағы магнитті жеткізгіште сақталады.

9. Электрондық мемлекеттік қызмет туралы ақпаратты алу, сондай-ақ қажет
болған жағдайда олардың сапасын бағалау (оның ішінде шағымдану) үшін
байланыс телефондары. 8(7172) 740535, 740347.

3. Электрондық мемлекеттік қызмет көрсету үдерісіндегі өзара іс-қимыл тәртібін сипаттау

10. Осы Регламенттің 3-қосымшасына сәйкес АМК-нің қарапайым
іс-қимылының кестелік сипаттамасы.

11. Осы Регламенттің 1-қосымшаларына сәйкес, электрондық мемлекеттік
қызмет көрсету үдерісінде іс-қимылының қисынды дәйектілігі арасындағы өзара
байланысты көрсететін диаграмма.

12. Осы Регламенттің 4-қосымшасына сәйкес көрсетілетін мемлекеттік
қызметтің аяқталғаны: нысанға сәйкес мерзімді баспасөз басылымдарын және
ақпарат агенттіктерін есепке алу туралы куәлік беру болады.

Мерзімді баспасөз басылымдарын және ақпарат агенттіктерін есепке қою
туралы куәлік портал арқылы жіберіледі.

13. Тұтынушыларға электрондық мемлекеттік қызметті көрсету нәтижелері
осы Регламенттің 5-қосымшасына сәйкес сапа мен қолжетімділік
көрсеткіштерімен өлшенеді.

14. Тұтынушыға электрондық мемлекеттік қызметті көрсету үдерісіне
қойылатын талаптар:

тұтынушының құжаттарындағы ақпараттың сақталуын, қорғалуын және құпиялылығын қамтамасыз ету.





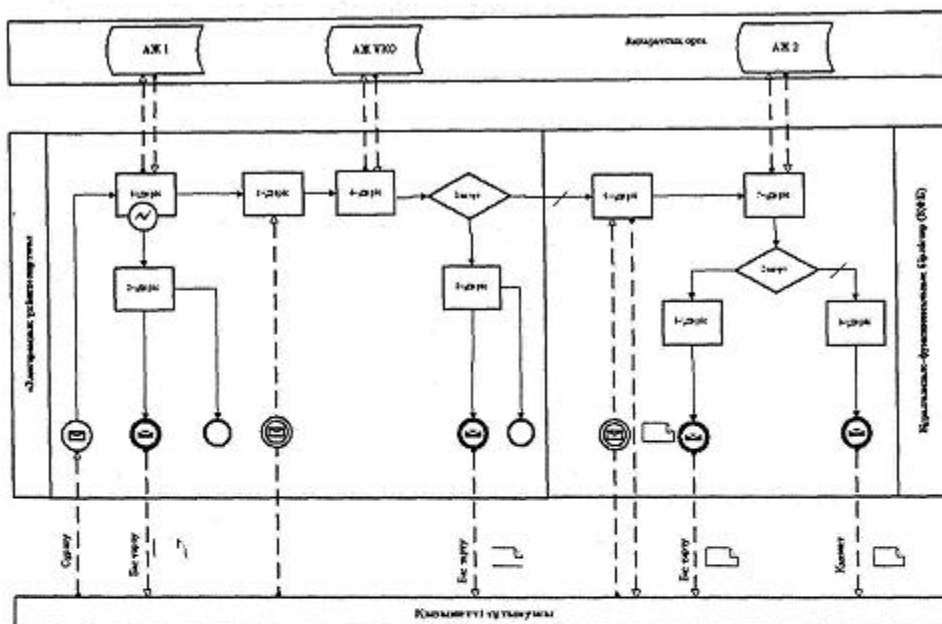

15. Электрондық мемлекеттік қызметтерді көрсетудің техникалық шарттары: компьютер, Интернет.

«Бұқаралық ақпарат қоры» Типтік электронды мемлекеттік қызмет құралын регламентіне 1-қосымша

Толықтай автоматтандырылған электронды мемлекеттік қызмет көрсету кезіндегі функционалдық өзара іс-қимыл диаграммасы



Шартты белгілер:

-  Бастапқы хабарлама
-  Аяқтаушы хабарлама
-  Аралық хабарлама
-  Аяқтаушы қарапайым оқиға
-  Қате
-  Оқиғалар-таймерлер



«Бұқаралық есепке мемлекеттік 2-қосымша Электронды мемлекеттік қызметке экрандық нысандар 1-қадам. Пайдаланушыны авторизациялау. Қағаз мәтінінен қараңыз 2-қадам. «БАҚ-ты есепке қою» электронды қызметін таңдау.» ақпарат қоры» құралын Электронды регламентіне

Электронды мемлекеттік қызметке экрандық нысандар 1-қадам. Пайдаланушыны авторизациялау.

Қағаз мәтінінен қараңыз

2-қадам. «БАҚ-ты есепке қою» электронды қызметін таңдау.

ЛЕТ НЕЗАВИСИМОСТИ РЕСПУБЛИКИ КАЗАХСТАН
 EN Английский (США) Справка Оставить отзыв
 айдоС АРУСОВ Получить ЭЦП Помощь Выйти
 e.gov ЭЛЕКТРОННОЕ ПРАВИТЕЛЬСТВО РЕСПУБЛИКИ КАЗАХСТАН
 Напрмер: Справка о наличии ограничений
 НАЙТИ
 КАЗ
 РУС
 ENG
 Государственные услуги Коммерческие услуги Платежи в бюджет Информационный каталог
[K001] Учёт-переучёт СМИ
 Шаг 1: Заполнение данных Шаг 2: Подписание
Данные заявителя:
 ИНН *: 761009301949
 Фамилия *:
 Имя *:
 Отчество:
 Юридический адрес *:
 Телефон *:
 Адрес *:
 ФИО главного руководителя (редактора) *:
 Тип заявления *: Постановка на учёт
Информация о СМИ:
 Вид СМИ: Периодическое печатное издание
 Форма распространения: Газета
 Call-центр 8-800-090-7777 1414
 Бронирование электронной очереди в ЦОН
 Контактная информация по ЦОН-ам
 Мой Портал Популярные электронные услуги
 Личный кабинет
 Онлайн-приемные
 Уведомления
 Профайл
 Электронные обращения
 История получения услуг
 История оплаты услуг
 История получения услуг (ЦОН)
 Услуги для граждан (внутренний)
 Услуги для бизнеса (внутренний)
 Статистические формы по сервисам Портала

3 қадам. Сұранымға қол қою.

 ЭЛЕКТРОННОЕ ПРАВИТЕЛЬСТВО РЕСПУБЛИКИ КАЗАХСТАН

ЛЕТ НЕЗАВИСИМОСТИ РЕСПУБЛИКИ КАЗАХСТАН

АЙДОС АРУСОВ | [Получить ЗУП](#) | [Помощь](#) | [Выход](#)

КАЗ | РУС | EN

Государственные услуги | Коммерческие услуги | Политика в бюджете | Информационный портал

[K001] Учёт-перечёт СМН

Шаг 1: Заполнение данных | Шаг 2: Подписание



Данные сертификата

ИИН:	761009301949
E-mail:	AIDOS.ARUSSOV@MAIL.RU
Фамилия:	АРУСОВ
Имя:	АЙДОС
Отчество:	ЕРМЕКОВИЧ
Срок действия:	10.02.2011 15:09:00 - 10.02.2012 15:09:00

[Отмена](#) | [Выбрать сертификат](#) | [Сертификат по умолчанию](#) | [Подписать](#)

Waiting for 192.168.40.3...

Call-центр: 8-800-680-7777 | 1414

Проверка электронной очереди в ЦОН | Контактная информация по ЦОН-ам

Мой Портал | Популярные электронные услуги

- [Личный кабинет](#)
- [Смена пароля](#)
- [Уведомления](#)
- [Профиль](#)
- [Электронные обращения](#)
- [История получения услуг](#)
- [История оплаты услуг](#)
- [История получения услуг \(ЦОН\)](#)
- [Услуги для граждан \(внутренний\)](#)
- [Услуги для бизнеса \(внутренний\)](#)
- [Статистические формы по сервисам](#)
- [Помощь](#)

4-қадам. Жеке кабинеттен қызметтің ағымдағы мәртебесін қарау.

 ЭЛЕКТРОННОЕ ПРАВИТЕЛЬСТВО РЕСПУБЛИКИ КАЗАХСТАН

ЛЕТ НЕЗАВИСИМОСТИ РЕСПУБЛИКИ КАЗАХСТАН

АЙДОС АРУСОВ | [Получить ЗУП](#) | [Помощь](#) | [Выход](#)

КАЗ | РУС | EN

Государственные услуги | Коммерческие услуги | Политика в бюджете | Информационный портал

История получения услуг

[Обновить](#) | Показать данные за 1 месяц

ИИН	Дата	Служба	Статус
30300001255602	05.12.2011 16:22:09	[K001] Учёт-перечёт СМН	Получена заявка
30300001255653	05.12.2011 14:59:34	Р6.13 Назначение пособия по рождению ребенка	Данные БВУ получены
30300001255643	05.12.2011 12:49:06	Р6.13 Назначение пособия по рождению ребенка	Данные БВУ получены
30300001255641	05.12.2011 12:44:35	Р6.13 Назначение пособия по рождению ребенка	Данные БВУ получены
30300001255634	05.12.2011 12:07:15	Р6.13 Назначение пособия по рождению ребенка	Данные отправлены в ЗАГС
30300001255632	05.12.2011 12:05:21	Р6.13 Назначение пособия по рождению ребенка	Данные БВУ получены
30300001255630	05.12.2011 12:04:23	Р6.13 Назначение пособия по рождению ребенка	Данные отправлены в ЗАГС
30300001255628	05.12.2011 11:55:31	Р6.13 Назначение пособия по рождению ребенка	Данные отправлены в ЗАГС
30300001255627	05.12.2011 11:44:32	Р6.13 Назначение пособия по рождению ребенка	Данные ЗАГС получены
30300001255626	05.12.2011 11:43:21	Р6.13 Назначение пособия по рождению ребенка	Данные БВУ получены

Call-центр: 8-800-680-7777 | 1414

Проверка электронной очереди в ЦОН | Контактная информация по ЦОН-ам

Мой Портал | Популярные электронные услуги

- [Личный кабинет](#)
- [Смена пароля](#)
- [Уведомления](#)
- [Профиль](#)
- [Электронные обращения](#)
- [История получения услуг](#)
- [История оплаты услуг](#)
- [История получения услуг \(ЦОН\)](#)
- [Услуги для граждан \(внутренний\)](#)
- [Услуги для бизнеса \(внутренний\)](#)
- [Статистические формы по сервисам](#)
- [Помощь](#)

5-қадам. Детальдарді қарау.

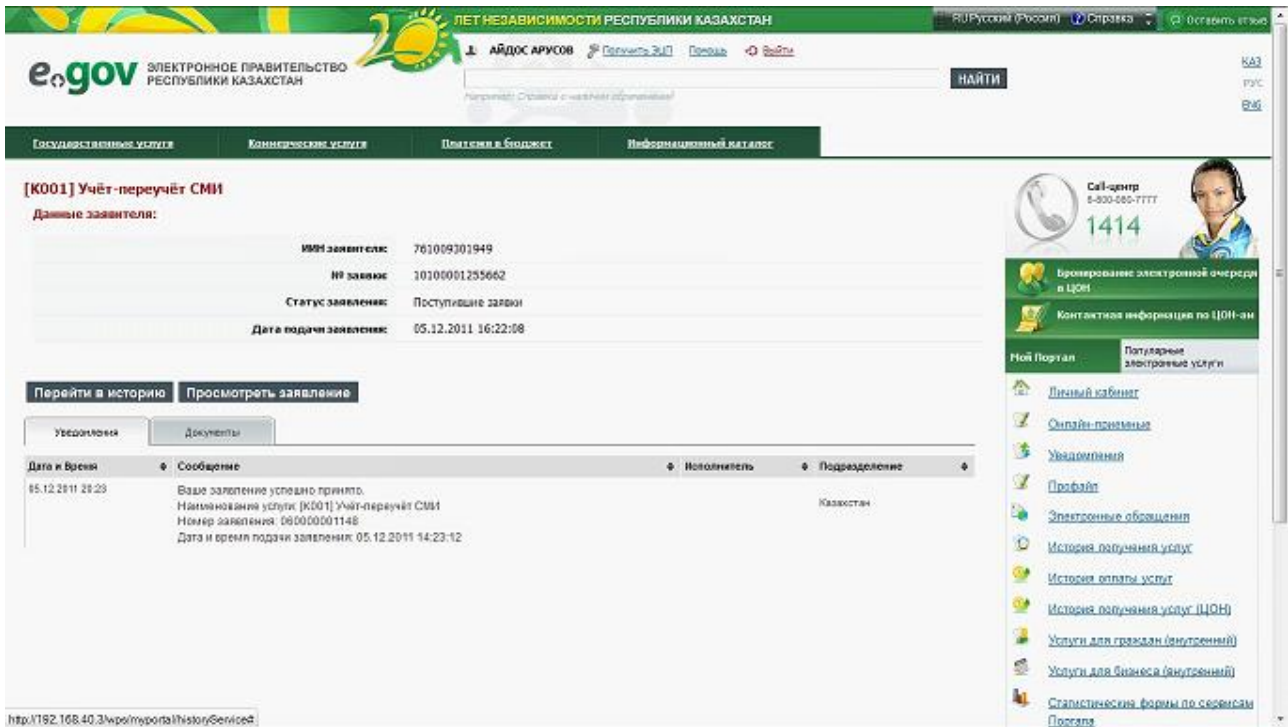

«Бұқаралық ақпарат құралын есепке қою» электронды мемлекеттік қызмет қызымет регламентіне 3-қосымша

Негізгі процестің іс-әрекетті (барысының, жұмыс ағынының)					
1	Іс-әрекеттің (барысының, жұмыс ағынының) №	1	2	3	4
2	ҚФБ атауы	комитет	комитет	комитет	комитет басшысы
3	Іс-әрекеттің (үдерістің, операцияның, рәсімнің) атауы және олардың сипаттамасы	Кеңсе қызметкері	комитет қызметкері	КЖ сараптамасы	КЖ сараптамасы қорытындыларын қарау
4	Аяқтау нысаны (деректер, құжат, ұйымдық-өкімдік шешім)	Қызметкерге ұсыну	Ақпарат және мұрағат комитетінің қызметкері қорытынды шығару	Сәйкестік актісін құрастыру және қорытындыны дайындау.	Қорытындыға қол қою
5	Орындалу мерзімі	15 күнтізбелік күн	15 минут	15 минут	15 минут

«Бұқаралық ақпарат құралын есепке қою» электронды мемлекеттік қызмет қызымет регламентіне 4-қосымша



КАЗАҚСТАН РЕСПУБЛИКАСЫНЫҢ
БАЙЛАНЫС ЖӘНЕ АҚПАРАТ МИНИСТРЛІГІ
АҚПАРАТ ЖӘНЕ МҰРАҒАТ КОМИТЕТІ

МЕРЗІМДІ БАСПАСӨЗ БАСЫЛЫМДАРЫН ЖӘНЕ (НЕМЕСЕ)
АҚПАРАТ АГЕНТТІКТЕРІН ЕСЕПКЕ АЛУ ТУРАЛЫ

КУӘЛІК



МИНИСТЕРСТВО СВЯЗИ И ИНФОРМАЦИИ
РЕСПУБЛИКИ КАЗАХСТАН
КОМИТЕТ ИНФОРМАЦИИ И АРХИВОВ

СВИДЕТЕЛЬСТВО

О ПОСТАНОВКЕ НА УЧЕТ ПЕРИОДИЧЕСКОГО ПЕЧАТНОГО
ИЗДАНИЯ И (ИЛИ) ИНФОРМАЦИОННОГО АГЕНТСТВА

**Электронды мемлекеттік қызметтерінің «сапа» және «қолжетімділік»
көрсеткіштерін анықтау үшін сауалнаманың нысаны**

1. Электрондық мемлекеттік қызметті көрсету үдерісінің сапасына және
нәтижесіне қанағаттанасыз ба?

- 1) қанағаттанған жоқпын;
- 2) ішінара қанағаттанамын;
- 3) қанағаттанамын.

2. Электрондық мемлекеттік қызметті көрсету тәртібі туралы ақпараттың
сапасына қанағаттанасыз ба?

- 1) қанағаттанған жоқпын;
- 2) ішінара қанағаттанамын;

3) қанағаттанамын.