

Қазақстан Республикасы Көлік және коммуникация министрлігі көрсететін байланыс саласындағы электрондық мемлекеттік қызметтердің регламенттерін бекіту туралы

Күшін жойған

Қазақстан Республикасы Көлік және коммуникация министрінің 2012 жылғы 26 қарашадағы № 809 Бұйрығы. Қазақстан Республикасы Әділет министрлігінде 2012 жылы 14 желтоқсанда № 8194 тіркелді. Күші жойылды - Қазақстан Республикасы Көлік және коммуникация министрінің 2014 жылғы 19 наурыздағы № 202 бұйрығымен

Ескерту. Күші жойылды - ҚР Көлік және коммуникация министрінің 19.03.2014 № 202 бұйрығымен (алғашқы ресми жарияланған күнінен кейін күнтізбелік он күн өткен соң қолданысқа енгізіледі).

«Ақпараттандыру туралы» Қазақстан Республикасының 2007 жылғы 11 қаңтардағы Заңының 29-бабына, сондай-ақ «Электрондық мемлекеттік қызметтің үлгі регламентін бекіту туралы» Қазақстан Республикасы Үкіметінің 2010 жылғы 26 қазандағы № 1116 және «Қазақстан Республикасы Көлік және коммуникация министрлігі көрсететін байланыс саласындағы мемлекеттік қызметтердің стандарттарын бекіту туралы» 2012 жылғы 5 қыркүйектегі № 1152 қаулыларына с ә й к е с

Б Ұ Й Ы Р А М Ы Н :

1. Қ о с а б е р і л і п о т ы р ғ а н :

1) осы бұйрыққа 1-қосымшаға сәйкес «Байланыс саласындағы қызметтерді көрсетуге лицензия беру, қайта ресімдеу, лицензияның телнұсқасын беру» электрондық мемлекеттік қызмет регламенті;

2) осы бұйрыққа 2-қосымшаға сәйкес «Нөмірлеу ресурсын бөлу және нөмірлерді беру, сондай-ақ оларды алып қою» электрондық мемлекеттік қызмет р е г л а м е н т і ;

3) осы бұйрыққа 3-қосымшаға сәйкес «Қазақстан Республикасының радиожилілік спектрін пайдалануға рұқсат беру» электрондық мемлекеттік қызмет р е г л а м е н т і ;

4) осы бұйрыққа 4-қосымшаға сәйкес «Радиоэлектрондық құралдар мен жоғары жиілікті құрылғыларды пайдалануға рұқсат беру» электрондық мемлекеттік қызмет регламенті бекітілсін.

2. Қазақстан Республикасы Көлік және коммуникация министрінің Байланыс және ақпараттандыру комитеті (Р.Р. Нұршабеков) заңнамада б е л г і л е н г е н т ә р т і п п е н :

1) осы бұйрықтың Қазақстан Республикасы Әділет министрлігінде мемлекеттік тіркелуін;

2) осы бұйрық мемлекеттік тіркеуден өткен соң бұқаралық ақпарат құралдарында және Қазақстан Республикасы Көлік және коммуникация министрлігінің интернет-ресурсында жариялануын қамтамасыз етсін.

3. Осы бұйрықтың орындалуын бақылау Қазақстан Республикасының Көлік және коммуникация вице-министрі С.С. Сарсеновке жүктелсін.

4. Осы бұйрық алғашқы ресми жарияланған күнінен бастап күнтізбелік он күн өткен соң қолданысқа енгізіледі.

Министр А. Жұмағалиев
Қазақстан Республикасы
Көлік және коммуникация министрінің
2012 жылғы 26 қарашадағы
№ 809 бұйрығына
1-қосымша

«Байланыс саласындағы қызметтерді көрсетуге лицензия беру, қайта ресімдеу, лицензияның телнұсқасын беру» электрондық мемлекеттік қызмет регламенті

1. Жалпы ережелер

1. «Байланыс саласындағы қызметтерді көрсетуге лицензия беру, қайта ресімдеу, лицензияның телнұсқасын беру» электрондық мемлекеттік қызметті (бұдан әрі – электрондық мемлекеттік қызмет) Қазақстан Республикасы Көлік және коммуникация министрлігінің Байланыс және ақпараттандыру комитеті (бұдан әрі – Комитет), сондай-ақ www.egov.kz «электрондық үкімет» веб-порталы немесе www.elicense.kz «Е-лицензиялау» веб-порталы арқылы көрсетеді.

2. Электрондық мемлекеттік қызмет «Қазақстан Республикасы Көлік және коммуникация министрлігі көрсететін байланыс саласындағы мемлекеттік қызметтердің стандарттарын бекіту туралы» Қазақстан Республикасы Үкіметінің 2012 жылғы 5 қыркүйектегі № 1152 қаулысымен бекітілген «Байланыс саласындағы қызметтерді көрсетуге лицензия беру, қайта ресімдеу, лицензияның телнұсқасын беру» мемлекеттік қызмет стандарты (бұдан әрі – Стандарт) негізінде көрсетіледі.

3. Электрондық мемлекеттік қызметті автоматтандыру дәрежесі: толық автоматтандырылған.

4. Электрондық мемлекеттік қызмет көрсетудің түрі: транзакциялық.

5. Осы Регламентте пайдаланылатын ұғымдар:

1) ақпараттық жүйе (бұдан әрі - АЖ) – аппараттық-бағдарламалық кешенді қолданумен ақпаратты сақтау, өңдеу, іздеу, тарату, тапсыру және беру үшін арналған жүйе;

2) бизнес-сәйкестендіру нөмірі (бұдан әрі - БСН) – бірлескен кәсіпкерлік түрінде қызметтерді жүзеге асыратын заңды тұлға (филиал және өкілдік) және жеке кәсіпкер үшін қалыптастырылатын бірегей нөмір;

3) жеке сәйкестендіру нөмірі (бұдан әрі – ЖСН) - жеке тұлға, оның ішінде жеке кәсіпкерлік түрінде өзінің қызметін жүзеге асыратын жеке кәсіпкер үшін қалыптастырылатын бірегей нөмір;

4) пайдаланушы (алушы, Комитет) – оған қажетті электрондық ақпараттық ресурстарды алу үшін ақпараттық жүйеге жүгінетін және оларды пайдаланатын субъект;

5) мемлекеттік қызметті алушы (бұдан әрі – алушы) – электрондық мемлекеттік қызмет көрсетілетін жеке немесе заңды тұлға;

6) мемлекеттік электрондық қызмет – ақпараттық технологияларды пайдаланумен электрондық нысанда көрсетілетін мемлекеттік қызмет;

7) құрылымдық-функционалдық бірліктер (бұдан әрі – ҚФБ) – электрондық мемлекеттік қызмет көрсету үдерісіне қатысатын мемлекеттік органдардың, мемлекеттік мекемелердің және өзге де ұйымдардың құрылымдық бөлімшелерінің тізбесін көрсетеді;

8) транзакциялық қызмет – пайдаланушыларға электрондық ақпараттық ресурстарды беру бойынша электрондық цифрлық қолтаңбаны қолданумен өзара ақпарат алмасуды талап ететін қызмет;

9) электрондық мемлекеттік қызмет көрсету регламенті – мемлекеттік қызмет көрсету стандартының сақталуын қамтамасыз етуге қойылатын талаптарды белгілейтін және мемлекеттік органдардың, олардың ведомстволық бағыныстағы ұйымдарының, лауазымды адамдардың, сондай-ақ жеке және заңды тұлғалардың электрондық мемлекеттік қызмет көрсету жөніндегі қызмет тәртібін айқындайтын нормативтік құқықтық акт;

10) электрондық құжат – ақпарат электрондық-цифрлық нысанда берілген және электрондық цифрлық қолтаңба арқылы куәландырылған құжат;

11) электрондық лицензия – қағаз тасығыштағы лицензияға тең, ақпараттық технологиялар пайдаланыла отырып ресімделетін және берілетін электрондық құжат нысанындағы лицензия;

12) электрондық цифрлық қолтаңба (бұдан әрі – ЭЦҚ) – электрондық цифрлық қолтаңба құралдарымен жасалған және электрондық құжаттың дұрыстығын, оның тиесілілігін және мазмұнының тұрақтылығын растайтын электрондық цифрлық таңбалардың жиынтығы;

13) «жеке тұлғалар» мемлекеттік дерекқоры (бұдан әрі – ЖТ МДҚ) –

ақпаратты автоматтандырылған түрде жинау, сақтау және өңдеу, Қазақстан Республикасындағы жеке тұлғалардың бірыңғай сәйкестендіру нөмірлерін енгізу және олар туралы өзекті және шынайы мәліметтерді мемлекеттік басқару органдарына және өзге субъектілерге олардың өкілеттіктері шеңберінде және Қазақстан Республикасының заңнамасына сәйкес беру мақсатында жеке сәйкестендіру нөмірлерінің Ұлттық тізілімін жасауға арналған ақпараттық жүйе;

14) «заңды тұлғалар» мемлекеттік дерекқоры (бұдан әрі – ЗТ МДҚ) – ақпаратты автоматтандырылған түрде жинау, сақтау және өңдеу, Қазақстан Республикасындағы заңды тұлғалардың бірыңғай сәйкестендіру нөмірлерін енгізу және олар туралы өзекті және шынайы мәліметтерді мемлекеттік басқару органдарына және өзге субъектілерге олардың өкілеттіктері шеңберінде және Қазақстан Республикасының заңнамасына сәйкес беру мақсатында бизнес-сәйкестендіру нөмірлерінің Ұлттық тізілімін жасауға арналған а қ п а р а т т ы қ ж ү й е ;

15) «электрондық үкіметтің» веб-порталы (бұдан әрі - ЭҮП) – нормативтік құқықтық базаны қоса алғанда, барлық шоғырландырылған үкіметтік ақпаратқа және электрондық мемлекеттік қызметтерге қолжетімділіктің бірыңғай терезесін білдіретін а қ п а р а т т ы қ ж ү й е ;

16) «электрондық үкіметтің» төлеу шлюзі (бұдан әрі – ЭҮТШ) – екінші деңгейдегі банктердің, банктік операциялардың жеке түрлерін жүзеге асыратын ұйымдардың және «электрондық үкіметтің» жеке және заңды тұлғалардың төлемдерді жүзеге асыруы кезінде ақпараттық жүйелерінің арасында өзара іс-әрекет жасауды қамтамасыз етуге арналған автоматтандырылған ақпараттық ж ү й е ;

17) «электрондық үкіметтің» шлюзі (бұдан әрі – ЭҮШ) – электрондық қызметті іске асыру шеңберінде «электрондық үкіметтің» ақпараттық жүйелерін біріктіруге арналған ақпараттық жүйе;

18) «Е-лицензиялау» веб-порталы – берілген, қайта ресімделген, тоқтатылған, қайта басталған және әрекет етуін тоқтатқан лицензиялар, сондай-ақ лицензиялар беретін лицензиялардың сәйкестендіру нөмірін орталықтандырып қалыптастыратын лицензияланатын қызмет түрін жүзеге асыратын лицензиаттың филиалдары, өкілдіктері (объекттері, пункттері, учаскелері) туралы мәліметтерді қамтитын ақпараттық жүйе (бұдан әрі – «Е-лицензиялау» МДҚ АЖ).

2. Электрондық мемлекеттік қызметті көрсету жөнінде Комитет қызметінің тәртібі

6. Комитеттің ЭҮП арқылы қадамдық әрекеттері мен шешімдері (ЭҮП арқылы электрондық мемлекеттік қызмет көрсету кезіндегі функционалдық өзара

әрекет жасаудың № 1 диаграммасы) осы Регламентке 1-қосымшада келтірілген:

1) алушы ЭҮП-ке тіркеуді алушы компьютердің интернет-браузеріне бекітіп қойған өзінің ЭЦҚ тіркеу куәлігінің көмегімен жүзеге асырады (ЭҮП-ке тіркелмеген алушылар үшін жүзеге асырылады);

2) 1 үдеріс – алушының ЭЦҚ тіркеу куәлігін компьютердің интернет-браузеріне бекітуі, мемлекеттік қызметті алу үшін алушының ЭҮП-ке парольді енгізуі (авторландыру үдерісі);

3) 1 шарт – логин (БСН) және пароль арқылы тіркелген алушы туралы деректердің дұрыстығын ЭҮП-те тексеру;

4) 2 үдеріс – алушының деректерінде бұзушылықтардың болуымен байланысты, ЭҮП авторландырудан бас тарту хабарламасын қалыптастырады;

5) 3 үдеріс – алушының осы Регламентте көрсетілген қызметті таңдауы, қызметті көрсету және оның құрылымы мен форматтық талаптарды ескере отырып, тұтынушының нысанды толтыруы үшін сұрау салу нысанын экранға шығару (деректерді енгізу);

6) 4-үдеріс – ЭҮТШ-те электрондық мемлекеттік қызмет төлемақысын жасау, одан кейін бұл ақпарат «Е-лицензиялау» МДҚ АЖ-не келіп түседі;

7) 2-шарт – «Е-лицензиялау» МДҚ АЖ-де көрсетілген электрондық мемлекеттік қызметтің төлемақысын тексеру;

8) 5-үдеріс – «Е-лицензиялау» МДҚ АЖ-де көрсетілген электрондық мемлекеттік қызмет үшін төлемақының жоқтығына байланысты сұрау салынған электрондық мемлекеттік қызметтен бас тарту туралы хабарламаны қалыптастыру;

9) 6-үдеріс – алушының сауалды куәландыру (қол қою) үшін ЭЦҚ тіркеу куәлігін таңдауы;

10) 3-шарт – ЭҮП-те ЭЦҚ тіркеу куәлігінің әрекет ету мерзімін және тізімде қайтарып алынған (күші жойылған) тіркеу куәліктерінің болмауын, сондай-ақ сауалда және ЭЦҚ тіркеу куәлігінде көрсетілген ЖСН/БСН арасындағы сәйкестендіру деректерге сәйкес келуін тексеру;

11) 7-үдеріс – алушының ЭЦҚ шынайылығының расталмауымен байланысты сұрау салынған электрондық мемлекеттік қызметтен бас тарту туралы хабарламаны қалыптастыру;

12) 8-үдеріс – алушының ЭЦҚ арқылы қызмет көрсету сауалының толтырылған нысанын (енгізілген деректерді) куәландыруы (қол қоюы);

13) 9 - үдеріс – «Е-лицензиялау» МДҚ АЖ-дегі электрондық құжатты (алушының сауалын) тіркеу және «Е-лицензиялау» МДҚ АЖ-дегі сауалды өңдеу;

14) 4-шарт – алушының біліктілік талаптарына және рұқсат беру негіздеріне сәйкестігін Комитеттің тексеруі;

15) 10-үдеріс – «Е-лицензиялау» МДҚ АЖ-дегі алушының деректерінде

бұзушылықтардың болуымен байланысты сұрау салынған электрондық мемлекеттік қызметті көрсетуден бас тарту туралы хабарламаны қалыптастыру;

16) 11 үдеріс – алушының ЭҮП-те қалыптастырған электрондық мемлекеттік қызмет нәтижесін (рұқсатты) алуы. Электрондық құжат Комитеттің уәкілетті адамының ЭЦҚ-сын пайдаланумен қалыптастырылады.

7. Комитет арқылы қадамдық әрекеттер және шешімдер (Комитет арқылы электрондық мемлекеттік қызмет көрсету кезіндегі функционалдық өзара әрекеттің № 2 диаграммасы) келесі түрде жүзеге асырылады:

1) 1 үдеріс – Комитет қызметкерінің электрондық мемлекеттік қызметті алу үшін «Е-лицензиялау» МДҚ АЖ логині мен паролін енгізу үдерісі (авторландыру үдерісі);

2) 1 шарт – логин мен пароль арқылы Комитеттің тіркелген қызметкері туралы мәліметтердің шынайылығын «Е-лицензиялау» МДҚ АЖ-де тексеру;

3) 2 үдеріс – Комитет қызметкерінің мәліметтерінде бұзушылықтардың болуына байланысты «Е-лицензиялау» МДҚ АЖ-де авторландырудан бас тарту туралы хабарламаны қалыптастыру;

4) 3 үдеріс – Комитет қызметкерінің осы Регламентте көрсетілген қызмет көрсетуге арналған сауал нысанын экранға шығаруы және алушының деректерін енгізуі;

5) 4 үдеріс – ЭҮШ арқылы ЖТ МДҚ/ЗТ МДҚ-ға сұрау салу;

6) 2 шарт – алушының ЖТ МДҚ/ЗТ МДҚ-да деректерінің бар болуын тексеру;

7) 5 үдеріс – ЖТ МДҚ/ЗТ МДҚ -да алушы деректерінің болмауымен байланысты деректерді алу мүмкін еместігі туралы хабарламаны қалыптастыру;

8) 6 үдеріс – сауал нысанын құжаттардың қағаз нысанында болуын белгілеу бөлігінде толтыру және Комитет қызметкерінің алушы ұсынған қажетті құжаттарды сканерлеуі және оларды сауал нысанына бекітуі;

9) 7 үдеріс – «Е-лицензиялау» МДҚ АЖ -де сұрау салуды тіркеу және «Е-лицензиялау» МДҚ АЖ-де қызметті өңдеу;

10) 3 шарт – Комитетпен алушының рұқсат беру үшін біліктілік талаптарға және негіздерге сәйкестігін тексеру;

11) 8 үдеріс – «Е-лицензиялау» АЖ МДҚ-да алушының деректерінде бұзушылықтардың болуымен байланысты сұрау салынған қызметті көрсетуден бас тарту туралы хабарламаны қалыптастыру;

12) 9 үдеріс – алушының «Е-лицензиялау» МДҚ АЖ-да қалыптастырған электрондық мемлекеттік қызмет нәтижесін (рұқсат) алуы. Электрондық құжат электрондық мемлекеттік Комитеттің уәкілетті тұлғасының ЭЦҚ-сын пайдаланумен қалыптастырылады.

8. Электрондық мемлекеттік қызмет бойынша мемлекеттік және орыс

тілдерінде ұсынылатын сұрау салу және жауап алудың экрандық нысандары осы Регламентке 2-қосымшада келтірілген.

9. Алушымен электрондық мемлекеттік қызмет бойынша сұрау салудың орындалу деңгейін тексеру әдісі: «электрондық үкімет» порталындағы «Қызметті алудың тарихы», сондай-ақ уәкілетті органға жүгіну арқылы.

10. Қажетті ақпаратты және электрондық мемлекеттік қызметті көрсету бойынша кеңесті call-орталығы телефоны (1414) бойынша алуға болады.

3. Электрондық мемлекеттік қызмет көрсету үдерісіндегі өзара іс-қимыл тәртібін сипаттау

11. Электрондық мемлекеттік қызметті көрсету үдерісіне қатысатын ҚФБ:

- 1) Э Ю П ;
- 2) Э Ю Ш ;
- 3) Э Ю Т Ш ;
- 4) «Е-лицензиялау» МДҚ АЖ;
- 5) Ж Т М Д Қ / З Т М Д Қ ;
- 6) К о м и т е т .

12. ҚФБ-ның әрекеттерінің (рәсімдерінің, атқаратын қызметтерінің, операцияларының) дәйектілігін әрбір әрекеттің орындалу мерзімін көрсетумен мәтіндік кестелік сипаттау осы Регламентке 3-қосымшада келтірілген.

13. Әрекеттердің логикалық дәйектілігінің арасындағы (ЭҮП және Комитет арқылы электрондық мемлекеттік қызмет көрсету кезіндегі) өзара байланысты олардың сипаттамаларына сәйкес көрсететін диаграмма осы Регламентке 1-қосымшада келтірілген.

14. Электрондық мемлекеттік қызмет көрсетудің нәтижелері берілуі тиіс нысандар, бланкінің үлгісі осы Регламентке 4-қосымшада келтірілген.

15. Алушыларға қызмет көрсету нәтижелері осы Регламентке 5-қосымшада келтірілген сауалнама нысанына сәйкес сапа және қолжетімділік көрсеткіштерімен өлшенеді.

16. Алушыларға қызмет көрсету үдерісіне қойылатын талаптар:

- 1) құпиялылық (ақпаратты рұқсатсыз алудан қорғау);
- 2) тұтастық (ақпаратты рұқсатсыз өзгертуден қорғау);
- 3) қолжетімділік (ақпаратты және ресурстарды рұқсатсыз ұстап қалудан қорғау) .

17. Қызмет көрсетудің техникалық шарты:

- 1) Интернетке шығу;
- 2) электрондық лицензия беретін адамның ЖСН/БСН-нің болуы;
- 3) ЭҮП-ті авторландыру;

- 4) ЭЦҚ пайдаланушысының болуы;
 5) банк карточкасының немесе екінші деңгейдегі банкте ағымдағы шоттың болуы.

«Байланыс саласындағы қызметтерді көрсетуге лицензия беру, қайта ресімдеу, лицензияның телнұсқасын беру» электрондық мемлекеттік қызмет регламентіне
 1-қосымша

ҮЭП арқылы электрондық мемлекеттік қызмет көрсету кезіндегі функционалдық өзара әрекет жасаудың № 1 диаграммасы

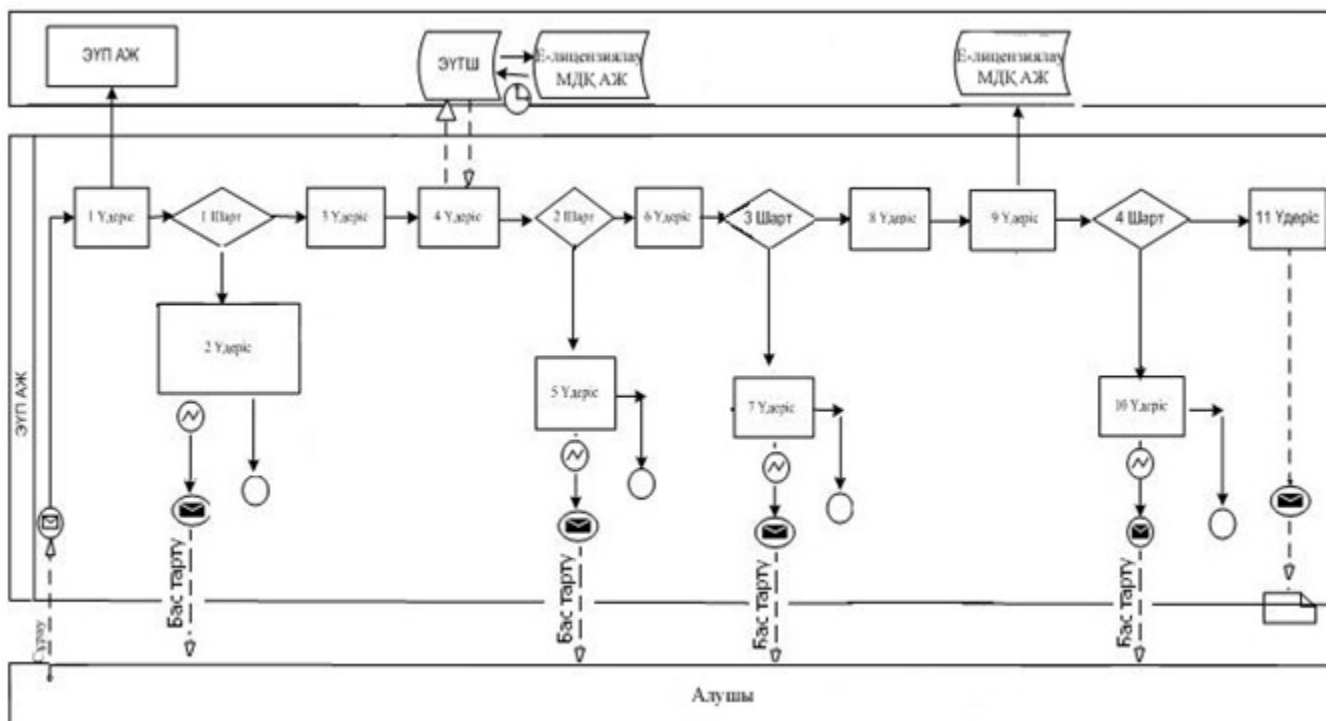

Комитет арқылы электрондық мемлекеттік қызмет көрсету кезіндегі функционалдық өзара әрекет жасаудың № 2 диаграммасы

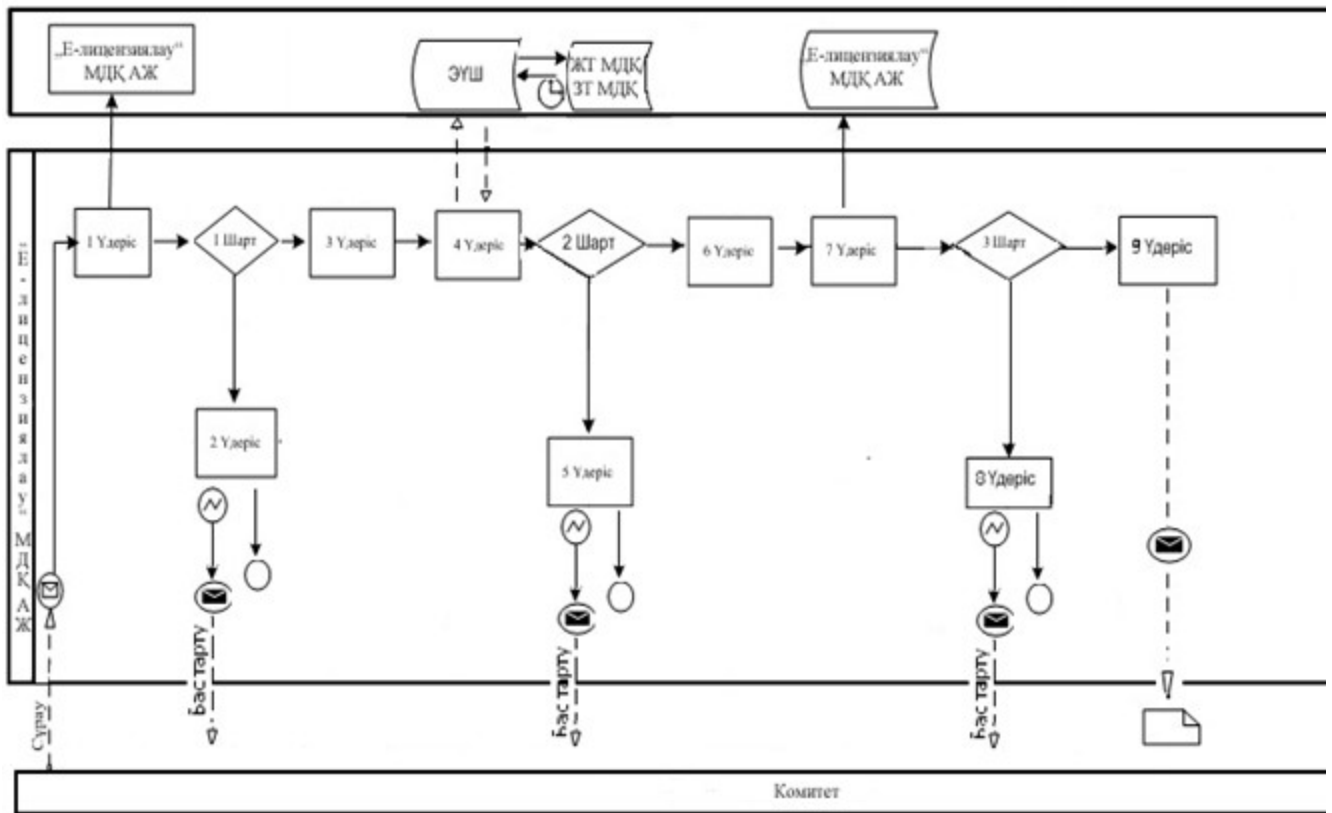

Шартты белгілер:

- Бастапқы хабарлама
- Аяқтаушы хабарлама
- Аралық хабарлама
- Аяқтаушы қарапайым хабарлама
- Қате
- Оқиғалар-таймерлер
- Ақпараттық жүйе
- Үдеріс
- Шарт
- Хабарламалар ағыны
- Басқару ағыны
- Соңғы тұтынушыға ұсынылатын электрондық құжат

«Байланыс
лицензия

саласындағы
беру, қайта

қызметтерді
ресімдеу,

көрсетуге
лицензияның

телнұсқасын беру» электрондық мемлекеттік қызмет регламентіне
2-қосымша

Электрондық мемлекеттік қызмет бойынша сұрау салу және жауап алудың экрандық нысандары

1. Авторизация

Электрондық лицензиялау қызметтерін алу үшін порталда тіркеуден өту қажет, егер де Сіз тіркелген болсаңыз, онда ЖСН (БСН) және парольді көрсетіп авторлануыңызды сұраймыз

2. Электрондық мемлекеттік қызметті таңдау

Қажетті қызметтің кіші түрлерін таңдау қажет

Өрі қарай >>

Қызметтің кіші түрлері

- Қалааралық телефон байланысы
- Спутниктік жылжымалы байланыс
- Ұялы байланыс (стандарт атауын көрсете отырып)
- Халықаралық телефондық байланыс

Өрі қарай >>

3. Сұрау салуды толтыру



Лицензиялық алым сомасы 6 АЕК, 9708.00000 теңге



Өтінішті жіберу

Қызметтің кіші түрлері

Қалалық телефон байланысы

Өтінішті жолдау үшін келесі құжаттар талап етіледі

Заңды тұлғалар үшін	Жеке тұлғалар үшін	Дара кәсіпкерлер үшін
<p><input type="checkbox"/> Анықталған үлгідегі өтініш</p> <p><input type="checkbox"/> Заңды тұлғаларды мемлекеттік тіркеу туралы куәліктің көшірмесі (салыстыру үшін түп нұсқасы болмаған жағдайда нотариат куәландырган көшірмесі)</p> <p><input type="checkbox"/> Жарғының көшірмесі (салыстыру үшін түп нұсқасы болмаған жағдайда нотариат куәландырган көшірмесі)</p> <p><input type="checkbox"/> Өтініш берушінің салық органдарында есепке алынғандығы туралы куәліктің көшірмесі (салыстыру үшін түп нұсқасы болмаған жағдайда нотариат куәландырган көшірмесі)</p> <p><input type="checkbox"/> Қызметтің жекелеген түрімен шұғылдануға құқықтың лицензияланған бюджеттік жөнатығын бекітетін төлем құжаты</p> <p><input type="checkbox"/> Үш жылдан кем емес мамандығы бойынша тілсіз білімі мен жұмыста тәжірибесі бар, сәйкес дипломдармен, сертификаттармен, аттестаттармен, жазбалармен расталған техникалық басшылардың, мамандардың білікті құрамының бар болуы</p> <p><input type="checkbox"/> Бақылау-өлшеу және сынақ жұмыстары (өтініш берушінің мүлікке құқығы жатытындығы немесе жалға алудың кезінде шартқа сәйкес бар болуы) үшін метрологиялық базаның (Қазақстан Республикасының мемлекеттік тізілім жүйелеріне енгізілген өлшем) бар болуы</p> <p><input type="checkbox"/> Мәналар туралы ақпаратты қамтуы тиіс түсінідірме жазбаның кәсіпкерлік субъектілеріне тиесілілігінің (шағын, орта, ірі) бар болуы</p>		

Қызмет түріне өтініш беру

Қызмет аумағын таңдау

Қызмет аумағы Таңдау

Жеке деректерді толтырыңыз

Сіз шағын кәсіпкерлік субъектісіз бе?	<input type="text" value="Иә"/>
Өзіңіздің ТАӨ	ЧИСТОВ КОНСТАНТИН БОРИСОВИЧ
Заңды тұлға өкілінің лауазымы	директор
Заңды тұлға өкілінің мекен жайы	ЧИСТОВ КОНСТАНТИН БОРИСОВИЧ
Пошта индексі *	080015
Қазақстан қаласы	Тараз қ.
Көшенің аты орыс тілінде *	MAMBEET BATYPA
Көшенің аты қазақ тілінде	MAMBEET BATYPA
Үй/жұмыс нөмірі *	4 "б"
Пәтер/кеңсе нөмірі	
Телефон нөмірі *	8(7262)459193
Факс	8(7262)459193

<< Артқа Өрі қарай >>

4. Сұрау салуға қол қою

Электрондық-цифрлық қолтаңба

Скачать предварительный документ заявления

Өтініш	Қол қою
Сертификатты таңдаңыз	<input type="text"/>
Парольді енгізіңіз	<input type="text"/>

<< Артқа Қол қою >>

5. Сұрау салудың орындалу барысын тексеру

Менің профайлым	Менің өтініштерім	Менің рұқсат беру құжаттарым	Рұқсат беру құжаттары бойынша есеп беру	Менің файлдарым
сипаты бойынша	мемлекеттік органдар бойынша	жергілікті атқаруым органдар бойынша		

Менің өтініштерім

№	Өтініштің нөмірі	Жоберілген күні	Лицензия	Лицензия/рұқсат түрі	Өтініштің түрі	Нәтижесі
1	K212A1002241	12.12.2012	Өнеркәсіп комитеті	Полетиленді импорттау	Лицензия және қосымшаларды беруге өтініш	Берілді
2		11.12.2012	Байланыс және аспаптарландыру комитеті	Байланыс саласында қызмет ұйыму	Лицензия және қосымшаларды беруге өтініш	Жанетілген

6. Электрондық мемлекеттік қызметтің нәтижесін көру

Менің профайлым	Менің өтініштерім	Менің рұқсат беру құжаттарым	Рұқсат беру құжаттары бойынша есеп беру	Менің файлдарым
сипаты бойынша	мемлекеттік органдар бойынша	жергілікті атқаруым органдар бойынша		

Менің рұқсат беру құжаттарым

Өз лицензияңызды таппадыңыз ба? Деректерді қалпына келтіру үшін өтініш жіберіңіз

№	РҚБСН	Нөмірі	Берілген күні	Лицензия	Лицензия/рұқсат түрі	Нәтижесі
1	0K212233001325	010301	12.12.2012	Өнеркәсіп комитеті	Полетиленді импорттау	Расталған

«Байланыс саласындағы қызметтерді көрсетуге лицензия беру, қайта ресімдеу, лицензияның телнұсқасын беру» электрондық мемлекеттік қызмет регламентіне 3-қосымша

1-кесте. ЭҮП арқылы ҚФБ іс-әрекеттерінің сипаттамасы

1	Ис-әрекет № (жұмыс барысы, ағыны)	2	3	4	5	6	
2	ҚФБ атауы	Алушы	ЭҮП	Алушы	ЭҮТШ	ЭҮП	Алушы
3	Ис-әрекет атауы (үдеріс, рәсім, операциялар) және олардың сипаттамасы	Алушының ЭЦҚ тіркеу куәлігін компьютердің интернет-браузеріне бекіту	Алушының деректеріндегі бұзушылықтармен байланысты бас тарту хабарламасын қалыптастырады	Қажетті құжаттарды электрондық түрде бекітумен сауал деректерін қалыптастырады және қызметті тандайды	Қызмет төлемақысын жасау	Төлемақының жоқтығына байланысты бас тарту туралы хабарламаны қалыптастырады	Куәлан (қол қ үшін ғ таңдау)
4	Аяқтау нысаны (деректер, құжаттар,	Сұраудың дұрыс қалыптасуы туралы	Сұралып отырған электрондық мемлекеттік қызметке бас	Сұраудың дұрыс қалыптасуы	Әрекеттің дұрыс қалыптасуы	Сұралып отырған электрондық мемлекеттік қызметке бас	Сұрауды бағытт

5	Орындау мерзімі	10–15 сек	10 сек	1,5 мин	1,5 мин	1,5 мин	10–15 сек	-
6	Келесі іс-әрекет нөмірі	1-Комитет қызметкерінің логин мен пароль деректерінің шынайылығын «Е-лицензиялау» АЖ МДҚ-да тексеру	-	4	5–алушы деректерінде бұзушылықтар болғанда; 6–авторландыру табысты өткенде	-	-	8 Е- » сұ бо де бо сұ бо де та

«Байланыс саласындағы қызметтерді көрсетуге лицензия беру, қайта ресімдеу, лицензияның телнұсқасын беру» электрондық мемлекеттік қызмет регламентіне 4-қосымша



МЕМЛЕКЕТТІК ЛИЦЕНЗИЯ

Б е р і л д і

(заңды тұлғаның толық атауы, орналасқан жері, деректемелері/жеке тұлғаның тегі, аты, әкесінің аты толығымен)

Қ ы з м е т

т ү р і
(«Лицензиялау туралы» Қазақстан Республикасының Заңына сәйкес қызмет түрінің (іс-әрекеттің атауы)

Л и ц е н з и я

қ о л д а н ы л у ы н ы ң

айрықша жағдайлары («Лицензиялау туралы» Қазақстан Республикасы Заңының 9-бабына сәйкес)

Л и ц е н з и я н ы

о р г а н

б е р г е н
Қазақстан Республикасының Көлік және коммуникация министрлігі. Байланыс және ақпараттандыру

к о м и т е т і

(лицензиялау органының толық атауы)

Б а с ш ы

(у ә к і л е т т і

т ұ л ғ а)

(лицензияны берген орган басшысының (уәкілетті адамның) тегі және аты-жөні)

Лицензияның
күні

берілген

Лицензияның

нөмірі

Қала



МЕМЛЕКЕТТІК ЛИЦЕНЗИЯҒА ҚОСЫМША

Лицензияның нөмірі

Лицензияның сериясы

Лицензияның берілген күні

Лицензияланатын қызмет түрінің құрамына кіретін жұмыстар мен қызметтердің лицензияланатын түрлерінің тізбесі

- лицензияланатын түрлерінің тізбесі

Лицензияға қосымшаны берген орган
Басшы (уәкілетті тұлға)

Қазақстан Республикасының Көлік және коммуникация министрлігі,
Байланыс және ақпараттандыру комитеті

Лицензияға қосымшаның берілген күні

Лицензияға қосымшаның нөмірі

Қала

Берілген құжат «Электрондық құжат және электрондық цифрлық қолтаңба туралы» 2003 жылғы 7 қаңтардағы Қазақстан Республикасы Заңының 7-бабының 1-тармағына сәйкес қағаз тасығыштағы құжатқа тең.

Данный документ согласно пункту 1 статьи 7 ЗРК от 7 января 2003 года «Об электронном документе и электронной цифровой подписи» равнозначен документу на бумажном носителе.

«Байланыс саласындағы қызметтерді көрсетуге лицензия беру, қайта ресімдеу, лицензияның телнұсқасын беру» электрондық мемлекеттік қызмет регламентіне

5-қосымша

Нысан

Электрондық мемлекеттік қызметтердің «сапа» және «қолжетімділік» көрсеткіштерін анықтауға сауалнама

(ҚЫЗМЕТТІҢ АТАУЫ)

1. Электрондық мемлекеттік қызметті көрсету үдерісінің сапасына және нәтижесіне қанағаттанасыз ба?

- 1) қанағаттанған жоқпын;
- 2) ішінара қанағаттанамын;
- 3) қанағаттанамын.

2. Электрондық мемлекеттік қызметті көрсету тәртібі туралы ақпараттың сапасына қанағаттанасыз ба?

- 1) қанағаттанған жоқпын;
- 2) ішінара қанағаттанамын;

3) қанағаттанамын.

Қазақстан Республикасы

Көлік және коммуникация министрінің

2012 жылғы 26 қарашадағы

№ 809 бұйрығына

2-қосымша

«Нөмірлеу ресурсын бөлу және нөмірлерді беру, сондай-ақ оларды алып қою» электрондық мемлекеттік қызмет регламенті

1. Жалпы ережелер

1. «Нөмірлеу ресурсын бөлу және нөмірлерді беру, сондай-ақ оларды алып қою» электрондық мемлекеттік қызметті (бұдан әрі – электрондық мемлекеттік қызмет) Қазақстан Республикасы Көлік және коммуникация министрлігі Байланыс және ақпараттандыру комитеті (бұдан әрі – Комитет), сондай-ақ www.egov.kz «электрондық үкімет» веб-порталы немесе www.elicense.kz «Е-лицензиялау» веб-порталы арқылы көрсетеді.

2. Электрондық мемлекеттік қызмет «Қазақстан Республикасы Көлік және коммуникация министрлігімен көрсететін байланыс саласындағы мемлекеттік қызметтердің стандарттарын бекіту туралы» Қазақстан Республикасы Үкіметінің 2012 жылғы 5 қыркүйектегі № 1152 қаулысымен бекітілген «Нөмірлеу ресурсын бөлу және нөмірлерді беру, сондай-ақ оларды алып қою» мемлекеттік қызмет стандарты» (бұдан әрі - Стандарт) негізінде көрсетіледі.

3. Электрондық мемлекеттік қызметті автоматтандыру дәрежесі: толықтай автоматтандырылған.

4. Электрондық мемлекеттік қызмет көрсетудің түрі: транзакциялық.

5. Осы Регламентте пайдаланылатын ұғымдар:

1) ақпараттық жүйе (бұдан әрі - АЖ) – аппараттық-бағдарламалық кешенді қолданумен ақпаратты сақтау, өңдеу, іздеу, тарату, тапсыру және беру үшін арналған жүйе;

2) бизнес-сәйкестендіру нөмірі (бұдан әрі - БСН) – бірлескен кәсіпкерлік түрінде қызметтерді жүзеге асыратын заңды тұлға (филиал және өкілдік) және жеке кәсіпкер үшін қалыптастырылатын бірегей нөмір;

3) жеке сәйкестендіру нөмірі (бұдан әрі – ЖСН) - жеке тұлға, оның ішінде жеке кәсіпкерлік түрінде өзінің қызметін жүзеге асыратын жеке кәсіпкер үшін қалыптастырылатын бірегей нөмір;

4) пайдаланушы (алушы, Комитет) – оған қажетті электрондық ақпараттық ресурстарды алу үшін ақпараттық жүйеге жүгінетін және оларды пайдаланатын субъект;

5) мемлекеттік қызметті алушы (бұдан әрі – алушы) – электрондық мемлекеттік қызмет көрсетілетін жеке немесе заңды тұлға;

6) мемлекеттік электрондық қызмет – ақпараттық технологияларды пайдаланумен электрондық нысанда көрсетілетін мемлекеттік қызмет;

7) құрылымдық-функционалдық бірліктер (бұдан әрі – ҚФБ) – электрондық мемлекеттік қызмет көрсету үдерісіне қатысатын мемлекеттік органдардың, мемлекеттік мекемелердің және өзге де ұйымдардың құрылымдық бөлімшелерінің тізбесі;

8) транзакциялық қызмет – пайдаланушыларға электрондық ақпараттық ресурстарды беру бойынша электрондық цифрлық қолтаңбаны қолданумен өзара ақпарат алмасуды талап ететін қызмет;

9) электрондық мемлекеттік қызмет көрсету регламенті – мемлекеттік қызмет көрсету стандартының сақталуын қамтамасыз етуге қойылатын талаптарды белгілейтін және мемлекеттік органдардың, олардың ведомстволық бағыныстағы ұйымдарының, лауазымды адамдардың, сондай-ақ жеке және заңды тұлғалардың электрондық мемлекеттік қызмет көрсету жөніндегі қызмет тәртібін айқындайтын нормативтік құқықтық акт;

10) электрондық құжат – ақпарат электрондық-цифрлық нысанда берілген және электрондық цифрлық қолтаңба арқылы куәландырылған құжат;

11) электрондық цифрлық қолтаңба (бұдан әрі – ЭЦҚ) – электрондық цифрлық қолтаңба құралдарымен жасалған және электрондық құжаттың дұрыстығын, оның тиесілілігін және мазмұнының тұрақтылығын растайтын электрондық цифрлық таңбалардың жиынтығы;

12) «жеке тұлғалар» мемлекеттік дерекқоры (бұдан әрі – ЖТ МДҚ) – ақпаратты автоматтандырылған түрде жинау, сақтау және өңдеу, Қазақстан

Республикасындағы жеке тұлғалардың бірыңғай сәйкестендірме нөмірлерін енгізу және олар туралы өзекті және шынайы мәліметтерді мемлекеттік басқару органдарына және өзге субъектілерге олардың өкілеттіктері шеңберінде және Қазақстан Республикасының заңнамасына сәйкес беру мақсатында жеке сәйкестендірме нөмірлерінің Ұлттық тізілімін жасауға арналған ақпараттық жүйе ;

13) «заңды тұлғалар» мемлекеттік дерекқоры (бұдан әрі – ЗТ МДҚ) – ақпаратты автоматтандырылған түрде жинау, сақтау және өңдеу, Қазақстан Республикасындағы заңды тұлғалардың бірыңғай сәйкестендірме нөмірлерін енгізу және олар туралы көкейтесті және шынайы мәліметтерді мемлекеттік басқару органдарына және өзге субъектілерге олардың өкілеттіктері шеңберінде және Қазақстан Республикасының заңнамасына сәйкес беру мақсатында бизнес-сәйкестендіру нөмірлерінің Ұлттық тізілімін жасауға арналған а қ п а р а т т ы қ ж ү й е ;

14) «электрондық үкіметтің» веб-порталы (бұдан әрі – ЭҮП) – нормативтік құқықтық базаны қоса алғанда, барлық шоғырландырылған үкіметтік ақпаратқа және электрондық мемлекеттік қызметтерге қолжетімділіктің бірыңғай терезесін білдіретін а қ п а р а т т ы қ ж ү й е ;

15) «электрондық үкіметтің» шлюзі (бұдан әрі – ЭҮШ) – электрондық қызметті іске асыру шеңберінде «электрондық үкіметтің» ақпараттық жүйелерін біріктіруге арналған ақпараттық жүйе;

16) «Е-лицензиялау» веб-порталы – берілген, қайта ресімделген, тоқтатылған, қайта басталған және әрекет етуін тоқтатқан лицензиялар, сондай-ақ лицензиарлар беретін лицензиялардың сәйкестендіру нөмірін орталықтандырып қалыптастыратын лицензияланатын қызмет түрін жүзеге асыратын лицензиаттың филиалдары, өкілдіктері (объекттері, пункттері, учаскелері) туралы мәліметтерді қамтитын ақпараттық жүйе (бұдан әрі – «Е–лицензиялау» МДҚ АЖ).

2. Электрондық мемлекеттік қызметті көрсету жөніндегі Комитет қызметінің тәртібі

6. Комитеттің ЭҮП арқылы қадамдық әрекеттері мен шешімдері (ЭҮП арқылы электрондық мемлекеттік қызмет көрсету кезіндегі функционалдық өзара әрекет жасаудың № 1 диаграммасы) осы Регламентке 1-қосымшада келтірілген:

1) алушы ЭҮП-ке тіркеуді алушы компьютердің интернет-браузеріне бекітіп қойған өзінің ЭЦҚ тіркеу куәлігінің көмегімен жүзеге асырады (ЭҮП-ке тіркелмеген алушылар үшін жүзеге асырылады);

2) 1 үдеріс – алушының ЭЦҚ тіркеу куәлігін компьютердің интернет-браузеріне бекітуі, мемлекеттік қызметті алу үшін алушының ЭҮП-ке

парольді енгізуі (авторландыру үдерісі);

3) 1 шарт – логин (БСН) және пароль арқылы тіркелген алушы туралы деректердің дұрыстығын ЭҮП-те тексеру;

4) 2 үдеріс – алушының деректерінде бұзушылықтардың болуымен байланысты, ЭҮП авторландырудан бас тарту хабарламасын қалыптастырады;

5) 3 үдеріс – алушының осы Регламентте көрсетілген қызметті таңдауы, қызметті көрсету және оның құрылымы мен форматтық талаптарды ескере отырып, тұтынушының нысанды толтыруы үшін сұрау салу нысанын экранға шығару (деректерді енгізу);

6) 4 үдеріс – алушының сауалды куәландыру (қол қою) үшін ЭЦҚ тіркеу куәлігін таңдауы;

7) 2 шарт – ЭҮП-те ЭЦҚ тіркеу куәлігінің әрекет ету мерзімін және тізімде қайтарып алынған (күші жойылған) тіркеу куәліктерінің болмауын, сондай-ақ сауалда және ЭЦҚ тіркеу куәлігінде көрсетілген ЖСН/БСН арасындағы сәйкестендіру деректерге сәйкес келуін тексеру;

8) 5 үдеріс – алушының ЭЦҚ шынайылығының расталмауымен байланысты сұрау салынған электрондық мемлекеттік қызметтен бас тарту туралы хабарламаны қалыптастыру;

9) 6 үдеріс – алушының ЭЦҚ арқылы қызмет көрсету сауалының толтырылған нысанын (енгізілген деректерді) куәландыруы (қол қоюы);

10) 7 үдеріс – «Е-лицензиялау» МДҚ АЖ-дегі электрондық құжатты (алушының сауалын) тіркеу және «Е-лицензиялау» МДҚ АЖ-дегі сауалды өңдеу;

11) 3 шарт – алушының біліктілік талаптарына және рұқсат беру негіздеріне сәйкестігін Комитеттің тексеруі;

12) 8 үдеріс – «Е-лицензиялау» МДҚ АЖ-дегі алушының деректерінде бұзушылықтардың болуымен байланысты сұрау салынған электрондық мемлекеттік қызметті көрсетуден бас тарту туралы хабарламаны қалыптастыру;

13) 11 үдеріс – алушының ЭҮП-те қалыптастырған электрондық мемлекеттік қызмет нәтижесін (бұйрықты) алуы. Электрондық құжат Комитеттің уәкілетті тұлғасының ЭЦҚ-сын пайдаланумен құрастырылады.

7. Комитет арқылы қадамдық әрекеттер және шешімдер (Комитет арқылы электрондық мемлекеттік қызмет көрсету кезіндегі функционалдық өзара әрекеттің № 2 диаграммасы) келесі түрде жүзеге асырылады:

1) 1 үдеріс – Комитет қызметкерінің электрондық мемлекеттік қызметті алу үшін «Е-лицензиялау» МДҚ АЖ логині мен паролін енгізу үдерісі (авторландыру үдерісі);

2) 1 шарт – логин мен пароль арқылы Комитеттің тіркелген қызметкері туралы мәліметтердің шынайылығын «Е-лицензиялау» МДҚ АЖ-де тексеру;

3) 2 үдеріс – Комитет қызметкерінің мәліметтерінде бұзушылықтардың

болуына байланысты «Е-лицензиялау» МДҚ АЖ-де авторландырудан бас тарту туралы хабарламаны қалыптастыру;

4) 3 үдеріс – Комитет электрондық мемлекеттік қызметкерінің осы Регламентте көрсетілген электрондық мемлекеттік қызметтерді таңдауы, қызмет көрсетуге арналған сауал нысанын экранға шығаруы және алушының деректерін енгізуі ;

5) 4 үдеріс – ЭҮШ арқылы ЖТ МДҚ/ЗТ МДҚ-ға алушының деректері бойынша сұрау салу ;

6) 2 шарт – алушының ЖТ МДҚ/ЗТ МДҚ-да деректерінің бар болуын тексеру ;

7) 5 үдеріс – ЖТ МДҚ/ЗТ МДҚ-да алушы деректерінің болмауымен байланысты деректерді алу мүмкін еместігі туралы хабарламаны қалыптастыру;

8) 6 үдеріс – сауал нысанын құжаттардың қағаз нысанында болуын белгілеу бөлігінде толтыру және Комитет қызметкерінің алушы ұсынған қажетті құжаттарды сканерлеуі және оларды сауал нысанына бекітуі;

9) 7 үдеріс – «Е-лицензиялау» МДҚ АЖ-де сұрау салуды тіркеу және «Е-лицензиялау» МДҚ АЖ -де қызметті өңдеу;

10) 3 шарт – Комитеттің алушының бұйрықты ұсыну үшін біліктілік талаптарға және негіздерге сәйкестігін тексеру;

11) 8 үдеріс – «Е-лицензиялау» МДҚ АЖ-де алушының деректерінде бұзушылықтардың болуымен байланысты сұрау салынған электрондық мемлекеттік қызметті көрсетуден бас тарту туралы хабарламаны қалыптастыру;

12) 9 үдеріс – алушының «Е-лицензиялау» МДҚ АЖ -де қалыптастырған электрондық мемлекеттік қызмет нәтижесін (бұйрықты) алуы. Электрондық құжат электрондық мемлекеттік Комитеттің уәкілетті адамының ЭЦҚ-сын пайдаланумен құрастырылады.

8. Электрондық мемлекеттік қызмет бойынша мемлекеттік және орыс тілдерінде ұсынылатын сұрау салу және жауап алудың экрандық нысандары осы Регламентке 2-қосымшада келтірілген.

9. Алушының электрондық мемлекеттік қызмет бойынша сұрау салудың орындалу деңгейін тексеру, сондай-ақ уәкілетті органға жүгіну арқылы.әдісі: « электрондық үкімет» порталындағы «Қызметті алудың тарихы».

10. Қажетті ақпаратты және электрондық мемлекеттік қызметті көрсету бойынша кеңесті call-орталығы телефоны (1414) бойынша алуға болады.

3. Электрондық мемлекеттік қызмет көрсету үдерісіндегі өзара іс-қимыл тәртібін сипаттау

11. Электрондық мемлекеттік қызметті көрсету үдерісіне қатысатын ҚФБ:

- 1) Э Ү П ;
- 2) Э Ү Ш ;
- 3) «Е-лицензиялау» МДҚ АЖ;
- 4) Ж Т М Д Қ / З Т М Д Қ ;
- 5) К о м и т е т .

12. ҚФБ-ның әрекеттерінің (рәсімдерінің, атқаратын қызметтерінің, операцияларының) дәйектілігін әрбір әрекеттің орындалу мерзімін көрсетумен мәтіндік кестелік сипаттау осы Регламентке 3-қосымшада келтірілген.

13. Әрекеттердің логикалық дәйектілігінің арасындағы (ЭҮП және Комитет арқылы электрондық мемлекеттік қызмет көрсету кезіндегі) өзара байланысты олардың сипаттамаларына сәйкес көрсететін диаграмма осы Регламентке 1-қосымшада келтірілген.

14. Электрондық мемлекеттік қызмет электрондық құжат (бұйрық) нысанында көрсетіледі.

15. Алушыларға қызмет көрсету нәтижелері осы Регламентке 4-қосымшада келтірілген сауалнама нысанына сәйкес сапа және қолжетімділік көрсеткіштерімен өлшенеді.

16. Алушыларға электрондық мемлекеттік қызмет көрсету үдерісіне қойылатын талаптар:

- 1) құпиялылық (ақпаратты рұқсатсыз алудан қорғау);
- 2) тұтастық (ақпаратты рұқсатсыз өзгертуден қорғау);
- 3) қолжетімділік (ақпаратты және ресурстарды рұқсатсыз ұстап қалудан қорғау) .

17. Электрондық мемлекеттік қызмет көрсетудің техникалық шарты:

- 1) Интернетке шығу;
- 2) Электрондық лицензия беретін адамның ЖСН/БСН-нің болуы;
- 3) ЭҮП-ті авторландыру;
- 4) пайдаланушының ЭЦҚ болуы.

«Нөмірлеу ресурсын бөлу және нөмірлерді беру, сондай-ақ оларды алып қою» электрондық мемлекеттік қызмет регламентіне 1-қосымша

ҮЭП арқылы электрондық мемлекеттік қызмет көрсету кезіндегі функционалдық өзара әрекет жасаудың № 1 диаграммасы

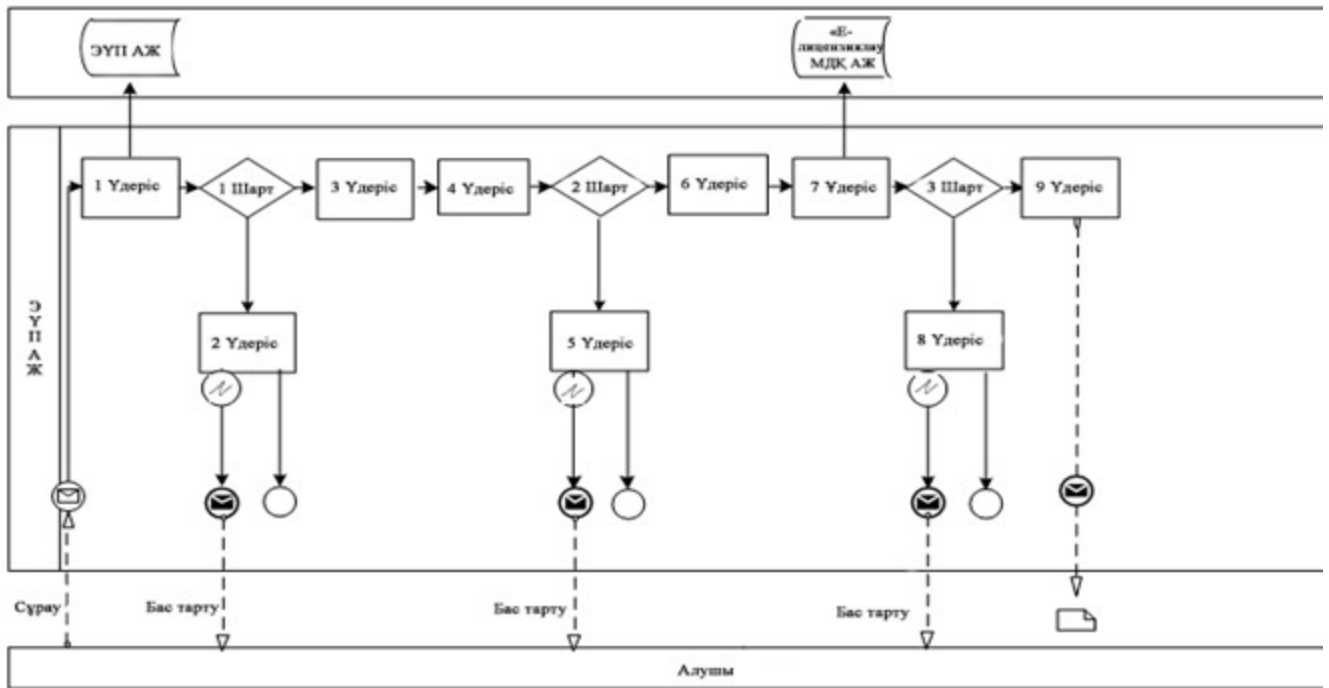

Комитет арқылы электрондық мемлекеттік қызмет көрсету кезіндегі функционалдық өзара әрекет жасаудың № 2 диаграммасы

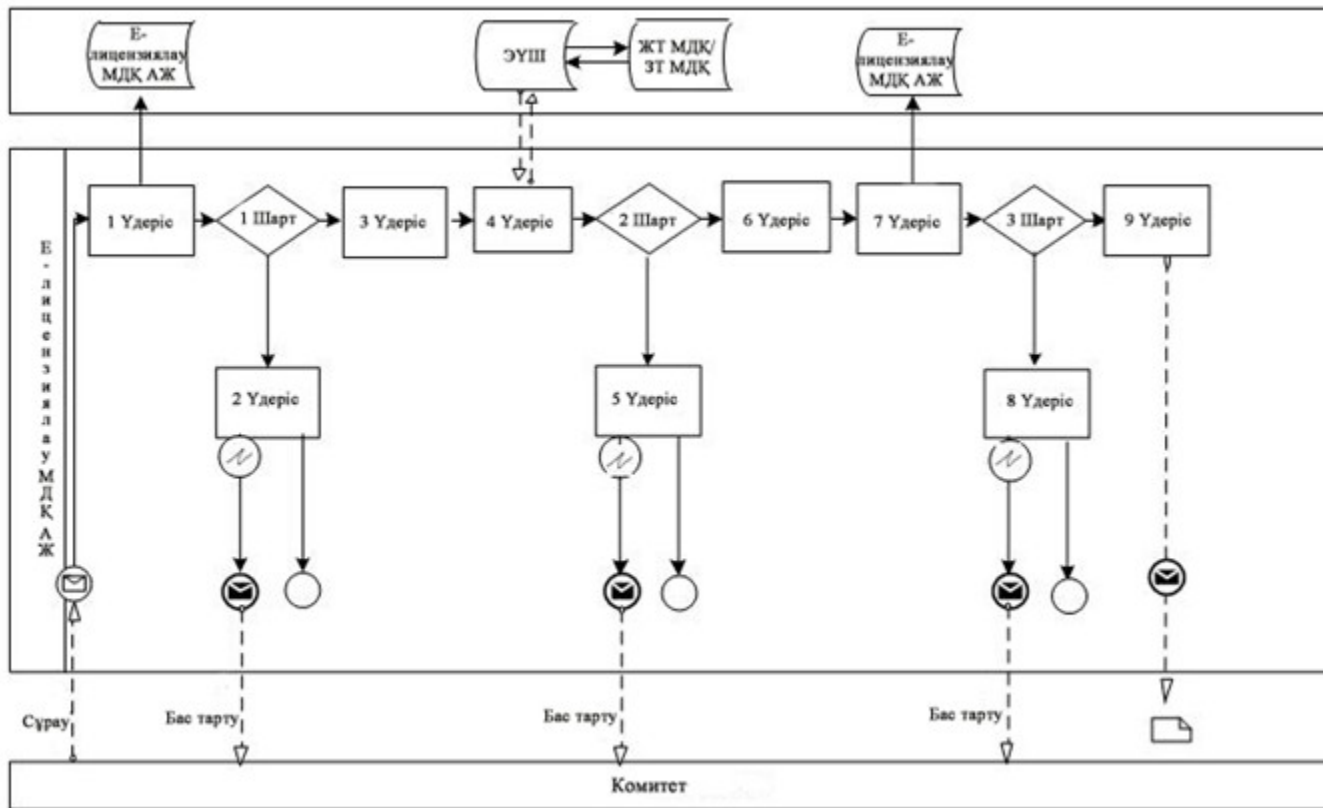

Шартты белгілер:



«Нөмірлеу ресурсын бөлу және нөмірлерді беру, сондай-ақ оларды алып қою» электрондық мемлекеттік қызмет регламентіне 2-қосымша

Электрондық мемлекеттік қызмет бойынша сұрау салу және жауап алудың экрандық нысандары

1. Авторизация

e-license КАЗАҚСТАН РЕСПУБЛИКАСЫНЫҢ ЭЛЕКТРОНДЫҚ ЛИЦЕНЗИЯЛАУЫ
 ЗК алу Трәкелу **Кіру**
 Мысалы: Адвокаттық қызмет
 e.gov Қызметті лицензиялау Импорты/экспорты лицензиялау Рұқсат беру Іздеу Анықтамалық ақпарат
 санаты бойынша мемлекеттік органдар бойынша жергілікті атқарушы органдар бойынша
Жүйеге кіру
 ЖСН/БСН 89021140006276
 Пароль *****
 Кіру
 Электрондық лицензиялау қызметтерін алу үшін порталда тіркуден өту қажет, егер де Сіз тіркелген болсаңыз, онда ЖСН (БСН) және парольді көрсетіп авторлануыңызды сұраймыз

2. Электрондық мемлекеттік қызметті таңдау

e.gov Кызметті лицензиялау Импорты/экспорты лицензиялау **Рұқсат беру** Іздеу Анырамалық апарат

Менің профайлым | Менің өтініштерім | Менің рұқсат беру құжаттарым | Рұқсат беру құжаттары бойынша есеп беру | Менің файлдарым | Менің санаты бойынша | мемлекеттік органдар бойынша | жергіякті атқарушы органдар бойынша

Радио жиілік спектрін қолдануға рұқсат беру
Телевидение байланыс түрі үшін радиожілік спектрін қолдану...
Эфирлік-каблдық телевидение байланыс түрі үшін радиожілік...
Радиосабон байланыс түрі үшін радиожілік спектрін қолдануға...
Барлық түрлері...

Нөмірлеу ресурсын бөлу
Телефон байланысының қызметтері және телефон нөмірлеуін қол...
Ұялы байланыс желілерін, мобильдік телекоммуникациялық байла...
Не географически определенные зоны нумерации сетей фиксиро...
Барлық түрлері...

Радио-электрондық құрал және жоғары жиілік құрылғыларды пайдалануға рұқсат беру
Азықттық жиіліктерге РЭҚ/ЖЖҚ тіркеу (2 Вт дейін аз қуатты р...
Радиожілік спектрді қолдануы бар негізгі РЭҚ/ЖЖҚ-ді тіркеу...
Радиожілік спектрді қолдануы бар жылжымалы РЭҚ/ЖЖҚ тіркеу...
Барлық түрлері...

3. Сұрау салуды толтыру

Телефон байланысының қызметтері және телефон нөмірлеуін қолданумен қамтамасыз етілетін қызметтер үшін абоненттік нөмірлер



Рұқсаттама төлемі: Тегін беріледі



Өтінішті жолдау үшін келесі құжаттар талап етіледі

Заңды тұлғалар үшін

Жеке тұлғалар үшін

Дара кәсіпкерлер үшін

Анықталған үлгідегі өтініш

Түсініктеме

Жарғының көшірмесі (салықтыру үшін түп нұсқасы болмаған жағдайда нотариат куәландырган көшірмесі)

Жеке деректерді толтырыңыз

Сіз шағын кәсіпкерлік субъектісісіз бе?	Иә
Өкілдің ТАВ	ЧИСТОВ КОНСТАНТИН БОРИСОВИЧ
Заңды тұлға өкілінің лауазымы	директор
Заңды тұлға өкілінің мекен-жайы	ЧИСТОВ КОНСТАНТИН БОРИСОВИЧ
Пошта индексі *	080015
Қазақстан қаласы	Тараз қ. Тараз
Көшенің аты орыс тілінде *	МАМБЕТ БАТЫРА
Көшенің аты қазақ тілінде	МАМБЕТ БАТЫРА
Үй/маңрат нөмірі *	4 'б'
Пәтер/кеңсе нөмірі	
Телефон нөмірі *	8(7262)459193
Факс	8(7262)459193

<< Арқа Өрі қарай >>

4. Сұрау салуға қол қою

Скачать предварительный документ заявления

Өтініш:

Сертификаты таңдаңыз:

Парольді енгізіңіз:

<< Артқа Қол қою

5. Сұрау салудың орындалу барысын тексеру

Менің профайлым | **Менің өтініштерім** | Менің рұқсат беру құжаттарым | Рұқсат беру құжаттары бойынша есеп беру | Менің файлдарым

сінаты бойынша | мемлекеттік органдар бойынша | жергілікті атқарушы органдар бойынша

Менің өтініштерім

№	Өтініштің нөмірі	Жберілген күні	Лицензиялар	Лицензия/рұқсат түрі	Өтініштің түрі	Нәтижесі
1	KZ12A1002241	12.12.2012	Өнеркәсіп комитеті	Полоталенді импорттау	Лицензия және қосымшаларды беруге өтініш	Берілді
2		11.12.2012	Байланыс және ақпараттандыру комитеті	Байланыс саласында қызмет ұйыму	Лицензия және қосымшаларды беруге өтініш	Жанталған

6. Электрондық мемлекеттік қызметтің нәтижесін көру

Менің профайлым | Менің өтініштерім | **Менің рұқсат беру құжаттарым** | Рұқсат беру құжаттары бойынша есеп беру | Менің файлдарым

сінаты бойынша | мемлекеттік органдар бойынша | жергілікті атқарушы органдар бойынша

Менің рұқсат беру құжаттарым

Өз лицензияңызды таппадыңыз ба? Деректерді қалпына келтіру үшін өтініш жіберіңіз

№	РҚБСН	Нөмірі	Берілген күні	Лицензиялар	Лицензия/рұқсат түрі	Нәтижесі
1	OKZ12233001325	010301	12.12.2012	Өнеркәсіп комитеті	Полоталенді импорттау	Расталған

«Нөмірлеу ресурсын бөлу және нөмірлерді беру, сондай-ақ оларды алып қою» электрондық мемлекеттік қызметтің регламентіне 3-қосымша

1-кесте. ЭҮП арқылы ҚФБ іс-әрекеттерінің сипаттамасы

1	2	3	4	5	6	
Ис-әрекет № (жұмыс барысы, ағыны)	1	2	3	4	5	6
2 ҚФБ атауы	Алушы	ЭҮП	Алушы	Алушы	ЭҮП	Алушы

<p>Ис-әрекет атауы (үдеріс, рәсім, операциялар) және олардың сипаттамасы</p>	<p>Алушының ЭЦҚ тіркеу куәлігін компьютердің интернет-браузеріне бекіту</p>	<p>Алушының деректеріндегі бұзушылықтармен байланысты бас тарту хабарламасын қалыптастырады</p>	<p>Қажетті құжаттарды электрондық түрде бекітумен сауал деректерін қалыптастырады және қызметті таңдайды</p>	<p>Куәландыру (қол қою) үшін ЭЦҚ таңдауы</p>	<p>Алушының ЭЦҚ шынайылығының расталмауымен байланысты бас тарту туралы хабарламаны қалыптастырады</p>	<p>ЭЦҚ көмегімен сауалды куәланд (қол қон</p>
--	---	---	--	--	--	---

4	Аяқталу нысаны (деректер, құжаттар, ұйымдастыру - реттеу шешімі)	Сұратудың дұрыс қалыптасуы туралы хабарламаның шығуы	Сұратылып отырған электрондық мемлекеттік қызметке бас тарту туралы хабарламаның қалыптасуы	Сұратудың дұрыс қалыптасуы туралы хабарламаның шығуы	Сұратудың бағытталуы	Сұралып отырған электрондық мемлекеттік қызметке бас тарту туралы хабарламаның қалыптасуы	Сұрауды бағытта
5	Орындау мерзімі	10-15 сек	20 сек	1,5 мин	10-15 сек	10-15 сек	1,5 мин
6	Келесі іс-әрекет нөмірі	2 – алушы деректерінде бұзушылықтар болғанда; авторландыру табысты өткенде	3 –	4	5-ЭЦҚ-да қателік болғанда, 6-ЭЦҚ-да қателік болмағанда	–	7

2-кесте. Комитет арқылы ҚФБ іс-әрекеттерінің сипаттамасы

1	Іс-әрекет № (жұмыс барысы, ағыны)	1	2	3	4	5	6	7
2	ҚФБ атауы	Комитет	АЖ МДҚ «Е-лицензиялау»	Комитет	ЖТ МДҚ/ ЗТ МДҚ	АЖ МДҚ «Е-лицензиялау»	Комитет	АЖ Е-
3	Іс-әрекет атауы (үдеріс, рәсім, операциялар) және олардың сипаттамасы	«Е-лицензиялау» АЖ МДҚ-да авторландырылады	Мәліметтердің дұрыс болмауына байланысты бас тарту туралы хабарламаны қалыптастыру	Комитеттің қызметкерімен қызметті таңдауы	ЖТ МДҚ/ ЗТ МДҚ -да алушының деректерін тексеруге сұрау салу	Мәліметтердің дұрыс болмауына байланысты бас тарту туралы хабарламаны қалыптастыру	Сауал нысанын құжаттарды бекітумен толтыру	«Е-» ЗТ әл құ ті Е-» І қы өң
4	Аяқталу нысаны (деректер, құжаттар,	Сұратудың дұрыс қалыптасуы	Сұратылып отырған электрондық мемлекеттік қызметке бас	Сұратудың дұрыс қалыптасуы туралы	Сұратудың бағытталуы	Сұратылып отырған электрондық мемлекеттік қызметке бас	Сұратудың бағытталуы	Өт нө

ұйымдастыру - реттеу шешімі)	т у р а л ы хабарламаның шығуы	тарту туралы хабарламаның қалыптасуы	хабарламаның шығуы		тарту туралы хабарламаның қалыптасуы		ар сұ тің
5 Орындау мерзімі	10–15 сек	10 сек	1,5 мин	1,5 мин	1,5 мин	10–15 сек	-
6 Келесі іс-әрекет нөмірі	1-Комитет қызметкерінің логин мен пароль деректерінің шынайылығын « Е-лицензиялау» МДҚ АЖ-де тексеру	-	4	5–алушы деректерінде бұзушылықтар болғанда; 6– авторландыру табысты өткенде	-	-	8 . Е- » , сұ бо де бо сұ бо де таі

«Нөмірлеу ресурсын бөлу және нөмірлерді беру, сондай-ақ оларды алып қою» электрондық мемлекеттік қызмет регламентіне

4-қосымша

Нысан

Электрондық мемлекеттік қызметтердің «сапа» және «қолжетімділік» көрсеткіштерін анықтауға сауалнама

(қызметтің атауы)

1. Электрондық мемлекеттік қызметті көрсету үдерісінің сапасына және нәтижесіне қанағаттанасыз ба?

- 1) қанағаттанған жоқпын;
- 2) ішінара қанағаттанамын;
- 3) қанағаттанамын.

2. Электрондық мемлекеттік қызметті көрсету тәртібі туралы ақпараттың сапасына қанағаттанасыз ба?

- 1) қанағаттанған жоқпын;
- 2) ішінара қанағаттанамын;

3) қанағаттанамын.

Қазақстан Республикасы

Көлік және коммуникация министрінің

2012 жылғы 26 қарашадағы

«Қазақстан Республикасының радиожилік спектрін пайдалануға рұқсат беру» электрондық мемлекеттік қызмет регламенті

1. Жалпы ережелер

1. «Қазақстан Республикасының радиожилік спектрін пайдалануға рұқсат беру» электрондық мемлекеттік қызметті (бұдан әрі – электрондық мемлекеттік қызмет) радиожилік ресурсы пайдаланылатын жердегі Қазақстан Республикасы Көлік және коммуникация министрлігі Байланыс және ақпараттандыру комитетінің Байланыс және ақпараттандыру инспекциялары және Қазақстан Республикасы Көлік және коммуникация министрлігінің Байланыс және ақпараттандыру комитеті (бұдан әрі – Комитет), сондай-ақ www.egov.kz «электрондық үкімет» веб-порталы немесе www.elicense.kz «Е-лицензиялау» веб-порталы арқылы көрсетеді.

2. Электрондық мемлекеттік қызмет «Қазақстан Республикасы Көлік және коммуникация министрлігі көрсететін байланыс саласындағы мемлекеттік қызметтердің стандарттарын бекіту туралы» Қазақстан Республикасы Үкіметінің 2012 жылғы 5 қыркүйектегі № 1152 қаулысымен бекітілген «Қазақстан Республикасының радиожилік спектрін пайдалануға рұқсат беру» мемлекеттік қызмет стандарты (бұдан әрі – Стандарт) негізінде көрсетіледі.

3. Электрондық мемлекеттік қызметті автоматтандыру дәрежесі: ішінара автоматтандырылған.

4. Электрондық мемлекеттік қызмет көрсетудің түрі: транзакциялық.

5. Осы Регламентте пайдаланылатын ұғымдар:

1) ақпараттық жүйе (бұдан әрі – АЖ) – аппараттық-бағдарламалық кешенді қолданумен ақпаратты сақтау, өңдеу, іздеу, тарату, тапсыру және беру үшін арналған жүйе;

2) бизнес-сәйкестендіру нөмірі (бұдан әрі – БСН) – бірлескен кәсіпкерлік түрінде қызметтерді жүзеге асыратын заңды тұлға (филиал және өкілдік) және жеке кәсіпкер үшін қалыптастырылатын бірегей нөмірі;

3) жеке сәйкестендіру нөмірі (бұдан әрі – ЖСН) – жеке тұлға, оның ішінде жеке кәсіпкерлік түрінде өзінің қызметін жүзеге асыратын жеке кәсіпкер үшін қалыптастырылатын бірегей нөмірі;

4) пайдаланушы (алушы, Комитет) – оған қажетті электрондық ақпараттық ресурстарды алу үшін ақпараттық жүйеге жүгінетін және оларды пайдаланатын субъект;

5) мемлекеттік қызметті алушы (бұдан әрі - алушы) – ақпараттық жүйеге оған қажетті электрондық ақпараттық ресурстарды алу үшін жүгінетін және оларды пайдаланатын субъект;

6) мемлекеттік электрондық қызмет – ақпараттық технологияларды пайдаланумен электрондық нысанда көрсетілетін мемлекеттік қызмет;

7) құрылымдық-функционалдық бірліктер (бұдан әрі – ҚФБ) – электрондық мемлекеттік қызмет көрсету үдерісіне қатысатын мемлекеттік органдардың, мемлекеттік мекемелердің және өзге де ұйымдардың құрылымдық бөлімшелерінің тізбесі;

8) транзакциялық қызмет – пайдаланушыларға электрондық ақпараттық ресурстарды беру бойынша электрондық цифрлық қолтаңбаны қолданумен өзара ақпарат алмасуды талап ететін қызмет;

9) электрондық мемлекеттік қызмет көрсету регламенті – мемлекеттік қызмет көрсету стандартының сақталуын қамтамасыз етуге қойылатын талаптарды белгілейтін және мемлекеттік және органдардың, олардың ведомстволық бағыныстағы ұйымдарының, лауазымды адамдардың, сондай-ақ жеке және заңды тұлғалардың электрондық мемлекеттік қызмет көрсету жөніндегі қызмет тәртібін айқындайтын нормативтік құқықтық акт;

10) электрондық құжат – ақпарат электрондық–цифрлық нысанда берілген және электрондық цифрлық қолтаңба арқылы куәландырылған құжат;

11) электрондық цифрлық қолтаңба (бұдан әрі – ЭЦҚ) – электрондық цифрлық қолтаңба құралдарымен жасалған және электрондық құжаттың дұрыстығын, оның тиесілілігін және мазмұнының тұрақтылығын растайтын электрондық цифрлық таңбалардың жиынтығы;

12) «жеке тұлғалар» мемлекеттік дерекқоры (бұдан әрі – ЖТ МДҚ) – ақпаратты автоматтандырылған түрде жинау, сақтау және өңдеу, Қазақстан Республикасындағы жеке тұлғалардың бірыңғай сәйкестендіру нөмірлерін енгізу және олар туралы өзекті және шынайы мәліметтерді мемлекеттік басқару органдарына және өзге субъектілерге олардың өкілеттіктері шеңберінде және Қазақстан Республикасының заңнамасына сәйкес беру мақсатында жеке сәйкестендіру нөмірлерінің Ұлттық тізілімін жасауға арналған ақпараттық жүйе;

13) «заңды тұлғалар» мемлекеттік дерекқоры (бұдан әрі – ЗТ МДҚ) – ақпаратты автоматтандырылған түрде жинау, сақтау және өңдеу, Қазақстан Республикасындағы заңды тұлғалардың бірыңғай сәйкестендіру нөмірлерін енгізу және олар туралы өзекті және шынайы мәліметтерді мемлекеттік басқару органдарына және өзге субъектілерге олардың өкілеттіктері шеңберінде және Қазақстан Республикасының заңнамасына сәйкес беру мақсатында бизнес-сәйкестендіру нөмірлерінің Ұлттық тізілімін жасауға арналған ақпараттық жүйе;

14) «электрондық үкіметтің» веб-порталы (бұдан әрі – ЭҮП) – нормативтік құқықтық базаны қоса алғанда, барлық шоғырландырылған үкіметтік ақпаратқа және электрондық мемлекеттік қызметтерге қолжетімділіктің бірыңғай терезесін білдіретін ақпараттық жүйе;

15) «электрондық үкіметтің» төлеу шлюзі (бұдан әрі – ЭҮТШ) – екінші деңгейдегі банктердің, банктік операциялардың жеке түрлерін жүзеге асыратын ұйымдардың және «электрондық үкіметтің» жеке және заңды тұлғалардың төлемдерді жүзеге асыруы кезінде ақпараттық жүйелерінің арасында өзара іс-әрекет жасауды қамтамасыз етуге арналған автоматтандырылған ақпараттық жүйе;

16) «электрондық үкіметтің» шлюзі (бұдан әрі – ЭҮШ) – электрондық қызметті іске асыру шеңберінде «электрондық үкіметтің» ақпараттық жүйелерін біріктіруге арналған ақпараттық жүйе;

17) «Е-лицензиялау» веб-порталы – берілген, қайта ресімделген, тоқтатылған, қайта басталған және әрекет етуін тоқтатқан лицензиялар, сондай-ақ лицензиарлар беретін лицензиялардың сәйкестендіру нөмірін орталықтандырып қалыптастыратын лицензияланатын қызмет түрін жүзеге асыратын лицензиаттың филиалдары, өкілдіктері (объекттері, пункттері, учаскелері) туралы мәліметтерді қамтитын ақпараттық жүйе (бұдан әрі – «Е-лицензиялау» МДҚ АЖ).

2. Электрондық мемлекеттік қызметті көрсету жөніндегі Комитет қызметінің тәртібі

6. Комитеттің ЭҮП арқылы қадамдық әрекеттері мен шешімдері (ЭҮП арқылы электрондық мемлекеттік қызмет көрсету кезіндегі функционалдық өзара әрекет жасаудың № 1 диаграммасы) осы Регламентке 1-қосымшада келтірілген:

1) алушы ЭҮП-ке тіркеуді алушы компьютердің интернет-браузеріне бекітіп қойған өзінің ЭЦҚ тіркеу куәлігінің көмегімен жүзеге асырады (ЭҮП-ке тіркелмеген алушылар үшін жүзеге асырылады);

2) 1 үдеріс – алушының ЭЦҚ тіркеу куәлігін компьютердің интернет-браузеріне бекітуі, мемлекеттік қызметті алу үшін алушының ЭҮП-ке парольді енгізуі (авторландыру үдерісі);

3) 1 шарт – логин (БСН) және пароль арқылы тіркелген алушы туралы деректердің дұрыстығын ЭҮП-те тексеру;

4) 2 үдеріс – алушының деректерінде бұзушылықтардың болуымен байланысты, ЭҮП авторландырудан бас тарту хабарламасын қалыптастырады;

5) 3 үдеріс – алушының осы Регламентте көрсетілген қызметті таңдауы, қызметті көрсету және оның құрылымы мен форматтық талаптарды ескере отырып, тұтынушының нысанды толтыруы үшін сұрау салу нысанын экранға

шығару (деректерді енгізу);

б) 4 үдеріс – алушының сауалды куәландыру (қол қою) үшін ЭЦҚ тіркеу куәлігін таңдауы;

7) 2 шарт – ЭҮП-те ЭЦҚ тіркеу куәлігінің әрекет ету мерзімін және тізімде қайтарып алынған (күші жойылған) тіркеу куәліктерінің болмауын, сондай-ақ сауалда және ЭЦҚ тіркеу куәлігінде көрсетілген ЖСН/БСН арасындағы сәйкестендіру деректерге сәйкес келуін тексеру;

8) 5 үдеріс – алушының ЭЦҚ шынайылығының расталмауымен байланысты сұрау салынған электрондық мемлекеттік қызметтен бас тарту туралы хабарламаны қалыптастыру;

9) 6 үдеріс – алушының ЭЦҚ көмегімен қызмет көрсету сауалының толтырылған нысанын (енгізілген деректерді) куәландыруы (қол қоюы);

10) 7 үдеріс – «Е-лицензиялау» МДҚ АЖ-дегі электрондық құжатты (алушының сауалын) тіркеу және «Е-лицензиялау» АЖ МДҚ-дағы сауалды өңдеу ;

11) 3 шарт – алушының біліктілік талаптарына және рұқсат беру негіздеріне сәйкестігін Комитеттің тексеруі;

12) 8 үдеріс – «Е-лицензиялау» МДҚ АЖ-дегі алушының деректерінде бұзушылықтардың болуымен байланысты сұрау салынған электрондық мемлекеттік қызметті көрсетуден бас тарту туралы хабарламаны қалыптастыру;

13) 9-үдеріс – ЭҮТШ-те электрондық мемлекеттік қызмет төлемақысын жасау, сосын бұл ақпарат «Е-лицензиялау» МДҚ АЖ-не келіп түседі;

14) 4-шарт – «Е-лицензиялау» МДҚ АЖ-де көрсетілген электрондық мемлекеттік қызметтің төлемақысын тексеру;

15) 10-үдеріс – «Е-лицензиялау» МДҚ АЖ-де көрсетілген электрондық мемлекеттік қызмет үшін төлемақының жоқтығына байланысты сұрау салынған электрондық мемлекеттік қызметтен бас тарту туралы хабарламаны қалыптастыру ;

16) 11 үдеріс – алушының ЭҮП-те қалыптастырған электрондық мемлекеттік қызмет нәтижесін (рұқсатты) алуы. Электрондық құжат Комитеттің уәкілетті адамының ЭЦҚ-сын пайдаланумен құрастырылады.

7. Комитет арқылы қадамдық әрекеттер және шешімдер (Комитет арқылы электрондық мемлекеттік қызмет көрсету кезіндегі функционалдық өзара әрекеттің № 2 диаграммасы) келесі түрде жүзеге асырылады:

1) 1 үдеріс – Комитет қызметкерінің электрондық мемлекеттік қызметті алу үшін «Е-лицензиялау» МДҚ АЖ логині мен паролын енгізу үдерісі (авторландыру үдерісі);

2) 1 шарт – логин мен пароль арқылы Комитеттің тіркелген қызметкері туралы мәліметтердің шынайылығын «Е-лицензиялау» МДҚ АЖ-де тексеру;

3) 2 үдеріс – Комитет қызметкерінің мәліметтерінде бұзушылықтардың болуына байланысты «Е-лицензиялау» МДҚ АЖ-де авторландырудан бас тарту туралы хабарламаны қалыптастыру;

4) 3 үдеріс – Комитет электрондық мемлекеттік қызметкерінің осы Регламентте көрсетілген электрондық мемлекеттік қызметтерді таңдауы, қызмет көрсетуге арналған сауал нысанын экранға шығаруы және алушының деректерін енгізуі;

5) 4 үдеріс – ЭҮШ арқылы ЖТ МДҚ/ЗТ МДҚ-ға сұрау салу;

6) 2 шарт – алушының ЖТ МДҚ/ЗТ МДҚ-да деректерінің бар болуын тексеру;

7) 5 үдеріс – ЗТ МДҚ-да алушы деректерінің болмауымен байланысты деректерді алу мүмкін еместігі туралы хабарламаны қалыптастыру;

8) 6 үдеріс – сауал нысанын құжаттардың қағаз нысанында болуын белгілеу бөлігінде толтыру және Комитет қызметкерінің алушы ұсынған қажетті құжаттарды сканерлеуі және оларды сауал нысанына бекітуі;

9) 7 үдеріс – «Е-лицензиялау» МДҚ АЖ-де сұрау салуды тіркеу және «Е-лицензиялау» АЖ МДҚ-да қызметті өңдеу;

10) 3 шарт – Комитетпен алушының рұқсат беру үшін біліктілік талаптарға және негіздерге сәйкестігін тексеру;

11) 8 үдеріс – «Е-лицензиялау» МДҚ АЖ-де алушының деректерінде бұзушылықтардың болуымен байланысты сұрау салынған электрондық мемлекеттік қызметті көрсетуден бас тарту туралы хабарламаны қалыптастыру;

12) 9 үдеріс – алушының «Е-лицензиялау» МДҚ АЖ-де қалыптастырған электрондық мемлекеттік қызмет нәтижесін (рұқсат) алуы. Электрондық құжат электрондық мемлекеттік Комитеттің уәкілетті тұлғасының ЭЦҚ-сын пайдаланумен қалыптастырылады.

8. Электрондық мемлекеттік қызмет бойынша мемлекеттік және орыс тілдерінде ұсынылатын сұрау салу және жауап алудың экрандық нысандары осы Регламентке 2-қосымшада келтірілген.

9. Алушымен электрондық мемлекеттік қызмет бойынша сұрау салудың орындалу деңгейін тексеру әдісі: «электрондық үкімет» порталындағы «Қызметті алудың тарихы», сондай-ақ уәкілетті органға жүгіну арқылы.

10. Қажетті ақпаратты және электрондық мемлекеттік қызметті көрсету бойынша кеңесті call-орталығы телефоны (1414) бойынша алуға болады.

3. Электрондық мемлекеттік қызмет көрсету үдерісіндегі өзара іс-қимыл тәртібін сипаттау

11. Электрондық мемлекеттік қызметті көрсету үдерісіне қатысатын ҚФБ:

- 1) Э Ү П ;
- 2) Э Ү Ш ;
- 3) Э Ү Т Ш ;
- 4) «Е-лицензиялау» МДҚ АЖ;
- 5) Ж Т М Д Қ / З Т М Д Қ ;
- 6) К о м и т е т .

12. ҚФБ-ның әрекеттерінің (рәсімдерінің, атқаратын қызметтерінің, операцияларының) дәйектілігін әрбір әрекеттің орындалу мерзімін көрсетумен мәтіндік кестелік сипаттау осы Регламентке 3-қосымшада келтірілген.

13. Әрекеттердің логикалық дәйектілігінің арасындағы (ЭҮП және Комитет арқылы электрондық мемлекеттік қызмет көрсету кезіндегі) өзара байланысты олардың сипаттамаларына сәйкес көрсететін диаграмма осы Регламенттің 1-қосымшасында келтірілген.

14. Электрондық құжаттың (рұқсаттың) нысаны осы Регламентке 4-қосымшада келтірілген.

15. Алушыларға қызмет көрсету нәтижелері осы Регламентке 5-қосымшада келтірілген сауалнама нысанына сәйкес сапа және қолжетімділік көрсеткіштерімен өлшенеді.

16. Алушыларға электрондық мемлекеттік қызмет көрсету үдерісіне қойылатын талаптар:

- 1) құпиялылық (ақпаратты рұқсатсыз алудан қорғау);
- 2) тұтастық (ақпаратты рұқсатсыз өзгертуден қорғау);
- 3) қолжетімділік (ақпаратты және ресурстарды рұқсатсыз ұстап қалудан қорғау) .

17. Электрондық мемлекеттік қызметті көрсетудің техникалық шарты:

- 1) Интернетке шығу;
- 2) рұқсат беретін адамның ЖСН/БСН-нің болуы;
- 3) ЭҮП-ті авторландыру;
- 4) пайдаланушының ЭЦҚ болуы;
- 5) банк карточкасының немесе екінші деңгейдегі банкте ағымдағы шоттың болуы.

«Қазақстан Республикасының радиожиилік спектрін пайдалануға рұқсат беру» электрондық мемлекеттік қызмет регламентіне 1-қосымша

ҮЭП арқылы электрондық мемлекеттік қызмет көрсету кезіндегі функционалдық өзара әрекет жасаудың № 1 диаграммасы

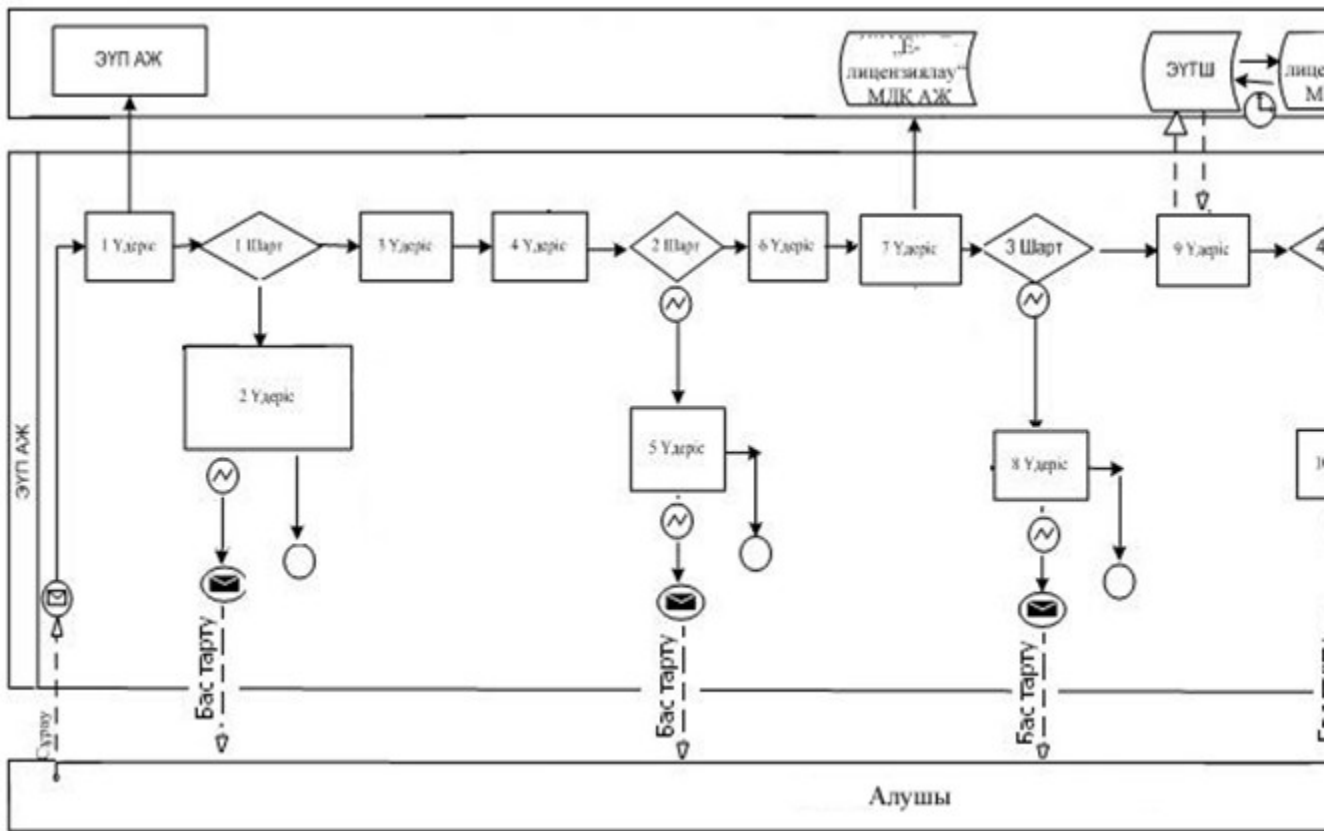

Комитет арқылы электрондық мемлекеттік қызмет көрсету кезіндегі функционалдық өзара әрекет жасаудың № 2 диаграммасы

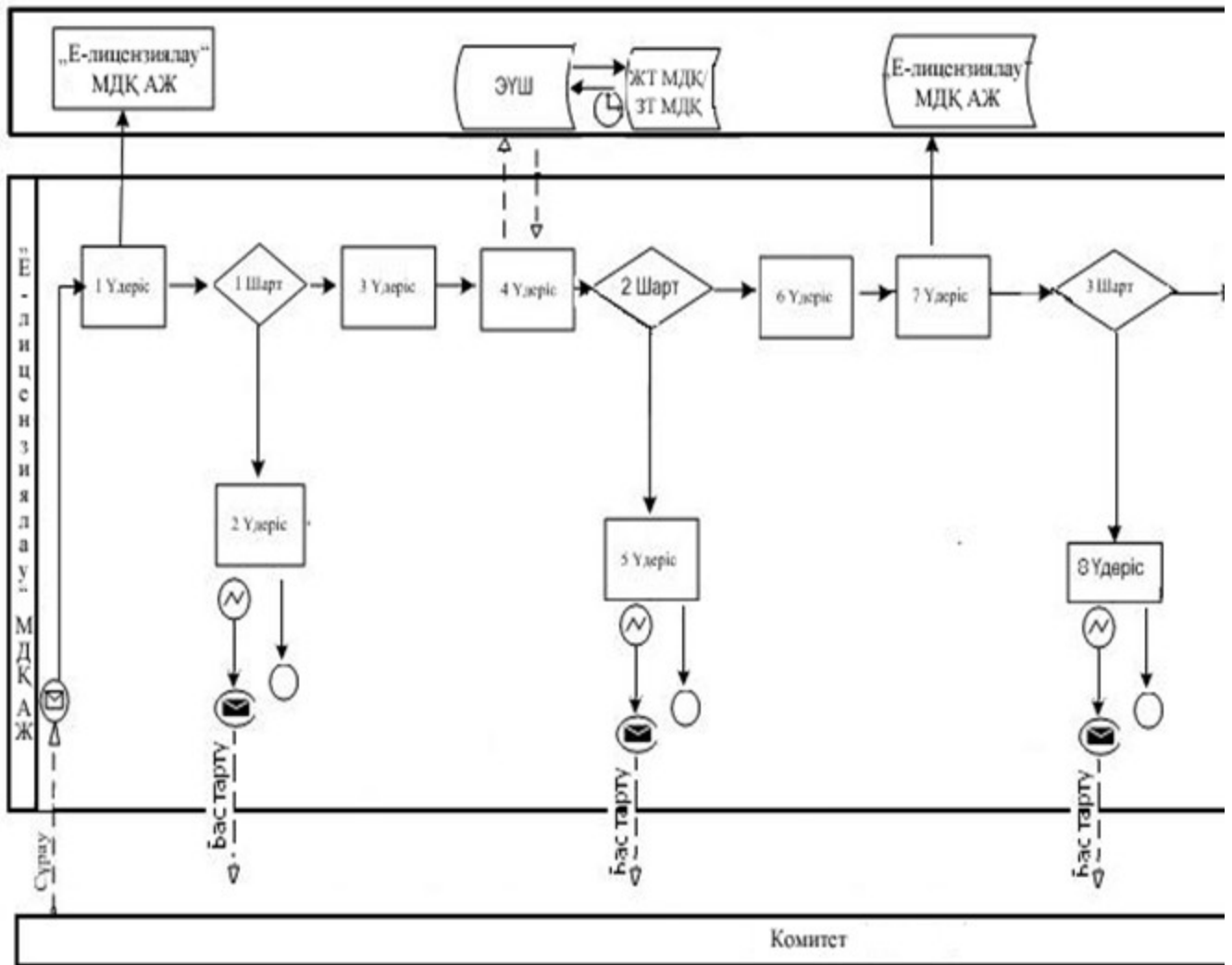

Шартты белгілер:



Бастапқы хабарлама



Аяқтаушы хабарлама



Аралық хабарлама



Аяқтаушы қарапайым хабарлама



Қате



Оқиғалар-таймерлер

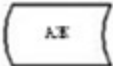

Ақпараттық жүйе



Үдеріс



Шарт

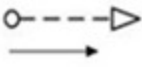

Хабарламалар ағыны



Басқару ағыны

Сонғы тұтынушыға ұсынылатын электрондық құжат

«Қазақстан Республикасының радиожілік спектрін пайдалануға рұқсат беру» электрондық мемлекеттік қызмет регламентіне 2-қосымша

Электрондық мемлекеттік қызмет бойынша сұрау салу және жауап алудың экрандық нысандары

1. Авторизация

e-license ҚАЗАҚСТАН РЕСПУБЛИКАСЫНЫҢ ЭЛЕКТРОНДЫҚ ЛИЦЕНЗИЯЛАУЫ
 Әлік алу Тіркелу **Кіру**
 Мысалы: Адвокаттық қызмет
 e.gov Қызметті лицензиялау / Импортты/экспортты лицензиялау / Рұқсат беру / Іздеу / Анықтамалық ақпарат
 санаты бойынша / мемлекеттік органдар бойынша / жергілікті атқарушы органдар бойынша
 Жүйеге кіру
 ЖСН/БСН 88021140006276
 Пароль *****
 Кіру
 Электрондық лицензиялау қызметтерін алу үшін порталда тіркеуден өту қажет, егер де Сіз тіркелген болсаңыз, онда ЖСН (БСН) және парольді көрсетіп авторлануыңызды сұраймыз

2. Электрондық мемлекеттік қызметті таңдау

e.gov Кызметті лицензиялау | Импортты/экспортты лицензиялау | Рұқсат беру | Іздеу | Анықтамалық апарат

Менің профайлым | Менің өтініштерім | Менің рұқсат беру құжаттарым | Рұқсат беру құжаттары бойынша есеп беру | Менің файлдарым

санаты бойынша | мемлекеттік органдар бойынша | жергілікті атқарушы органдар бойынша

**Радио жиілік спектрін қолдануға рұқсат беру**
[Телевидение байланыс түрі үшін радиожілік спектрін қолдануға...](#)
[Эфирдік-кәбілдік телевидение байланыс түрі үшін радиожілік...](#)
[Радиохабар байланыс түрі үшін радиожілік спектрін қолдануға...](#)
[барлық түрлері...](#)

**Нөмірлеу ресурсын бөлу**
[Телефон байланысының қызметтері және телефон нөмірлеуін қолд...](#)
[Ұялы байланыс желілерін, мобильдік телекоммуникациялық байла...](#)
[Не географически определяемые зоны нумерации сетей фиксиро...](#)
[барлық түрлері...](#)

3. Сұрау салуды толтыру

Телевидение байланыс түрі үшін радиожілік спектрін қолдануға рұқсат



Рұқсаттама төлемі: [рұқсаттаманы алған соң](#)



[Өтінішті жіберу](#)

Өтінішті жіберу кезінде берілген сауалнамаларды толтыру керек:

- [Телевизиондық таратушыға сауалнама](#)

Өтінішті жолдау үшін келесі құжаттар талап етіледі

Заңды тұлғалар үшін | Жеке тұлғалар үшін | Дара кәсіпкерлер үшін

Анықталған үлгідегі өтініш

Сұралып отырған радиожіліктер белдеулерінің (номиналдың) негіздемесі келтірілетін, жоспарланып отырған радиожелінің (радиотораптардың) мақсаты мен сипаты, пайдаланылатын стандарттар мен хаттамалардың, пайдалануға жоспарланған РЭҚ ерекшеліктері, байланысты ұйымдастыру сызбасы егжей-тегжейлі баяндалатын түсіндірме жазбашаты

Жеке деректерді толтырыңыз

Сіз шағын кәсіпкерлік субъектісіз бе?	Иә
Өкілдің ТАӨ	ЧИСТОВ КОНСТАНТИН БОРИСОВИЧ
Заңды тұлға өкілінің лауазымы	директор
Заңды тұлға өкілінің мекен-жайы	ЧИСТОВ КОНСТАНТИН БОРИСОВИЧ
Почта индексі *	080015
Қазақстан қаласы	Тараз қ. Тараз
Көшенің аты орыс тілінде *	МАМБЕТ БАТЫРА
Көшенің аты қазақ тілінде	МАМБЕТ БАТЫРА
Үй/ғимарат нөмірі *	4 "б"
Пәтер/кеңсе нөмірі	
Телефон нөмірі *	8(7262)459193
Факс	8(7262)459193

[«<< Артқа](#) [Өрі қарай >>](#)

4. Сұрау салуға қол қою

Электрондық-цифрлық қолтаңба

Өтініш	Қарап шығу
Сертификатты тандаңыз	<input type="text"/> Таңдау
Парольді енгізіңіз	<input type="text"/>
<input type="button" value="«<< Артқа"/> <input type="button" value="Қол қою"/>	

5. Сұрау салудың орындалу барысын тексеру

Менің профайлым	Менің өтініштерім	Менің рұқсат беру құжаттарым	Рұқсат беру құжаттары бойынша есеп беру	Менің файлдарым
санаты бойынша	мемлекеттік органдар бойынша	жергілікті атқарушы органдар бойынша		

Менің өтініштерім

№	Өтініштің нөмірі	ЖБ берілген күні	Лицензгар	Лицензия/рұқсат түрі	Өтініштің түрі	Мәртебесі
1	KZ12A1002241	12.12.2012	Өнеркәсіп комитеті	Полетиленді импорттау	Лицензия және қосымшаларды беруге өтініш	● Берілді
2		11.12.2012	Байланыс және ақпараттандыру комитеті	Байланыс саласында қызмет үзету	Лицензия және қосымшаларды беруге өтініш	● Жанетілген

6. Электрондық мемлекеттік қызметтің нәтижесін көру

Менің профайлым	Менің өтініштерім	Менің рұқсат беру құжаттарым	Рұқсат беру құжаттары бойынша есеп беру	Менің файлдарым
санаты бойынша	мемлекеттік органдар бойынша	жергілікті атқарушы органдар бойынша		

Менің рұқсат беру құжаттарым

Өз лицензияңызды таппадыңыз ба? Деректерді қалпына келтіру үшін өтініш жіберіңіз

№	РҚБСН	Нөмірі	Берілген күні	Лицензгар	Лицензия/рұқсат түрі	Мәртебесі
1	0KZ12233001325	010101	12.12.2012	Өнеркәсіп комитеті	Полетиленді импорттау	● Расталған

«Қазақстан Республикасының радиожилік спектрін пайдалануға рұқсат беру» электрондық мемлекеттік қызмет регламентіне 3-қосымша

1-кесте. ЭҮП арқылы ҚФБ іс-әрекеттерінің сипаттамасы

1	Ис-әрекет № (жұмыс барысы, ағыны)	2	3	4	5	6
2	ҚФБ атауы	Алушы	ЭҮП	Алушы	Алушы	Алушы

	<p>Ис-әрекет атауы (үдеріс, рәсім, операциялар) және олардың сипаттамасы</p>	<p>«Е-лицензиялау» АЖ МДҚ-да авторландырылады</p>	<p>Мәліметтердің дұрыс болмауына байланысты бас тарту туралы хабарламаны қалыптастыру</p>	<p>Комитеттің қызметкерімен қызметті таңдауы</p>	<p>МДҚ ЖТ-да алушының деректерін тексеруге сұрау салу</p>	<p>Мәліметтердің дұрыс болмауына байланысты бас тарту туралы хабарламаны қалыптастыру</p>	<p>Сауал нысанын құжаттарды бекітумен толтыру</p>	<p>«Е-» І эл құ тің Е-» І қь өң</p>
--	--	---	---	--	---	---	---	-------------------------------------

4	Аяқталу нысаны (деректер, құжаттар, ұйымдастыру - реттеу шешімі)	Сұратудың дұрыс қалыптасуы туралы хабарламаның шығуы	Сұратылып отырған электрондық мемлекеттік қызметке бас тарту туралы хабарламаның қалыптасуы	Сұратудың дұрыс қалыптасуы туралы хабарламаның шығуы	Сұратудың бағытталуы	Сұратылып отырған электрондық мемлекеттік қызметке бас тарту туралы хабарламаның қалыптасуы	Сұратудың бағытталуы	Өтпесі
5	Орындау мерзімі	10–15 сек	10 сек	1,5 мин	1,5 мин	1,5 мин	10–15 сек	-
6	Келесі іс-әрекет нөмірі	1-Комитет қызметкерінің логин мен пароль деректерінің шынайылығын «Е-лицензиялау» АЖ МДҚ-да тексеру	-	4	5–алушы деректерінде бұзушылықтар болғанда; 6–авторландыру табысты өткенде	-	-	8-Е-» , сұбо де бо сұбо де та

«Қазақстан Республикасының радиожиілік спектрін пайдалануға рұқсат беру» электрондық мемлекеттік қызмет регламентіне
4-қосымша
Нысан



Қазақстан Республикасының радиожілілік спектрін пайдалануға
РҰҚСАТ
РАЗРЕШЕНИЕ
на использование радиочастотного спектра Республики Казахстан

Берілді
Выдано

Ұйымдастыру үшін
Для организации

Жергілікті радиорелейлік желілер
Местные радиорелейные линии

Мынадай көрсеткіштері бар радиожіліктерін пайдалануға рұқсат етіледі:
Разрешается использовать радиочастоты со следующими данными:

Р/С № № п/п	Орнаылу пункт Пункт установки	Жабдық түрі Вид оборудования	Тасымалдану жіліктері Несущие частоты, МГц	Қуат Мощность Вт	Антеннаның ілігу биіктігі Высота подвеса антенны, м	Ескертулер Примечание

Рұқсаттың қолданылу мерзімі:

Срок действия Разрешения:

Берілген күні:

Дата выдачи:

Төраға

Председатель

(келесі жағы)

Қосымша
мәліметтер:
Дополнительные
сведения:

Рұқсаттың қолданылу шарттары:

1. Рұқсат өтініш берушіге радиожилік спектрін (РЖС) пайдаланғаны үшін мемлекеттік бюджетке телемақының бір бөлігі немесе толық сомасы төленгенін дәлелдейтін құжат болған жағдайда беріледі.
2. Рұқсат радиожилік спектрін (РЖС) пайдаланғаны үшін телемақы өткен жылға толық төленген, РЭҚ және ЖОҚ пайдалануға енгізілген жағдайда қолданыста болып есептеледі және жыл сайын байланыс саласындағы Уәкілетті органының аумақтық бөлімшесінде мемлекеттік бюджетке телемақының бір бөлігі немесе толық сомасы төленгенін дәлелдейтін құжат болған жағдайда ұзартылады.
3. РЭҚ барлық техникалық параметрлері сауалнамаға сәйкес болуы тиіс.
4. РЭҚ параметрлері мен орнату орынын ауыстыруға тыйым салынады.

Условия действия Разрешения:

1. Разрешение выдается заявителю при предъявлении подтверждающего документа об оплате в государственный бюджет части либо всей суммы годовой платы за использование радиочастотного спектра за текущий год.
2. Разрешение считается действительным при полной оплате суммы годовой платы за использование радиочастотного спектра за прошедший год, условии ввода в эксплуатацию РЭС и ВЧУ и продлевается в территориальном подразделении уполномоченного органа в области связи при предъявлении подтверждающего документа об оплате в государственный бюджет части либо всей суммы годовой платы за использование радиочастотного спектра за текущий год.
3. Все параметры РЭС должны соответствовать анкетным данным.
4. Запрещено изменять технические параметры и место установки РЭС.

«Қазақстан Республикасының радиожилік спектрін пайдалануға рұқсат беру» электрондық мемлекеттік қызмет регламентіне

5-қосымша

Нысан

Электрондық мемлекеттік қызметтердің «сапа» және «қолжетімділік» көрсеткіштерін анықтауға сауалнама

(қызметтің атауы)

1. Электрондық мемлекеттік қызметті көрсету үдерісінің сапасына және нәтижесіне қанағаттанасыз ба?

- 1) қанағаттанған жоқпын;
- 2) ішінара қанағаттанамын;
- 3) қанағаттанамын.

2. Электрондық мемлекеттік қызметті көрсету тәртібі туралы ақпараттың сапасына қанағаттанасыз ба?

- 1) қанағаттанған жоқпын;
- 2) ішінара қанағаттанамын;

3) қанағаттанамын.

Қазақстан Республикасы
Көлік және коммуникация министрінің
2012 жылғы 26 қарашадағы
№ 809 бұйрығына
4-қосымша

«Радиоэлектрондық құралдар мен жоғары жиілікті құрылғыларды пайдалануға рұқсат беру» электрондық мемлекеттік қызмет регламенті

1. Жалпы ережелер

1. «Радиоэлектрондық құралдар мен жоғары жиілікті құрылғыларды пайдалануға рұқсат беру» электрондық мемлекеттік қызмет (бұдан әрі – электрондық мемлекеттік қызмет) радиожиілік ресурсы пайдаланылатын жердегі Қазақстан Республикасы Көлік және коммуникация министрлігі Байланыс және ақпараттандыру комитетінің Байланыс және ақпараттандыру инспекциялары (бұдан әрі – Инспекция) және Қазақстан Республикасы Көлік және коммуникация министрлігінің Байланыс және ақпараттандыру комитеті (бұдан әрі – Комитет), сондай-ақ www.egov.kz «электрондық үкімет» веб-порталы немесе www.elicense.kz «Е-лицензиялау» веб-порталы арқылы көрсетеді.

2. Электрондық мемлекеттік қызмет «Қазақстан Республикасы Көлік және коммуникация министрлігімен көрсетілетін байланыс саласындағы мемлекеттік қызметтердің стандарттарын бекіту туралы» Қазақстан Республикасы Үкіметінің 2012 жылғы 5 қыркүйектегі № 1152 қаулысымен бекітілген «Радиоэлектрондық құралдар мен жоғары жиілікті құрылғыларды пайдалануға рұқсат беру мемлекеттік қызмет стандарты» (бұдан әрі - Стандарт) негізінде көрсетіледі.

3. Электрондық мемлекеттік қызметті автоматтандыру дәрежесі: ішінара автоматтандырылған.

4. Электрондық мемлекеттік қызмет көрсетудің түрі: транзакциялық.

5. Осы Регламентте пайдаланылатын ұғымдар:

1) ақпараттық жүйе (бұдан әрі – АЖ) – аппараттық-бағдарламалық кешенді қолданумен ақпаратты сақтау, өңдеу, іздеу, тарату, тапсыру және беру үшін арналған жүйе;

2) бизнес-сәйкестендіру нөмірі (бұдан әрі – БСН) – бірлескен кәсіпкерлік түрінде қызметтерді жүзеге асыратын заңды тұлға (филиал және өкілдік) және жеке кәсіпкер үшін қалыптастырылатын бірегей нөмір;

3) жеке сәйкестендіру нөмірі (бұдан әрі – ЖСН) – жеке тұлға, оның ішінде жеке кәсіпкерлік түрінде өзінің қызметін жүзеге асыратын жеке кәсіпкер үшін

қалыптастырылатын бірегей нөмір;

4) пайдаланушы (алушы, Инспекция) – оған қажетті электрондық ақпараттық ресурстарды алу үшін ақпараттық жүйеге жүгінетін және оларды пайдаланатын с у б ь е к т ;

5) мемлекеттік қызметті алушы (бұдан әрі – алушы) – электрондық мемлекеттік қызмет көрсетілетін жеке немесе заңды тұлға;

6) мемлекеттік электрондық қызмет – ақпараттық технологияларды пайдаланумен электрондық нысанда көрсетілетін мемлекеттік қызмет;

7) құрылымдық-функционалдық бірліктер (бұдан әрі – ҚФБ) – электрондық мемлекеттік қызмет көрсету үдерісіне қатысатын мемлекеттік органдардың, мемлекеттік мекемелердің және өзге де ұйымдардың құрылымдық б ө л і м ш е л е р і н і ң т і з б е с і ;

8) транзакциялық қызмет – пайдаланушыларға электрондық ақпараттық ресурстарды беру бойынша электрондық цифрлық қолтаңбаны қолданумен өзара ақпарат алмасуды талап ететін қызмет;

9) электрондық мемлекеттік қызмет көрсету регламенті – мемлекеттік қызмет көрсету стандартының сақталуын қамтамасыз етуге қойылатын талаптарды белгілейтін және мемлекеттік және органдардың, олардың ведомстволық бағыныстағы ұйымдарының, лауазымды адамдардың, сондай-ақ жеке және заңды тұлғалардың электрондық мемлекеттік қызмет көрсету жөніндегі қызмет тәртібін айқындайтын нормативтік құқықтық акт;

10) электрондық құжат – ақпарат электрондық–цифрлық нысанда берілген және электрондық цифрлық қолтаңба арқылы куәландырылған құжат;

11) электрондық цифрлық қолтаңба (бұдан әрі – ЭЦҚ) – электрондық цифрлық қолтаңба құралдарымен жасалған және электрондық құжаттың дұрыстығын, оның тиесілілігін және мазмұнының тұрақтылығын растайтын электрондық цифрлық таңбалардың жиынтығы;

12) «жеке тұлғалар» мемлекеттік дерекқоры (бұдан әрі – ЖТ МДҚ) – ақпаратты автоматтандырылған түрде жинау, сақтау және өңдеу, Қазақстан Республикасындағы жеке тұлғалардың бірыңғай сәйкестендіру нөмірлерін енгізу және олар туралы өзекті және шынайы мәліметтерді мемлекеттік басқару органдарына және өзге субъектілерге олардың өкілеттіктері шеңберінде және Қазақстан Республикасының заңнамасына сәйкес беру мақсатында жеке сәйкестендіру нөмірлерінің Ұлттық тізілімін жасауға арналған ақпараттық жүйе;

13) «заңды тұлғалар» мемлекеттік дерекқоры (бұдан әрі – ЗТ МДҚ) – ақпаратты автоматтандырылған түрде жинау, сақтау және өңдеу, Қазақстан Республикасындағы заңды тұлғалардың бірыңғай сәйкестендіру нөмірлерін енгізу және олар туралы өзекті және шынайы мәліметтерді мемлекеттік басқару органдарына және өзге субъектілерге олардың өкілеттіктері шеңберінде және

Қазақстан Республикасының заңнамасына сәйкес беру мақсатында бизнес-сәйкестендіру нөмірлерінің Ұлттық тізілімін жасауға арналған а қ п а р а т т ы қ ж ү й е ;

14) «электрондық үкіметтің» веб-порталы (бұдан әрі – ЭҮП)- нормативтік құқықтық базаны қоса алғанда, барлық шоғырландырылған үкіметтік ақпаратқа және электрондық мемлекеттік қызметтерге қолжетімділіктің бірыңғай терезесін білдіретін а қ п а р а т т ы қ ж ү й е ;

15) «электрондық үкіметтің» шлюзі (бұдан әрі – ЭҮШ) – электрондық қызметті іске асыру шеңберінде «электрондық үкіметтің» ақпараттық жүйелерін біріктіруге арналған а қ п а р а т т ы қ ж ү й е ;

16) «Е-лицензиялау» веб-порталы – берілген, қайта ресімделген, тоқтатылған, қайта басталған және әрекет етуін тоқтатқан лицензиялар, сондай-ақ лицензиялар беретін лицензиялардың сәйкестендіру нөмірін орталықтандырып қалыптастыратын лицензияланатын қызмет түрін жүзеге асыратын лицензиаттың филиалдары, өкілдіктері (объекттері, пункттері, учаскелері) туралы мәліметтерді қамтитын ақпараттық жүйе (бұдан әрі – «Е–лицензиялау» МДҚ АЖ).

2. Электрондық мемлекеттік қызметті көрсету жөніндегі Инспекция іс-әрекетінің тәртібі

6. Инспекцияның ЭҮП арқылы кадамдық әрекеттері мен шешімдері (ЭҮП арқылы электрондық мемлекеттік қызмет көрсету кезіндегі функционалдық өзара әрекет жасаудың № 1 диаграммасы) осы Регламентке 1-қосымшасында к е л т і р і л г е н :

1) алушы ЭҮП-ке тіркеуді алушы компьютердің интернет-браузеріне бекітіп қойған өзінің ЭЦҚ тіркеу куәлігінің көмегімен жүзеге асырады (ЭҮП-ке тіркелмеген алушылар үшін жүзеге асырылады);

2) 1 үдеріс – алушының ЭЦҚ тіркеу куәлігін компьютердің интернет-браузеріне бекітуі, мемлекеттік қызметті алу үшін алушының ЭҮП-ке парольді енгізуі (авторландыру үдерісі);

3) 1 шарт – логин (БСН) және пароль арқылы тіркелген алушы туралы деректердің дұрыстығын ЭҮП-те тексеру;

4) 2 үдеріс – алушының деректерінде бұзушылықтардың болуымен байланысты, ЭҮП авторландырудан бас тарту хабарламасын қалыптастырады;

5) 3 үдеріс – алушының осы Регламентте көрсетілген қызметті таңдауы, қызметті көрсету және оның құрылымы мен форматтық талаптарды ескере отырып, тұтынушының нысанды толтыруы үшін сұрау салу нысанын экранға шығару (деректерді енгізу);

6) 4 үдеріс – алушының сауалды куәландыру (қол қою) үшін ЭЦҚ тіркеу

к у ә л і г і н

т а ң д а у ы ;

7) 2 шарт – ЭҮП-те ЭЦҚ тіркеу куәлігінің әрекет ету мерзімін және тізімде қайтарып алынған (күші жойылған) тіркеу куәліктерінің болмауын, сондай-ақ сауалда және ЭЦҚ тіркеу куәлігінде көрсетілген ЖСН/БСН арасындағы сәйкестендірме деректерге сәйкес келуін тексеру;

8) 5 үдеріс – алушының ЭЦҚ шынайылығының расталмауымен байланысты сұрау салынған электрондық мемлекеттік қызметтен бас тарту туралы х а б а р л а м а н ы к ұ р а с т ы р у ;

9) 6 үдеріс – алушының ЭЦҚ көмегімен қызмет көрсету сауалының толтырылған нысанын (енгізілген деректерді) куәландыруы (қол қоюы);

10) 7 үдеріс – «Е-лицензиялау» МДҚ АЖ -дегі электрондық құжатты (алушының сауалын) тіркеу және «Е-лицензиялау» МДҚ АЖ -дегі сауалды өңдеу;

11) 3 шарт – алушының біліктілік талаптарына және рұқсат беру негіздеріне сәйкестігін Инспекцияның тексеруі;

12) 8 үдеріс – «Е-лицензиялау» МДҚ АЖ -дегі алушының деректерінде бұзушылықтардың болуымен байланысты сұрау салынған электрондық мемлекеттік қызметті көрсетуден бас тарту туралы хабарламаны құрастыру;

13) 11 үдеріс – алушының ЭҮП-те қалыптастырған электрондық мемлекеттік қызмет нәтижесін (бұйрықты) алуы. Электрондық құжат Инспекцияның уәкілетті тұлғасының ЭЦҚ-сын пайдаланумен құрастырылады.

7. Инспекция арқылы қадамдық әрекеттер және шешімдер (Инспекция арқылы электрондық мемлекеттік қызмет көрсету кезіндегі функционалдық өзара әрекеттің № 2 диаграммасы) келесі түрде жүзеге асырылады:

1) 1 үдеріс – Инспекция қызметкерінің электрондық мемлекеттік қызметті алу үшін «Е-лицензиялау» МДҚ АЖ логині мен паролін енгізу үдерісі (авторландыру ү д е р і с і) ;

2) 1 шарт – логин мен пароль арқылы Инспекцияның тіркелген қызметкері туралы мәліметтердің шынайылығын «Е-лицензиялау» МДҚ АЖ-де тексеру;

3) 2 үдеріс – Инспекция қызметкерінің мәліметтерінде бұзушылықтардың болуына байланысты «Е-лицензиялау» МДҚ АЖ-де авторландырудан бас тарту туралы х а б а р л а м а н ы к ұ р а с т ы р у ;

4) 3 үдеріс – Инспекция электрондық мемлекеттік қызметкерінің осы Регламентте көрсетілген электрондық мемлекеттік қызметтерді таңдауы, қызмет көрсетуге арналған сауал нысанын экранға шығаруы және алушының деректерін е н г і з у і ;

5) 4 үдеріс – ЭҮШ арқылы ЖТ МДҚ/ЗТ МДҚ-ға алушының деректері б о й ы н ш а с ұ р а у с а л у ;

6) 2 шарт – алушының ЖТ МДҚ/ЗТ МДҚ-да деректерінің бар болын тексеру;

7) 5 үдеріс – ЖТ МДҚ/ЗТ МДҚ-да алушы деректерінің болмауымен

байланысты деректерді алу мүмкін еместігі туралы хабарламаны құрастыру;

8) 6 үдеріс – сауал нысанын құжаттардың қағаз нысанында болуын белгілеу бөлігінде толтыру және Комитет қызметкерінің алушы ұсынған қажетті құжаттарды сканерлеуі және оларды сауал нысанына бекітуі;

9) 7 үдеріс – «Е-лицензиялау» МДҚ АЖ-де сұрау салуды тіркеу және «Е-лицензиялау» МДҚ АЖ -де қызметті өңдеу;

10) 3 шарт – Инспекцияның алушының рұқсатты ұсыну үшін біліктілік талаптарға және негіздерге сәйкестігін тексеру;

11) 8 үдеріс – «Е-лицензиялау» МДҚ АЖ-де алушының деректерінде бұзушылықтардың болуымен байланысты сұрау салынған электрондық мемлекеттік қызметті көрсетуден бас тарту туралы хабарламаны құрастыру;

12) 9 үдеріс – алушының «Е-лицензиялау» МДҚ АЖ -де қалыптастырған электрондық мемлекеттік қызмет нәтижесін (бұйрықты) алуы. Электрондық құжат электрондық мемлекеттік Инспекцияның уәкілетті тұлғасының ЭЦҚ-сын пайдаланумен құрастырылады.

8. Электрондық мемлекеттік қызмет бойынша мемлекеттік және орыс тілдерінде ұсынылатын сұрау салу және жауап алудың экрандық нысандары осы Регламентке 2-қосымшада келтірілген.

9. Алушының электрондық мемлекеттік қызмет бойынша сұраудың орындалу деңгейін тексеру, сондай-ақ уәкілетті органға жүгіну арқылы әдісі: «электрондық үкімет» порталындағы «Қызметті алудың тарихы».

10. Қажетті ақпаратты және электрондық мемлекеттік қызметті көрсету бойынша кеңесті call-орталығы телефоны (1414) бойынша алуға болады.

3. Электрондық мемлекеттік қызмет көрсету үдерісіндегі өзара іс-қимыл тәртібін сипаттау

11. Электрондық мемлекеттік қызметті көрсету үдерісіне қатысатын ҚФБ:

1) Э Ю П ;

2) Э Ю Ш ;

3) «Е-лицензиялау» МДҚ АЖ;

4) Ж Т М Д Қ / З Т М Д Қ ;

5) И н с п е к ц и я .

12. ҚФБ-ның әрекеттерінің (рәсімдерінің, атқаратын қызметтерінің, операцияларының) дәйектілігін әрбір әрекеттің орындалу мерзімін көрсетумен мәтіндік кестелік сипаттау осы Регламентке 3-қосымшада келтірілген.

13. Әрекеттердің логикалық дәйектілігінің арасындағы (ЭҮП және Инспекция арқылы электрондық мемлекеттік қызмет көрсету кезіндегі) өзара байланысты олардың сипаттамаларына сәйкес көрсететін диаграмма осы Регламентке 1-

қосымшада

келтірілген.

14. Электрондық құжаттың (рұқсаттың) нысаны осы Регламентке 4-қосымшада келтірілген.

15. Алушыларға қызмет көрсету нәтижелері осы Регламентке 5-қосымшада келтірілген сауалнама нысанына сәйкес сапа және қолжетімділік көрсеткіштерімен өлшенеді.

16. Алушыларға электрондық мемлекеттік қызмет көрсету үдерісіне қойылатын талаптар:

- 1) құпиялылық (ақпаратты рұқсатсыз алудан қорғау);
- 2) тұтастық (ақпаратты рұқсатсыз өзгертуден қорғау);
- 3) қолжетімділік (ақпаратты және ресурстарды рұқсатсыз ұстап қалудан қорғау).

17. Электрондық мемлекеттік қызметті көрсетудің техникалық шарты:

- 1) Интернетке шығу;
- 2) рұқсат берілетін тұлғаның ЖСН/БСН-нің болуы;
- 3) ЭҮП-ті авторландыру;
- 4) пайдаланушының ЭЦҚ болуы.

«Радиоэлектрондық құралдар мен жоғары жиілікті құрылғыларды пайдалануға рұқсат беру» электрондық мемлекеттік қызметтің регламентіне 1-қосымша

ҮЭП арқылы электрондық мемлекеттік қызмет көрсету кезіндегі функционалдық өзара әрекет жасаудың № 1 диаграммасы

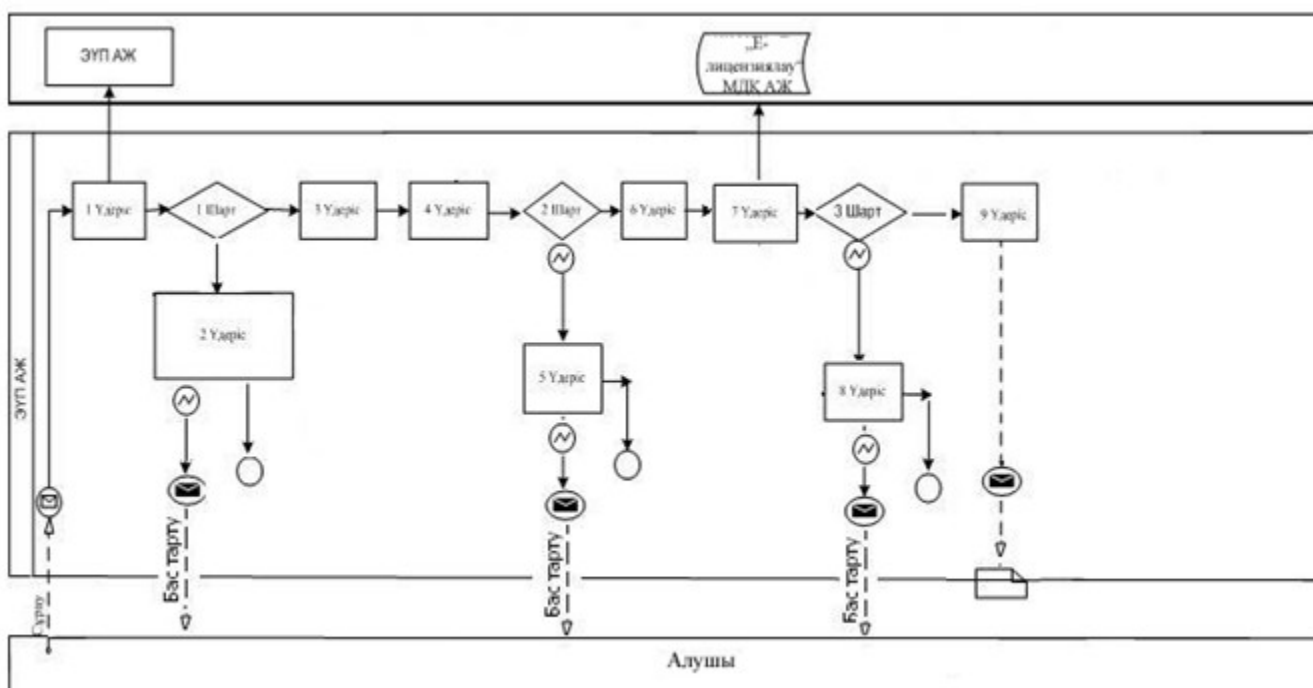

Инспекция арқылы электрондық мемлекеттік қызмет көрсету кезіндегі функционалдық өзара әрекет жасаудың № 2 диаграммасы

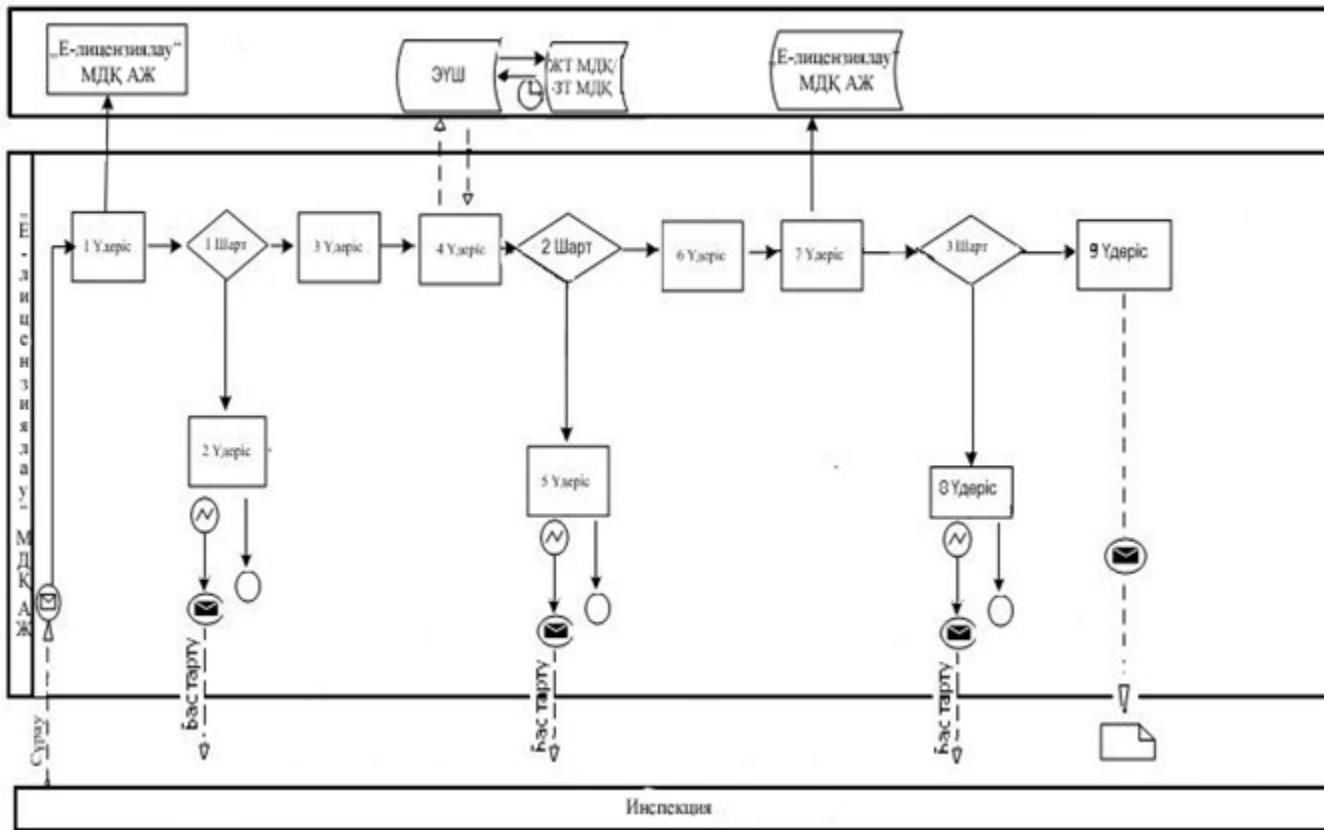

Шартты белгілер:



«Радиоэлектрондық құралдар мен жоғары жиілікті құрылғыларды пайдалануға рұқсат беру» электрондық мемлекеттік қызметтің регламентіне 2-қосымша

Электрондық мемлекеттік қызмет бойынша сұрау салу және жауап алудың экрандық нысандары

1. Авторизация

e-license ҚАЗАҚСТАН РЕСПУБЛИКАСЫНЫҢ ЭЛЕКТРОНДЫҚ ЛИЦЕНЗИЯЛАУЫ
 ӘКІМ АЛУ | ТІКЕЛІ | **КІРУ**
 Мысалы: Адвокаттық қызмет
e.gov Қызметті лицензиялау | Импорты/экспорты лицензиялау | Рұқсат беру | Іздеу | Анықтамалық ақпарат
 санаты бойынша | мемлекеттік органдар бойынша | жергілікті атқарушы органдар бойынша
Жүйеге кіру
 ЖСН/БСН: 804021140006276
 Пароль:
 Кіру
 Электрондық лицензиялау қызметтерін алу үшін порталда тіркеуден өту қажет, егер де Сіз тіркелген болсаңыз, онда ЖОН (БОН) және парольді көрсетіп авторлануыңызды сұраймыз

2. Электрондық мемлекеттік қызметті таңдау

e.gov Қызметті лицензиялау | Импорты/экспорты лицензиялау | **Рұқсат беру** | Іздеу | Анықтамалық ақпарат

Менің профайлым | Менің өтініштерім | Менің рұқсат беру құжаттарым | Рұқсат беру құжаттары бойынша есеп беру | Менің қызметтерім

санаты бойынша | мемлекеттік органдар бойынша | жергілікті атқарушы органдар бойынша

Радио жиілік спектрін қолдануға рұқсат беру
Телевидение байланыс түрі үшін радиожілік спектрін қолдануға...
Эфирді-аудіо телевидение байланыс түрі үшін радиожілік...
Радиобағар байланыс түрі үшін радиожілік спектрін қолдануға...
Басшылық түрлері...

Нөмірлеу ресурсын бөлу
Телефон байланысының қызметтері және телефон нөмірлеуін қолдану...
Жаңы байланыс желілерін, мобильдік телекоммуникациялық байланыс...
Не географиясыз, определенные зоны нумерации сетей, фиксированный...
Басшылық түрлері...

Радио-электрондық құрал және жоғары жиілік құрылғыларды пайдалануға рұқсат беру
Азаматтық жиіліктерге РЭҚ/ЖЖҚ тіркеу (2 Вт дейін аз қуатты)...
Радиожілік спектрін қолдануға бар жағдай РЭҚ/ЖЖҚ-ді тіркеу...
Радиожілік спектрін қолдануға бар жағдай РЭҚ/ЖЖҚ тіркеу...
Басшылық түрлері...

3. Сұрау салуды толтыру

(2 Вт дейін аз қуатты радиостанциялар және радиоұзартқыштарға) азаматтық жиіліктерге РЭҚ/ЖЖҚ пайдалану

Рұқсаттама төлемі: 0 АЕҚ, 0.00000 теңге

Өтінішті жіберу

Өтінішті жіберу кезінде берілген сауалнамаларды толтыру керек:

- 27 МГц белдегі аумағында РЭҚ пайдалану қорына рұқсаттама ресмидеуге сауалнама өтініші (СР-аумағы)
- Телефон аумағының радиостанцияларын пайдалану қорына рұқсаттама ресмидеуге сауалнама өтініші (Телефон аумағының радиостанциялары)
- Жылжымалы радиостанция құрадағы сауалнама (УХТ аресті радиобайланыс)
- Жылжымалы радиостанция құрадағы сауалнама (Транзитті)

Өтінішті жолдау үшін келесі құжаттар талап етіледі

Заңды тұлғалар үшін | **Жеке тұлғалар үшін** | Дара кәсіпкерлер үшін

- Анықталған үлгідегі өтініш
- Санитарлық-эпидемиологиялық қызметтің мемлекеттік органымен келісілген санитарлық төлқұжат көшірмесі
- Пайдалануға енгізу туралы акт

Жеке деректерді толтырыңыз

Сіз валым кәсіпкерлік субъектісісіз бе?	Иә
Өзіңнің ТАР	ЧИСТОВ КОНСТАНТИН БОРИСОВИЧ
Заңды тұлға өкілінің лауазымы	директор
Заңды тұлға өкілінің мекен жайы	ЧИСТОВ КОНСТАНТИН БОРИСОВИЧ
Пошта индексі *	080015
Қазақстан қаласы	Тараз қ. <input type="text"/> Тараз
Көшенің аты орыс тілінде *	МАМБЕТ БАТЫРА
Көшенің аты қазақ тілінде	МАМБЕТ БАТЫРА
Үйіміздің нөмірі *	4 'б'
Патерікеңсе нөмірі	
Телефон нөмірі *	8(7262)459193
Факс	8(7262)459193

<< Арқа | Өрі қарай >>

4. Сұрау салуға қол қою

Скачать предварительный документ заявления

Өтініш:

Сертификаты таңдаңыз:

Парольді енгізіңіз:

<< Артқа Қол қою

5. Сұрау салудың орындалу барысын тексеру

Менің профайлым | **Менің өтініштерім** | Менің рұқсат беру құжаттарым | Рұқсат беру құжаттары бойынша есеп беру | Менің файлдарым

санаты бойынша | мемлекеттік органдар бойынша | жергілікті атқарушы органдар бойынша

Менің өтініштерім

№	Өтініштің нөмірі	Жіберілген күні	Лицензия	Лицензия/рұқсат түрі	Өтініштің түрі	Нәтижесі
1	KZ12A1002241	12.12.2012	Өнеркәсіп қызметі	Политиленді импорттау	Лицензия және қосымшаларды беруге өтініш	Берілді
2		11.12.2012	Байланыс және аспаптар тандыру қызметі	Байланыс саласында қызмет ұсыну	Лицензия және қосымшаларды беруге өтініш	Жаннатталған

6. Электрондық мемлекеттік қызметтің нәтижесін көру

Менің профайлым | Менің өтініштерім | **Менің рұқсат беру құжаттарым** | Рұқсат беру құжаттары бойынша есеп беру | Менің файлдарым

санаты бойынша | мемлекеттік органдар бойынша | жергілікті атқарушы органдар бойынша

Менің рұқсат беру құжаттарым

Өз лицензияңызды талпадыңыз ба? Деректерді қалпына келтіру үшін өтініш жіберіңіз

№	РҚЖСН	Нөмірі	Берілген күні	Лицензия	Лицензия/рұқсат түрі	Нәтижесі
1	0KZ12233001325	010301	12.12.2012	Өнеркәсіп қызметі	Политиленді импорттау	Растанған

«Радиоэлектрондық құралдар мен жоғары жиілікті құрылғыларды пайдалануға рұқсат беру» электрондық мемлекеттік қызметтің регламентіне 3-қосымша

1-кесте. ЭҮП арқылы ҚФБ іс-әрекеттерінің сипаттамасы

1	Іс-әрекет № (жұмыс барысы, ағыны)	1	2	3	4	5	6
2	ҚФБ атауы	Алушы	ЭҮП	Алушы	Алушы	ЭҮП	Алушы

<p>Ис-әрекет атауы (үдеріс , рәсім, операциялар) және олардың сипаттамасы</p>	<p>Алушының ЭЦҚ тіркеу куәлігін компьютердің интернет-браузеріне бекіту</p>	<p>Алушының деректеріндегі бұзушылықтармен байланысты бас т а р т у хабарламасын қалыптастырады</p>	<p>Қажетті құжаттарды электрондық түрде бекітумен сауал деректерін қалыптастырады және қызметті тандайды</p>	<p>Куәландыру (қол қою) үшін ЭЦҚ тандауы</p>	<p>Алушының ЭЦҚ шынайылығының расталмауымен байланысты бас тарту туралы хабарламаны қалыптастырады</p>	<p>Э Ц Қ көмегім сауалды куәланд (қол кон</p>
---	---	---	--	--	--	---

4	Аяқтау нысаны (деректер, құжаттар, ұйымдастыру - реттеу шешімі)	Сұратудың дұрыс қалыптасуы туралы хабарламаның шығуы	Сұратылып отырған электрондық мемлекеттік қызметке бас тарту туралы хабарламаның қалыптасуы	Сұратудың дұрыс қалыптасуы туралы хабарламаның шығуы	Сұратудың бағытталуы	Сұралып отырған электрондық мемлекеттік қызметке бас тарту туралы хабарламаның қалыптасуы	Сұрауды бағытта.
5	Орындау мерзімі	10–15 сек	20 сек	1,5 мин	10–15 сек	10–15 сек	1,5 мин
6	Келесі іс-әрекет нөмірі	2–алушы деректерінде бұзушылықтар болғанда; авторландыру табысты өткенде	3–	4	5-ЭЦҚ-да қателік болғанда, 6-ЭЦҚ-да қателік болмағанда	–	7

2-кесте. Инспекция арқылы ҚФБ іс-әрекеттерінің сипаттамасы

1	Іс-әрекет № (жұмыс барысы, ағыны)	1	2	3	4	5	6
2	ҚФБ атауы	Инспекция	« Е-лицензиялау » МДҚ АЖ	Инспекция	ЖТ МДҚ/ ЗТ МДҚ	« Е-лицензиялау » МДҚ АЖ	Инспекция
3	Іс-әрекет атауы (үдеріс, рәсім, операциялар) және олардың сипаттамасы	«Е-лицензиялау» МДҚ АЖ-де авторландырылады	Мәліметтердің дұрыс болмауына байланысты бас тарту туралы хабарламаны қалыптастыру	Инспекцияның қызметкерімен қызметті таңдауы	ЗТ МДҚ-да алушының деректерін тексеруге сұрау салу	Мәліметтердің дұрыс болмауына байланысты бас тарту туралы хабарламаны қалыптастыру	Сауал нысанын құжаттарды бекітумен толтыру
4	Аяқтау нысаны (деректер, құжаттар,	Сұраудың дұрыс қалыптасуы	Сұралып отырған электрондық мемлекеттік қызметке бас	Сұраудың дұрыс қалыптасуы туралы	Сұраудың бағытталуы	Сұралып отырған электрондық мемлекеттік қызметке бас	Сұраудың дұрыс қалыптасуы туралы

	ұйымдастыру - реттеу шешімі)	т у р а л ы хабарламаның шығуы	тарту туралы хабарламаның қалыптасуы	хабарламаның шығуы		тарту туралы хабарламаның қалыптасуы	хабарламаның шығуы
5	Орындау мерзімі	10–15 сек	10 сек	1,5 мин	1,5 мин	1,5 мин	10–15 сек
6	Келесі іс-әрекет нөмірі	1-Инспекция қызметкерінің логин мен пароль деректерінің шынайылығын « Е-лицензиялау» МДҚ АЖ-де тексеру	-	4	5–алушы деректерінде бұзушылықтар болғанда; 6– авторландыру табысты өткенде	-	-

«Радиоэлектрондық құралдар мен жоғары
жиілікті құрылғыларды пайдалануға рұқсат беру»
электрондық мемлекеттік қызметтің регламентіне
4-қосымша
Нысан



№ Э-ААА/ВВВВВВ*
РЭҚ пайдалану құқығына
РҰҚСАТ

Иеленуші:	<input type="text"/>		
Байланыс түрі:	<input type="text"/>		
Радиотехникалық құралдың (бұдан әрі - РЭҚ) үлгісі:	<input type="text"/>	РЭҚ зауыттық нөмірі:	<input type="text"/>
Қабылдау жиілігітері, МГц:	<input type="text"/>	Тарату жиілігітері, МГц:	<input type="text"/>
Облыс:	<input type="text"/>	Қуаты, Вт:	<input type="text"/>
Аудан:	<input type="text"/>	Жұмыс кестесі** (ҰҚТ және КТ үшін):	<input type="text"/>
Пуяс:	<input type="text"/>		
Орналынған жері:	<input type="text"/>	Координаттары** (ДҰҚ және ҰТ үшін):	<input type="text"/>
Сәуле шығару класы:	<input type="text"/>	Хабар тарату бағдарламасы** (РТ және ТВ үшін):	<input type="text"/>
Антенна диаметрі** (Жерсеріктік байланыстың жердегі станциялары үшін):	<input type="text"/>	Арна нөмірі** (ТВ үшін):	<input type="text"/>
Шақыру** (КТ, ҰҚТ үшін):	<input type="text"/>		
Берілген күні:	<input type="text"/>	Қолданылу мерзімі:	<input type="text"/>

Рұқсатта көрсетілмеген техникалық өлшемдер РЭҚ деректеріне және РЭҚ пайдалануға рұқсатта сауалнамға толығымен сәйкес келуі керек. Кез келген параметрлер өзгертілген жағдайда, уәкілетті органның тиісті аумақтық бөлімшелерінде міндетті түрде қайта тіркеу талап етіледі.

* - ААА - Қазақстан Республикасы өкілеттік-құқықтық белгі нөмірі;
ВВВВВВ - РЭҚ пайдалануға рұқсатталған реттік нөмірі;
** - аталған техникалық жабдыла көрсетілген байланыс түрлері үшін ғана тоқтарысалады.

Инспекция Бастығы

Данный документ согласно пункту 1 статьи 7 ЗКР от 7 января 2003 года «Об электронном документе и электронной цифровой подписи» равнозначен документу на бумажном носителе.

(келесі жағы)

Қосымша мәліметтер: Дополнительные сведения:	
---	--

Рұқсаттың қолданылу шарттары:

1. Рұқсат өтініш берушіге радиожилік спектрін (РЖС) пайдаланғаны үшін мемлекеттік бюджетке төлемақының бір белгісі немесе толық сомасы төленгенін дәлелдейтін құжат болған жағдайда беріледі.
2. Рұқсат радиожилік спектрін (РЖС) пайдаланғаны үшін төлемақы өткен жылға толық төленген, РЭҚ және ЖӨЖК пайдалануға енгізілген жағдайда қолданыста болып есептеледі және жыл сайын байланыс саласындағы Уәкілетті органының аумақтық бөлімшесінде мемлекеттік бюджетке төлемақының бір белгісі немесе толық сомасы төленгенін дәлелдейтін құжат болған жағдайда ұзартылады.
3. РЭҚ барлық техникалық параметрлері сауалнамаға сәйкес болуы тиіс.
4. РЭҚ параметрлері мен орнату орынын ауыстыруға тыйым салынады.

Условия действия Разрешения:

1. Разрешение выдается заявителю при предъявлении подтверждающего документа об оплате в государственный бюджет части либо всей суммы годовой платы за использование радиочастотного спектра за текущий год.
2. Разрешение считается действительным при полной оплате суммы годовой платы за использование радиочастотного спектра за прошедший год, условии ввода в эксплуатацию РЭС и ВЧУ и продлевается в территориальном подразделении уполномоченного органа в области связи при предъявлении подтверждающего документа об оплате в государственный бюджет части либо всей суммы годовой платы за использование радиочастотного спектра за текущий год.
3. Все параметры РЭС должны соответствовать анкетным данным.
4. Запрещено изменять технические параметры и место установки РЭС.

«Радиоэлектрондық құралдар мен жоғары жиілікті құрылғыларды пайдалануға рұқсат беру» электрондық мемлекеттік қызметтің регламентіне 5-қосымша
Нысан

Электрондық мемлекеттік қызметтердің «сапа» және «қолжетімділік» көрсеткіштерін анықтауға сауалнама

(қызметтің атауы)

1. Электрондық мемлекеттік қызметті көрсету үдерісінің сапасына және нәтижесіне қанағаттанасыз ба?
 1) қанағаттанған жоқпын;
 2) ішінара қанағаттанамын;
 3) қанағаттанамын.
2. Электрондық мемлекеттік қызметті көрсету тәртібі туралы ақпараттың сапасына қанағаттанасыз ба?
 1) қанағаттанған жоқпын;
 2) ішінара қанағаттанамын;
 3) қанағаттанамын.

