

Электрондық мемлекеттік қызмет регламенттерін бекіту туралы

Күшін жойған

Қазақстан Республикасы Жер ресурстарын басқару агенттігі Төрағасының 2012 жылғы 4 желтоқсандағы № 223-ОД Бұйрығы. Қазақстан Республикасының Әділет министрлігінде 2012 жылы 24 желтоқсанда № 8215 тіркелді. Күші жойылды - Қазақстан Республикасы Өңірлік даму министрінің 2014 жылғы 16 мамырдағы № 138/НҚ бұйрығымен

Ескерту. Күші жойылды - ҚР Өңірлік даму министрінің 16.05.2014 № 138/НҚ бұйрығымен (алғаш ресми жарияланған күнінен кейін күнтізбелік он күн өткен соң қолданысқа енгізіледі).

Қазақстан Республикасының 2000 жылғы 27 қарашадағы «Әкімшілік рәсімдер туралы» Заңының 9-1-бабының 4-тармағына, Қазақстан Республикасының 2007 жылғы 11 қаңтардағы «Ақпараттандыру туралы» Заңының 29-бабына сәйкес **БҰЙЫРАМЫН:**

1. Қоса беріліп отырған:

1) осы бұйрықтың 1-қосымшасына сәйкес «Жер учаскесіне сәйкестендіру құжатын дайындау туралы ақпарат беру» электрондық мемлекеттік қызмет регламенті;

2) осы бұйрықтың 2-қосымшасына сәйкес «Жер учаскесіне кадастрлық ақпарат беру» электрондық мемлекеттік қызмет регламенті;

3) осы бұйрықтың 3-қосымшасына сәйкес «Жер учаскесінің тиесілілігі туралы ақпарат беру» электрондық мемлекеттік қызмет регламенті;

4) осы бұйрықтың 4-қосымшасына сәйкес «Жер учаскесіне құқықтың алғаш берілуінің құқық белгілеуші құжаты туралы ақпарат беру» электрондық мемлекеттік қызмет регламенті бекітілсін.

2. Қазақстан Республикасы Жер ресурстарын басқару агенттігінің Жерді пайдалану мен қорғауды мемлекеттік бақылау және мемлекеттік жер кадастры және жер мониторингі департаменті:

1) осы бұйрықтың белгіленген тәртіппен Қазақстан Республикасы Әділет министрлігінде мемлекеттік тіркелуін және оның ресми жариялануын;

2) осы бұйрықты мемлекеттік тіркеуден кейін Қазақстан Республикасының Жер ресурстарын басқару агенттігінің интернет-ресурсында жариялануын қамтамасыз етсін.

3. Осы бұйрық алғашқы ресми жарияланған күнінен бастап қолданысқа енгізіледі.

Төраға

Қ. Отаров

« К е л і с і л д і »

Қазақстан Республикасының
Көлік және коммуникация министрі
_____ А. Жұмағалиев

2012 жыл 4 желтоқсан

Қазақстан Республикасы
Жер ресурстарын басқару
агенттігі төрағасының
2012 жылғы 4 желтоқсандағы
№ 223 - О Д бұйрығына
1-қосымша

«Жер учаскесіне сәйкестендіру құжатын дайындау туралы ақпарат беру» электрондық мемлекеттік қызметін көрсету регламенті

1. Жалпы ереже

1. «Жер учаскесіне сәйкестендіру құжатын дайындау туралы ақпарат беру» электрондық мемлекеттік қызметті (бұдан әрі - қызмет) Қазақстан Республикасы Жер ресурстарын басқару агенттігінің «Жер кадастры ғылыми-өндірістік орталығы» шаруашылық жүргізу құқығындағы республикалық мемлекеттік кәсіпорнымен (бұдан әрі – қызмет беруші), «электронды үкіметтің» www.e.gov.kz веб-порталы (бұдан әрі - ЭҮП), сондай-ақ халыққа қызмет көрсету орталықтары (бұдан әрі – орталық) арқылы көрсетіледі.

2. Қызмет Қазақстан Республикасы Үкіметінің 2012 жылғы 1 қарашадағы № 1392 қаулысымен бекітілген «Жер учаскесіне сәйкестендіру құжатын дайындау туралы ақпарат беру» мемлекеттік қызмет стандартының негізінде көрсетіледі.

3. Қызметті автоматтандыру дәрежесі: толық автоматтандырылған.

4. Қызмет көрсетудің түрі: транзакциялық.

5. Осы регламентте пайдаланылатын ұғымдар мен қысқартулар:

- 1) АЖО – автоматтандырылған жұмыс орны;
- 2) ақпараттық жүйе – аппараттық-бағдарламалық кешенді қолданумен ақпараттарды тапсыруға және ұсынуға, таратуға, іздеуге, өңдеуге, сақтауға арналған жүйе (бұдан әрі – АЖ);
- 3) бизнес-сәйкестендіру нөмірі – бірлескен кәсіпкерлік түрінде қызметтерді жүзеге асыратын заңды тұлға (филиал және өкілдік) және жеке кәсіпкер үшін қалыптастырылатын бірегей нөмір (бұдан әрі – БСН);
- 4) бірыңғай нотариалды ақпараттық жүйе – нотариалды қызметті және әділет

органдарының және нотариалды палаталардың өзара әрекетін автоматтандыруға арналған аппараттық-бағдарламалық кешен (бұдан әрі – БНАЖ);

5) жеке сәйкестендіру нөмірі – жеке тұлға, оның ішінде жеке кәсіпкерлік түрінде өзінің қызметін жүзеге асыратын жеке кәсіпкер үшін қалыптастырылатын бірегей нөмір (бұдан әрі – ЖСН);

6) «Жеке тұлғалар» мемлекеттік деректер қоры – ақпараттарды автоматты түрде жинау, сақтау мен өңдеуге, Қазақстан Республикасында жеке тұлғалардың бірегей сәйкестігін енгізу мақсатында жеке сәйкестендіру нөмірлерінің Ұлттық тізілімін құруға және Қазақстан Республикасының заңнамасына сәйкес және олардың өкілеттігі шегінде мемлекеттік басқару органдары мен басқа субъектілерге өзекті және дұрыс мәліметтерді беруге арналған ақпараттық жүйе (б ұ д а н ә р і – Ж Т М Д Қ) ;

7) «Заңды тұлғалар» мемлекеттік деректер қоры – ақпараттарды автоматты түрде жинау, сақтау мен өңдеуге, Қазақстан Республикасында жеке тұлғалардың бірегей сәйкестігін енгізу мақсатында жеке сәйкестендіру нөмірлерінің Ұлттық тізілімін құруға және Қазақстан Республикасының заңнамасына сәйкес және олардың өкілеттігі шегінде мемлекеттік басқару органдары мен басқа субъектілерге өзекті және дұрыс мәліметтерді беруге арналған ақпараттық жүйе (б ұ д а н ә р і – З Т М Д Қ) ;

8) құрылымды-функционалды бірліктер – қызмет көрсету процесіне қатысатын ақпараттық жүйелердің, мемлекеттік органдардың, мекемелердің немесе басқа ұйымдардың құрылымдық бөлімшелерінің тізімі (бұдан әрі – ҚФБ);

9) Қазақстан Республикасының халыққа қызмет көрсету орталықтарының ақпараттық жүйесі – Қазақстан Республикасының халыққа қызмет көрсету орталықтары, сондай-ақ тиісті министрліктер мен ведомстволар арқылы халыққа (жеке және заңды тұлғаларға) қызмет көрсету процесін автоматтандыруға арналған ақпараттық жүйе (бұдан әрі – ХҚКО АЖ);

10) Қазақстан Республикасының Ұлттық куәландырушы орталығы – мемлекеттік және мемлекеттік емес ақпараттық жүйелерге «электрондық үкіметтің» қатысушыларына қызмет көрсететін куәландырушы орталық (бұдан ә р і - Ұ К О) ;

11) МЖК ААЖ – мемлекеттік жер кадастрының автоматтандырылған а қ п а р а т т ы қ ж ү й е с і ;

12) тұтынушы – электрондық мемлекеттік қызмет көрсетілетін жеке және з а ң д ы т ұ л ғ а ;

13) транзакциялық қызмет – электрондық цифрлық қолтаңбаны қолданумен өзара ақпарат алмасуды талап ететін, пайдаланушыларға электрондық ақпараттық ресурстарды беру жөніндегі қызмет;

14) «электрондық үкіметтің» веб-порталы – нормативтік құқықтық базаны

қоса алғанда, барлық шоғырландырылған үкіметтік ақпаратқа және электрондық мемлекеттік қызметтерге қолжетімділіктің бірыңғай терезесін білдіретін ақпараттық жүйе (бұдан әрі – ЭҮП);

15) электрондық үкімет шлюзі – электронды қызметтерді іске асыру аясындағы «электрондық үкіметтің» ақпараттық жүйелерін ықпалдастыруға арналған ақпараттық жүйе (бұдан әрі – ЭҮШ);

16) электрондық цифрлық қолтаңба – электрондық цифрлық қолтаңбаның құралдарымен құрылған және электрондық құжаттың дұрыстығын, оның тиесілілігін және мазмұнның тұрақтылығын растайтын электрондық цифрлық таңбалардың жиынтығы (бұдан әрі – ЭЦҚ);

17) электрондық құжат – ақпарат электрондық-цифрлық нысанда берілген және электрондық цифрлық қолтаңба арқылы куәландырылған құжат;

18) мемлекеттік электрондық қызметтер - ақпараттық технологияларды пайдаланумен электрондық нысанда көрсетілетін мемлекеттік қызметтер;

19) «электрондық үкіметтің» өңірлік шлюзі – электронды қызметтер аясында «электрондық әкімдік» ақпараттық жүйелердің ықпалдастырылуына арналған «электрондық үкімет» шлюзінің кіші жүйесі (бұдан әрі – ЭҮӨШ).

2. Электрондық мемлекеттік қызметті көрсету жөнінде қызмет беруші әрекетінің тәртібі

6. Осы регламенттің 2-қосымшасындағы 1 диаграммада ЭҮП арқылы электрондық мемлекеттік қызмет берушінің адымдық әрекеттері мен шешімдері келтірілген:

1) тұтынушы ЖСН немесе БСН көмегімен ЭҮП-да тіркелуді жүзеге асырады (ЭҮП-те тіркелмеген тұтынушылар үшін жүзеге асырылады);

2) «Электрондық құжат және электрондық цифрлық қолтаңба туралы» Қазақстан Республикасының 2003 жылғы 7 қаңтардағы Заңына сәйкес тұтынушының және КО ақпараттық жүйесінің ЭЦҚ (бұдан әрі – тұтынушының ЭЦҚ) қалыптастыру және тексеру үдерісін іске асыратын криптографиялық қорғау құралдарын пайдаланумен қызметтерді тұтынушының электрондық цифрлық қолтаңбаның кілтімен қол қойылған, электрондық құжат түрінде мемлекеттік органға берілген сұрау салудың негізінде қызметті көрсетудің нәтижесі тұтынушыға беріледі;

3) 1-үдеріс – тұтынушы электрондық мемлекеттік қызметті алу үшін ЭҮП-да ЖСН немесе БСН және парольді енгізеді (авторизациялау процесі);

4) 1-шарт – ЭҮП ЖСН немесе БСН және пароль арқылы тұтынушы туралы тіркелген деректердің дұрыстығын тексеру;

5) 2-үдеріс – ЭҮП-мен тұтынушының деректерінде қателіктердің болуына

байланысты авторизациялаудан бас тарту туралы хабарламаны қалыптастыру;

6) 3-үдеріс – тұтынушының осы регламентте көрсетілген қызметті таңдауы, қызметті көрсету және оның құрылымы мен форматтық талаптарды ескере отырып, тұтынушының нысанды толтыру үшін сұрау салу нысанын экранға шығару (жер учаскесінің кадастрлық нөмірін енгізу, кадастрлық нөмір туралы ақпаратты «Жер учаскесінің тиесілігі туралы ақпараттарды беру» мемлекеттік қызмет арқылы алуға болады), сұрауды куәландыру (қол қою) үшін тұтынушының ЭЦҚ тіркеу куәлігін таңдауы;

7) 2-шарт – ЭЦҚ тіркеу куәлігінің қолдану мерзімін және қайтарылған (жойылған) тіркеу куәліктерінің тізімде болмауын, сондай-ақ сәйкестендіру деректерінің сәйкестігін (сұрауда көрсетілген ЖСН немесе БСН және ЭЦҚ тіркеу куәлігінде көрсетілген ЖСН немесе БСН арасындағы) тексеру;

8) 4-үдеріс – тұтынушының ЭЦҚ түпнұсқалылығының расталмауына байланысты сұрау салынған қызметтен бас тарту туралы хабарламаны қ а л ы п т а с т ы р у ;

9) 5-үдеріс – қызметті көрсетуге сұрауға тұтынушының ЭЦҚ арқылы куәландыру (қол қою) және электрондық құжатты (сұрауды) ЭҮШ арқылы МЖК А А Ж ө н д е у ү ш і н ж і б е р у ;

10) 6-үдеріс – МЖК ААЖ электрондық құжатты тіркеу және сұрауды өңдеу;

11) 3-шарт – МЖК ААЖ-нен түскен деректерді тексеру (өңдеу);

12) 7-үдеріс – сұрау салынған деректердің МЖК ААЖ-де болмауына байланысты сұрау салынған қызметтен бас тарту туралы хабарламаны қ а л ы п т а с т ы р ы л а д ы ;

13) 8-үдеріс – тұтынушының МЖК ААЖ арқылы қалыптастырылған қызмет нәтижесін (электрондық құжат) алуы. Электрондық құжат қызмет берушінің өкілетті тұлғаның ЭЦҚ қолданумен қалыптастырылады.

7. Осы регламенттің 2-қосымшасындағы 2 диаграммада қызмет берушінің ХҚКО арқылы қызмет берушінің адымдық әрекеттері мен шешімдері келтірілген :

1) 1-үдеріс – Орталық операторының ХҚКО АЖ АЖО қызмет көрсету үшін логин мен парольді енгізуі (авторизациялау үдерісі);

2) 2-үдеріс – Орталық операторының осы регламентте берілген қызметті таңдауы, қызметті көрсету және оның құрылымы мен форматтық талаптарды ескере отырып, тұтынушының нысанды толтыру үшін сұрау салу нысанын экранға шығару (жер учаскесінің кадастрлық нөмірін енгізу, кадастрлық нөмір туралы ақпаратты «Жер учаскесінің тиесілігі туралы ақпараттарды беру» мемлекеттік қызмет арқылы алуға болады), тұтынушы өкілінің сенімхаты туралы мәліметті (нотариалды түрде куәландырылғанда, басқа түрде куәландырылғанда – сенімхат мәліметтері толтырылмайды) енгізу;

3) 3-үдеріс – тұтынушының деректері туралы сұрауды ЭҮШ арқылы ЖТ МДҚ немесе ЗТ МДҚ жіберу, сондай-ақ тұтынушы өкілінің сенімхаты туралы деректерді БНАЖ-не жіберу;

4) 1-шарт – тұтынушының деректерін ЖТ МДҚ немесе ЗТ МДҚ-да, сенімхат деректерін БНАЖ-де тексеру;

5) 4-үдеріс – ЖТ МДҚ немесе ЗТ МДҚ-да тұтынушының деректерінің, сондай-ақ БНАЖ-де сенімхат деректерінің жоқ болуына байланысты деректерді алу мүмкін еместігі туралы хабарламаны қалыптастыру;

6) 5-үдеріс – Орталық операторының сұрау салу нысанын толтыруы және қызмет көрсетуге сұрау салудың толтырылған нысанына (енгізілген деректерге) тұтынушының ЭЦҚ арқылы қол қоюы;

7) 6-үдеріс – Орталық операторымен ЭЦҚ куәландырылған (қол қойылған) электрондық құжатты (тұтынушының сұрауын) ЭҮШ арқылы МЖК ААЖ жіберуі;

8) 7-үдеріс – МЖК ААЖ электрондық құжатты тіркеу және сұрауды өңдеу;

9) 2-шарт – МЖК ААЖ-нен түскен деректерді тексеру;

10) 8-үдеріс – Сұрау салынған деректердің МЖК ААЖ-де болмауына байланысты сұрау салынған қызметтен бас тарту туралы хабарламаны қалыптастыру;

11) 9-үдеріс – тұтынушының Орталық операторы арқылы МЖК ААЖ қалыптасқан қызмет нәтижесін (электрондық құжат) алуы. Электрондық құжат қызмет берушінің өкілетті тұлғаның ЭЦҚ қолданумен қалыптастырылады.

8. www.egov.kz веб-порталында тұтынушыға мемлекеттік немесе орыс тілінде көрсетілетін қызметке сұрау салу мен жауапты толтырудың экрандық нысандары көрсетілген.

9. Қызмет көрсету бойынша сұраныстың орындау мәртебесін тексеру тәсілі: ЭҮП «Қызмет көрсету тарихы» тарауында және ХҚКО-ға жүгінгенде.

10. Қызмет туралы ақпаратты алу, сондай-ақ қажет болған жағдайда оның сапасын бағалау (оның ішінде шағымдану) үшін 1414 байланыс телефоны бойынша call–центрге хабарласу қажет.

3. Электрондық мемлекеттік қызмет көрсету үдерісіндегі өзара іс-қимыл тәртібін сипаттау

11. Қызмет көрсету барысына қатысатын ҚФБ:
Қызмет беруші;
Орталық операторы;
ЭҮП;
ЭҮӨШ;

3	Әрекеттердің атауы (процестің, рәсімнің, операцияның) және олардың сипаты	ЖСН және пароль бойынша ЭҮП авторизацияланады	кателіктердің болуына байланысты сұралып отырған қызметтен бас тарту туралы хабарламаны қалыптастырады	қызметті таңдайды және ЭЦҚ тіркеу куәлігін таңдауымен сұраудың деректерін қалыптастырады	тұтынушының Э Ц Қ деректерінде кателіктердің болуына байланысты бас тарту туралы хабарламаны қалыптастырады	көрсету үшін сұрауды куәландыру және ЭҮӨШ А Ж О электрондық құжатты (сұрауды) жіберу;	құжатты тіркеу
4	Аяқталу нысаны (деректер, ұйымдық-бөлу шешімінің құжаты)	(Сұрауды дұрыс қалыптастырғандығы туралы хабарламаны көрсету	Сұралып отырған электронды мемлекеттік қызметтен бас тарту туралы хабарлама қалыптастыру	Сұраудың маршруты	Сұралып отырған электронды мемлекеттік қызметтен бас тарту туралы хабарлама қалыптастыру	Сұраудың маршруты.	Өтініш нөмір бермеі сұрауды тіркеу
5	Орындау мерзімі	30 сек – 1 минут	30 сек	1,5 мин	1,5 мин	30 сек – 1 минут	1 минут
6	Келесі әрекеттің нөмірі	2–тұтынушының деректерінде кателіктер болса; 3– егер авторизация сәтті өтсе	–	4 - тұтынушының деректерінде кателіктер болса ; 5–егер кателіктер жоқ болса	-	-	7 - сұр салынға деректе болмауь –сұрау салынға деректе болуы

ХҚКО арқылы ҚФБ әрекетінің сипаты

1	2	3	4	5	6		
1	әрекет № (жолдары, жұмыс ағысы)	1	2	3	4	5	6
2	ҚФБ атауы	ХҚКО АЖ АЖО	Орталық операторлары	Орталық операторлары	ЖТ МДҚ/ЗТ МДҚ, БНАЖ	Орталық операторлары	Орталық операторлар
3	Әрекеттің атауы (процестер, рәсімдер, операциялар) және олардың сипаты	Логин және пароль бойынша орталық операторы авторизацияланады	Қызметті таңдайды және сұрау деректерін қалыптастырады	Сұрауды ЖТ МДҚ/ЗТ МДҚ, БНАЖ жіберу	тұтынушының деректерінің жоқ болуына байланысты деректерді алу мүмкін еместігі туралы хабарламаны қалыптастырады	қызметті көрсету үшін сұраудың нысанын толтыру және қызмет көрсету үшін нысанын енгізілген	Э Ц Қ куәландыры (қол қойыл электронды құжатты тұтынушын сұрауы) ЭҮ арқылы М) ААЖ жіберу

					деректерін) ЭЦҚ арқылы қуәландыру		
4	Аяқталу нысаны (деректер, ұйымды-бөлу шешімінің құжаты)	Өтінішке нөмір берумен жүйеде сұрауды тіркеу.	Сұрауды сәтті қалыптастыру туралы хабарламаны көрсету	Сұраудың маршруты	Негізді бас тартуды қалыптастыру	Сұраудың маршруты	Өтінішке нө берумен жү сұрауды тірі
5	Орындау мерзімдері	30 сек – 1 минута	30 сек	1,5 мин	1,5 мин	30 сек – 1 минута	1 минута
6	Келесі әрекеттің нөмірі	2	3	4 – тұтынушының деректерінде қателіктер бар болса; 5– қателіктер болса	-	-	-

«Жер учаскесіне сәйкестендіру құжатын дайындау туралы ақпарат беру» мемлекеттік қызметін көрсету регламентіне 2-қосымша

1-диаграмма. ЭҮП арқылы электрондық мемлекеттік қызмет көрсету кезіндегі функционалды өзара әрекет ету диаграммасы

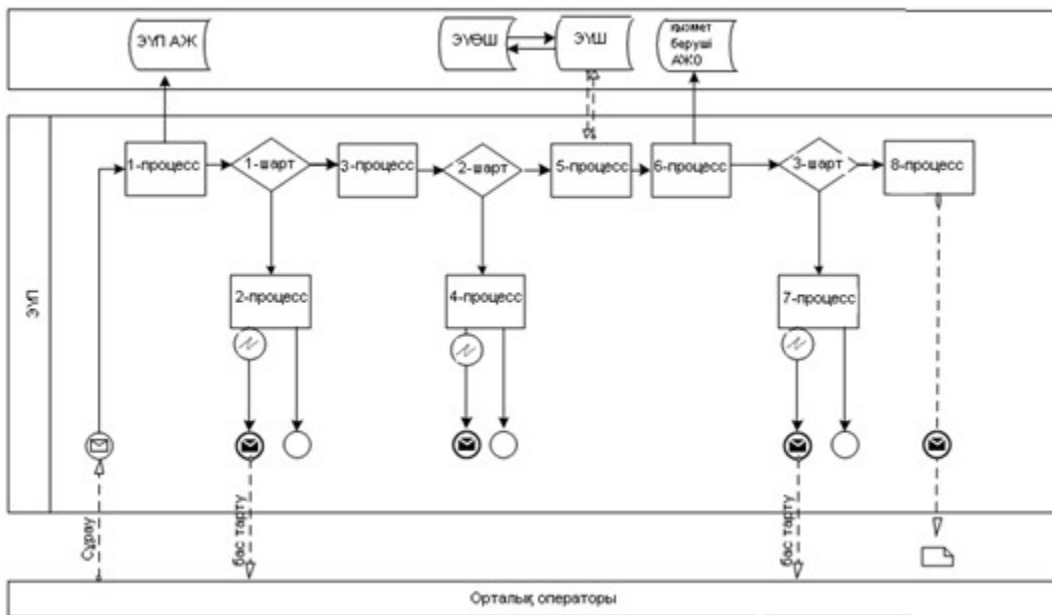

2-диаграмма. ЖҚКО АЖ арқылы электрондық мемлекеттік қызмет көрсету кезіндегі функционалды өзара әрекет ету диаграммасы

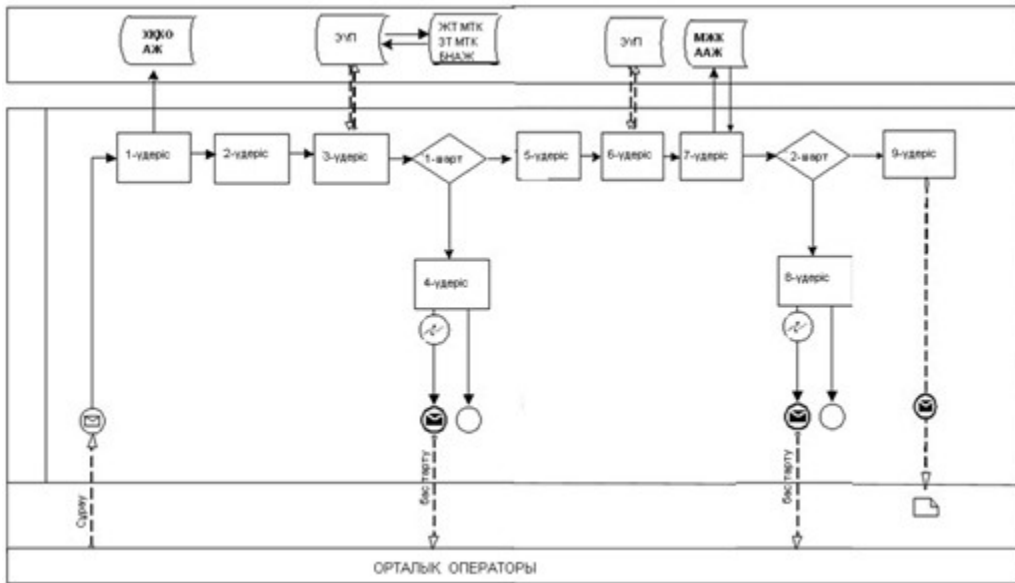

Шартты белгілер:

- Бастапқы хабарлама
- Аяқтайтын хабарлама
- Аралық хабарлама
- Аяқтайтын қарапайым сөзге
- Қате
- Ақпараттық жүйе
- Процесс
- Шарт
- Басқару аяны
- Хабарлама аяны
- пайдаланушыға берілетін электрондық құжат

«Жер учаскесіне сәйкестендіру құжатын дайындау туралы ақпарат беру» мемлекеттік қызметін көрсету регламентіне 3-қосымша

Функционалды өзара әрекет ету диаграммасы



«Жер учаскесіне сәйкестендіру құжатын дайындау туралы ақпарат беру» мемлекеттік қызметін көрсету регламентіне 4-қосымша

«Жер учаскесіне сәйкестендіру құжатын дайындау туралы ақпарат» анықтамасының нысаны

I

Анықтамa №512-000007076
Жер учаскесіне сәйкестендіру құжатының дайындалуы туралы ақпарат

23.11.2012 ж.

ЖСН 830824350376, **СЕЙДАХМЕТОВ СЕРИК СЕЙТАНОВИЧ** отынш берушіге
(ЖСН/ЖСН отынш отынш берушісінің есімі, отынш берушісінің есімі)

Кадастрлық нөмірі: 01-011-070-552 жер учаскесі бойынша келесі сәйкестендіру құжатының дайындалуы туралы ақпарат берілді:

Сәйкестендіру құжатының:

Құжат: Жер учаскесіне жеке меншік құқығын беретін Акт

Сервисы: АН

Нөмірі: 187941

Жасалған күні: 24.12.2007 ж.

Берілген күні: 24.12.2007 ж.

Бұл құжат "Электрондық құжат және электрондық қолтаңбасын беруші" Қазіе Республикасының 2007 жылғы 7 сәуіріндегі № 174-ІІ Заңымен 1-ші реттен айырып алынған құжаттың құрамына кіреді.

Деректің қорғаныс кезіндегі құжаттың 1-ші және 2-ші бөлімдерінің құрамына кіретін электрондық құжаттың деректерінің қорғаныс кезіндегі құрамына кіреді.



*Құжаттың нөмірі МДК: ААЖ-ақпараттық деректерінің нөмірі ТР: ЖСН/ақпараттық деректерінің нөмірі

*Құжаттың нөмірі деректерінің қорғаныс кезіндегі құжаттың нөмірі АҚС/ЖСН-ақпараттық деректерінің нөмірі АҚС/ЖСН

Жер учаскесіне сәйкестендіру құжатын дайындау туралы ақпаратты беруден бас тарту туралы хабарлама нысаны

№ хабарлама [redacted]

Жер учаскесіне сәйкестендіру құжатын дайындау туралы ақпаратты беруден бас тарту туралы

20 [redacted] ЖЫЛҒЫ « [redacted] » [redacted]

Өтініш берушіге

[redacted]

(өтініш берушінің аты-жөні)

... байланысты жер учаскесінің тиесілігі туралы ақпаратты беруді қабылдаудан бас тартылды:

(себептерін көрсету)

Хабарлама ҚР ЖРБА ЭЦҚ қуәландырылды

Осы құжат "Электрондық құжат және электрондық цифрлық қолтаба туралы" Қазақстан Республикасының 2003 жылғы 7 қаңтардағы N 379-III Заңы 7-бабының 1-тармағына сәйкес қағаз тасымағынағы құжатпен бірдей.

Данный документ согласно пункту 1 статьи 7 ВPK от 7 января 2003 года «Об электронном документе и электронной цифровой подписи» равнозначен документу на бумажном носителе.

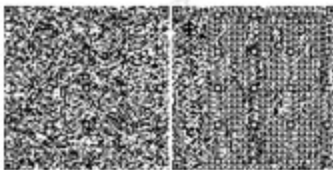

**Сұр түспен толтыруға жататын жолдар белгіленген.*

«Жер учаскесіне сәйкестендіру құжатын дайындау туралы ақпарат беру» мемлекеттік қызметін көрсету регламентіне 5-қосымша

Электрондық мемлекеттік қызметтің: «сапасы» және «қолжетімдігі» көрсеткіштерін анықтауға арналған анкета нысаны

1. Электрондық мемлекеттік қызмет көрсету процесі және нәтижесінің сапасына Сіздің көңіліңіз тола ма?

- 1) қанағаттанарлықсыз;
- 2) жартылай қанағаттанарлық;
- 3) қанағаттанарлық.

2. Электрондық мемлекеттік қызмет көрсету реті туралы ақпараттың сапасына Сіздің көңіліңіз тола ма?

- 1) қанағаттанарлықсыз;
- 2) жартылай қанағаттанарлық;
- 3) қанағаттанарлық.

Қазақстан Республикасы
Жер ресурстарын басқару
агенттігі төрағасының
2012 жылғы 4 желтоқсандағы
№ 223 - ОД бұйрығына
2-қосымша

«Жер учаскесіне кадастрлық ақпарат беру» электрондық мемлекеттік қызметін көрсету регламенті

1. Жалпы ереже

1. «Жер учаскесіне кадастрлық ақпарат беру» электрондық мемлекеттік қызметті (бұдан әрі - қызмет) Қазақстан Республикасы Жер ресурстарын басқару агенттігінің «Жер кадастры ғылыми-өндірістік орталығы» шаруашылық жүргізу құқығындағы республикалық мемлекеттік кәсіпорнымен (бұдан әрі – қызмет беруші), «электронды үкіметтің» www.e.gov.kz веб-порталы (бұдан әрі - ЭҮП), сондай-ақ халыққа қызмет көрсету орталықтары (бұдан әрі – орталық) арқылы көрсетіледі.

2. Қызмет Қазақстан Республикасы Үкіметінің 2012 жылғы 1 қарашадағы № 1392 қаулысымен бекітілген «Жер учаскесіне кадастрлық ақпарат беру» мемлекеттік қызмет стандартының негізінде көрсетіледі.

3. Қызметті автоматтандыру дәрежесі: толық автоматтандырылған.

4. Қызмет көрсетудің түрі: транзакциялық.

5. Осы регламентте пайдаланылатын ұғымдар мен қысқартулар:

1) АЖО – автоматтандырылған жұмыс орны;

2) ақпараттық жүйе – аппараттық-бағдарламалық кешенді қолданумен ақпараттарды тапсыруға және ұсынуға, таратуға, іздеуге, өңдеуге, сақтауға арналған жүйе (бұдан әрі – АЖ);

3) бизнес-сәйкестендіру нөмірі – бірлескен кәсіпкерлік түрінде қызметтерді жүзеге асыратын заңды тұлға (филиал және өкілдік) және жеке кәсіпкер үшін қалыптастырылатын бірегей нөмір (бұдан әрі – БСН);

4) бірыңғай нотариалды ақпараттық жүйе – нотариалды қызметті және әділет органдарының және нотариалды палаталардың өзара әрекетін автоматтандыруға арналған аппараттық-бағдарламалық кешен (бұдан әрі – БНАЖ);

5) жеке сәйкестендіру нөмірі – жеке тұлға, оның ішінде жеке кәсіпкерлік түрінде өзінің қызметін жүзеге асыратын жеке кәсіпкер үшін қалыптастырылатын бірегей нөмір (бұдан әрі – ЖСН);

6) «Жеке тұлғалар» мемлекеттік деректер қоры – ақпараттарды автоматты

түрде жинау, сақтау мен өңдеуге, Қазақстан Республикасында жеке тұлғалардың бірегей сәйкестігін енгізу мақсатында жеке сәйкестендіру нөмірлерінің Ұлттық тізілімін құруға және Қазақстан Республикасының заңнамасына сәйкес және олардың өкілеттігі шегінде мемлекеттік басқару органдары мен басқа субъектілерге өзекті және дұрыс мәліметтерді беруге арналған ақпараттық жүйе (б ұ д а н ә р і – Ж Т М Д Қ) ;

7) «Заңды тұлғалар» мемлекеттік деректер қоры – ақпараттарды автоматты түрде жинау, сақтау мен өңдеуге, Қазақстан Республикасында жеке тұлғалардың бірегей сәйкестігін енгізу мақсатында жеке сәйкестендіру нөмірлерінің Ұлттық тізілімін құруға және Қазақстан Республикасының заңнамасына сәйкес және олардың өкілеттігі шегінде мемлекеттік басқару органдары мен басқа субъектілерге өзекті және дұрыс мәліметтерді беруге арналған ақпараттық жүйе (б ұ д а н ә р і – З Т М Д Қ) ;

8) құрылымды-функционалды бірліктер – қызмет көрсету процесіне қатысатын ақпараттық жүйелердің, мемлекеттік органдардың, мекемелердің немесе басқа ұйымдардың құрылымдық бөлімшелерінің тізімі (бұдан әрі – ҚФБ);

9) Қазақстан Республикасының халыққа қызмет көрсету орталықтарының ақпараттық жүйесі – Қазақстан Республикасының халыққа қызмет көрсету орталықтары, сондай-ақ тиісті министрліктер мен ведомстволар арқылы халыққа (жеке және заңды тұлғаларға) қызмет көрсету процесін автоматтандыруға арналған ақпараттық жүйе (бұдан әрі – ХҚКО АЖ);

10) Қазақстан Республикасының Ұлттық куәландырушы орталығы – мемлекеттік және мемлекеттік емес ақпараттық жүйелерге «электрондық үкіметтің» қатысушыларына қызмет көрсететін куәландырушы орталық (бұдан ә р і - Ұ К О) ;

11) МЖК ААЖ – мемлекеттік жер кадастрының автоматтандырылған а қ п а р а т т ы қ ж ү й е с і ;

12) тұтынушы – электрондық мемлекеттік қызмет көрсетілетін жеке және з а ң д ы т ұ л ғ а ;

13) транзакциялық қызмет – электрондық цифрлық қолтаңбаны қолданумен өзара ақпарат алмасуды талап ететін, пайдаланушыларға электрондық ақпараттық ресурстарды беру жөніндегі қызмет;

14) «электрондық үкіметтің» веб-порталы – нормативтік құқықтық базаны қоса алғанда, барлық шоғырландырылған үкіметтік ақпаратқа және электрондық мемлекеттік қызметтерге қолжетімділіктің бірыңғай терезесін білдіретін ақпараттық жүйе (бұдан әрі – ЭҮП);

15) электрондық үкімет шлюзі – электронды қызметтерді іске асыру аясындағы «электрондық үкіметтің» ақпараттық жүйелерін ықпалдастыруға арналған ақпараттық жүйе (бұдан әрі – ЭҮШ);

16) электрондық цифрлық қолтаңба – электрондық цифрлық қолтаңбаның құралдарымен құрылған және электрондық құжаттың дұрыстығын, оның тиесілілігін және мазмұнның тұрақтылығын растайтын электрондық цифрлық таңбалардың жиынтығы (бұдан әрі – ЭЦҚ);

17) электрондық құжат – ақпарат электрондық-цифрлық нысанда берілген және электрондық цифрлық қолтаңба арқылы куәландырылған құжат;

18) мемлекеттік электрондық қызметтер - ақпараттық технологияларды пайдаланумен электрондық нысанда көрсетілетін мемлекеттік қызметтер;

19) «электрондық үкіметтің» өңірлік шлюзі – электронды қызметтер аясында «электрондық әкімдік» ақпараттық жүйелердің ықпалдастырылуына арналған «электрондық үкімет» шлюзінің кіші жүйесі (бұдан әрі – ЭҮӨШ).

2. Электрондық мемлекеттік қызметті көрсету жөнінде қызмет беруші әрекетінің тәртібі

6. Осы регламенттің 2-қосымшасындағы 1 диаграммада ЭҮП арқылы электрондық мемлекеттік қызмет берушінің адымдық әрекеттері мен шешімдері келтірілген:

1) тұтынушы ЖСН немесе БСН көмегімен ЭҮП-да тіркелуді жүзеге асырады (ЭҮП-те тіркелмеген тұтынушылар үшін жүзеге асырылады);

2) «Электрондық құжат және электрондық цифрлық қолтаңба туралы» Қазақстан Республикасының 2003 жылғы 7 қаңтардағы Заңына сәйкес тұтынушының және КО ақпараттық жүйесінің ЭЦҚ (бұдан әрі – тұтынушының ЭЦҚ) қалыптастыру және тексеру үдерісін іске асыратын криптографиялық қорғау құралдарын пайдаланумен қызметтерді тұтынушының электрондық цифрлық қолтаңбаның кілтімен қол қойылған, электрондық құжат түрінде мемлекеттік органға берілген сұрау салудың негізінде қызметті көрсетудің нәтижесі тұтынушыға беріледі;

3) 1-үдеріс – тұтынушы электрондық мемлекеттік қызметті алу үшін ЭҮП-да ЖСН немесе БСН және парольді енгізеді (авторизациялау процесі);

4) 1-шарт – ЭҮП ЖСН немесе БСН және пароль арқылы тұтынушы туралы тіркелген деректердің дұрыстығын тексеру;

5) 2-үдеріс – ЭҮП-мен тұтынушының деректерінде қателіктердің болуына байланысты авторизациялаудан бас тарту туралы хабарламаны қалыптастыру;

6) 3-үдеріс – тұтынушының осы регламентте көрсетілген қызметті таңдауы, қызметті көрсету және оның құрылымы мен форматтық талаптарды ескере отырып, тұтынушының нысанды толтыру үшін сұрау салу нысанын экранға шығару (жер учаскесінің кадастрлық нөмірін енгізу, кадастрлық нөмір туралы ақпаратты «Жер учаскесінің тиесілігі туралы ақпараттарды беру» мемлекеттік

қызмет арқылы алуға болады), сұрауды куәландыру (қол қою) үшін тұтынушының ЭЦҚ тіркеу куәлігін таңдауы;

7) 2-шарт – ЭЦҚ тіркеу куәлігінің қолдану мерзімін және қайтарылған (жойылған) тіркеу куәліктерінің тізімде болмауын, сондай-ақ сәйкестендіру деректерінің сәйкестігін (сұрауда көрсетілген ЖСН немесе БСН және ЭЦҚ тіркеу куәлігінде көрсетілген ЖСН немесе БСН арасындағы) тексеру;

8) 4-үдеріс – тұтынушының ЭЦҚ түпнұсқалылығының расталмауына байланысты сұрау салынған қызметтен бас тарту туралы хабарламаны қ а л ы п т а с т ы р у ;

9) 5-үдеріс – қызметті көрсетуге сұрауға тұтынушының ЭЦҚ арқылы куәландыру (қол қою) және электрондық құжатты (сұрауды) ЭҮШ арқылы МЖК А А Ж ө н д е у ү ш і н ж і б е р у ;

10) 6-үдеріс – МЖК ААЖ электрондық құжатты тіркеу және сұрауды өңдеу;

11) 3-шарт – МЖК ААЖ-нен түскен деректерді тексеру (өңдеу);

12) 7-үдеріс – сұрау салынған деректердің МЖК ААЖ-де болмауына байланысты сұрау салынған қызметтен бас тарту туралы хабарламаны қ а л ы п т а с т ы р ы л а д ы ;

13) 8-үдеріс – тұтынушының МЖК ААЖ арқылы қалыптастырылған қызмет нәтижесін (электрондық құжат) алуы. Электрондық құжат қызмет берушінің өкілетті тұлғаның ЭЦҚ қолданумен қалыптастырылады.

7. Осы регламенттің 2-қосымшасындағы 2 диаграммада қызмет берушінің ХҚКО арқылы қызмет берушінің адымдық әрекеттері мен шешімдері келтірілген :

1) 1-үдеріс – Орталық операторының ХҚКО АЖ АЖО қызмет көрсету үшін логин мен парольді енгізуі (авторизациялау үдерісі);

2) 2-үдеріс – Орталық операторының осы регламентте берілген қызметті таңдауы, қызметті көрсету және оның құрылымы мен форматтық талаптарды ескере отырып, тұтынушының нысанды толтыру үшін сұрау салу нысанын экранға шығару (жер учаскесінің кадастрлық нөмірін енгізу, кадастрлық нөмір туралы ақпаратты «Жер учаскесінің тиесілігі туралы ақпараттарды беру» мемлекеттік қызмет арқылы алуға болады), тұтынушы өкілінің сенімхаты туралы мәліметті (нотариалды түрде куәландырылғанда, басқа түрде куәландырылғанда – сенімхат мәліметтері толтырылмайды) енгізу;

3) 3-үдеріс – тұтынушының деректері туралы сұрауды ЭҮШ арқылы ЖТ МДҚ немесе ЗТ МДҚ жіберу, сондай-ақ тұтынушы өкілінің сенімхаты туралы деректерді Б Н А Ж - н е жіберу ;

4) 1-шарт – тұтынушының деректерін ЖТ МДҚ немесе ЗТ МДҚ-да, сенімхат деректерін Б Н А Ж - д е тексеру ;

5) 4-үдеріс – ЖТ МДҚ немесе ЗТ МДҚ-да тұтынушының деректерінің,

сондай-ақ БНАЖ-де сенімхат деректерінің жоқ болуына байланысты деректерді алу мүмкін еместігі туралы хабарламаны қалыптастыру;

6) 5-үдеріс – Орталық операторының сұрау салу нысанын толтыруы және қызмет көрсетуге сұрау салудың толтырылған нысанына (енгізілген деректерге) тұтынушының ЭЦҚ арқылы қол қоюы;

7) 6-үдеріс – Орталық операторымен ЭЦҚ куәландырылған (қол қойылған) электрондық құжатты (тұтынушының сұрауын) ЭҮШ арқылы МЖК ААЖ жіберуі;

8) 7-үдеріс – МЖК ААЖ электрондық құжатты тіркеу және сұрауды өңдеу;

9) 2-шарт – МЖК ААЖ-нен түскен деректерді тексеру;

10) 8-үдеріс – Сұрау салынған деректердің МЖК ААЖ-де болмауына байланысты сұрау салынған қызметтен бас тарту туралы хабарламаны қалыптастыру;

11) 9-үдеріс – тұтынушының Орталық операторы арқылы МЖК ААЖ қалыптасқан қызмет нәтижесін (электрондық құжат) алуы. Электрондық құжат қызмет берушінің өкілетті тұлғаның ЭЦҚ қолданумен қалыптастырылады.

8. www.egov.kz веб-порталында тұтынушыға мемлекеттік немесе орыс тілінде көрсетілетін қызметке сұрау салу мен жауапты толтырудың экрандық нысандары көрсетілген.

9. Қызмет көрсету бойынша сұраныстың орындау мәртебесін тексеру тәсілі: ЭҮП «Қызмет көрсету тарихы» тарауында және ХҚКО-ға жүгінгенде.

10. Қызмет туралы ақпаратты алу, сондай-ақ қажет болған жағдайда оның сапасын бағалау (оның ішінде шағымдану) үшін 1414 байланыс телефоны бойынша call–центрге хабарласу қажет.

3. Электрондық мемлекеттік қызмет көрсету үдерісіндегі өзара іс-қимыл тәртібін сипаттау

11. Қызмет көрсету барысына қатысатын ҚФБ:
Қызмет беруші;
Орталық операторы;
ЭҮП;
ЭҮӨШ;
ХҚКО АЖ АЖО;
ЖТ МДҚ / ЗТ МДҚ;
БНАЖ.

12. Осы Регламенттің 1-қосымшасында іс-әрекеттердің (рәсімдер, функциялар, операциялар) орындау мерзімі көрсетіліп, әр іс-әрекеттің реттілігі мәтінді кестелі сипаттамасы көрсетілген.

13. Осы регламенттің 3-қосымшасында әр іс-қимылының қисынды дәйектілігі арасындағы өзара байланысы олардың сипаттамасына сәйкес (қызмет көрсету үдерісінде) көрсететін диаграмма келтірілген.

14. Осы регламенттің 4-қосымшасында электрондық мемлекеттік қызметті көрсету нәтижесіне сәйкес ұсынылуға тиіс бланкілердің нысандары, үлгілері көрсетілген.

15. Тұтынушыларға электрондық мемлекеттік қызметті көрсету нәтижелері осы регламенттің 5-қосымшасына сәйкес сапа мен қолжетімділік көрсеткіштерімен өлшенеді.

16. Тұтынушыларға электрондық мемлекеттік қызметті көрсету үдерісінде қойылатын талаптар:

- 1) құпиялық (рұқсатсыз ақпарат алудан қорғау);
- 2) бүтіндік (ақпараттарды рұқсатсыз өзгертуден қорғау);
- 3) қол жетімділік (ақпараттарды және ресурстарды рұқсатсыз ұстаудан қорғау)

17. Электрондық мемлекеттік қызметті көрсетудің техникалық шарттары:

- 1) Интернетке шығу;
- 2) қызмет көрсетілетін тұлғаның ЖСН немесе БСН болуы;
- 3) ЭҮП, ХҚО АЖ авторизациялау;
- 4) тұтынушыда ЭЦҚ бар болуы.

«Жер учаскесіне кадастрлық ақпарат беру» мемлекеттік қызметін көрсету регламентіне 1-қосымша

ЭҮП арқылы ҚФБ әрекеттерінің сипаты

1	2	3	4	5	6		
1	Әрекет № (барысы, жұмыстар ағысы)	1	2	3	4	5	6
2	ҚФБ атауы	тұтынушы	ЭҮП	тұтынушы	ЭҮП	тұтынушы	МЖК А
3	Әрекеттердің атауы (процестің, рәсімнің, операцияның) және олардың сипаты	ЖСН және пароль бойынша ЭҮП авторизацияланады	тұтынушының деректерінде қателіктердің болуына байланысты сұралып отырған қызметтен бас тарту туралы хабарламаны қалыптастырады	қызметті таңдайды және ЭЦҚ тіркеу куәлігін таңдауымен сұраудың деректерін қалыптастырады	тұтынушының ЭЦҚ деректерінде қателіктердің болуына байланысты бас тарту туралы хабарламаны қалыптастырады	ЭЦҚ арқылы қызмет көрсету үшін сұрауды куәландыру және ЭҮӨШ АЖО электрондық құжатты (сұрауды) жіберу;	құжатты тіркеу

4	Аяқталу нысаны (деректер, ұйымдық-бөлу шешімінің құжаты)	(Сұрауды дұрыс қалыптастырғандығы туралы хабарламаны көрсету	Сұралып отырған электронды мемлекеттік қызметтен бас тарту туралы хабарлама қалыптастыру	Сұраудың маршруты	Сұралып отырған электронды мемлекеттік қызметтен бас тарту туралы хабарлама қалыптастыру	Сұраудың маршруты.	Өтініш нөмір беруге сұрауды тіркеу
5	Орындау мерзімі	30 сек – 1 минут	30 сек	1,5 мин	1,5 мин	30 сек – 1 минут	1 минут
6	Келесі әрекеттің нөмірі	2 – тұтынушының деректерінде қателіктер болса; 3 – егер авторизация сәтті өтсе	–	4 - тұтынушының деректерінде қателіктер болса ; 5 – егер қателіктер жоқ болса	-	-	7 - сұр салынға деректеу болмауы –сұрау салынға деректеу болуы

ХҚКО арқылы ҚФБ әрекетінің сипаты

1	2	3	4	5	6		
1	әрекет № (жолдары, жұмыс ағысы)	1	2	3	4	5	6
2	ҚФБ атауы	ХҚКО АЖ АЖО	Орталық операторлары	Орталық операторлары	ЖТ МДҚ/ЗТ МДҚ, БНАЖ	Орталық операторлары	Орталық операторлар
3	Әрекеттің атауы (процесстер, рәсімдер, операциялар) және олардың сипаты	Логин және пароль бойынша орталық операторы авторизацияланады	Қызметті таңдайды және сұрау деректерін қалыптастырады	Сұрауды ЖТ МДҚ/ЗТ МДҚ, БНАЖ жіберу	тұтынушының деректерінің жоқ болуына байланысты деректерді алу мүмкін еместігі туралы хабарламаны қалыптастырады	қызметті көрсету үшін сұраудың нысанын толтыру және қызмет көрсету үшін нысанын енгізілген деректерін) ЭЦҚ арқылы куәландыру	Э Ц Қ куәландыры (кол қойылғ электронды құжатты тұтынушын (сұрауы) ЭУ арқылы М) ААЖ жіберу
4	Аяқталу нысаны (деректер, ұйымды-бөлу шешімінің құжаты)	(Өтінішке нөмір берумен жүйеде сұрауды тіркеу.	Сұрауды сәтті қалыптастыру туралы хабарламаны көрсету	Сұраудың маршруты	Негізді бас тартуды қалыптастыру	Сұраудың маршруты	Өтінішке нө берумен жү сұрауды тірі

5	Орындау мерзімдері	30 сек – 1 минута	30 сек	1,5 мин	1,5 мин	30 сек – 1 минута	1 минута
6	Келесі әрекеттің нөмірі	2	3	4 – тұтынушының деректерінде қателіктер бар болса; 5 – қателіктер болса	-	-	-

«Жер беру» учаскесіне кадастрлық ақпарат мемлекеттік қызметін көрсету регламентіне 2-қосымша

1-диаграмма. ЭУП арқылы электрондық мемлекеттік қызмет көрсету кезіндегі функционалды өзара әрекет ету диаграммасы

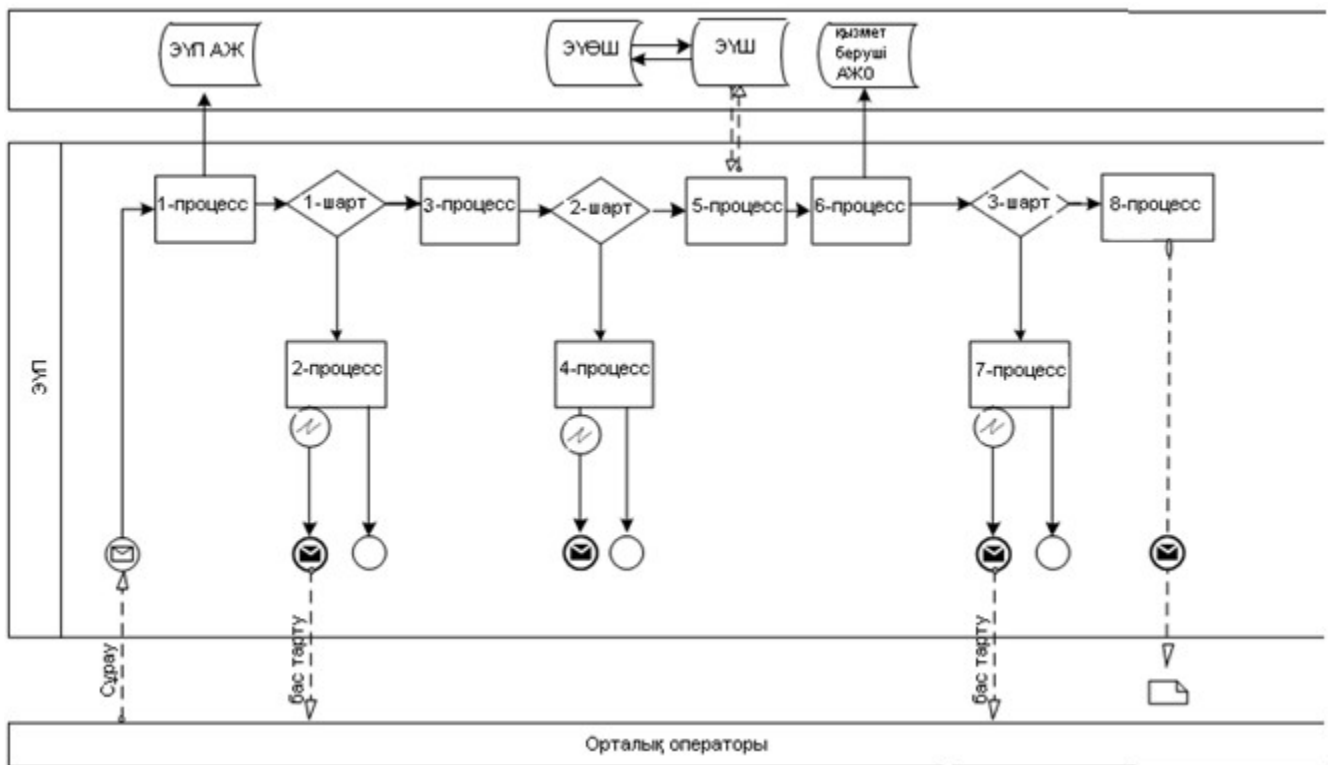

2-диаграмма. ЖҚКО АЖ арқылы электрондық мемлекеттік қызмет көрсету кезіндегі функционалды өзара әрекет ету диаграммасы

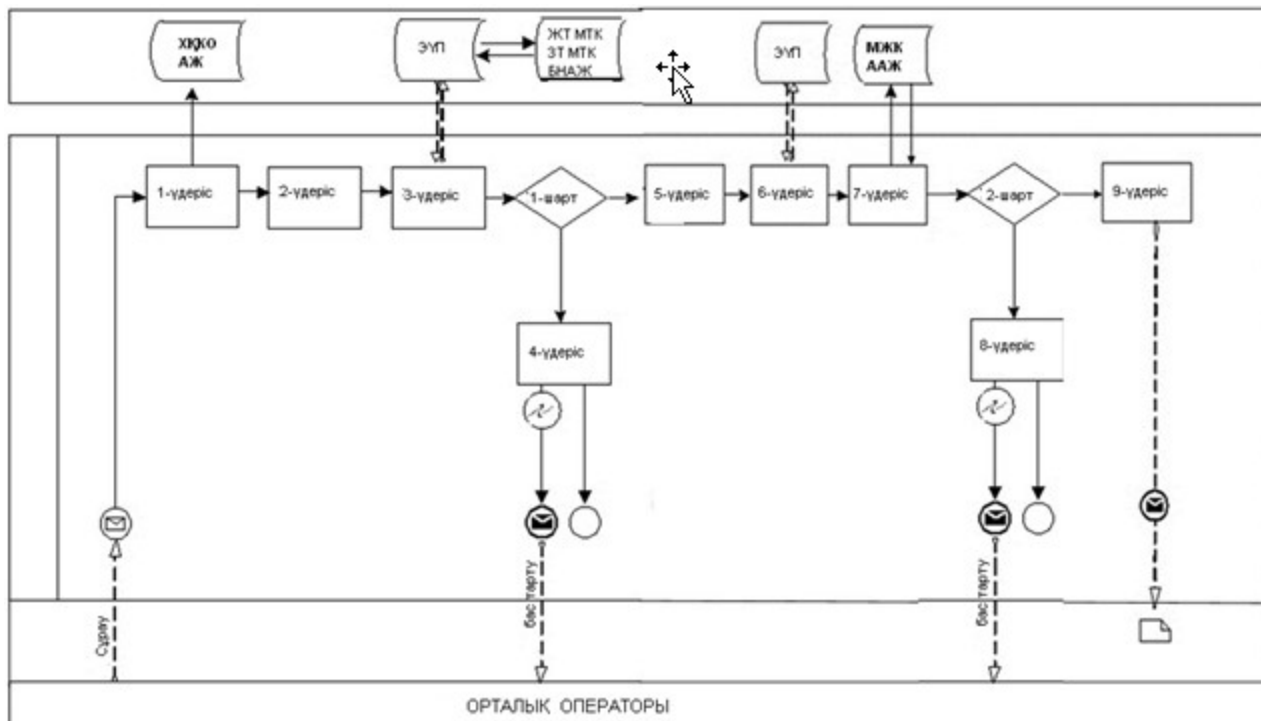

Шартты белгілер:

- Бастапқы хабарлама
- Аяқтайтын хабарлама
- Аралық хабарлама
- Аяқтайтын карапайым оқиға
- Қате
- Ақпараттық жүйе
- Процесс
- Шарт
- Басқару ағыны
- Хабарлама ағыны
- пайдаланушыға берілетін электрондық құжат

«Жер учаскесіне кадастрлық ақпарат беру» мемлекеттік қызметін көрсету регламентіне 3-қосымша

Функционалды өзара әрекет ету диаграммасы

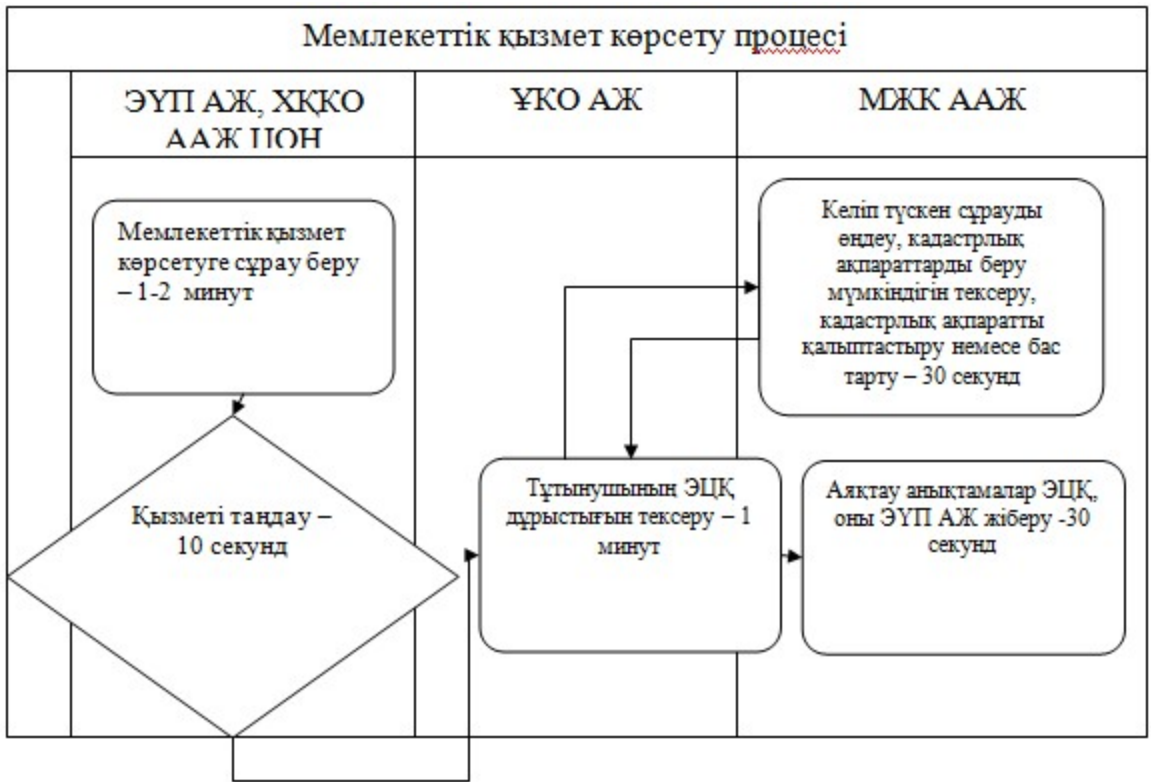

«Жер учаскесіне кадастрлық ақпарат беру» мемлекеттік қызметін көрсету регламентіне 4-қосымша

«Жер учаскесінің кадастрлық ақпараты» анықтамасының нысаны

Атықатама №511-000006463
Жер учаскесінің кадастрлық ақпараты

20.11.2012 ж.

БСН 971240000783, "Қазақстан Республикасы Жер ресурстарын басқару агенттігі" мемлекеттік мекемесі етіміш берушіге
(БСН/БСН атауы/ етіміш берушінің тегі, аты, жасынау аты)

Жер учаскесі бойынша келесі кадастрлық ақпарат берілді:

Жер учаскесінің кадастрлық нөмірі: 06-097-028-409

Учаскесінің мекенжайы, мекенжайының тіркеу коды (бар болған кезде): Жамбыл облысы Тараз қаласы, 028 кварт., 409 уч.

Жер учаскесінің алаңы (ш. м.): 485.0

Жер учаскесінің мақсаттық тағайындауы: өзіңдік қосалқы шаруашылығын жүргізу үшін

Пайдалануда шарттар және шартнамалары:

Жер учаскесінің бөлінуі: неіделініш

Экономикалық сипаттамалары:

Төлем түрі: кадастрлық(бағалуу) қаты

Сомма (теңге): 504400.0

Бонитет балы:

Жердің құрамы:

Осы құжат "Электрондық құжат және электрондық цифрлық қолтаңба" Қазақстан Республикасының 2007 жылғы 1 қаңтардағы № 275-І Заңымен 1-ші тіркелініш сыйлау және қолтаңбалық құрылым құрылды.

Данный документ создан согласно с статье 7.399 ст 7 Закона РК от 2007 года «Об электронном документе и электронной цифровой подписке» Республики Казахстан.

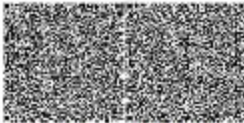

*Құжаттың БСН/БСН атауы/ етіміш берушінің тегі, аты, жасынау атымен қолтаңбалық
*Құжаттың қолтаңбалық ақпараты, қолтаңбалық аз АС/ГЭ/К және қолтаңбалық электрондық-цифрлық қолтаңба АС/ЭП/К

Жер учаскесіне кадастрлық ақпаратты беруден бас тарту туралы хабарлама нысаны

№ хабарлама

Жер учаскесіне кадастрлық ақпаратты беруден бас тарту туралы

20 _____ ЖЫЛҒЫ « _____ » _____

Өтініш берушіге

(өтініш берушінің аты-жөні)

... байланысты жер учаскесінің тиесілігі туралы ақпаратты беруді қабылдаудан бас тартылды:

(себептерін көрсету)

Хабарлама ҚР ЖРБА ЭЦҚ куәландырылды

Осы құжат "Электрондық құжат және электрондық цифрлық қолтаба туралы" Қазақстан Республикасының 2003 жылғы 7 қаңтардағы N 379-III Заңы 7-бабының 1-тармағына сәйкес қағаз тасымалдағы құжатпен бірдей.

Данный документ согласно пункту 1 статьи 7 ЗРК от 7 января 2003 года «Об электронном документе и электронной цифровой подписи» равнозначен документу на бумажном носителе.

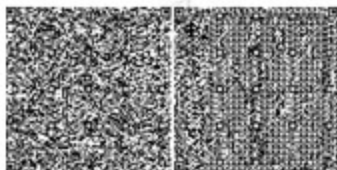

**Сұр түспен толтыруға жататын жолдар белгіленген.*

«Жер учаскесіне кадастрлық ақпарат беру» мемлекеттік қызметін көрсету регламентіне 5-қосымша

Электрондық мемлекеттік қызметтің: «сапасы» және «қолжетімдігі» көрсеткіштерін анықтауға арналған анкета нысаны

1. Электрондық мемлекеттік қызмет көрсету процесі және нәтижесінің сапасына Сіздің көңіліңіз тола ма?

- 1) қанағаттанарлықсыз;
- 2) жартылай қанағаттанарлық;
- 3) қанағаттанарлық.

2. Электрондық мемлекеттік қызмет көрсету реті туралы ақпараттың сапасына Сіздің көңіліңіз тола ма?

- 1) қанағаттанарлықсыз;
- 2) жартылай қанағаттанарлық;
- 3) қанағаттанарлық.

Қазақстан Республикасы
Жер ресурстарын басқару

тізілімін құруға және Қазақстан Республикасының заңнамасына сәйкес және олардың өкілеттігі шегінде мемлекеттік басқару органдары мен басқа субъектілерге өзекті және дұрыс мәліметтерді беруге арналған ақпараттық жүйе (б ұ д а н ә р і – Ж Т М Д Қ) ;

7) «Заңды тұлғалар» мемлекеттік деректер қоры – ақпараттарды автоматты түрде жинау, сақтау мен өңдеуге, Қазақстан Республикасында жеке тұлғалардың бірегей сәйкестігін енгізу мақсатында жеке сәйкестендіру нөмірлерінің Ұлттық тізілімін құруға және Қазақстан Республикасының заңнамасына сәйкес және олардың өкілеттігі шегінде мемлекеттік басқару органдары мен басқа субъектілерге өзекті және дұрыс мәліметтерді беруге арналған ақпараттық жүйе (б ұ д а н ә р і – З Т М Д Қ) ;

8) құрылымды-функционалды бірліктер – қызмет көрсету процесіне қатысатын ақпараттық жүйелердің, мемлекеттік органдардың, мекемелердің немесе басқа ұйымдардың құрылымдық бөлімшелерінің тізімі (бұдан әрі – ҚФБ);

9) Қазақстан Республикасының халыққа қызмет көрсету орталықтарының ақпараттық жүйесі – Қазақстан Республикасының халыққа қызмет көрсету орталықтары, сондай-ақ тиісті министрліктер мен ведомстволар арқылы халыққа (жеке және заңды тұлғаларға) қызмет көрсету процесін автоматтандыруға арналған ақпараттық жүйе (бұдан әрі – ХҚКО АЖ);

10) Қазақстан Республикасының Ұлттық куәландырушы орталығы – мемлекеттік және мемлекеттік емес ақпараттық жүйелерге «электрондық үкіметтің» қатысушыларына қызмет көрсететін куәландырушы орталық (бұдан ә р і - Ұ К О) ;

11) МЖК ААЖ – мемлекеттік жер кадастрының автоматтандырылған а қ п а р а т т ы қ ж ү й е с і ;

12) тұтынушы – электрондық мемлекеттік қызмет көрсетілетін жеке және з а ң д ы т ұ л ғ а ;

13) транзакциялық қызмет – электрондық цифрлық қолтаңбаны қолданумен өзара ақпарат алмасуды талап ететін, пайдаланушыларға электрондық ақпараттық ресурстарды беру жөніндегі қызмет;

14) «электрондық үкіметтің» веб-порталы – нормативтік құқықтық базаны қоса алғанда, барлық шоғырландырылған үкіметтік ақпаратқа және электрондық мемлекеттік қызметтерге қолжетімділіктің бірыңғай терезесін білдіретін ақпараттық жүйе (бұдан әрі – ЭҮП);

15) электрондық үкімет шлюзі – электронды қызметтерді іске асыру аясындағы «электрондық үкіметтің» ақпараттық жүйелерін ықпалдастыруға арналған ақпараттық жүйе (бұдан әрі – ЭҮШ);

16) электрондық цифрлық қолтаңба – электрондық цифрлық қолтаңбаның құралдарымен құрылған және электрондық құжаттың дұрыстығын, оның

тиесілілігін және мазмұнның тұрақтылығын растайтын электрондық цифрлық таңбалардың жиынтығы (бұдан әрі – ЭЦҚ);

17) электрондық құжат – ақпарат электрондық-цифрлық нысанда берілген және электрондық цифрлық қолтаңба арқылы куәландырылған құжат;

18) мемлекеттік электрондық қызметтер - ақпараттық технологияларды пайдаланумен электрондық нысанда көрсетілетін мемлекеттік қызметтер;

19) «электрондық үкіметтің» өңірлік шлюзі – электронды қызметтер аясында «электрондық әкімдік» ақпараттық жүйелердің ықпалдастырылуына арналған «электрондық үкімет» шлюзінің кіші жүйесі (бұдан әрі – ЭҮӨШ).

2. Электрондық мемлекеттік қызметті көрсету жөнінде қызмет беруші әрекетінің тәртібі

6. Осы регламенттің 2-қосымшасындағы 1 диаграммада ЭҮП арқылы электрондық мемлекеттік қызмет берушінің адымдық әрекеттері мен шешімдері келтірілген:

1) тұтынушы ЖСН немесе БСН көмегімен ЭҮП-да тіркелуді жүзеге асырады (ЭҮП-те тіркелмеген тұтынушылар үшін жүзеге асырылады);

2) «Электрондық құжат және электрондық цифрлық қолтаңба туралы» Қазақстан Республикасының 2003 жылғы 7 қаңтардағы Заңына сәйкес тұтынушының және КО ақпараттық жүйесінің ЭЦҚ (бұдан әрі – тұтынушының ЭЦҚ) қалыптастыру және тексеру үдерісін іске асыратын криптографиялық қорғау құралдарын пайдаланумен қызметтерді тұтынушының электрондық цифрлық қолтаңбаның кілтімен қол қойылған, электрондық құжат түрінде мемлекеттік органға берілген сұрау салудың негізінде қызметті көрсетудің нәтижесі тұтынушыға беріледі;

3) 1-үдеріс – тұтынушы электрондық мемлекеттік қызметті алу үшін ЭҮП-да ЖСН немесе БСН және парольді енгізеді (авторизациялау процесі);

4) 1-шарт – ЭҮП ЖСН немесе БСН және пароль арқылы тұтынушы туралы тіркелген деректердің дұрыстығын тексеру;

5) 2-үдеріс – ЭҮП-мен тұтынушының деректерінде қателіктердің болуына байланысты авторизациялаудан бас тарту туралы хабарламаны қалыптастыру;

6) 3-үдеріс – тұтынушының осы регламентте көрсетілген қызметті таңдауы, қызметті көрсету және оның құрылымы мен форматтық талаптарды ескере отырып, тұтынушының нысанды толтыру үшін сұрау салу нысанын экранға шығару, сұрауды куәландыру (қол қою) үшін тұтынушының ЭЦҚ тіркеу куәлігін таңдауы;

7) 2-шарт – ЭЦҚ тіркеу куәлігінің қолдану мерзімін және қайтарылған (жойылған) тіркеу куәліктерінің тізімде болмауын, сондай-ақ сәйкестендіру

деректерінің сәйкестігін (сұрауда көрсетілген ЖСН немесе БСН және ЭЦҚ тіркеу куәлігінде көрсетілген ЖСН немесе БСН арасындағы) тексеру;

8) 4-үдеріс – тұтынушының ЭЦҚ түпнұсқалылығының расталмауына байланысты сұрау салынған қызметтен бас тарту туралы хабарламаны қ а л ы п т а с т ы р у ;

9) 5-үдеріс – қызметті көрсетуге сұрауға тұтынушының ЭЦҚ арқылы куәландыру (қол қою) және электрондық құжатты (сұрауды) ЭҮШ арқылы МЖК А А Ж ө н д е у ү ш і н ж і б е р у ;

10) 6-үдеріс – МЖК ААЖ электрондық құжатты тіркеу және сұрауды өңдеу;

11) 3-шарт – МЖК ААЖ-нен түскен деректерді тексеру (өңдеу);

12) 7-үдеріс – сұрау салынған деректердің МЖК ААЖ-де болмауына байланысты сұрау салынған қызметтен бас тарту туралы хабарламаны қ а л ы п т а с т ы р ы л а д ы ;

13) 8-үдеріс – тұтынушының МЖК ААЖ арқылы қалыптастырылған қызмет нәтижесін (электрондық құжат) алуы. Электрондық құжат қызмет берушінің өкілетті тұлғаның ЭЦҚ қолданумен қалыптастырылады.

7. Осы регламенттің 2-қосымшасындағы 2 диаграммада қызмет берушінің ХҚКО арқылы қызмет берушінің адымдық әрекеттері мен шешімдері келтірілген :

1) 1-үдеріс – Орталық операторының ХҚКО АЖ АЖО қызмет көрсету үшін логин мен парольді енгізуі (авторизациялау үдерісі);

2) 2-үдеріс – Орталық операторының осы регламентте берілген қызметті таңдауы, қызметті көрсету және оның құрылымы мен форматтық талаптарды ескере отырып, тұтынушының нысанды толтыру үшін сұрау салу нысанын экранға шығару, тұтынушы өкілінің сенімхаты туралы мәліметті (нотариалды түрде куәландырылғанда, басқа түрде куәландырылғанда – сенімхат мәліметтері т о л т ы р ы л м а й д ы) е н г і з у ;

3) 3-үдеріс – тұтынушының деректері туралы сұрауды ЭҮШ арқылы ЖТ МДҚ немесе ЗТ МДҚ жіберу, сондай-ақ тұтынушы өкілінің сенімхаты туралы деректерді Б Н А Ж - н е ж і б е р у ;

4) 1-шарт – тұтынушының деректерін ЖТ МДҚ немесе ЗТ МДҚ-да, сенімхат деректерін Б Н А Ж - д е т е к с е р у ;

5) 4-үдеріс – ЖТ МДҚ немесе ЗТ МДҚ-да тұтынушының деректерінің, сондай-ақ БНАЖ-де сенімхат деректерінің жоқ болуына байланысты деректерді алу мүмкін еместігі туралы хабарламаны қалыптастыру;

6) 5-үдеріс – Орталық операторының сұрау салу нысанын толтыруы және қызмет көрсетуге сұрау салудың толтырылған нысанына (енгізілген деректерге) тұтынушының ЭЦҚ арқылы қол қоюы;

7) 6-үдеріс – Орталық операторымен ЭЦҚ куәландырылған (қол қойылған)

электрондық құжатты (тұтынушының сұрауын) ЭҮШ арқылы МЖК ААЖ ж і б е р у і ;

8) 7-үдеріс – МЖК ААЖ электрондық құжатты тіркеу және сұрауды өңдеу;

9) 2-шарт – МЖК ААЖ-нен түскен деректерді тексеру;

10) 8-үдеріс – Сұрау салынған деректердің МЖК ААЖ-де болмауына байланысты сұрау салынған қызметтен бас тарту туралы хабарламаны қ а л ы п т а с т ы р у ;

11) 9-үдеріс – тұтынушының Орталық операторы арқылы МЖК ААЖ қалыптасқан қызмет нәтижесін (электрондық құжат) алуы. Электрондық құжат қызмет берушінің өкілетті тұлғаның ЭЦҚ қолданумен қалыптастырылады.

8. www.egov.kz веб-порталында тұтынушыға мемлекеттік немесе орыс тілінде көрсетілетін қызметке сұрау салу мен жауапты толтырудың экрандық нысандары к ө р с е т і л г е н .

9. Қызмет көрсету бойынша сұраныстың орындау мәртебесін тексеру тәсілі: ЭҮП «Қызмет көрсету тарихы» тарауында және ХҚКО-ға жүгінгенде.

10. Қызмет туралы ақпаратты алу, сондай-ақ қажет болған жағдайда оның сапасын бағалау (оның ішінде шағымдану) үшін 1414 байланыс телефоны бойынша call–центрге хабарласу қажет.

3. Электрондық мемлекеттік қызмет көрсету үдерісіндегі өзара іс-қимыл тәртібін сипаттау

11. Қызмет көрсету барысына қатысатын ҚФБ:

Қ ы з м е т б е р у ш і ;

О р т а л ы қ о п е р а т о р ы ;

Э Ү П ;

Э Ү Ө Ш ;

Х Қ К О А Ж А Ж О ;

Ж Т М Д Қ / З Т М Д Қ ;

Б Н А Ж .

12. Осы Регламенттің 1-қосымшасында іс-әрекеттердің (рәсімдер, функциялар, операциялар) орындау мерзімі көрсетіліп, әр іс-әрекеттің реттілігі мәтінді кестелі сипаттамасы көрсетілген.

13. Осы регламенттің 3-қосымшасында әр іс-қимылының қисынды дәйектілігі арасындағы өзара байланысы олардың сипаттамасына сәйкес (қызмет көрсету үдерісінде) көрсететін диаграмма келтірілген.

14. Осы регламенттің 4-қосымшасында электрондық мемлекеттік қызметті көрсету нәтижесіне сәйкес ұсынылуға тиіс бланкілердің нысандары, үлгілері к ө р с е т і л г е н .

4

Аяқталу
нысаны
деректер,
ұйымдық-бөлу
шешімінің
құжаты)

(Сұрауды дұрыс
қалыптастырғандығы
туралы хабарламаны
көрсету

Сұралып
отырған
электронды
мемлекеттік
қызметтен бас
тарту туралы
хабарлама
қалыптастыру

Сұраудың
маршруты

Сұралып
отырған
электронды
мемлекеттік
қызметтен бас
тарту туралы
хабарлама
қалыптастыру

Сұраудың
маршруты.

Өтініш
нөмір
берумен
сұрауды
тіркеу

5	Орындау мерзімі	30 сек – 1 минут	30 сек	1,5 мин	1,5 мин	30 сек – 1 минут	1 минут
6	Келесі әрекеттің нөмірі	2– тұтынушының деректерінде қателіктер болса; 3– егер авторизация сәтті өтсе	–	4 – тұтынушының деректерінде қателіктер болса ; 5–егер қателіктер жоқ болса	–	–	7 - сұр салынға деректеу болмау –сұрау салынға деректеу болуы

ХҚКО арқылы ҚФБ әрекетінің сипаты

1	2	3	4	5	6		
1	әрекет № (жолдары, жұмыс ағысы)	1	2	3	4	5	6
2	ҚФБ атауы	ХҚКО АЖ АЖО	Орталық операторлары	Орталық операторлары	ЖТ МДҚ/ЗТ МДҚ, БНАЖ	Орталық операторлары	Орталық операторлар
3	Әрекеттің атауы (процестер, рәсімдер, операциялар) және олардың сипаты	Логин және пароль бойынша орталық операторы авторизацияланады	Қызметті таңдайды және сұрау деректерін қалыптастырады	Сұрауды ЖТ МДҚ/ЗТ МДҚ, БНАЖ жіберу	тұтынушының деректерінің жоқ болуына байланысты деректерді алу мүмкін еместігі туралы хабарламаны қалыптастырады	қызметті көрсету үшін сұраудың нысанын толтыру және қызмет көрсету үшін нысанын енгізілген деректерін) ЭЦҚ арқылы куәландыру	Э Ц Қ куәландыры (қол қойыл электронды құжатты тұтынушын (сұрауы) ЭУ арқылы М) ААЖ жіберу
4	Аяқталу нысаны (деректер, ұйымды-бөлу шешімінің құжаты)	Өтінішке нөмір берумен жүйеде сұрауды тіркеу	Сұрауды сәтті қалыптастыру туралы хабарламаны көрсету	Сұраудың маршруты	Негізді бас тартуды қалыптастыру	Сұраудың маршруты	Өтінішке нө берумен жү сұрауды тір
5	Орындау мерзімдері	30 сек – 1 минута	30 сек	1,5 мин	1,5 мин	30 сек – 1 минута	1 минута
				4 – тұтынушының деректерінде қателіктер бар			

6	Келесі әрекеттің нөмірі	2	3	болса; қателіктер болса	5-	-	-
---	-------------------------	---	---	-------------------------	----	---	---

«Жер учаскесінің тиесілілігі туралы ақпарат беру» мемлекеттік қызметін көрсету регламентіне 2-қосымша

1-диаграмма. ЭҮП арқылы электрондық мемлекеттік қызмет көрсету кезіндегі функционалды өзара әрекет ету диаграммасы

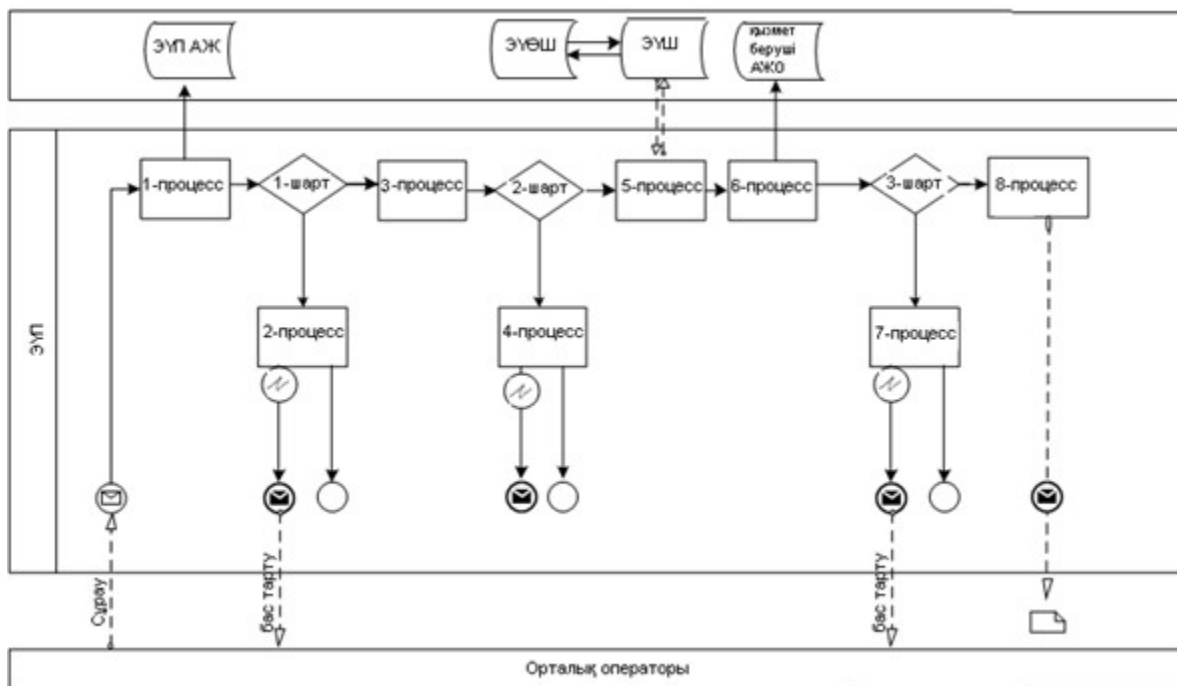

2-диаграмма. ЖҚКО АЖ арқылы электрондық мемлекеттік қызмет көрсету кезіндегі функционалды өзара әрекет ету диаграммасы

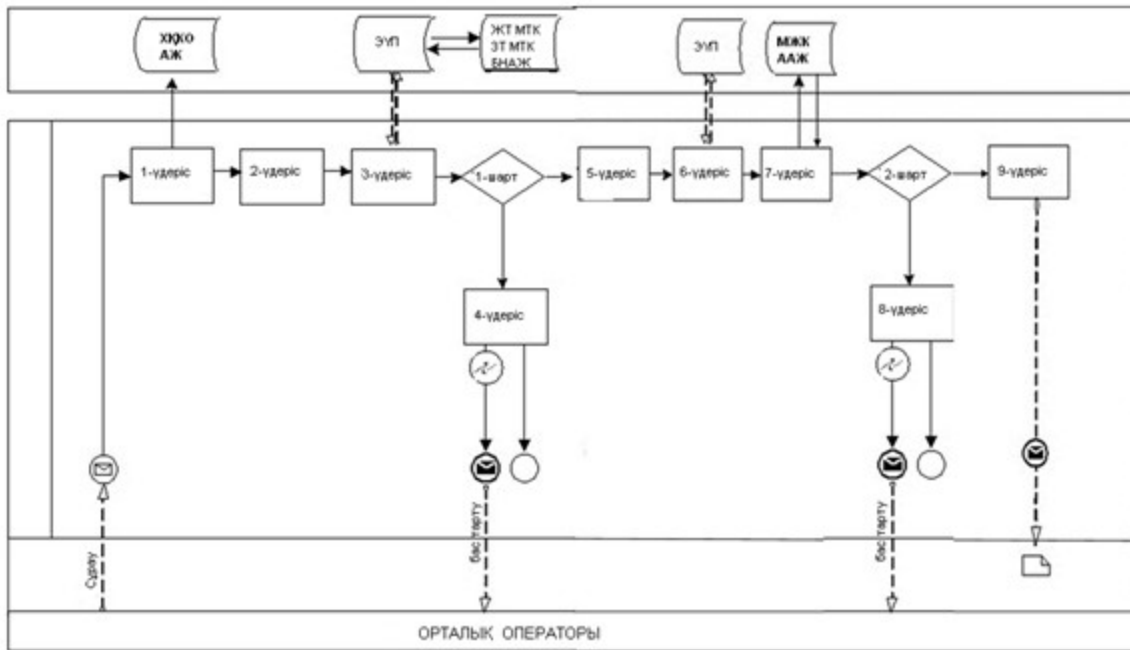

Шартты белгілер:

- Бастапқы хабарлама
- Аяқтайтын хабарлама
- Аралық хабарлама
- Аяқтайтын қарапайым оқиға
- Қате
- Ақпараттық жүйе
- Процесс
- Шарт
- Басқару аяғы
- Хабарлама аяғы
- пайдаланушыға берілетін электрондық құжат

«Жер учаскесінің тиесілілігі туралы ақпарат беру» мемлекеттік қызметін көрсету регламентіне 3-қосымша

Функционалды өзара әрекет ету диаграммасы



«Жер учаскесінің тиесілілігі туралы ақпарат беру» мемлекеттік қызметін көрсету регламентіне 4-қосымша

«Жер учаскесінің тиесілілігі туралы ақпарат» анықтамасының нысаны

Анықтама №514-0000007072
Жер учаскесінің тиесілілігі туралы ақпарат

23.11.2012 ж.

ЖСН 830824350376, СЕЙДАХМЕТОВ СЕРИК СЕЙТЖАНОВИЧ өтініш берушіге
(ЖСН ЖСН, отбасы ата-ана берушісінің аты, аты, ақалығы аты)

Жер учаскесінің тиесілілігі туралы ақпарат берілді:

- 1 Жер учаскесінің кадастрлық нөмірі: 01-011-070-552
Учаскесінің мекенжайы, мекенжайының тіркеу коды (бар болған кезде): Ақмола облысы, Целиноград ауданы, Қаражар ауылы, № 2 шағын ауданы, 44 учаскесі
Жер учаскесінің алаңы (ш. м.): 1000.0
Жер учаскесінің мақсаттық тағайындауы: жеке тұрғын үйінің құрылысын жүргізу
Құқықтың түрі: жеке меншік
Құқық туындаған күні: 06.12.2007 ж.
Құқықтың тоқтатылған мерзімі:

Сіздің құпия "Интернет-құпия және электрондық цифрлық қолтаңба туралы" Қазақстан Республикасының 2007 жылғы 7 желтоқсанындағы № 375-ІІ Заңымен және "Құпияланбаған құжаттың қолтаңбасы туралы" Қазақстан Республикасының 2007 жылғы 7 желтоқсанындағы № 376-ІІ Заңымен қамтамасыз етіледі.

Дәлелді ақпараттың қолтаңбасын тексеру үшін: АҚЖ-мен және АҚЖ-мен қолтаңбаны тексеру және электрондық цифрлық қолтаңбаны тексеру туралы заңдармен қамтамасыз етіледі.



*Құпияланбаған құжаттың ақпараттық қоры және АҚЖ-мен қолтаңбаны тексеру және электрондық цифрлық қолтаңбаны тексеру туралы заңдармен қамтамасыз етіледі.

*Құпияланбаған құжаттың ақпараттық қоры және АҚЖ-мен қолтаңбаны тексеру және электрондық цифрлық қолтаңбаны тексеру туралы заңдармен қамтамасыз етіледі.

Жер учаскесінің тиесілілігі туралы ақпаратты беруден бас тарту туралы хабарлама нысаны

I № хабарлама [redacted]

Жер учаскесінің тиесілігі туралы ақпаратты беруден бас тарту туралы

20 [redacted] ЖЫЛҒЫ « [redacted] » [redacted]

Өтініш берушіге

[redacted]

(өтініш берушінің аты-жөні)

... байланысты жер учаскесінің тиесілігі туралы ақпаратты беруді қабылдаудан бас тартылды:

(себептерін көрсету)

Хабарлама ҚР ЖРБА ЭЦҚ қуәландырылды

Осы құжат "Электрондық құжат және электрондық цифрлық қолтаба туралы" Қазақстан Республикасының 2003 жылғы 7 қаңтардағы N 378-III Заңы 7 бабының 1 тармағына сәйкес қағаз тасығылманы құрап жазылған.

Данный документ согласно пункту 1 статьи 7 ЗПК от 7 января 2003 года «Об электронном документе и электронной цифровой подписи» равнозначен документу на бумажном носителе.

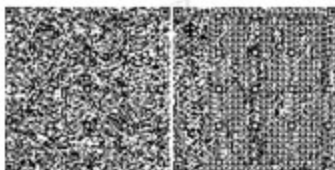

**Сұр түспен толтыруға жататын жолдар белгіленген.*

«Жер учаскесінің тиесілілігі туралы ақпарат беру» мемлекеттік қызметін көрсету регламентіне 5-қосымша

Электрондық мемлекеттік қызметтің: «сапасы» және «қолжетімділігі» көрсеткіштерін анықтауға арналған анкета нысаны

1. Электрондық мемлекеттік қызмет көрсету процесі және нәтижесінің сапасына Сіздің көңіліңіз тола ма?

- 1) қанағаттанарлықсыз;
- 2) жартылай қанағаттанарлық;
- 3) қанағаттанарлық.

2. Электрондық мемлекеттік қызмет көрсету реті туралы ақпараттың сапасына Сіздің көңіліңіз тола ма?

- 1) қанағаттанарлықсыз;
- 2) жартылай қанағаттанарлық;
- 3) қанағаттанарлық.

Қазақстан Республикасы
Жер ресурстарын басқару
агенттігі төрағасының
2012 жылғы 4 желтоқсандағы
№ 223 - ОД бұйрығына
4-қосымша

«Жер учаскесіне құқықтың алғаш берілуінің құқық белгілеуші құжаты туралы ақпарат беру» электрондық мемлекеттік қызметін көрсету регламенті

1. Жалпы ереже

1. «Жер учаскесіне құқықтың алғаш берілуінің құқық белгілеуші құжаты туралы ақпарат беру» электрондық мемлекеттік қызметті (бұдан әрі - қызмет) Қазақстан Республикасы Жер ресурстарын басқару агенттігінің «Жер кадастры ғылыми-өндірістік орталығы» шаруашылық жүргізу құқығындағы республикалық мемлекеттік кәсіпорнымен (бұдан әрі – қызмет беруші), «электронды үкіметтің» www.e.gov.kz веб-порталы (бұдан әрі - ЭҮП), сондай-ақ халыққа қызмет көрсету орталықтары (бұдан әрі – орталық) арқылы көрсетіледі.

2. Қызмет Қазақстан Республикасы Үкіметінің 2012 жылғы 1 қарашадағы № 1392 қаулысымен бекітілген «Жер учаскесіне құқықтың алғаш берілуінің құқық белгілеуші құжаты туралы ақпарат беру» мемлекеттік қызмет стандартының негізінде көрсетіледі.

3. Қызметті автоматтандыру дәрежесі: толық автоматтандырылған.

4. Қызмет көрсетудің түрі: транзакциялық.

5. Осы регламентте пайдаланылатын ұғымдар мен қысқартулар:

1) АЖО – автоматтандырылған жұмыс орны;

2) ақпараттық жүйе – аппараттық-бағдарламалық кешенді қолданумен ақпараттарды тапсыруға және ұсынуға, таратуға, іздеуге, өңдеуге, сақтауға арналған жүйе (бұдан әрі – АЖ);

3) бизнес-сәйкестендіру нөмірі – бірлескен кәсіпкерлік түрінде қызметтерді жүзеге асыратын заңды тұлға (филиал және өкілдік) және жеке кәсіпкер үшін қалыптастырылатын бірегей нөмір (бұдан әрі – БСН);

4) бірыңғай нотариалды ақпараттық жүйе – нотариалды қызметті және әділет органдарының және нотариалды палаталардың өзара әрекетін автоматтандыруға арналған аппараттық-бағдарламалық кешен (бұдан әрі – БНАЖ);

5) жеке сәйкестендіру нөмірі – жеке тұлға, оның ішінде жеке кәсіпкерлік түрінде өзінің қызметін жүзеге асыратын жеке кәсіпкер үшін

калыптастырылатын бірегей нөмір (бұдан әрі – ЖСН);

б) «Жеке тұлғалар» мемлекеттік деректер қоры – ақпараттарды автоматты түрде жинау, сақтау мен өңдеуге, Қазақстан Республикасында жеке тұлғалардың бірегей сәйкестігін енгізу мақсатында жеке сәйкестендіру нөмірлерінің Ұлттық тізілімін құруға және Қазақстан Республикасының заңнамасына сәйкес және олардың өкілеттігі шегінде мемлекеттік басқару органдары мен басқа субъектілерге өзекті және дұрыс мәліметтерді беруге арналған ақпараттық жүйе (б ұ д а н ә р і – Ж Т М Д Қ) ;

7) «Заңды тұлғалар» мемлекеттік деректер қоры – ақпараттарды автоматты түрде жинау, сақтау мен өңдеуге, Қазақстан Республикасында жеке тұлғалардың бірегей сәйкестігін енгізу мақсатында жеке сәйкестендіру нөмірлерінің Ұлттық тізілімін құруға және Қазақстан Республикасының заңнамасына сәйкес және олардың өкілеттігі шегінде мемлекеттік басқару органдары мен басқа субъектілерге өзекті және дұрыс мәліметтерді беруге арналған ақпараттық жүйе (б ұ д а н ә р і – З Т М Д Қ) ;

8) құрылымды-функционалды бірліктер – қызмет көрсету процесіне қатысатын ақпараттық жүйелердің, мемлекеттік органдардың, мекемелердің немесе басқа ұйымдардың құрылымдық бөлімшелерінің тізімі (бұдан әрі – ҚФБ);

9) Қазақстан Республикасының халыққа қызмет көрсету орталықтарының ақпараттық жүйесі – Қазақстан Республикасының халыққа қызмет көрсету орталықтары, сондай-ақ тиісті министрліктер мен ведомстволар арқылы халыққа (жеке және заңды тұлғаларға) қызмет көрсету процесін автоматтандыруға арналған ақпараттық жүйе (бұдан әрі – ХҚКО АЖ);

10) Қазақстан Республикасының Ұлттық куәландырушы орталығы – мемлекеттік және мемлекеттік емес ақпараттық жүйелерге «электрондық үкіметтің» қатысушыларына қызмет көрсететін куәландырушы орталық (бұдан ә р і - Ұ К О) ;

11) МЖК ААЖ – мемлекеттік жер кадастрының автоматтандырылған а қ п а р а т т ы қ ж ү й е с і ;

12) тұтынушы – электрондық мемлекеттік қызмет көрсетілетін жеке және з а ң д ы т ұ л ғ а ;

13) транзакциялық қызмет – электрондық цифрлық қолтаңбаны қолданумен өзара ақпарат алмасуды талап ететін, пайдаланушыларға электрондық ақпараттық ресурстарды беру жөніндегі қызмет;

14) «электрондық үкіметтің» веб-порталы – нормативтік құқықтық базаны қоса алғанда, барлық шоғырландырылған үкіметтік ақпаратқа және электрондық мемлекеттік қызметтерге қолжетімділіктің бірыңғай терезесін білдіретін ақпараттық жүйе (бұдан әрі – ЭҰП);

15) электрондық үкімет шлюзі – электронды қызметтерді іске асыру

аясындағы «электрондық үкіметтің» ақпараттық жүйелерін ықпалдастыруға арналған ақпараттық жүйе (бұдан әрі – ЭҮШ);

16) электрондық цифрлық қолтаңба – электрондық цифрлық қолтаңбаның құралдарымен құрылған және электрондық құжаттың дұрыстығын, оның тиесілілігін және мазмұнның тұрақтылығын растайтын электрондық цифрлық таңбалардың жиынтығы (бұдан әрі – ЭЦҚ);

17) электрондық құжат – ақпарат электрондық-цифрлық нысанда берілген және электрондық цифрлық қолтаңба арқылы куәландырылған құжат;

18) мемлекеттік электрондық қызметтер - ақпараттық технологияларды пайдаланумен электрондық нысанда көрсетілетін мемлекеттік қызметтер;

19) «электрондық үкіметтің» өңірлік шлюзі – электронды қызметтер аясында «электрондық әкімдік» ақпараттық жүйелердің ықпалдастырылуына арналған «электрондық үкімет» шлюзінің кіші жүйесі (бұдан әрі – ЭҮӨШ).

2. Электрондық мемлекеттік қызметті көрсету жөнінде қызмет беруші әрекетінің тәртібі

6. Осы регламенттің 2-қосымшасындағы 1 диаграммада ЭҮП арқылы электрондық мемлекеттік қызмет берушінің адымдық әрекеттері мен шешімдері келтірілген:

1) тұтынушы ЖСН немесе БСН көмегімен ЭҮП-да тіркелуді жүзеге асырады (ЭҮП-те тіркелмеген тұтынушылар үшін жүзеге асырылады);

2) «Электрондық құжат және электрондық цифрлық қолтаңба туралы» Қазақстан Республикасының 2003 жылғы 7 қаңтардағы Заңына сәйкес тұтынушының және КО ақпараттық жүйесінің ЭЦҚ (бұдан әрі – тұтынушының ЭЦҚ) қалыптастыру және тексеру үдерісін іске асыратын криптографиялық қорғау құралдарын пайдаланумен қызметтерді тұтынушының электрондық цифрлық қолтаңбаның кілтімен қол қойылған, электрондық құжат түрінде мемлекеттік органға берілген сұрау салудың негізінде қызметті көрсетудің нәтижесі тұтынушыға беріледі;

3) 1-үдеріс – тұтынушы электрондық мемлекеттік қызметті алу үшін ЭҮП-да ЖСН немесе БСН және парольді енгізеді (авторизациялау процесі);

4) 1-шарт – ЭҮП ЖСН немесе БСН және пароль арқылы тұтынушы туралы тіркелген деректердің дұрыстығын тексеру;

5) 2-үдеріс – ЭҮП-мен тұтынушының деректерінде қателіктердің болуына байланысты авторизациялаудан бас тарту туралы хабарламаны қалыптастыру;

6) 3-үдеріс – тұтынушының осы регламентте көрсетілген қызметті таңдауы, қызметті көрсету және оның құрылымы мен форматтық талаптарды ескере отырып, тұтынушының нысанды толтыру үшін сұрау салу нысанын экранға

шығару (жер учаскесінің кадастрлық нөмірін енгізу, кадастрлық нөмір туралы ақпаратты «Жер учаскесінің тиесілігі туралы ақпараттарды беру» мемлекеттік қызмет арқылы алуға болады), сұрауды куәландыру (қол қою) үшін тұтынушының ЭЦҚ тіркеу куәлігін таңдауы;

7) 2-шарт – ЭЦҚ тіркеу куәлігінің қолдану мерзімін және қайтарылған (жойылған) тіркеу куәліктерінің тізімде болмауын, сондай-ақ сәйкестендіру деректерінің сәйкестігін (сұрауда көрсетілген ЖСН немесе БСН және ЭЦҚ тіркеу куәлігінде көрсетілген ЖСН немесе БСН арасындағы) тексеру;

8) 4-үдеріс – тұтынушының ЭЦҚ түпнұсқалылығының расталмауына байланысты сұрау салынған қызметтен бас тарту туралы хабарламаны қ а л ы п т а с т ы р у ;

9) 5-үдеріс – қызметті көрсетуге сұрауға тұтынушының ЭЦҚ арқылы куәландыру (қол қою) және электрондық құжатты (сұрауды) ЭҮШ арқылы МЖК А А Ж ө н д е у ү ш і н ж і б е р у ;

10) 6-үдеріс – МЖК ААЖ электрондық құжатты тіркеу және сұрауды өңдеу;

11) 3-шарт – МЖК ААЖ-нен түскен деректерді тексеру (өңдеу);

12) 7-үдеріс – сұрау салынған деректердің МЖК ААЖ-де болмауына байланысты сұрау салынған қызметтен бас тарту туралы хабарламаны қ а л ы п т а с т ы р ы л а д ы ;

13) 8-үдеріс – тұтынушының МЖК ААЖ арқылы қалыптастырылған қызмет нәтижесін (электрондық құжат) алуы. Электрондық құжат қызмет берушінің өкілетті тұлғаның ЭЦҚ қолданумен қалыптастырылады.

7. Осы регламенттің 2-қосымшасындағы 2 диаграммада қызмет берушінің ХҚКО арқылы қызмет берушінің адымдық әрекеттері мен шешімдері келтірілген :

1) 1-үдеріс – Орталық операторының ХҚКО АЖ АЖО қызмет көрсету үшін логин мен парольді енгізуі (авторизациялау үдерісі);

2) 2-үдеріс – Орталық операторының осы регламентте берілген қызметті таңдауы, қызметті көрсету және оның құрылымы мен форматтық талаптарды ескере отырып, тұтынушының нысанды толтыру үшін сұрау салу нысанын экранға шығару (жер учаскесінің кадастрлық нөмірін енгізу, кадастрлық нөмір туралы ақпаратты «Жер учаскесінің тиесілігі туралы ақпараттарды беру» мемлекеттік қызмет арқылы алуға болады), тұтынушы өкілінің сенімхаты туралы мәліметті (нотариалды түрде куәландырылғанда, басқа түрде куәландырылғанда – сенімхат мәліметтері толтырылмайды) енгізу;

3) 3-үдеріс – тұтынушының деректері туралы сұрауды ЭҮШ арқылы ЖТ МДҚ немесе ЗТ МДҚ жіберу, сондай-ақ тұтынушы өкілінің сенімхаты туралы деректерді Б Н А Ж - н е жіберу;

4) 1-шарт – тұтынушының деректерін ЖТ МДҚ немесе ЗТ МДҚ-да, сенімхат

деректерін БНАЖ-де тексеру;

5) 4-үдеріс – ЖТ МДҚ немесе ЗТ МДҚ-да тұтынушының деректерінің, сондай-ақ БНАЖ-де сенімхат деректерінің жоқ болуына байланысты деректерді алу мүмкін еместігі туралы хабарламаны қалыптастыру;

6) 5-үдеріс – Орталық операторының сұрау салу нысанын толтыруы және қызмет көрсетуге сұрау салудың толтырылған нысанына (енгізілген деректерге) тұтынушының ЭЦҚ арқылы қол қоюы;

7) 6-үдеріс – Орталық операторымен ЭЦҚ куәландырылған (қол қойылған) электрондық құжатты (тұтынушының сұрауын) ЭҮШ арқылы МЖК ААЖ жіберуі;

8) 7-үдеріс – МЖК ААЖ электрондық құжатты тіркеу және сұрауды өңдеу;

9) 2-шарт – МЖК ААЖ-нен түскен деректерді тексеру;

10) 8-үдеріс – Сұрау салынған деректердің МЖК ААЖ-де болмауына байланысты сұрау салынған қызметтен бас тарту туралы хабарламаны қалыптастыру;

11) 9-үдеріс – тұтынушының Орталық операторы арқылы МЖК ААЖ қалыптасқан қызмет нәтижесін (электрондық құжат) алуы. Электрондық құжат қызмет берушінің өкілетті тұлғаның ЭЦҚ қолданумен қалыптастырылады.

8. www.egov.kz веб-порталында тұтынушыға мемлекеттік немесе орыс тілінде көрсетілетін қызметке сұрау салу мен жауапты толтырудың экрандық нысандары көрсетілген.

9. Қызмет көрсету бойынша сұраныстың орындау мәртебесін тексеру тәсілі: ЭҮП «Қызмет көрсету тарихы» тарауында және ХҚКО-ға жүгінгенде.

10. Қызмет туралы ақпаратты алу, сондай-ақ қажет болған жағдайда оның сапасын бағалау (оның ішінде шағымдану) үшін 1414 байланыс телефоны бойынша call–центрге хабарласу қажет.

3. Электрондық мемлекеттік қызмет көрсету үдерісіндегі өзара іс-қимыл тәртібін сипаттау

11. Қызмет көрсету барысына қатысатын ҚФБ:

Қызмет беруші;

Орталық операторы;

ЭҮП;

ЭҮӨШ;

ХҚКО АЖ АЖО;

ЖТ МДҚ / ЗТ МДҚ;

БНАЖ.

12. Осы Регламенттің 1-қосымшасында іс-әрекеттердің (рәсімдер,

функциялар, операциялар) орындау мерзімі көрсетіліп, әр іс-әрекеттің реттілігі мәтінді кестелі сипаттамасы көрсетілген.

13. Осы регламенттің 3-қосымшасында әр іс-қимылының қисынды дәйектілігі арасындағы өзара байланысы олардың сипаттамасына сәйкес (қызмет көрсету үдерісінде) көрсететін диаграмма келтірілген.

14. Осы регламенттің 4-қосымшасында электрондық мемлекеттік қызметті көрсету нәтижесіне сәйкес ұсынылуға тиіс бланкілердің нысандары, үлгілері көрсетілген.

15. Тұтынушыларға электрондық мемлекеттік қызметті көрсету нәтижелері осы регламенттің 5-қосымшасына сәйкес сапа мен қолжетімділік көрсеткіштерімен өлшенеді.

16. Тұтынушыларға электрондық мемлекеттік қызметті көрсету үдерісінде қойылатын талаптар:

- 1) құпиялық (рұқсатсыз ақпарат алудан қорғау);
- 2) бүтіндік (ақпараттарды рұқсатсыз өзгертуден қорғау);
- 3) қол жетімділік (ақпараттарды және ресурстарды рұқсатсыз ұстаудан қорғау)

17. Электрондық мемлекеттік қызметті көрсетудің техникалық шарттары:

- 1) Интернетке шығу;
- 2) қызмет көрсетілетін тұлғаның ЖСН немесе БСН болуы;
- 3) ЭҮП, ХҚО АЖ авторизациялау;
- 4) тұтынушыда ЭЦҚ бар болуы.

«Жер учаскесіне құқықтың алғаш берілуінің құқық белгілеуші құжаты туралы ақпарат беру» мемлекеттік қызметін көрсету регламентіне 1-қосымша

ЭҮП арқылы ҚФБ әрекеттерінің сипаты

1	Әрекет № (барысы, жұмыстар ағысы)	1	2	3	4	5	6
2	ҚФБ атауы	тұтынушы	ЭҮП	тұтынушы	ЭҮП	тұтынушы	МЖК А
3	Әрекеттердің атауы (процестің, рәсімнің,		тұтынушының деректерінде қателіктердің болуына байланысты сұралып	қызметті таңдайды және ЭЦҚ тіркеу куәлігін таңдауымен сұраудың	тұтынушының ЭЦҚ деректерінде қателіктердің болуына	ЭЦҚ арқылы қызмет көрсету үшін сұрауды куәландыру	

4	Аяқталу нысаны (деректер, ұйымды-бөлу шешімінің құжаты)	Өтінішке нөмір берумен жүйеде сұрауды тіркеу.	Сұрауды сәтті қалыптастыру туралы хабарламаны көрсету	Сұраудың маршруты	Негізді бас тартуды қалыптастыру	Сұраудың маршруты	Өтінішке не берумен жү сұрауды тірі
5	Орындау мерзімдері	30 сек – 1 минута	30 сек	1,5 мин	1,5 мин	30 сек – 1 минута	1 минута
6	Келесі әрекеттің нөмірі	2	3	4 – тұтынушының деректерінде қателіктер бар болса; 5 – қателіктер болса	-	-	-

«Жер учаскесіне құқықтың алғаш берілуінің құқық белгілеуші құжаты туралы ақпарат беру» мемлекеттік қызметін көрсету регламентіне
2-қосымша



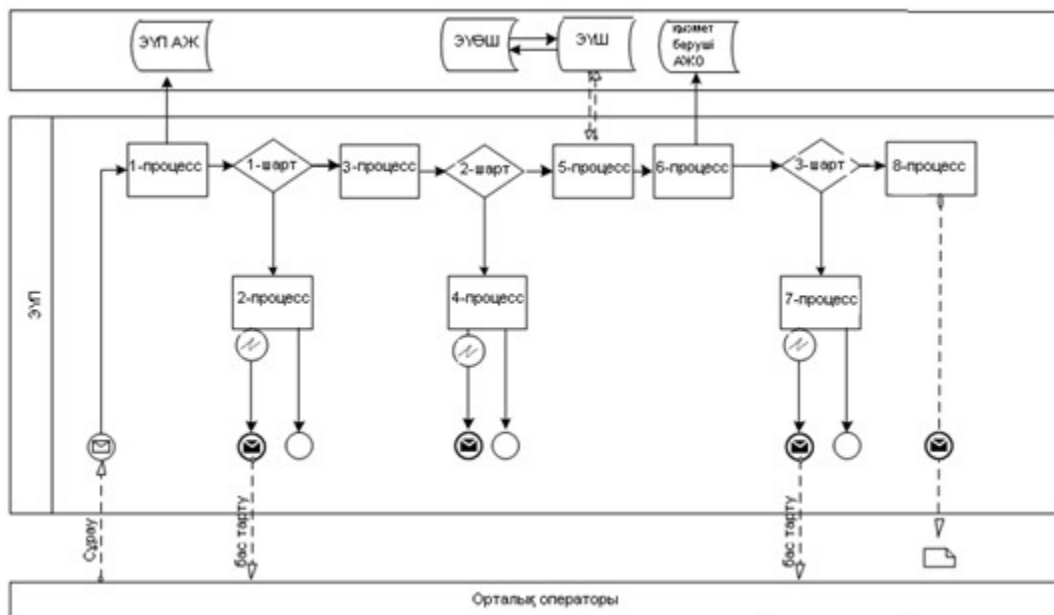



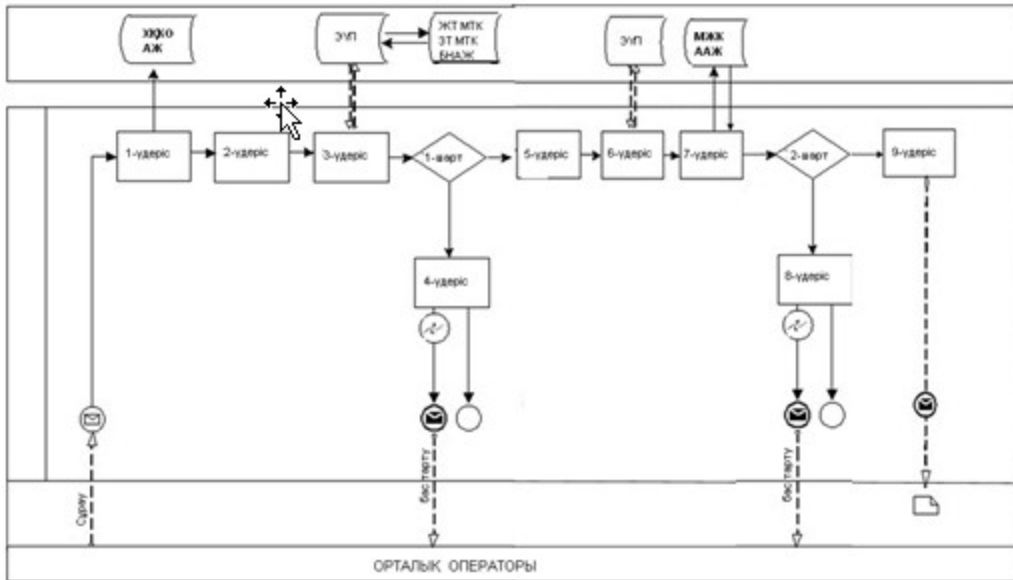



1-диаграмма. ЭҮП арқылы электрондық мемлекеттік қызмет көрсету кезіндегі функционалды өзара әрекет ету диаграммасы



2-диаграмма. ЖҚКО АЖ арқылы электрондық мемлекеттік қызмет көрсету кезіндегі функционалды өзара әрекет ету диаграммасы



Шартты белгілер:

-  Бастапқы хабарлама
-  Аяқтайтын хабарлама
-  Аралық хабарлама
-  Аяқтайтын қарапайым оқиға
-  Қате
-  Ақпараттық жүйе
-  Процесс
-  Шарт
-  Басқару аяны
-  Хабарлама аяны
-  пайдаланушыға берілетін электрондық құжат

«Жер учаскесіне құқықтың алғаш берілуінің құқық белгілеуші құжаты туралы ақпарат беру» мемлекеттік қызметін көрсету регламентіне 3-қосымша

Функционалды өзара әрекет ету диаграммасы



«Жер учаскесіне құқықтың алғаш берілуінің құқық белгілеуші құжаты туралы ақпарат беру» мемлекеттік қызметін көрсету регламентіне 4-қосымша

«Жер учаскесіне құқық белгілейтін бастапқы құжаттың берілуі туралы ақпарат» анықтамасының нысаны

Анықтама №513-0000006468
Жер учаскесіне құқық белгілейтін бастапқы құжаттың берілуі туралы ақпарат

20.11.2012 ж.

БСН 971240000783, "Қазақстан Республикасы Жер ресурстарын басқару агенттігі" мемлекеттік мекемесі өтініш берушіге
(ЖСН/БСН атауы/ атауы берушінің тегі, аты, әкесінің аты)

Кадастрлық нөмірі: 06-097-028-409 жер учаскесіне құқық белгілейтін бастапқы құжаттың берілуі туралы ақпарат бойынша келесі ақпарат берілді:

Құжат: Решење Главы Жамбылской городской администрации

Сериясы:

Нөмірі: 149

Берілген күні: 06.06.1994 ж.

Құжат түрі: "Интернеттен құжат және мәліметтерді қабылдау және беру" Қазақстан Республикасының 2007 жылғы 7 қаңтарында № 170-ІІ Заңымен қабылданып, кейін өзгертілігімен күшінде қалған.

Дәлелді құжаттың көшірмесін құрастыру және оны 2003 жылғы 08 қаңтарда қабылданып, кейін өзгертілігімен күшінде қалған заңмен рәсімделген құжаттың түрінде ұсыну.



*Құжаттың нөмірі МЖК ААЖ - не анықталған деректерді тексеру үшін ҚР ЖРБА Интернеттен ақпаратты қабылдау және беру жүйесіне
*Құжаттың нөмірі қолданылған деректерді тексеру үшін АИС ГИС және өзгертілігімен күшінде қалған заңмен рәсімделген құжаттың түрінде ұсыну.

Жер учаскесіне құқықтың алғаш берілуінің құқық белгілеуші құжаты туралы ақпаратты беруден бас тарту туралы хабарлама нысаны

№ хабарлама [redacted]

**Жер учаскесіне құқықтың алғаш берілуінің құқық белгілеуші құжаты туралы
ақпаратты беруден бас тарту туралы**

20 [redacted] ЖЫЛҒЫ « [redacted] » [redacted]

Өтініш берушіге

[redacted]

(өтініш берушінің аты-жөні)

... байланысты жер учаскесінің тиесілігі туралы ақпаратты беруді қабылдаудан бас тартылды:

(себептерін көрсету)

Хабарлама ҚР ЖРБА ЭЦҚ куәландырылды

Осы құжат "Электрондық құжат және электрондық цифрлық қолтаба туралы" Қазақстан Республикасының 2003 жылғы 7 қаңтардағы № 375-ІІ Заңы 7-бабының 1-тармағына сәйкес қағаз тасымалдағы құжатпен бірдей.

Данный документ согласно пункту 1 статьи 7 ЗПК от 7 января 2003 года «Об электронном документе и электронной цифровой подписи» равнозначен документу на бумажном носителе.

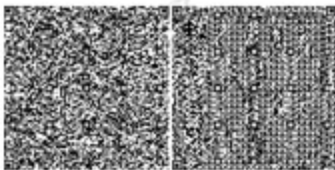

**Сұр түспен толтыруға жататын жолдар белгіленген.*

«Жер учаскесіне құқықтың алғаш берілуінің құқық белгілеуші құжаты туралы ақпарат беру» мемлекеттік қызметін көрсету регламентіне 5-қосымша

Электрондық мемлекеттік қызметтің: «сапасы» және «қолжетімдігі» көрсеткіштерін анықтауға арналған анкета нысаны

1. Электрондық мемлекеттік қызмет көрсету процесі және нәтижесінің сапасына Сіздің көңіліңіз тола ма?
 - 1) қанағаттанарлықсыз;
 - 2) жартылай қанағаттанарлық;
 - 3) қанағаттанарлық.
2. Электрондық мемлекеттік қызмет көрсету реті туралы ақпараттың сапасына Сіздің көңіліңіз тола ма?

- 1) қанағаттанарлықсыз;
- 2) жартылай қанағаттанарлық;
- 3) қанағаттанарлық.

© 2012. Қазақстан Республикасы Әділет министрлігінің «Қазақстан Республикасының Заңнама және құқықтық ақпарат институты» ШЖҚ РМК