

## Қоршаған ортаны қорғау саласындағы электрондық мемлекеттік қызмет көрсету регламенттерін бекіту туралы

### *Күшін жойған*

Қазақстан Республикасы Қоршаған ортаны қорғау министрінің 2012 жылғы 29 желтоқсандағы № 393-ө бұйрығы. Қазақстан Республикасының Әділет министрлігінде 2013 жылы 11 наурызда № 8368 тіркелді. Күші жойылды - Қазақстан Республикасы Энергетика министрінің 2015 жылғы 22 мамырдағы № 369 бұйрығымен

Ескерту. Күші жойылды - ҚР Энергетика министрінің 22.05.2015 № 369 (алғашқы ресми жарияланған күнінен бастап он күнтізбелік күн өткеннен кейін қолданысқа енгізіледі) бұйрығымен.

2000 жылғы 27 қарашадағы «Әкімшілік рәсімдер туралы» Қазақстан Республикасының Заңының 9-1-бабының 4-тармағына, Қазақстан Республикасы Үкіметінің 2010 жылғы 26-қазандағы № 1116 «Электрондық мемлекеттік қызметінің үлгі регламентін бекіту туралы» қаулысына сәйкес **БҰЙЫРАМЫН:**

1. Қ о с а б е р і л і п о т ы р ғ а н :

1) 1-қосымшаға сәйкес «Озон қабатын бұзатын заттарды пайдалана отырып жұмыстар жүргізуге, құрамында озон қабатын бұзатын заттары бар жабдықтарды жөндеуге, монтаждауға, оларға қызмет көрсетуге рұқсат беру»;

2) 2-қосымшаға сәйкес «Озон қабатын бұзатын және құрамында солардың өнімдері бар заттарды экспорттауға және импорттауға лицензия беру, қайта ресімдеу, лицензияға телнұсқасын беру»;

3) 3-қосымшаға сәйкес «Қоршаған ортаны қорғау саласындағы жұмыстарды орындауға және қызмет көрсетуге лицензия беру, қайта ресімдеу, лицензияға т е л н ұ с қ а с ы н б е р у » ;

4) 4-қосымшаға сәйкес «I санаттағы объектілері үшін экологиялық рұқсат б е р у » ;

5) 5-қосымшаға сәйкес «Қауіпті қалдықтар паспорттарын тіркеу»;

6) 6-қосымшаға сәйкес «I санаттағы объектілері үшін мемлекеттік экологиялық сараптаманың қорытындысын беру» элеткрондық мемлекеттік қызмет регламенттері бекітілсін.

2. «Қоршаған ортаны қорғау саласындағы мемлекеттік қызмет көрсету регламенттерін бекіту туралы» Қазақстан Республикасының Қоршаған ортаны қорғау министрлігінің 2012 жылғы 4 қыркүйектегі № 275-Ө бұйрығының (Қазақстан Республикасы Әділет министрлігінде № 7933 тіркелген) күші



арқылы, сондай-ақ «электрондық үкіметтің» веб-порталы: [www.e.gov.kz](http://www.e.gov.kz). және « е-лицензиялау» веб-порталы: [www.elicense.kz](http://www.elicense.kz) арқылы көрсетіледі.

2. Қызмет Қазақстан Республикасы Үкіметінің 2012 жылғы 8 тамыздағы № 1033 Қаулысымен бекітілген «Озон қабатын бұзатын заттарды пайдалана отырып , жұмыстар жүргізуге, құрамында озон қабатын заттар бар жабдықтарды жөндеуге, монтаждауға, оларға қызмет көрсетуге рұқсат беру» мемлекеттік қызмет Стандарты негізінде көрсетіледі (бұдан әрі - Стандарт).

3. Қызметтің автоматтандыру дәрежесі: ішінара автоматтандырылған.

4. Қызмет көрсетудің түрі: транзакциялық.

5. Осы Регламентте пайдаланылатын ұғымдар мен қысқартулар:

1) АЖО - автоматтандырылған жұмыс орны;

2) ақпараттық жүйе - аппараттық-бағдарламалық кешенді қолданумен ақпаратты сақтау, өңдеу, іздеу, тарату, тапсыру және беру үшін арналған жүйе ( б ұ д а н ә р і - А Ж ) ;

3) БНАЖ - бірыңғай нотариаттық ақпараттық жүйе;

4) бизнес-сәйкестендіру нөмірі - бірлескен кәсіпкерлік түрінде қызметтерді жүзеге асыратын заңды тұлға (филиал және өкілдік) және жеке кәсіпкер үшін қалыптастырылатын бірегей нөмір (бұдан әрі - БСН);

5) «Е-лицензиялау» веб-порталы - берілген, қайта рәсімделген, тоқтатылған, қайта жаңғыртылған және лицензияның қолданылуы тоқтатылған, сондай-ақ лицензияланатын қызмет (кіші қызмет) түрі жүзеге асыратын лицензиаттың филиалдары, өкілдіктері (объектілері, пункттер, учаскелер) туралы мәліметті қамтитын ақпараттық жүйе, лицензиармен берілетін лицензиялардың сәйкестік нөмірлерін қалыптастыратын орталық (бұдан әрі - «Е-лицензиялау» МДҚ АЖ);

6) «жеке тұлғалар» мемлекеттік дерекқоры - ақпаратты автоматтандырылған түрде жинау, сақтау және өңдеу, Қазақстан Республикасындағы жеке тұлғалардың бірыңғай сәйкестендірме нөмірлерін енгізу және олар туралы көкейтесті және шынайы мәліметтерді мемлекеттік басқару органдарына және өзге субъектілерге олардың өкілеттіктері шеңберінде беру мақсатында жеке сәйкестендірме нөмірлерінің Ұлттық тізілімін жасауға арналған ақпараттық жүйе ( б ұ д а н ә р і - Ж Т М Д Қ ) ;

7) жеке сәйкестендіру нөмірі - жеке тұлға, оның ішінде жеке кәсіпкерлік түрінде қызметті жүзеге асыратын жеке тұлға үшін қалыптастырылатын бірегей н ө м і р ( б ұ д а н ә р і - Ж С Н ) ;

8) «Заңды тұлғалар» мемлекеттік деректер қоры - ақпаратты автоматтандырылған түрде жинау, сақтау және өңдеу, Қазақстан Республикасының аумағында қызметін жүзеге асыратын заңды тұлғалардың, филиалдардың, өкілдіктердің және жеке бірлескен кәсіпкерлік субъектілерінің бірыңғай Ұлттық сәйкестендірілуін енгізу мақсатында Бизнес-сәйкестендіру

нөмірлерінің Ұлттық тізілімін жасауға және мемлекеттік басқару органдарына және олардың өкілеттілігі шеңберінде өзге де субъектілерге, олар туралы өзекті және нақты мәліметтерді беруге арналған ақпараттық жүйесі (бұдан әрі - ЗТМ Д Қ ) ;

9) Қазақстан Республикасы халыққа қызмет көрсету орталықтарының ақпараттық жүйесі - Қазақстан Республикасы халыққа қызмет көрсету орталықтары арқылы халыққа (жеке және заңды тұлғаларға) қызмет көрсету үрдісін автоматтандыру үшін арналған ақпараттық жүйе (бұдан әрі - ХҚКО АЖ);

10) құрылымдық-функционалды бірліктер - электрондық мемлекеттік қызмет көрсету үдерісіне қатысатын мемлекеттік органдар құрылымдық бөлімшелерінің, мемлекеттік мекемелердің тізбесі (бұдан әрі - ҚФБ);

11) мемлекеттік электрондық қызмет - ақпараттық технологияларды пайдаланумен электрондық нысанда көрсетілетін мемлекеттік қызмет;

12) пайдаланушы - ақпараттық жүйеге оған қажетті электрондық ақпараттық ресурстарды алу үшін жүгінетін және оларды пайдаланатын (тұтынушы, қызмет көрсетуші) субъект;

13) тұтынушы - электрондық мемлекеттік қызмет көрсетілетін жеке және заңды тұлға;

14) транзакциялық қызмет - пайдаланушыларға электрондық ақпараттық ресурстарды беру бойынша электрондық цифрлық қолтаңбаны қолданумен өзара ақпарат алмасуды талап ететін қызмет;

15) «электрондық-үкімет» шлюзі - электрондық қызметтерді іске асыру аясында «электрондық үкімет» ақпараттық жүйесін интеграциялауға арналған ақпараттық жүйе (бұдан әрі - ЭҮШ);

16) «электрондық үкіметтің» веб-порталы - нормативтік құқықтық базаны қоса алғанда барлық шоғырландырылған үкіметтік ақпаратқа және мемлекеттік электрондық қызметтерге қолжетімділіктің бірыңғай терезесін білдіретін ақпараттық жүйе (бұдан әрі - ЭҮП);

17) электрондық цифрлық қолтаңба - электрондық цифрлық қолтаңба құралдарымен жасалған және электрондық құжаттың дұрыстығын, оның тиесілілігін және мазмұнының тұрақтылығын растайтын электрондық цифрлық таңбалардың жиынтығы (бұдан әрі - ЭЦҚ);

18) электрондық құжат - ақпарат электрондық-цифрлық нысанда берілген және электрондық цифрлық қолтаңба арқылы куәландырылған құжат;

19) электрондық рұқсат - ақпараттық технологияларды қолдану арқылы рәсімделетін және берілетін электронды құжат нысанындағы рұқсат, қағаз нұсқалармен теңдес.

## 2. Электрондық мемлекеттік қызмет көрсету бойынша қызмет берушінің қызмет тәртібі

6. Қызмет берушінің ЭҮП арқылы әрекеттері мен шешімдері (электрондық мемлекеттік қызмет көрсету барысындағы өзара іс-қимылдың функционалдық № 1-диаграммасы) осы Регламенттің 1-қосымшасында келтірілген:

1) тұтынушы компьютердің интернет-браузеріне сақталған өзінің ЭЦҚ тіркеу куәлігінің көмегімен ЭҮП тіркеуді жүзеге асырады (ЭҮП тіркелмеген тұтынушылар үшін жүзеге асырылады);

2) 1 үдеріс - алушының ЭЦҚ тіркеу куәлігін компьютердің интернет-браузеріне бекітуі, мемлекеттік қызметті алу үшін алушының ЭҮП парольді енгізуі (авторизациялау үдерісі);

3) 1 шарт - логин (ЖСН/БСН) және пароль арқылы тіркелген тұтынушылыр туралы деректердің дұрыстығын ЭҮП тексеру;

4) 2 үдеріс - тұтынушының деректерінде бұзушылықтардың болуына байланысты, ЭҮП авторизациялаудан бас тарту хабарламасын қалыптастырады;

5) 3-үдеріс - осы Регламентте көрсетілген «Е-Лицензиялау» МДҚ АЖ тұтынушының қызметті таңдауы, экранға қызмет көрсету үшін өтініш формасын шығару және тұтынушы оның құрылымы мен форматтық талаптарды ескере отырып форманы толтырады (деректерді енгізу), қажетті құжаттарды электрондық түрде қосымша тіркеледі;

6) 4-үдеріс - сұранысты растау (қол қою) үшін тұтынушының ЭЦҚ тіркеу куәлігін таңдайдды;

7) 2-шарт - ЭҮП ЭЦҚ тіркеу куәлігінің қолдану мерзімін және қайтарып алынған (күші жойылған) тізімде тіркеу куәліктерінің болмауын, сондай-ақ сұраныста көрсетілген ЖСН/БСН сәйкестендіргіштер мәліметінің және ЭЦҚ тіркеу куәлігінде көрсетілген ЖСН/БСН арасындағы деректердің сәйкес келуін тексеру;

8) 5-үдеріс - тұтынушының ЭЦҚ түпнұсқалығының расталмауына байланысты сұрау салынатын электрондық мемлекеттік қызметті бас тарту туралы хабарламаны қалыптастыру;

9) 6-үдеріс - тұтынушының ЭЦҚ көмегімен қызмет көрсетуге сұраныстың толтырылған нысанын (енгізілген деректерді) куәландыруы (қол қоюы);

10) 7-үдеріс - «Е-лицензиялау» МДҚ АЖ электрондық құжатты (тұтынушының сұранысын) тіркеу және «Е-лицензиялау» МДҚ АЖ, өтінімді өңдеу;

11) 3-шарт - қызмет беруші тұтынушының біліктілік талаптарына және рұқсат беру негіздеріне сәйкестігін тексеру;

12) 8-үдеріс - «Е-лицензиялау» МДҚ АЖ тұтынушының деректерінде

бұзушылықтардың болуына байланысты сұраныс берген қызметті көрсетуден бас тарту туралы хабарламаны қалыптастыру;

13) 9-үдеріс - тұтынушының «Е-лицензиялау» МДҚ АЖ қалыптастырған электрондық мемлекеттік қызмет нәтижесін (электрондық рұқсат) алуы. Электрондық құжат қызмет берушінің уәкілетті тұлғасының ЭЦҚ пайдаланумен құрастырылады.

7. Қызмет беруші арқылы қадамдық әрекеттері мен шешімдері (электрондық мемлекеттік қызмет көрсету барысындағы өзара іс-қимылдың функционалдық № 2-диаграммасы) осы Регламенттің 1-қосымшасында келтірілген:

1) 1-үдеріс - мемлекеттік қызметті көрсету үшін қызмет беруші қызметкері «Е-Лицензиялау» МДҚ АЖ логині мен паролін енгізеді (авторизациялау үдерісі);

2) 1-шарт - логин және паролі арқылы «Е-Лицензиялау» МДҚ АЖ қызмет беруші қызметкерінің тігілгендігі туралы деректердің растығын тексереді;

3) 2-үдеріс - «Е-лицензиялау» МДҚ АЖ қызмет беруші қызметкерінің деректерінде бұзушылықтардың болуына байланысты авторизациялаудан бас тарту хабарламасын қалыптастыру;

4) 3-үдеріс - қызмет беруші қызметкерімен осы Регламентте көрсетілген қызметті таңдауы, қызмет көрсету үшін сұраныс формасын экранға шығару және қызмет беруші қызметкері тұтынушының деректерін енгізу;

5) 4-үдеріс - ЖТ МДҚ, ЗТ МДҚ ЭҮШ арқылы тұтынушы деректері туралы, БНАЖ тұтынушы уәкілінің сенімхат деректері туралы сұрау жолдау;

6) 2-шарт - ЖТ МДҚ, ЗТ МДҚ тұтынушы деректерінің, БНАЖ сенімхат деректерінің болуын тексеру;

7) 5-үдеріс - ЖТ МДҚ, ЗТ МДҚ тұтынушы деректерінің, БНАЖ сенімхат деректерінің болмауына байланысты деректерді алу мүмкін еместігі туралы хабарламаны қалыптастыру;

8) 6-үдеріс - сауал нысанын құжаттардың қағаз нысанында болуын белгілеу бөлігінде толтыру және қызмет беруші қызметкерінің алушы Стандарттың 11-тармағына сәйкес ұсынған қажетті құжаттарды сканерлеуі және оларды сауал нысанына бекітуі;

9) 7-үдеріс - «Е-Лицензиялау» МДҚ АЖ сұрау салуды тіркеу және «Е-лицензиялау» МДҚ АЖ қызметті өңдеу;

10) 3-шарт - қызмет беруші тұтынушының біліктілік талаптарына және рұқсат беру негіздеріне сәйкестігін тексеру;

11) 8-үдеріс - «Е-лицензиялау» МДҚ АЖ тұтынушыларының деректерінде бұзушылықтардың болуына байланысты сұраныс берген қызметті көрсетуден бас тарту туралы хабарламаны қалыптастыру;

12) 9-үдеріс - тұтынушының ЭҮП қалыптастырған электрондық мемлекеттік қызмет нәтижесін (электрондық рұқсат) алуы. Электрондық құжат қызмет

берушінің уәкілетті тұлғасының ЭЦҚ пайдаланумен құрастырылады.

8. Қызмет берушінің ХҚКО АЖ АЖО арқылы әрекеттері мен шешімдері (электрондық мемлекеттік қызмет көрсету барысындағы өзара іс-қимылдың функционалдық № 3-диаграммасы) осы Регламенттің 1-қосымшасында келтірілген:

1) 1-үдеріс - қызмет көрсету үшін Орталық операторы ХҚКО АЖ АЖО логині мен паролін (авторизациялау үдерісі) енгізу;

2) 2-үдеріс - осы Регламентте көрсетілген қызметті Орталық операторы таңдайды, қызмет көрсету үшін сұраныс формасы экранға шығады және Орталық операторы тұтынушының деректерін енгізеді;

3) 3-үдеріс - ЭҮП арқылы ЖТ МДҚ/Т МДҚ тұтынушы дерегі туралы, тұтынушы уәкілінің сенімхат дерегі туралы сұраныс жолдайды;

4) 1-шарт - ЖТ МДҚ/Т МДҚ тұтынушы деректерінің, БНАЖ сенімхат деректерінің болуын тексеру;

5) 4-үдеріс - ЖТ МДҚ/Т МДҚ тұтынушы деректерінің, БНАЖ сенімхат деректерінің болмауына байланысты ақпарат алу мүмкін еместігі хабарламасын қалыптастыру;

6) 5-үдеріс - Орталық оператор сұраныс формасының қағаз түрінде құжаттар нұсқасы бар екендігін туралы бөлігінде толтырады және тұтынушымен ұсынылған құжаттарды сканерлейді, қызмет көрсету үшін толтырылған сұраныс формасын (деректер енгізілген) ЭЦҚ арқылы растайды және сұраныс формасына оларды қосымша бекітеді.

7) 6-үдеріс - ЭҮП арқылы «Е-Лицензиялау» МДҚ АЖ Орталық операторының ЭЦҚ расталған (қол қойылған) электрондық құжатты (тұтынушының сұранысын) жолдайды;

8) 7-үдеріс - «Е-Лицензиялау» МДҚ АЖ электрондық құжатты тіркеу;

9) 2-шарт - қызмет беруші тұтынушымен қосымша бекітілген құжаттарды Стандарттың 11-тармағында көрсетілген және қызмет көрсету негіздеріне сәйкестігін тексеру (өңдеу);

10) 8-үдеріс - «Е-Лицензиялау» МДҚ АЖ тұтынушының құжаттарында бұзушылықтардың болуына байланысты сұраныс берген қызметті көрсетуден бас тарту туралы хабарламаны қалыптастыру;

11) 9-үдеріс - тұтынушының Орталық операторы арқылы «Е-Лицензиялау» МДҚ АЖ қалыптастырылған қызмет қорытындысын алуы (электрондық рұқсат).

9. Қызметке сұраныс және қорытынды формасы «Е-Лицензиялау» [www.elicense.kz](http://www.elicense.kz) веб-порталында көрсетілген.

10. Электрондық мемлекеттік қызмет бойынша сұраныстың орындалу мәртебесін алушының тексеру амалдары: «электрондық үкімет» порталында «қызмет алу тарихы» бөлімінде, сондай-ақ уәкілетті органға жүгінген кезде.

11. Қызметті көрсету бойынша қажетті ақпаратты және кеңесті Call-орталығының (1414) ақысыз телефоны бойынша алуға болады.

### 3. Электрондық мемлекеттік қызмет көрсету кезінде өзара іс-әрекет тәртібінің сипаттамасы

- 12) Қызмет көрсету үдерісіне қатысатын ҚФБ:
- 1 ) Э Ү П ;
  - 2 ) Э Ү Ш ;
  - 3) «Е-Лицензиялау» МДҚ АЖ;
  - 4 ) Ж Т М Д Қ / З Т М Д Қ ;
  - 5 ) Б Н А Ж ;
  - 6 ) Х Қ К О А Ж А Ж О ;
  - 7 ) қ ы з м е т к ө р с е т у ш і .

13. Олардың сипаттамасына сәйкес әрекеттердің жүйелілігі (қызмет көрсету үдерісінде) арасындағы логикалық байланысты көрсететін диаграмма осы Регламенттің 1-қосымшасында келтірілген.

14. Әр қимылдың орындалу мерзімі көрсетілген әрекеттердің (процедурасы, функциясы, операциясы) жүйелілігінің текстік, кестелік сипаттамасы осы Регламенттің 2-қосымшасында келтірілген.

15. Тұтынушыларға көрсетілген қызмет нәтижесінің сапалық көрсеткіші және қол жетімділігі осы Регламенттің 3-қосымшасына сәйкес өлшенеді.

16. Тұтынушыға қызмет көрсету үрдісіне қойылатын талаптар:

- 1) құпиялылық (рұқсат етілмеген іс-қимылдармен ақпараттарды алудан қ о р ғ а у ) ;
- 2) тұтастық түгелдік (рұқсат етілмеген іс-қимылдармен ақпараттардың өзгеруінен қ о р ғ а у ) ;
- 3) қолжетімділік (рұқсат етілмеген іс-қимылдармен ақпараттар мен қорларды ұ с т а у д а н қ о р ғ а у ) .

17. Қызмет көрсетудің техникалық шарттары:

- 1) Ғ а л а м т о р ғ а ш ы ғ у ;
- 2) рұқсат берілетін тұлғаның ЖСН/БСН болуы;
- 3) ЭҮП-те авторизациялану;
- 4) пайдаланушының ЭЦҚ болуы.

«Озон қабатын бұзатын заттарды пайдалана отырып, жұмыстар жүргізуге, құрамында озон қабатын заттар бар жабдықтарды жөндеуге, монтаждауға, оларға қызмет



көрсетуге рұқсат беру» электрондық мемлекеттік қызметті көрсету Регламентіне 1-қосымша

ЭҮП арқылы мемлекеттік қызмет көрсету кезінде өзара функционалды әрекет етудің № 1-диаграммасы

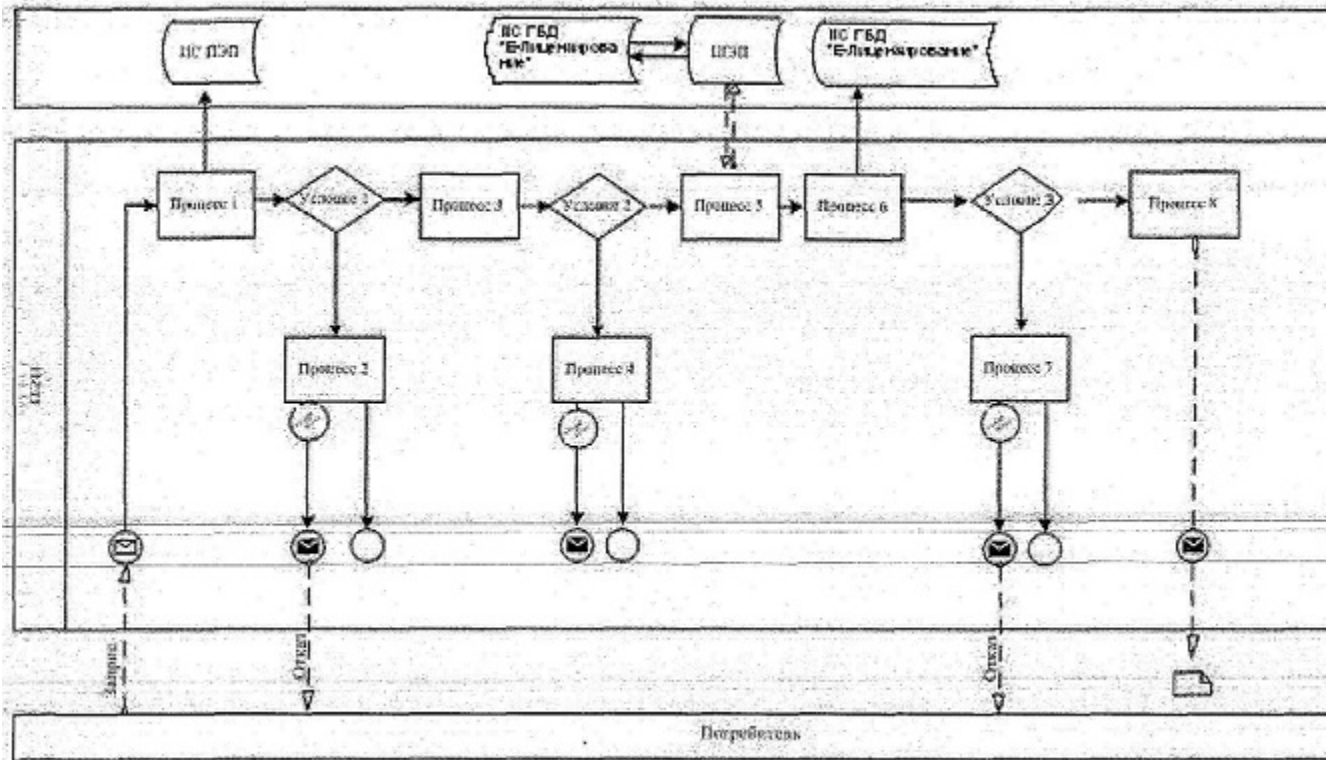

Қызмет көрсетуші арқылы мемлекеттік қызмет көрсету кезінде өзара функционалды әрекет етудің № 2-диаграммасы

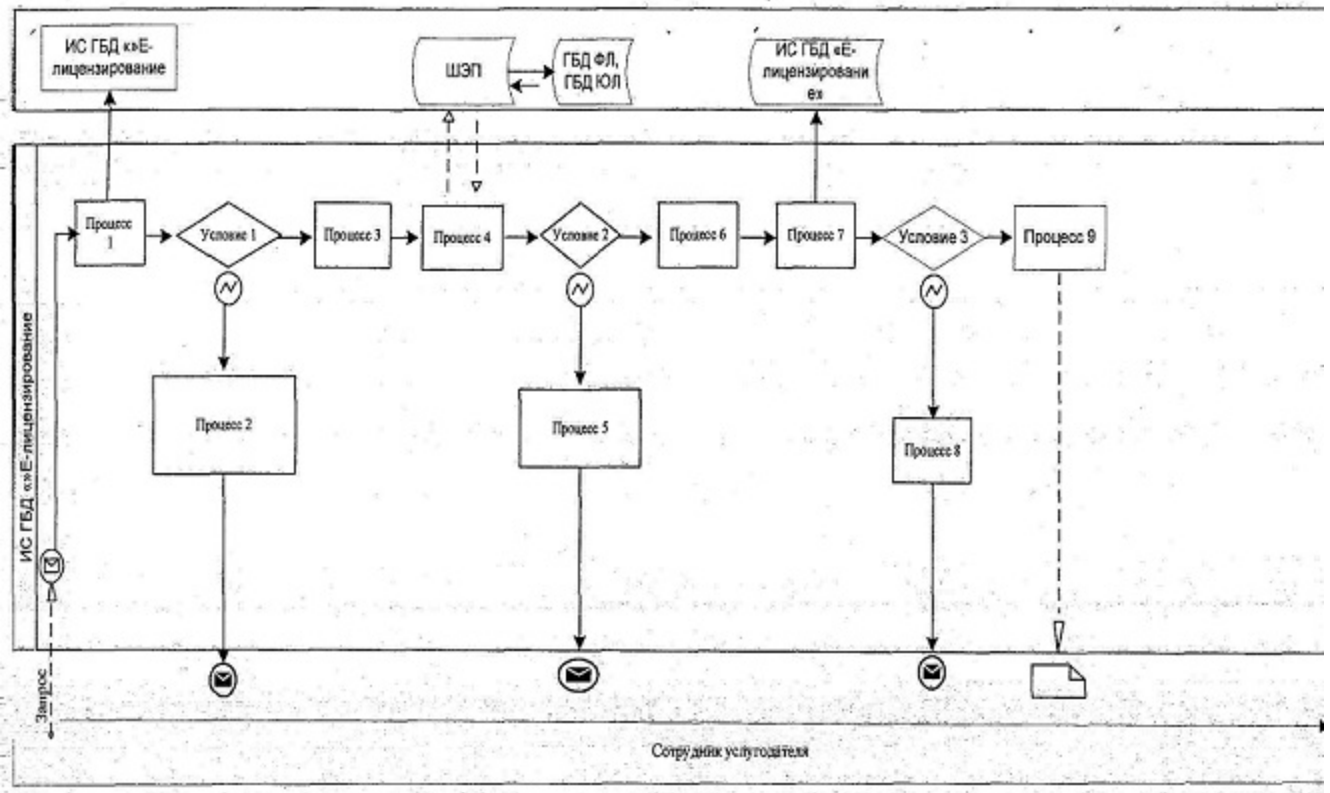

**ХҚКО АЖ арқылы мемлекеттік қызмет көрсету кезінде өзара функционалды әрекет етудің № 3-диаграммасы**

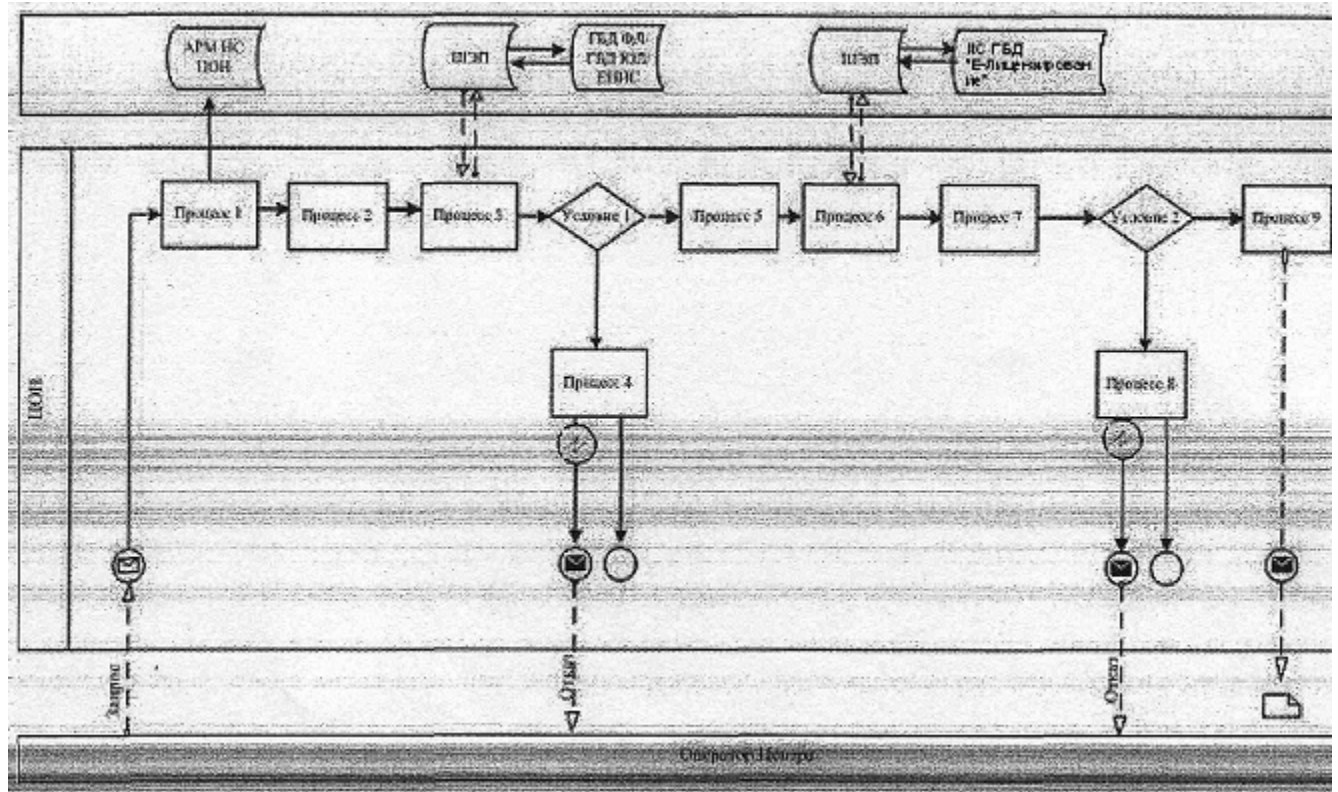

**Шартты белгілер:**

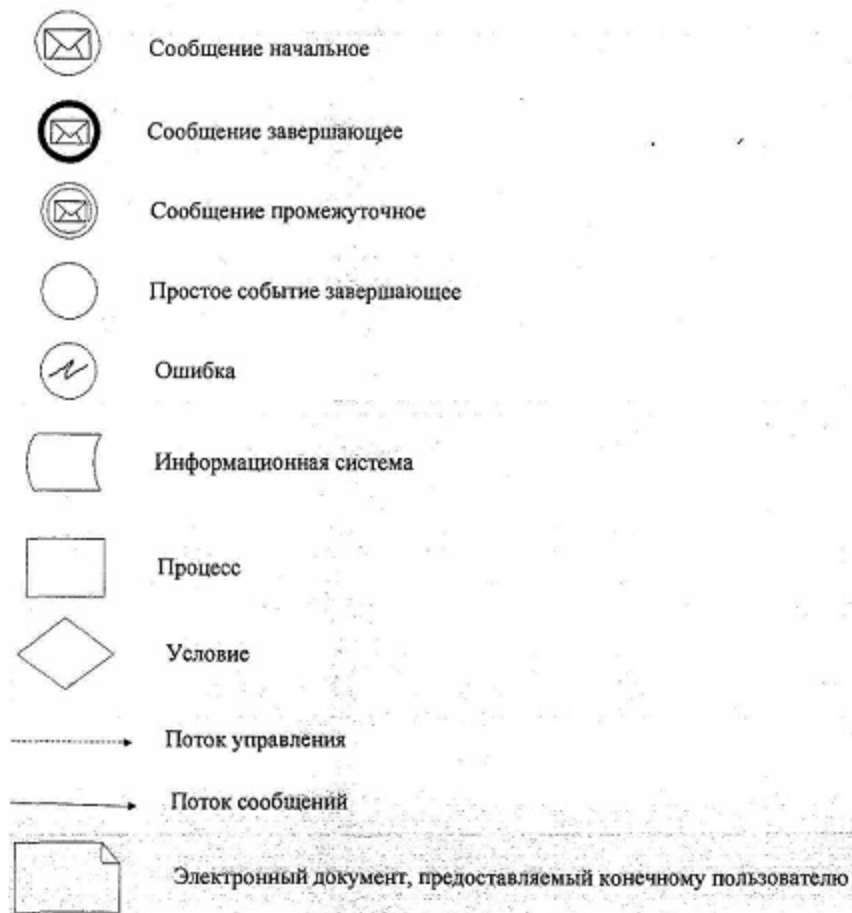

«Озон қабатын бұзатын заттарды пайдалана отырып, жұмыстар жүргізуге, құрамында озон қабатын заттар бар жабдықтарды жөндеуге, монтаждауға, оларға қызмет көрсетуге рұқсат беру» электрондық мемлекеттік қызметті көрсету Регламентіне  
2-қосымша

### 1-Кесте. ЭҮП арқылы ҚФБ іс-әрекетінің сипаттамасы

1	Іс-әрекет № (жүріс, жұмыс ағыны)	1	2	3	4	5
2	ҚФБ-нің атауы	Тұтынушы	ЭҮП	Тұтынушы	Тұтынушы	ЭҮП

3	<p>Ис-әрекет атауы (үрдіс, процедура, операция) және олардың сипаттамасы</p>	<p>Интернет-браузерде тұтынушының компьютеріндегі ЭЦҚ тіркеу куәлігін қосу</p>	<p>Тұтынушы мәліметтерінде бұзушылықтардың бар болуына байланысты бастарту хабарламасы қалыптастыру</p>	<p>Қызметті таңдайды және сұраныс формасының мәліметі не қажетті құжаттарды электронды түрде тіркейді</p>	<p>Сұранысты растау үшін ЭЦҚ таңдау (қол қою)</p>	<p>Тұтынушының ЭЦҚ дәлелденбеген байланысты бастарту хабарламасын қалыптастыру</p>
---	--	--	---	---	---	--

4	Аяқтау формасы (мәлімет, құжат, ұйымдастырун-өкімдік шешім)	Сәтті сұраныс қалыптастырылған туралы хабарламаны көрсету	Сұраған электрондық мемлекеттік қызметтен бас тарту туралы хабарламаны қалыптастыру	Сәтті сұраныс қалыптастырылғаны туралы хабарламаны көрсету	Сұранысты жолдау	Сұраған электрондық мемлекеттік қызметтен бас тарту туралы хабарламаны қалыптастыру
5	Орындалу	10-15 сек	20 сек	1,5 мин	10-15 сек	10-15 сек
6	Келесі әрекеттің нөмірі	2-егер тұтынушы мәліметтерінде бұзушылықтар; 3-егер авторизация сәтті өтсе	-	4	7-егер ЭЦҚ қателік, 8-егер ЭЦҚ қатесіз	-

## 2-Кесте. Қызмет көрсетуші арқылы ҚФБ іс-әрекетінің сипаттамасы

1	Ис-әрекет № (жүрісі жұмыс ағыны)	1	2	3	4	5
2	ҚФБ-нің атауы	Қызмет көрсетуші	«Е Лицензиялау» МДҚ АЖ	Қызмет көрсетуші	ЗТ МДҚ, ЖТ МДҚ, БНАЖ	«Е М,
3	Ис-әрекет атауы (үрдіс процедура, операция) және олардың сипаттамасы	«Е-Лицензиялау» МДҚ АЖ авторизациялану	Мәліметтерде бұзушылықтардың бар болуына байланысты бас тарту хабарламасын қалыптастыру	Қызмет көрсетуші қызметкермен қызметті таңдауы	ЗТ МДҚ, ЖТ М Д Қ тұтынушы мәліметтерін тексеруге сұраныс жолдау	М: бұ ба ба та ха қа
4	Аяқтау формасы (мәлімет, құжат,	Сәтті сұраныс қалыптастырылғаны	Сұраған электрондық мемлекеттік қызметтен бас	Сәтті сұраныс қалыптастырылғаны	Сұранысты жолдау	Сұ эл ме қы

	организациялы-басқарушылық шешім)	т у р а л ы хабарламаны көрсету	тарту туралы хабарламаны қалыптастыру	т у р а л ы хабарламаны көрсету		тап ха қа:
5	Орындау мерзімі	10-15 сек	10 сек	1,5 мин	1,5 мин	1,5
6	Келесі іс-әрекеттің нөмірі	1-қызмет көрсетуші қызметкерінің мәліметтерін логин және паролінің дәлелдігін «Е-Лицензиялау» МДҚ АҚ тексеру	-	4-	5-егер тұтынушы мәліметтерінде бұзушылықтар бар; 6-егер авторизация сәтті өтсе	-

### 3-Кесте. ХҚКО арқылы ҚФБ іс-әрекетінің сипаттамасы

1	Іс-әрекет № (жүрісі жұмыс ағыны)	1	2	3	4	5
2	ҚФБ-нің атауы	ХҚКО АЖ АЖО	Орталық операторы	Орталық операторы	ЗТ МДҚ/ ЖТ МДҚ, БНАЖ	Орталық операторы
3	Іс-әрекет атауы (үрдіс процедура, операция) және олардың сипаттамасы	Орталық операторы логин және паролімен авторизацияланады	Қызметті таңдайды және сұраныс мәліметін қалыптастырады	ЗТ МДҚ, ЖТ МДҚ сұраныс жолдайды	Тұтынушы мәліметтерінің жоқ болуына байланысты мәлімет алу мүмкін еместігі туралы хабарлама қалыптастырады	Сұраныс формасына қажетті құжаттарды ЭЦҚ куәлі тіркеп сұран толтыру
4	Аяқтау формасы (мәлімет, құжат, организациялы-басқарушы шешім)	Өтінімге нөмір беріліп сұранысты жүйеде тіркеу	Сұранысты сәтті қалыптастырғаны туралы хабарламаны көрсету	Сұранысты жолдау	Дәлелді бас тартуды қалыптастыру	Сұранысты қалыптастырғаны туралы хабарламаны көрсету
5	Орындау мерзімі	30 сек-1 минут	30 сек	1,5 мин	1,5 мин	30 сек-1 мин

6	Келесі іс-әрекеттің нөмірі	2	3	4- егер тұтынушы мәліметтерінде бұзушылықтар бар; 5- егер бұзушылықтар жоқ	-	-
---	----------------------------	---	---	--	---	---

«Озон қабатын бұзатын заттарды пайдалана отырып, жұмыстар жүргізуге, құрамында озон қабатын заттар бар жабдықтарды жөндеуге, монтаждауға, оларға қызмет көрсетуге рұқсат беру» электрондық мемлекеттік қызметті көрсету Регламентіне 3-қосымша

### **Электрондық мемлекеттік қызметтерінің «сапа» және «қолжетімділік» көрсеткіштерін анықтау үшін сауалнаманың нысаны**

(қызметтің атауы)

1. Электрондық мемлекеттік қызметті көрсету үдерісінің сапасына және нәтижесіне қанағаттанасыз ба?

- 1) қанағаттанған жоқпын;
- 2) ішінара қанағаттанамын;
- 3) қанағаттанамын.

2. Электрондық мемлекеттік қызметті көрсету тәртібі туралы ақпараттың сапасына қанағаттанасыз ба?

- 1) қанағаттанған жоқпын;
- 2) ішінара қанағаттанамын;

3) қанағаттанамын.

Қазақстан Республикасы  
 Қоршаған ортаны қорғау министрінің  
 2012 жылғы 29 желтоқсандағы  
 № 393 - Ө бұйрығына

2-қосымша

**«Озон қабатын бұзатын және құрамында олардың өнімдері бар заттарды экспорттауға және импорттауға лицензиялар беру,**

# лицензиялардың телнұсқасын беру» электрондық мемлекеттік қызметтің регламенті

## 1. Жалпы ережелер

1. «Озон қабатын бұзатын және құрамында олардың өнімдері бар заттарды экспорттауға және импорттауға лицензиялар беру, лицензиялардың телнұсқасын беру» мемлекеттік қызметті (бұдан әрі - қызмет) мемлекеттік қызметті (бұдан әрі - қызмет) Қазақстан Республикасы Қоршаған ортаны қорғау министрлігінің Экологиялық реттеу және бақылау комитеті (бұдан әрі - қызмет көрсетуші) көрсетеді, халыққа қызмет көрсету орталықтары (бұдан әрі - Орталықтар) арқылы, сондай-ақ «электрондық үкіметтің» веб-порталы: [www.e.gov.kz](http://www.e.gov.kz) немесе «е-лицензиялау» веб-порталы: [www.elicense.kz](http://www.elicense.kz) арқылы көрсетіледі.

2. Қызмет Қазақстан Республикасы Үкіметінің 2012 жылғы 8 тамызда № 1033 Қаулысымен бекітілген «Озон қабатын бұзатын және құрамында олардың өнімдері бар заттарды экспорттауға және импорттауға лицензиялар беру, лицензиялардың телнұсқасын беру» мемлекеттік қызмет Стандарты негізінде көрсетіледі (бұдан әрі - Стандарт).

3. Қызметтің автоматтандыру дәрежесі: ішінара автоматтандырылған.

4. Қызмет көрсетудің түрі: транзакциялық.

5. Осы регламентте қолданылған ұғымдар мен қысқартулар:

1) АЖО - автоматтандырылған жұмыс орны;

2) ақпараттық жүйе - аппараттық-бағдарламалық кешенді қолданумен ақпаратты сақтау, өңдеу, іздеу, тарату, тапсыру және беру үшін арналған жүйе (бұдан әрі - АЖ);

3) БНАЖ - бірыңғай нотариаттық ақпараттық жүйе;

4) бизнес-сәйкестендіру нөмірі - бірлескен кәсіпкерлік түрінде қызметтерді жүзеге асыратын заңды тұлға (филиал және өкілдік) және жеке кәсіпкер үшін қалыптастырылатын бірегей нөмір (бұдан әрі - БСН);

5) «Е-лицензиялау» веб-порталы - берілген, қайта рәсімделген, тоқтатылған, қайта жаңғыртылған және лицензияның қолданылуы тоқтатылған, сондай-ақ лицензияланатын қызмет (кіші қызмет) түрі жүзеге асыратын лицензиаттың филиалдары, өкілдіктері (объектілері, пункттер, учаскелер) туралы мәліметті қамтитын ақпараттық жүйе, лицензиармен берілетін лицензиялардың сәйкестік нөмірлерін қалыптастыратын орталық (бұдан әрі - «Е-лицензиялау» МДҚ АЖ);

6) «жеке тұлғалар» мемлекеттік дерекқоры - ақпаратты автоматтандырылған түрде жинау, сақтау және өңдеу, Қазақстан Республикасындағы жеке тұлғалардың бірыңғай сәйкестендірме нөмірлерін енгізу және олар туралы



көкейтесті және шынайы мәліметтерді мемлекеттік басқару органдарына және өзге субъектілерге олардың өкілеттіктері шеңберінде беру мақсатында жеке сәйкестендірме нөмірлерінің Ұлттық тізілімін жасауға арналған ақпараттық жүйе ( б ұ д а н ә р і - Ж Т М Д Қ ) ;

7) жеке сәйкестендіру нөмірі - жеке тұлға, оның ішінде жеке кәсіпкерлік түрінде қызметті жүзеге асыратын жеке тұлға үшін қалыптастырылатын бірегей нөмір ( б ұ д а н ә р і - Ж С Н ) ;

8) «Заңды тұлғалар» мемлекеттік деректер қоры - ақпаратты автоматтандырылған түрде жинау, сақтау және өңдеу, Қазақстан Республикасының аумағында қызметін жүзеге асыратын заңды тұлғалардың, филиалдардың, өкілдіктердің және жеке бірлескен кәсіпкерлік субъектілерінің бірыңғай Ұлттық сәйкестендірілуін енгізу мақсатында Бизнес-сәйкестендіру нөмірлерінің Ұлттық тізілімін жасауға және мемлекеттік басқару органдарына және олардың өкілеттілігі шеңберінде өзге де субъектілерге, олар туралы өзекті және нақты мәліметтерді беруге арналған ақпараттық жүйесі (бұдан әрі - ЗТ М Д Қ ) ;

9) Қазақстан Республикасы халыққа қызмет көрсету орталықтарының ақпараттық жүйесі - Қазақстан Республикасы халыққа қызмет көрсету орталықтары арқылы халыққа (жеке және заңды тұлғаларға) қызмет көрсету үрдісін автоматтандыру үшін арналған ақпараттық жүйе (бұдан әрі - ХҚКО АЖ);

10) құрылымдық-функционалды бірліктер - электрондық мемлекеттік қызмет көрсету үдерісіне қатысатын мемлекеттік органдар құрылымдық-бөлімшелерінің, мемлекеттік мекемелердің тізбесі (бұдан әрі - ҚФБ);

11) мемлекеттік электрондық қызмет - ақпараттық технологияларды пайдаланумен электрондық нысанда көрсетілетін мемлекеттік қызмет;

12) пайдаланушы - ақпараттық жүйеге оған қажетті электрондық ақпараттық ресурстарды алу үшін жүгінетін және оларды пайдаланатын (тұтынушы, қызмет көрсетуші) с у б ъ е к т ;

13) тұтынушы - электрондық мемлекеттік қызмет көрсетілетін жеке және заңды т ұ л ғ а ;

14) транзакциялық қызмет - пайдаланушыларға электрондық ақпараттық ресурстарды беру бойынша электрондық цифрлық қолтаңбаны қолданумен өзара ақпарат алмасуды талап ететін қызмет;

15) «электрондық-үкімет» шлюзі - электрондық қызметтерді іске асыру аясында «электрондық үкімет» ақпараттық жүйесін интеграциялауға арналған ақпараттық жүйе (бұдан әрі - ЭҮШ);

16) «электрондық үкіметтің» веб-порталы - нормативтік құқықтық базаны қоса алғанда, барлық шоғырландырылған үкіметтік ақпаратқа және мемлекеттік электрондық қызметтерге қолжетімділіктің бірыңғай терезесін білдіретін

ақпараттық жүйе (бұдан әрі - ЭҮП);

17) электрондық цифрлық қолтаңба - электрондық цифрлық қолтаңба құралдарымен жасалған және электрондық құжаттың дұрыстығын, оның тиесілілігін және мазмұнының тұрақтылығын растайтын электрондық цифрлық таңбалардың жиынтығы (бұдан әрі - ЭЦҚ);

18) электрондық құжат - ақпарат электрондық-цифрлық нысанда берілген және электрондық цифрлық қолтаңба арқылы куәландырылған құжат;

19) электрондық лицензия - ақпараттық технологияларды қолдану арқылы рәсімделетін және берілетін электрондық құжат нысанындағы лицензия, қағаз нұсқалармен теңдес.

## **2. Электрондық мемлекеттік қызметті көрсету кезінде қызмет көрсетушінің қызмет тәртібі**

6. Қызмет берушінің ЭҮП арқылы әрекеттері мен шешімдері (электрондық мемлекеттік қызмет көрсету барысындағы өзара іс-қимылдың функционалдық № 1-диаграммасы) осы Регламенттің 1-қосымшасында келтірілген:

1) тұтынушы компьютердің интернет-браузеріне сақталған өзінің ЭЦҚ тіркеу куәлігінің көмегімен ЭҮП тіркеуді жүзеге асырады (ЭҮП тіркелмеген тұтынушы үшін жүзеге асырылады);

2) 1 үдеріс - алушының ЭЦҚ тіркеу куәлігін компьютердің интернет-браузеріне бекітуі, мемлекеттік қызметті алу үшін алушының ЭҮП парольді енгізуі (авторизациялау үдерісі);

3) 1 шарт - логин (ЖСН/БСН) және пароль арқылы тіркелген тұтынушылыр туралы деректердің дұрыстығын ЭҮП тексеру;

4) 2 үдеріс - тұтынушының деректерінде бұзушылықтардың болуына байланысты, ЭҮП авторизациялаудан бас тарту хабарламасын қалыптастырады;

5) 3-үдеріс - осы Регламентте көрсетілген «Е-Лицензиялау» МДҚ АЖ тұтынушының қызметті таңдауы, экранға қызмет көрсету үшін өтініш формасын шығару және тұтынушы оның құрылымы мен форматтық талаптарды ескере отырып форманы толтырады (деректерді енгізу), қажетті құжаттарды электрондық түрде қосымша тіркеледі;

6) 4-үдеріс - ЭҮТШ қызметті төлеу, кейін бұл ақпарат «Е-Лицензиялау» МДҚ А Ж тү с е д і ;

7) 2-шарт - «Е-Лицензиялау» МДҚ АЖ қызмет көрсетуге төлем фактісін т е к с е р у ;

8) 5-үдеріс - «Е-Лицензиялау» МДҚ АЖ қызмет көрсетуге төлем фактісінің болмауына байланысты сұрау салынатын электрондық мемлекеттік қызметтен бас тарту туралы хабарламаны қалыптастыру;

9) 6-үдеріс - сұранысты растау (қол қою) үшін тұтынушы ЭЦҚ тіркеу куәлігін т а ң д а й д ы ;

10) 3-шарт - ЭҮП ЭЦҚ тіркеу куәлігінің қолдану мерзімін және қайтарып алынған (күші жойылған) тізімде тіркеу куәліктерінің болмауын сондай-ақ сұраныста көрсетілген ЖСН/БСН сәйкестендіргіштер мәліметінің/және ЭЦҚ тіркеу куәлігінде көрсетілген ЖСН БСН арасындағы деректердің сәйкес келуін т е к с е р у ;

11) 7-үдеріс - тұтынушының ЭЦҚ түпнұсқалығының расталмауына байланысты сұрау салынатын электрондық мемлекеттік қызметтен бас тарту туралы х а б а р л а м а н ы қ а л ы п т а с т ы р у ;

12) 8-үдеріс - тұтынушының ЭЦҚ көмегімен қызмет көрсетуге сұраныстың толтырылған нысанын (енгізілген деректерді) куәландыруы (қол қоюы);

13) 9-үдеріс - «Е-лицензиялау» МДҚ АЖ электрондық құжатты ( тұтынушының сұранысын) тіркеу және «Е-лицензиялау» МДҚ АЖ сұранысты ө ң д е у ;

14) 4-шарт - қызмет беруші тұтынушының біліктілік талаптарға және лицензия беру негіздеріне сәйкестігін тексеру;

15) 10-үдеріс - «Е-лицензиялау» МДҚ АЖ тұтынушының деректерінде бұзушылықтардың болуына байланысты сұраныс берген қызметті көрсетуден бас тарту туралы х а б а р л а м а н ы қ а л ы п т а с т ы р у ;

16) 11-үдеріс тұтынушының «Е-лицензиялау» МДҚ АЖ қалыптастырған электрондық мемлекеттік қызмет нәтижесін (электрондық лицензия) алуы. Электрондық құжат қызмет берушінің уәкілетті тұлғасының ЭЦҚ пайдаланумен қ ұ р а с т ы р ы л а д ы .

7. Қызмет беруші арқылы қадамдық әрекеттері мен шешімдері (қызмет көрсету барысындағы өзара іс-қимылдың функционалдық № 2-диаграммасы) осы Регламенттің 1-қосымшасында келтірілген:

1) 1-үдеріс - мемлекеттік қызметті көрсету үшін қызмет беруші қызметкері «Е-Лицензиялау» МДҚ АЖ логині мен паролін енгізеді (авторизациялау үдерісі);

2) 1-шарт - логин және паролі арқылы «Е-Лицензиялау» МДҚ АЖ қызмет беруші қызметкерінің тіркелгендігі туралы деректердің растығын тексереді;

3) 2-үдеріс - «Е-лицензиялау» МДҚ АЖ қызмет беруші қызметкерінің деректерінде бұзушылықтардың болуына байланысты авторизациялаудан бас тарту х а б а р л а м а с ы н қ а л ы п т а с т ы р у ;

4) 3-үдеріс - қызмет беруші қызметкерімен осы Регламентте көрсетілген қызметті таңдауы, қызмет көрсету үшін сұраныс формасын экранға шығару және қызмет беруші қызметкері тұтынушының деректерін енгізу;

5) 4-үдеріс - ЖТ МДҚ, ЗТ МДҚ ЭҮШ арқылы тұтынушы деректері туралы с ұ р а у ж о л д а у ;

6) 2-шарт - ЖТ МДҚ, ЗТ МДҚ тұтынушы деректерінің болуын тексеру;  
7) 5-үдеріс - ЖТ МДҚ, ЗТ МДҚ тұтынушы деректерінің болмауына байланысты деректерді алу мүмкін еместігі туралы хабарламаны қалыптастыру;  
8) 6-үдеріс - сауал нысанын құжаттардың қағаз нысанында болуын белгілеу бөлігінде толтыру және қызмет беруші қызметкерінің алушы Стандарттың 11-тармағына сәйкес ұсынған қажетті құжаттарды сканерлеуі және оларды сауал нысанына бекітуі;

9) 7-үдеріс - «Е-Лицензиялау» МДҚ АЖ сұрау салуды тіркеу және «Е-Лицензиялау» МДҚ АЖ қызметті өңдеу;

10) 3-шарт - қызмет беруші тұтынушының біліктілік талаптарына және рұқсат беру негіздеріне сәйкестігін тексеру;

11) 8-үдеріс - «Е-лицензиялау» МДҚ АЖ тұтынушының деректерінде бұзушылықтардың болуына байланысты сұраныс берген қызметті көрсетуден бас тарту туралы хабарламаны қалыптастыру;

12) 9-үдеріс - тұтынушының ЭҮП қалыптастырған электрондық мемлекеттік қызмет нәтижесін (электрондық лицензия) алуы. Электрондық құжат қызмет берушінің уәкілетті тұлғасының ЭЦҚ пайдаланумен құрастырылады.

8. Қызмет берушінің ХҚКО АЖ АЖО арқылы әрекеттері мен шешімдері (электрондық мемлекеттік қызмет көрсету барысындағы өзара іс-қимылдың функционалдық № 3-диаграммасы) осы Регламенттің 1-қосымшасында келтірілген:

1) 1-үдеріс - қызмет көрсету үшін Орталық операторы ХҚКО АЖ АЖО логині мен паролін (авторизациялау үдерісі) енгізу;

2) 2-үдеріс - осы Регламентте көрсетілген қызметті Орталық операторы таңдайды, қызмет көрсету үшін сұраныс формасы экранға шығады және Орталық операторы тұтынушының деректерін енгізеді;

3) 3-үдеріс - ЭҮП арқылы ЖТ МДҚ/Т МДҚ тұтынушы дерегі туралы, тұтынушы уәкілінің сенімхат дерегі туралы сұраныс жолдайды;

4) 1-шарт - тұтынушы мәліметтерінің ЖТ МДҚ, ЗТ МДҚ болуын тексеру;

5) 4-үдеріс - ЖТ МДҚ/Т МДҚ тұтынушы деректерінің болмауына байланысты ақпарат алу мүмкін еместігі хабарламасын қалыптастыру;

6) 5-үдеріс - Орталық оператор сұраныс формасының қағаз түрінде құжаттар нұсқасы бар екендігін туралы бөлігінде толтырады және тұтынушымен ұсынылған құжаттарды сканерлейді, қызмет көрсету үшін толтырылған сұраныс формасын (деректер енгізілген) ЭЦҚ арқылы растайды және сұраныс формасына оларды қосымша бекітеді.

7) 6-үдеріс - ЭҮП арқылы «Е-Лицензиялау» МДҚ АЖ Орталық операторының ЭЦҚ расталған (қол қойылған) электрондық құжатты (тұтынушының сұранысын) жолдайды;

8) 7-үдеріс - «Е-Лицензиялау» МДҚ АЖ электрондық құжатты тіркеу;  
9) 2-шарт - қызмет беруші тұтынушымен қосымша бекітілген құжаттарды Стандарттың 11-тармағында көрсетілген және қызмет көрсету негіздеріне сәйкестіктігін тексеру (өңдеу);

10) 8-үдеріс - «Е-Лицензиялау» МДҚ АЖ тұтынушының құжаттарында бұзушылықтардың болуына байланысты сұраныс берген қызметті көрсетуден бас тарту туралы хабарламаны қалыптастыру;

11) 9-үдеріс - тұтынушының Орталық операторы арқылы «Е-Лицензиялау» МДҚ АЖ қалыптастырылған қызмет қорытындысын алуы (электрондық лицензия).

9. Қызметке сұраныс және қорытынды формасы «Е-Лицензиялау» [www.elicense.kz](http://www.elicense.kz) веб-порталында көрсетілген.

10. Электрондық мемлекеттік қызмет бойынша сұраныстың орындалу мәртебесін алушының тексеру амалдары: «электрондық үкімет» порталында «қызмет алу тарихы» бөлімінде, сондай-ақ уәкілетті органға жүгінген кезде.

11. Қызметті көрсету бойынша қажетті ақпаратты және кеңесті Call-орталығының (1414) ақысыз телефоны бойынша алуға болады.

### **3. Электрондық мемлекеттік қызметті көрсету үрдісі кезіндегі өзара іс-әрекет тәртібінің сипаттамасы**

- 12) Қызмет көрсету үдерісіне қатысатын ҚФБ:
- 1 ) Э У П ;
  - 2 ) Э У Ш ;
  - 3 ) Э У Т Ш ;
  - 4) «Е-Лицензиялау» МДҚ АЖ;
  - 5) ЖТ МДҚ / ЗТ МДҚ;
  - 6) ХҚКО АЖ АЖО;
  - 7) қызмет көрсетуші.

13. Олардың сипаттамасына сәйкес әрекеттердің жүйелілігі (қызмет көрсету үдерісінде) арасындағы логикалық байланысты көрсететін диаграмма осы Регламенттің 1-қосымшасында келтірілген.

14. Әр қимылдың орындалу мерзімі көрсетілген әрекеттердің (процедурасы, функциясы, операциясы) жүйелілігінің текстік, кестелік сипаттамасы осы Регламенттің 2-қосымшасында келтірілген.

15. Тұтынушыларға көрсетілген қызмет нәтижесінің сапалық көрсеткіші және қол жетімділігі осы Регламенттің 3-қосымшасына сәйкес өлшенеді.

16. Тұтынушыға қызмет көрсету үрдісіне қойылатын талаптар:

- 1) құпиялылық (рұқсат етілмеген іс-қимылдармен ақпараттарды алудан

қ о р ғ а у ) ;

2) тұтастық түгелдік (рұқсат етілмеген іс-қимылдармен ақпараттардың өзгеруінен қ о р ғ а у ) ;

3) қолжетімділік (рұқсат етілмеген іс-қимылдармен ақпараттар мен қорларды ұстаудан қ о р ғ а у ) .

17. Қызмет көрсетудің техникалық шарттары:

1) Ғаламторға шығу;

2) рұқсат берілетін тұлғаның ЖСН/БСН болуы;

3) ЭҮП авторизациялану;

4) пайдаланушының ЭЦҚ болуы;

5) банктік карточкасы немесе екінші дәрежелі банкта ағымдағы шотының болуы.

Озон кабатын бұзатын және құрамында олардың өнімдері бар заттарды экспорттауға және импорттауға лицензиялар беру, лицензиялардың телнұсқасын беру» электрондық мемлекеттік қызметі регламентіне  
1-қосымша

### ЭҮП арқылы электрондық мемлекеттік қызметті көрсету кезіндегі міндеттерінің өзара іс-әрекетінің № 1-диаграммасы

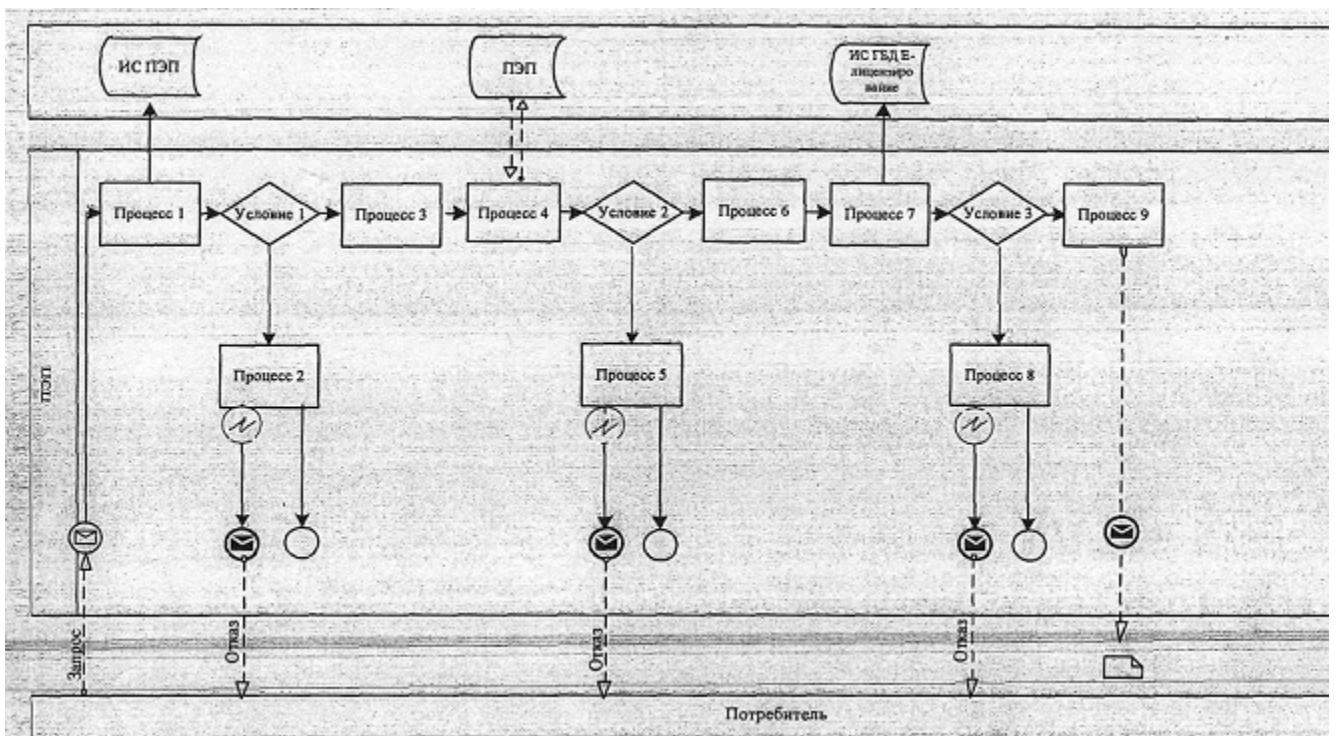

**Қызмет көрсетуші арқылы электрондық мемлекеттік қызметті көрсету кезіндегі міндеттерінің өзара іс-әрекетінің № 2-диаграммасы**

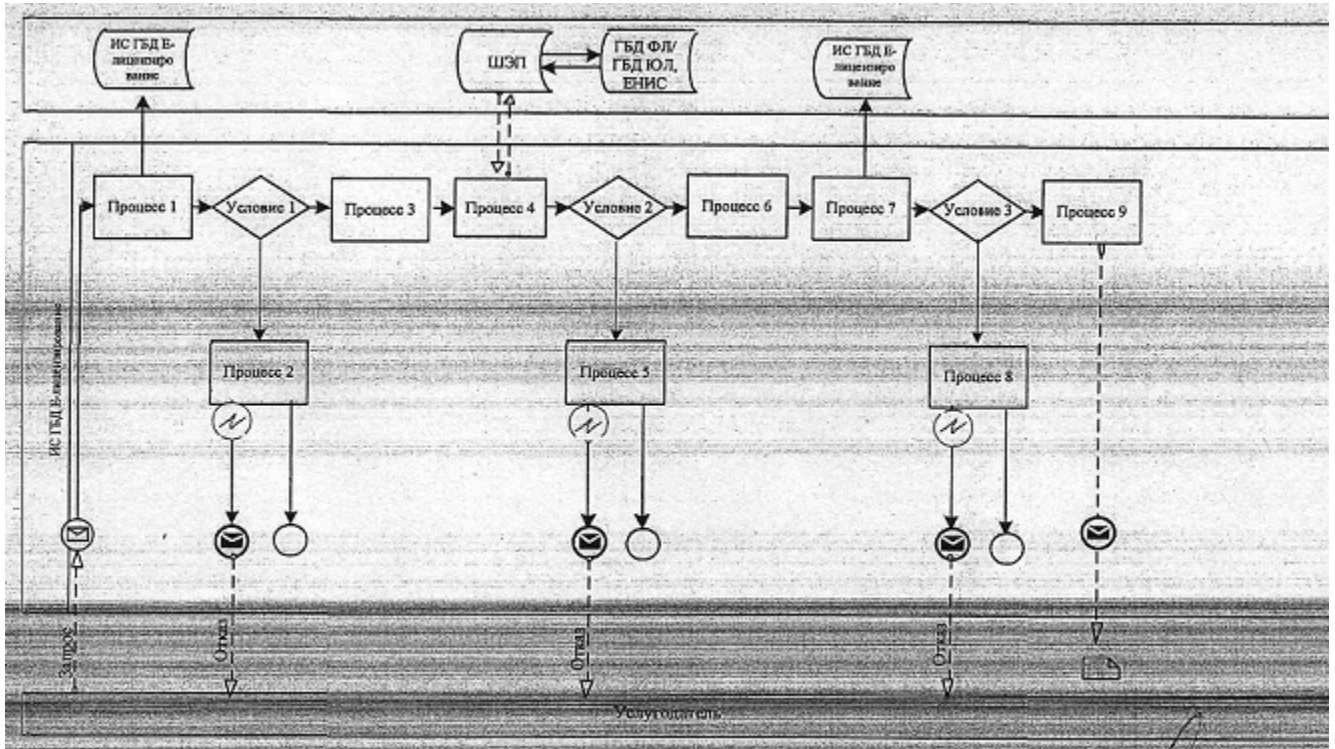

**ХҚКО АЖ арқылы электрондық мемлекеттік қызметті көрсету кезіндегі міндеттерінің өзара іс-әрекетінің № 3-диаграммасы**

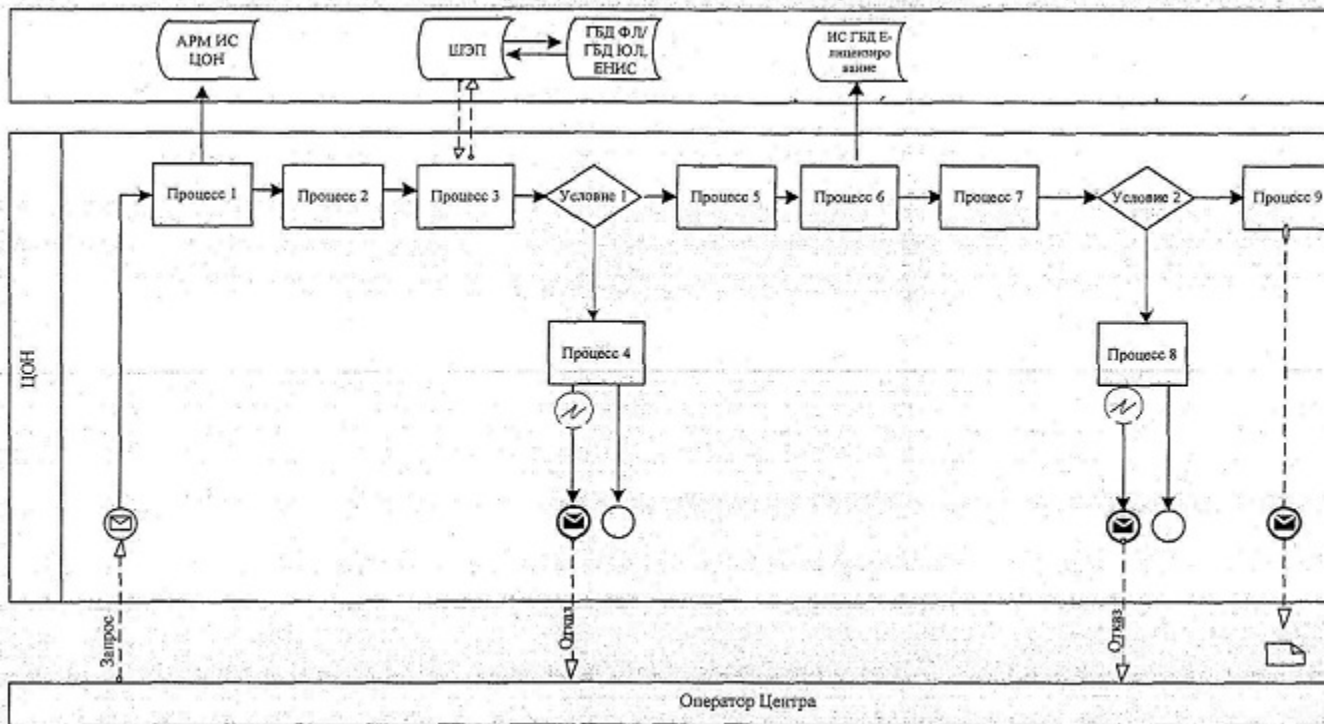

## Шартты белгілер:

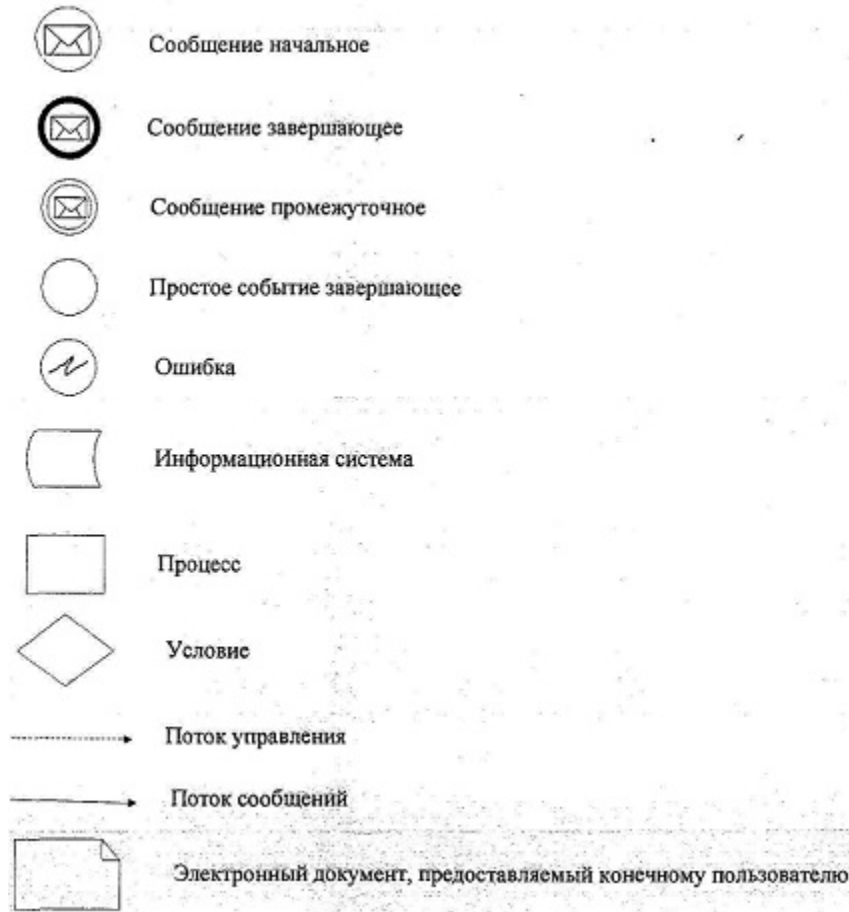

Озон кабатын бұзатын және құрамында олардың өнімдері бар заттарды экспорттауға және импорттауға лицензиялар беру, лицензиялардың телнұсқасын беру» электрондық мемлекеттік қызметі регламентіне 2-қосымша

### 1-Кесте. ЭҮП арқылы ҚФБ іс-әрекетінің сипаттамасы

1	Ис-әрекет № (жүріс, жұмыс ағыны)	1	2	3	4	5	6
2	ҚФБ атауы	тұтынушы	ЭҮП	тұтынушы	ЭҮПШ	ЭҮП	тұты
3	Ис-әрекеттің атауы (операция, процесс,	тұтынушы ЭЦҚ тіркеу куәлігін компьютерінің интернет-	Тұтынушы мәліметтерінде бұзушылықта рдың бар болуына байланысты бас тарту	қызметті тандайды және қажетті құжаттарды электронды түрде қыстырып, сұраныс	Қызметті төлеу	Төлемнің жоқ болуына байланысты бас тарту туралы	Сұра раста



	процедура) және олардың сипаттамасы	браузеріне қосу	хабарламасын қалыптастыру	мәліметін қалыптастырады;		хабарламаны қалыптастырады	қою) ЭЦБ таңда
4	Аяқтау формасы (мәлімет, құжат, ұйымдастыру-өкімдік шешім)	Сәтті сұраныс қалыптастырылғаны туралы хабарламаны көрсету	Сұраған электрондық мемлекеттік қызметтен бас тарту туралы хабарламаны қалыптастыру	Сәтті сұраныс қалыптастырылғаны туралы хабарламаны көрсету	Істің сәтті аяқталғаны туралы хабарламаны көрсету	Сұранған электрондық мемлекеттік қызмет көрсетуден бас тарту туралы хабарлама қалыптастыру	Сұра жолд
5	Орындалу мерзімі	10-15 сек	20 сек	1,5 мин	1,5 мин	10-15 сек	10-15
6	Келесі іс-әрекеттің орындалуы	2-тұтынушы мәліметінде бұзушылықтар бар; 3-егер авторизация сәтті өтсе	-	-	5 - егер төлемесе; 6- егер төлесе	-	7- е ЭЦБ қател болса; егер қател болма

## 2-Кесте. көрсетуші арқылы ҚФБ іс-әрекетінің сипаттамасы

1	Ис-әрекет № (жүріс, жұмыс ағыны)	1	2	3	4	5
2	ҚФБ атауы	Қызмет көрсетуші	«Е-Лицензиялау» МДҚ АЖ	Қызмет көрсетуші	3Т МДҚ	«Е-Лицензиялау» МДҚ АЖ
3	Ис-әрекеттің атауы (операция, процесс, процедура) және олардың сипаттамасы	«Е-Лицензиялау» МДҚ АЖ-да авторизациялану	Мәліметтер бұзушылықтарына байланысты бас тарту хабарламасын қалыптастыру	Қызмет көрсетуші қызметкермен қызметті таңдауы	3Т МДҚ, ЖТ МДҚ тұтынушы мәліметтерін тексеруге сұраныс жолдау	Мәліметтер бұзушылықтары байланысты бас тарту хабарламасын қалыптастыру
4	Аяқтау пішіні (ұйымдастыру өкімдік)	Сәтті сұраныс қалыптастырылғаны	Сұраған электрондық мемлекеттік қызметтен бас	Сәтті сұраныс қалыптастырылғаны	Сұранысты жолдау	Сұраған электрондық мемлекеттік қызметтен ба

	құжат шешімдердің мәліметтері)	туралы хабарламаны көрсету	тарту туралы хабарламаны қалыптастыру	туралы хабарламаны көрсету		тарту туралы хабарламаны қалыптастыру
5	Орындау мерзімі	10-15 сек	10 сек	1,5 мин	1,5 мин	1,5 мин
6	Келесі іс-әрекеттің орындалуы	1-қызмет көрсетуші қызметкерінің «Е-Лицензиялау» МДҚ АЖ логин және паролі мәліметінің дәйектілігін тексеру	-	4	5-тұтынушы мәліметінде бұрмалаушылықтар бар; 6-егер авторизация сәтті өтсе	-

### 3-Кесте. ХҚКО арқылы ҚФБ іс-әрекетінің сипаттамасы.

1	Іс-әрекет № (жүріс, жұмыс ағыны)	1	2	3	4	5	6
2	ҚФБ атауы	ХҚКО АЖ АЖО	Орталық операторы	Орталық операторы	ЗТ МДҚ/ЖТ МДҚ, БНАЖ	Орталық операторы	Орталық операторы
3	Іс-әрекеттің атауы (операция, процесс, процедура) және олардың сипаттамасы	Орталық операторы логин және паролімен авторизацияланады	Қызметті таңдайды және сұраныс мәліметін қалыптастырады	ЗТ МДҚ, ЖТ МДҚ, БНАЖ сұраныс жолдайды	Тұтынушы мәліметтерінің жоқ болуына байланысты мәлімет алу мүмкін еместігі туралы хабарлама қалыптастырады	Сұраныс формасына қажетті құжаттарды және ЭЦҚ куәлігін тіркеп сұранысты толтыру	Оператор куәланд (қол қой) құжатт Е-лицен МДҚ жолдау
4	Аяқтау пішіні (ұйымдастыру өкімдік құжат шешімдердің мәліметтері)	Өтінімге нөмір беріліп сұранысты жүйеде тіркеу	Сәтті сұраныс қалыптастырылғаны туралы хабарламаны көрсету	Сұранысты жолдау	Дәлелді бас тартуды қалыптастыру	Сұранған электрондық мемлекеттік қызмет көрсетуден бас тарту туралы хабарлама қалыптастыру	Сұраны жолдау
5	Орындау мерзімі	30 сек-1 минут	30 сек	1,5 мин	1,5 мин	30 сек-1 минут	1 минут
				4-тұтынушы мәліметінде			

Келесі 6 іс-әрекеттің орындалуы	-	-	бұзушылықтар болған жағдайда; 5- егер бұзушылықтар бар	-	-	-
---------------------------------------	---	---	---	---	---	---

Озон қабатын бұзатын және құрамында олардың өнімдері бар заттарды экспорттауға және импорттауға лицензиялар беру, лицензиялардың телнұсқасын беру» электрондық мемлекеттік қызметі регламентіне  
3-қосымша

## **Электрондық мемлекеттік қызметтерінің «сапа» және «қолжетімділік» көрсеткіштерін анықтау үшін сауалнаманың нысаны**

(қызметтің атауы)

1. Электрондық мемлекеттік қызметті көрсету үдерісінің сапасына және нәтижесіне қанағаттанасыз ба?

- 1) қанағаттанған жоқпын;
- 2) ішінара қанағаттанамын;
- 3) қанағаттанамын.

2. Электрондық мемлекеттік қызметті көрсету тәртібі туралы ақпараттың сапасына қанағаттанасыз ба?

- 1) қанағаттанған жоқпын;
- 2) ішінара қанағаттанамын;

3) қанағаттанамын.

Қазақстан Республикасы Қоршаған  
ортаны қорғау министрінің  
2012 жылғы 29 желтоқсандағы  
№ 393 - Ө бұйрығына  
3-қосымша

**«Қоршаған ортаны қорғау саласында жұмыстарды орындауға және қызмет көрсетуге лицензия беру, лицензияны қайта рәсімдеу, лицензия телнұсқасын беру» электрондық мемлекеттік қызметтің регламенті**

### **1. Жалпы ережелер**

1. «Қоршаған ортаны қорғау саласында жұмыстарды орындауға және қызмет көрсетуге лицензия беру, лицензияны қайта рәсімдеу, лицензия телнұсқасын беру» электрондық мемлекеттік қызметті (бұдан әрі - қызмет) Қазақстан Республикасы Қоршаған ортаны қорғау министрлігінің Экологиялық реттеу және бақылау комитеті (бұдан әрі - қызмет көрсетуші) көрсетеді, халыққа қызмет көрсету орталықтары (бұдан әрі - орталықтар) арқылы, сондай-ақ, «электрондық үкіметтің» веб-порталы: [www.e.gov.kz](http://www.e.gov.kz) немесе «Е-лицензиялау» веб-порталы: [www.elicense.kz](http://www.elicense.kz) арқылы көрсетіледі.

2. Қызмет Қазақстан Республикасы Үкіметінің 2012 жылғы 08 тамыздағы № 1033 қаулысымен бекітілген «Қоршаған ортаны қорғау саласында жұмыстарды орындау және қызмет көрсетуге лицензия беру, лицензияны қайта рәсімдеу, лицензия телнұсқасын беру» мемлекеттік қызмет стандарты (бұдан әрі - Стандарт) негізінде көрсетіледі.

3. Қызметтің автоматтандыру дәрежесі: ішінара автоматтандырылған.

4. Қызмет көрсетудің түрі: транзакциялық.

5. Осы регламентте қолданылған ұғымдар мен қысқартулар:

1) АЖО - автоматтандырылған жұмыс орны;

2) ақпараттық жүйе - аппараттық-бағдарламалық кешенді қолданумен ақпаратты сақтау, өңдеу, іздеу, тарату, тапсыру және беру үшін арналған жүйе ( б ұ д а н ә р і - А Ж ) ;

3) БНАЖ - бірыңғай нотариаттық ақпараттық жүйе;

4) бизнес-сәйкестендіру нөмірі - бірлескен кәсіпкерлік түрінде қызметтерді жүзеге асыратын заңды тұлға (филиал және өкілдік) және жеке кәсіпкер үшін қалыптастырылатын бірегей нөмір (бұдан әрі - БСН);

5) «Е-Лицензиялау» веб-порталы - берілген, қайта рәсімделген, тоқтатылған, қайта жаңғыртылған және лицензияның қолданылуы тоқтатылған, сондай-ақ лицензияланатын қызмет (кіші қызмет) түрі жүзеге асыратын лицензиаттың филиалдары, өкілдіктері (объектілері, пункттер, учаскелер) туралы мәліметті қамтитын ақпараттық жүйе, лицензиармен берілетін лицензиялардың сәйкестік нөмірлерін қалыптастыратын орталық (бұдан әрі - «Е-лицензиялау» МДҚ АЖ);

6) «жеке тұлғалар» мемлекеттік дерекқоры - ақпаратты автоматтандырылған түрде жинау, сақтау және өңдеу, Қазақстан Республикасындағы жеке тұлғалардың бірыңғай сәйкестендірме нөмірлерін енгізу және олар туралы көкейтесті және шынайы мәліметтерді мемлекеттік басқару органдарына және өзге субъектілерге олардың өкілеттіктері шеңберінде беру мақсатында жеке сәйкестендірме нөмірлерінің Ұлттық тізілімін жасауға арналған ақпараттық жүйе ( б ұ д а н ә р і - Ж Т М Д Қ ) ;

7) жеке сәйкестендіру нөмірі - жеке тұлға, оның ішінде жеке кәсіпкерлік түрінде қызметті жүзеге асыратын жеке тұлға үшін қалыптастырылатын бірегей

н ө м і р ( б ұ д а н ә р і - Ж С Н ) ;

8) «заңды тұлғалар» мемлекеттік дерекқоры - ақпаратты автоматтандырылған түрде жинау, сақтау және өңдеу, Қазақстан Республикасының аумағында қызметін жүзеге асыратын заңды тұлғалардың, филиалдардың, өкілдіктердің және жеке бірлескен кәсіпкерлік субъектілерінің бірыңғай Ұлттық сәйкестендірілуін енгізу мақсатында Бизнес-сәйкестендіру нөмірлерінің Ұлттық тізілімін жасауға және мемлекеттік басқару органдарына және олардың өкілеттілігі шеңберінде өзге де субъектілерге, олар туралы өзекті және нақты мәліметтерді беруге арналған ақпараттық жүйесі (бұдан әрі - ЗТ МДК);

9) Қазақстан Республикасы халыққа қызмет көрсету орталықтарының ақпараттық жүйесі - Қазақстан Республикасы халыққа қызмет көрсету орталықтары арқылы халыққа (жеке және заңды тұлғаларға) қызмет көрсету үрдісін автоматтандыру үшін арналған ақпараттық жүйе (бұдан әрі - ХҚКО АЖ);

10) құрылымдық-функционалды бірліктер - электрондық мемлекеттік қызмет көрсету үдерісіне қатысатын мемлекеттік органдар құрылымдық бөлімшелерінің, мемлекеттік мекемелердің тізбесі (бұдан әрі - ҚФБ);

11) мемлекеттік электрондық қызмет — ақпараттық технологияларды пайдаланумен электрондық нысанда көрсетілетін мемлекеттік қызмет;

12) пайдаланушы - ақпараттық жүйеге оған қажетті электрондық ақпараттық ресурстарды алу үшін жүгінетін және оларды пайдаланатын (тұтынушы, қызмет көрсетуші) с у б ъ е к т ;

13) тұтынушы - электрондық мемлекеттік қызмет көрсетілетін жеке және з а ң д ы т ұ л ғ а ;

14) транзакциялық қызмет - пайдаланушыларға электрондық ақпараттық ресурстарды беру бойынша электрондық цифрлық қолтаңбаны қолданумен өзара ақпарат алмасуды талап ететін қызмет;

15) «электрондық-үкімет» шлюзі - электрондық қызметтерді іске асыру аясында «электрондық үкімет» ақпараттық жүйесін интеграциялауға арналған ақпараттық жүйе (бұдан әрі - ЭҮШ);

16) «электрондық үкіметтің» веб-порталы - нормативтік құқықтық базаны қоса алғанда, барлық шоғырландырылған үкіметтік ақпаратқа және мемлекеттік электрондық қызметтерге қолжетімділіктің бірыңғай терезесін білдіретін ақпараттық жүйе (бұдан әрі - ЭҮП);

17) электрондық цифрлық қолтаңба - электрондық цифрлық қолтаңба құралдарымен жасалған және электрондық құжаттың дұрыстылығын, оның тиесілілігін және мазмұнының тұрақтылығын растайтын электрондық цифрлық таңбалардың жиынтығы (бұдан әрі - ЭЦҚ);

18) электрондық құжат-ақпарат электрондық-цифрлық нысанда берілген және электрондық цифрлық қолтаңба арқылы куәландырылған құжат;

19) электрондық лицензия - ақпараттық технологияларды қолдану арқылы рәсімделетін және берілетін электронды құжат нысанындағы лицензия, қағаз нұсқалармен теңдес.

## **2. Электрондық мемлекеттік қызметті көрсету кезінде қызмет көрсетушінің қызмет тәртібі**

6. ЭҮП арқылы қызмет көрсетушінің реттік іс-әрекеті (№ 1-диаграмма электрондық мемлекеттік қызметті көрсету кезіндегі өзара іс-әрекет) осы Регламенттің 1-қосымшасында көрсетілген:

1) компьютердің интернет-браузерінде сақталған өзінің тіркеу куәлігі ЭЦҚ арқылы ЭҮП тұтынушы тіркеледі (ЭҮП тіркелмеген тұтынушылар үшін атқарылады);

2) 1-үдеріс - мемлекеттік қызмет алу үшін тұтынушы ЭЦҚ тіркеу куәлігін компьютерінің интернет-браузеріне қосады, тұтынушы ЭҮП паролін енгізу үрдісі (авторизация үрдісі);

3) 1-шарт - ЭҮП логины (ЖСН/БСН) және паролі арқылы тұтынушының тіркелгендігі жайлы мәліметтердің дәйектілігін тексеру;

4) 2-үдеріс - тұтынушы мәліметтерінің бұрмаланғандығына байланысты ЭҮП авторизациялаудан бас тарту туралы хабарламасының қалыптастыру;

5) 3-үдеріс - осы Регламентте көрсетілген қызметті тұтынушы таңдайды, қызмет көрсету үшін сұраныс формасы экранға шығарылады және тұтынушы форманы оның құрылымдық және пішіндік талаптарына сай толтырады (мәлімет енгізеді), сұраныс формасына қажетті құжаттардың электронды түрде қыстырады;

6) 4-үдеріс - ЭҮТШ қызметті төлеу, кейін осы ақпарат «Е-лицензиялау» МДҚ АЖ түседі;

7) 2-шарт - қызмет көрсету үшін төленген фактісін «Е-лицензиялау» МДҚ АЖ тексеру;

8) 5-үдеріс - «Е-лицензиялау» МДҚ АЖ қызмет көрсету үшін төлемінің болмауына байланысты сұраған қызметінен бас тарту туралы хабарламаны қалыптастыру;

9) 6-үдеріс - сұранысты растау (қол қою) үшін тұтынушы ЭЦҚ тіркеу куәлігін таңдайды;

10) 3-шарт - ЭҮП ЭЦҚ тіркеу куәлігінің жарамдылық мерзімін және тіркеу куәліктері кері қайтарылғандар (жойылғандар) тізімінде жоқтығын, сондай-ақ, сәйкестендіру ақпаратының сұраныста көрсетілген ЖСН/БСН және тіркеу куәлігінде көрсетілген ЖСН/БСН арасындағы сәйкестігін тексеру;

11) 7-үдеріс - тұтынушының ЭЦҚ түпнұсқалығы расталмағанына байланысты

сұраған қызметтен бас тарту туралы хабарландыруды қалыптастыру;

12) 8-үдеріс-қызмет көрсетуге толтырылған форманы (мәлімет енгізу) тұтынушының сұранысын ЭЦҚ арқылы дәлелдеу (қол қою);

13) 9-жүріс - электронды құжатты «Е-лицензиялау» МДҚ АЖ тіркеу ( тұтынушының сұранысын) және «Е-лицензиялау» МДҚ АЖ сұранысты өңдеу;

14) 4-шарт - қызмет көрсетуші тұтынушыны біліктілік талаптарына және лицензия беру үшін негіздерге сәйкестігін тексереді;

15) 10-жүріс - «Е-лицензиялау» МДҚ АЖ тұтынушы мәліметтерінің бұрмаланғанына байланысты сұраған қызметтен бас тарту туралы хабарландыруды қалыптастыру;

16) 11-жүріс - тұтынушының ЭҮП қалыптастырылған қызмет қорытындысын (электронды лицензия) алу. Электронды құжат қызмет көрсетушінің уәкілетті тұлғасының ЭЦҚ қолдану арқылы құрылады.

7. Қызмет беруші арқылы қадамдық әрекеттері мен шешімдері (қызмет көрсету барысындағы өзара іс-қимылдың функционалдық № 2-диаграммасы) осы Регламенттің 1-қосымшасында келтірілген:

1) 1-үдеріс - мемлекеттік қызметті көрсету үшін қызмет беруші қызметкері «Е-Лицензиялау» МДҚ АЖ логині мен паролін енгізеді (авторизациялау үдерісі);

2) 1-шарт - логин және паролі арқылы «Е-Лицензиялау» МДҚ АЖ қызмет беруші қызметкерінің тіркелгендігі туралы деректердің растығын тексереді;

3) 2-үдеріс - «Е-лицензиялау» МДҚ АЖ қызмет беруші қызметкерінің деректерінде бұзушылықтардың болуына байланысты авторизациялаудан бас тарту хабарламасын қалыптастыру;

4) 3-үдеріс - қызмет беруші қызметкерімен осы Регламентте көрсетілген қызметті таңдауы, қызмет көрсету үшін сұраныс формасын экранға шығару және қызмет беруші қызметкері тұтынушының деректерін енгізу;

5) 4-үдеріс - ЖТ МДҚ, ЗТ МДҚ ЭҮШ арқылы тұтынушы деректері туралы, БНАЖ тұтынушы уәкілінің сенімхат деректері туралы сұрау жолдау;

6) 2-шарт - тұтынушы мәліметтерінің ЖТ МДҚ, ЗТ МДҚ болуын тексеру;

7) 5-үдеріс - ЖТ МДҚ, ЗТ МДҚ тұтынушы деректерінің болмауына байланысты деректерді алу мүмкін еместігі туралы хабарламаны қалыптастыру;

8) 6-үдеріс - сауал нысанын құжаттардың қағаз нысанында болуын белгілеу бөлігінде толтыру және қызмет беруші қызметкерінің алушы Стандарттың 11-тармағына сәйкес ұсынған қажетті құжаттарды сканерлеуі және оларды сауал нысанына бекітуі;

9) 7-үдеріс - «Е-Лицензиялау» МДҚ АЖ сұрау салуды тіркеу және «Е-Лицензиялау» МДҚ АЖ-де қызметті өңдеу;

10) 3-шарт - қызмет беруші тұтынушының біліктілік талаптарына және рұқсат беру негіздеріне сәйкестігін тексеру;

11) 8-үдеріс - «Е-лицензиялау» МДҚ АЖ тұтынушының деректерінде, бұзушылықтардың болуына байланысты сұраныс берген қызметті көрсетуден бас тарту туралы хабарламаны қалыптастыру;

12) 9-үдеріс - тұтынушының ЭҮП қалыптастырған электрондық мемлекеттік қызмет нәтижесін (электрондық лицензия) алуы. Электрондық құжат қызмет берушінің уәкілетті тұлғасының ЭЦҚ пайдаланумен құрастырылады.

8. ХҚКО АЖ АЖО (№ 3-диаграмма) арқылы Орталық операторының шешімі және іс-әрекеті реттік қызмет көрсету кезіндегі өзара іс-әрекет осы Регламенттің 1 - қосымшасында көрсетілген:

1) 1-үдеріс - қызмет көрсету үшін Орталық операторы ХҚКО АЖ АЖО логин және пароль енгізу (авторизациялау үрдісі);

2) 2-үдеріс - Орталық операторы осы Регламентте көрсетілген қызметті таңдауы, экранға қызмет көрсету үшін өтініш формасын шығады және Орталық операторы тұтынушы мәліметтерін енгізуі;

3) 3-үдеріс - ЖТ МДҚ, ЗТ МДҚ тұтынушы мәліметтері туралы сұранысты ЭҮП арқылы жолдау;

4) 1-шарт - тұтынушы мәліметтерінің ЖТ МДҚ, ЗТ МДҚ болуын тексеру;

5) 4-жүріс - ЖТ МДҚ, ЗТ МДҚ тұтынушылардың мәліметтері жоқ болғанына байланысты ақпарат алу мүмкін еместігі туралы хабарландыру қалыптастыру;

6) 5-үдеріс - сұраныс формасының қағаз нұсқасы бар болғаны туралы бөлігін толтыру, тұтынушымен ұсынылған және қажетті құжаттарды Орталық операторымен сканерлеп, оларды сұраныс формасына қыстыру және қызмет көрсетуге толтырылған сұраныс формасын (мәлімет енгізу) ЭЦҚ арқылы куәландыру;

7) 6-үдеріс - Орталық операторының ЭЦҚ куәландырылған электрондық құжатты (тұтынушы сұранысын) ЭҮП арқылы «Е-лицензиялау» МДҚ АЖ жолдау;

8) 7-үдеріс - «Е-лицензиялау» МДҚ АЖ электрондық құжатты тіркеу;

9) 2-шарт - қызмет көрсетуші тұтынушы ұсынған қосымша құжаттарды Стандарттың 11-тармағында көрсетілген және қызмет көрсету негіздеріне сәйкестігін тексеру (өңдеу);

10) 8-үдеріс - «Е-лицензиялау» МДҚ АЖ тұтынушы мәліметтерінде бұрмалаушылықтардың болуына байланысты сұралған қызметтен бас тарту туралы хабарламаны қалыптастыру;

11) 9-үдеріс - «Е-лицензиялау» МДҚ АЖ қалыптастырылған қызмет қорытындысын (электрондық лицензияны) тұтынушы Орталық операторы арқылы алады.

9. Қызметке сұранысты толтыру және жауап формасы «Е-лицензиялау» [www.elicense.kz](http://www.elicense.kz). Веб-порталында көрсетілген.



10. электрондық мемлекеттік қызмет бойынша сұраныстың орындалу мәртебесін алушының тексеру амалдары: «электрондық үкімет» порталында «қызмет алу тарихы» бөлімінде, сондай-ақ уәкілетті органға жүгінген кезде.

11. Қызметті көрсету бойынша қажетті ақпаратты және кеңесті Call-орталығының (1414) ақысыз телефоны бойынша алуға болады.

### **3. Электрондық мемлекеттік қызметті көрсету үрдісі кезіндегі өзара іс-әрекет тәртібінің сипаттамасы**

12. Қызметті көрсету үдерісіне қатысатын ҚФБ:
- 1 ) Э Ю П ;
  - 2 ) Э Ю Ш ;
  - 3 ) Э Ю Т Ш ;
  - 4) «Е-Лицензиялау» МДҚ АЖ;
  - 5) ЖТ МДҚ / ЗТ МДҚ ;
  - 6) ХҚКО АЖ АЖО ;
  - 7) қызмет көрсетуші .

13. Олардың сипаттамасына сәйкес әрекеттердің жүйелілігі (қызмет көрсету үдерісінде) арасындағы логикалық байланысты көрсететін диаграмма осы Регламенттің 1-қосымшасында келтірілген.

14. Әр қимылдың орындалу мерзімі көрсетілген әрекеттердің (процедурасы, функциясы, операциясы) жүйелілігінің текстік, кестелік сипаттамасы осы Регламенттің 2-қосымшасында келтірілген.

15. Тұтынушыларға көрсетілген қызмет нәтижесінің сапалық көрсеткіші және қол жетімділігі осы Регламенттің 3-қосымшасына сәйкес өлшенеді.

16. Тұтынушыға қызмет көрсету үрдісіне қойылатын талаптар:

- 1) құпиялылық (рұқсат етілмеген іс-қимылдармен ақпараттарды алудан қорғау) ;
- 2) тұтастық түгелдік (рұқсат етілмеген іс-қимылдармен ақпараттардың өзгеруінен қорғау) ;
- 3) қолжетімділік (рұқсат етілмеген іс-қимылдармен ақпараттар мен қорларды ұстаудан қорғау) .

17. Қызмет көрсетудің техникалық шарттары:

- 1) Фаламторға шығу ;
- 2) рұқсат берілетін тұлғаның ЖСН/БСН болуы ;
- 3) ЭҮП авторизациялану ;
- 4) пайдаланушының ЭЦҚ болуы ;
- 5) банктік карточкасы немесе екінші дәрежелі банкта ағымдағы шотының болуы.

«Қоршаған ортаны қорғау саласында жұмыстарды орындау және қызмет көрсетуге лицензия беру, қайта рәсімдеу, лицензия телнұсқасын беру» электрондық мемлекеттік қызметі

Р е г л а м е н т і н е

1-қосымша

### ЭУП арқылы мемлекеттік қызмет көрсету кезінде өзара функционалды әрекет етудің № 1-диаграммасы

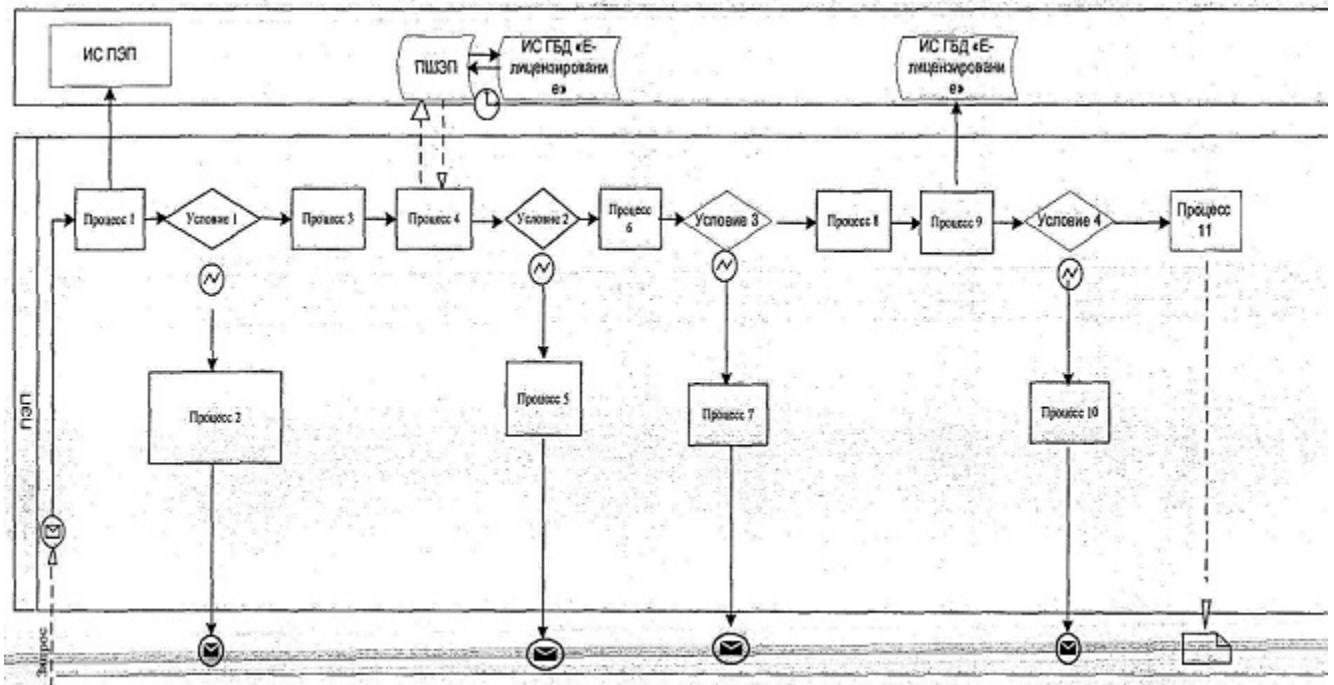

### Қызмет көрсетуші арқылы мемлекеттік қызмет көрсету кезінде өзара функционалды әрекет етудің № 2-диаграммасы

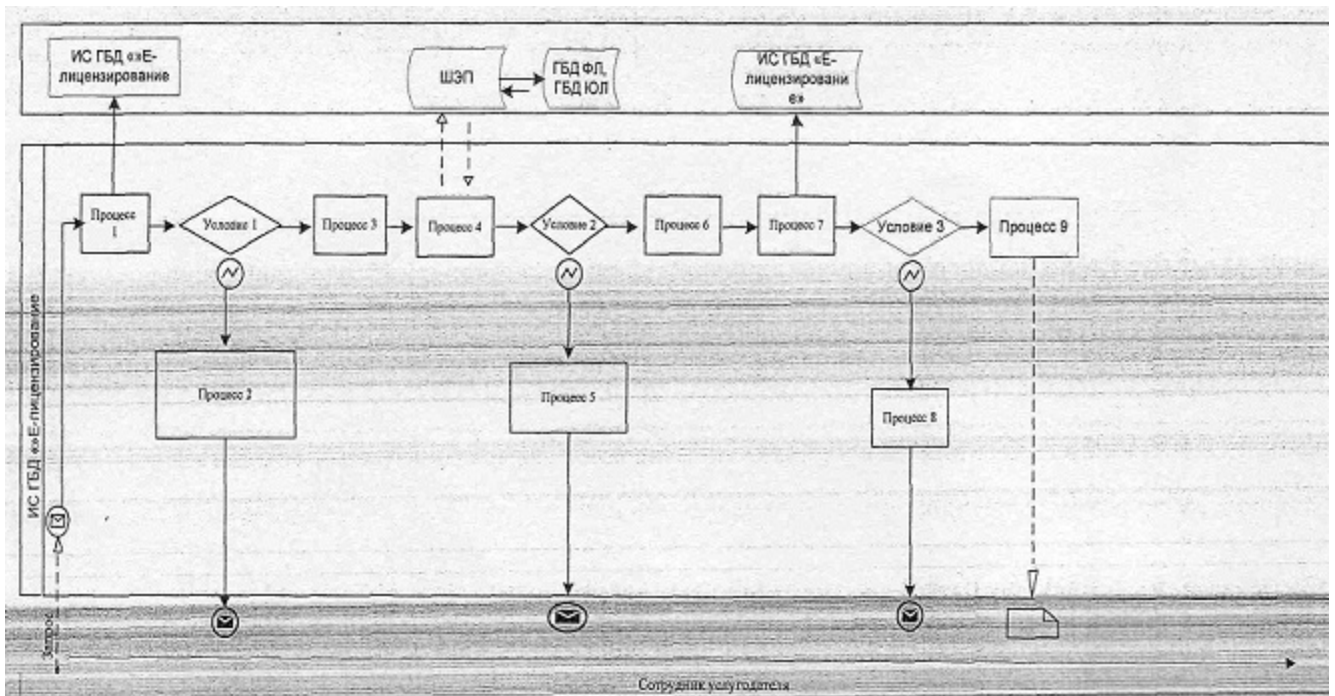

**ХҚКО АЖ арқылы мемлекеттік қызмет көрсету кезінде өзара функционалды әрекет етудің № 3-диаграммасы**

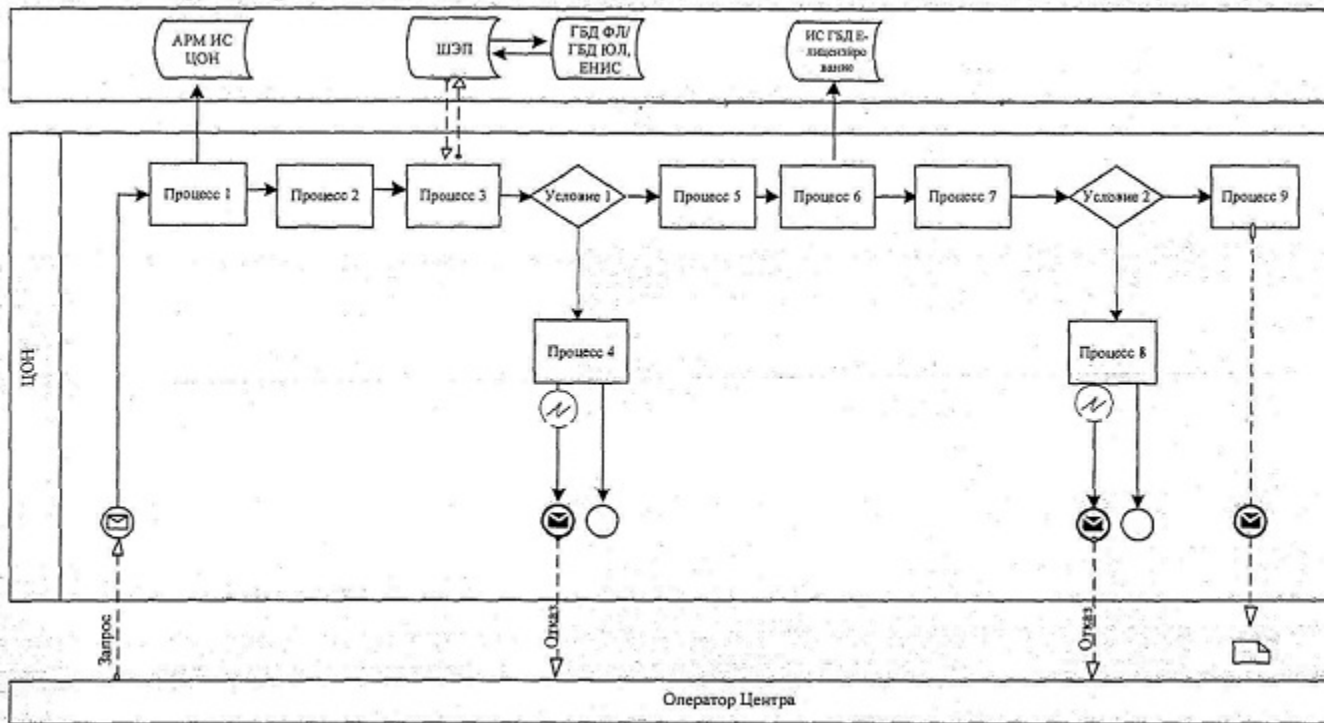

**Шартты белгілер:**

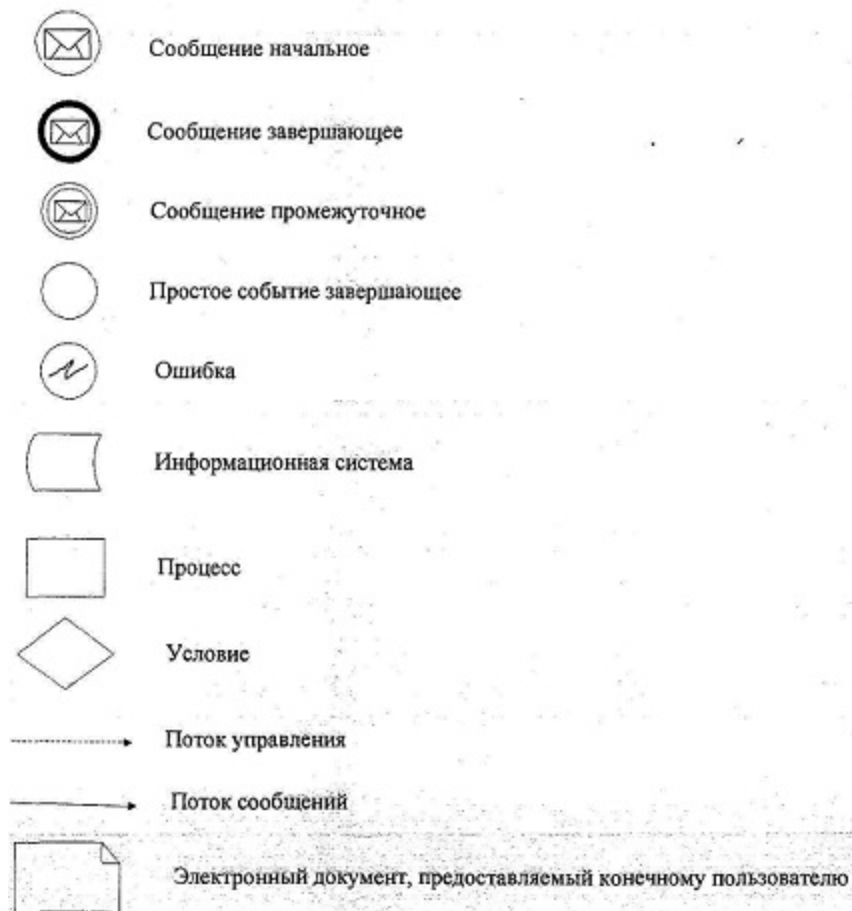

«Қоршаған ортаны қорғау саласында жұмыстарды орындау және қызмет көрсетуге лицензия беру, қайта рәсімдеу, лицензия телнұсқасын беру» электрондық мемлекеттік қызметі  
**Р е г л а м е н т і н е**  
 2-қосымша

**1-Кесте. ЭҮП арқылы ҚФБ іс-әрекетінің сипаттамасы**

Әрекет № (жүріс, жұмыс ағыны)	1	2	3	4	5
ҚФБ атауы	тұтынушы	ЭҮП	тұтынушы	ЭҮПШ	ЭҮП
Іс-әрекеттің атауы (операция, процесс, процедура) және олардың сипаттамасы	мемлекеттік қызмет алу үшін тұтынушы ЭЦҚ тіркеу куәлігін компьютерінің интернет-браузеріне қосады	Тұтынушы мәліметтерінің бұрмаланғандығына байланысты бас	қызметті таңдайды және қажетті құжаттарды электронды түрде	Қызметті төлеу	Төлемнің жо болуына байланысты б тарту турал хабарламаны қалыптастыра

		тарту туралы хабарламасын қалыптастыру	қыстырып, сұраныс мәліметін қалыптастырады;		
Аяқтау пішіні (ұйымдастыру-өкімдік құжат шешімдердің мәліметтері)	Сәтті сұраныс қалыптастырылғаны туралы хабарламаны көрсету	Сұраған электрондық мемлекеттік қызметтен бас тарту туралы хабарламаны қалыптастыру	Сәтті сұраныс қалыптастырылғаны туралы хабарламаны көрсету	Істің сәтті аяқталғаны туралы хабарламаны көрсету	Сұранған электрондық мемлекеттік қызмет көрсетуден бас тарту туралы хабарлама қалыптастыру
Орындалу мерзімі	10-15 сек	20 сек	1,5 мин	1,5 мин	10-15 сек
Келесі іс-әрекеттің орындалуы	2-тұтынушы мәліметінде бұзушылықтар бар; 3-егер авторизация сәтті өткен жағдайда	-	-	5 - егер төлемесе; 6- егер төлесе	-

## 2-Кесте. көрсетуші арқылы ҚФБ іс-әрекетінің сипаттамасы

Әрекет № (жүріс, жұмыс ағыны)	1	2	3	4	5
ҚФБ атауы	Қызмет көрсетуші	«Е-Лицензиялау» МДҚ АЖ	Қызмет көрсетуші	ЗТ МДҚ/ЖТ МДҚ, БНАЖ	«Е-Лице АЖ
Іс-әрекеттің атауы (операция, процесс, процедура) және олардың сипаттамасы	«Е-Лицензиялау» МДҚ АЖ-да авторизациялану	Мәліметтер бұзушылықтарына байланысты бас тарту хабарламасын қалыптастыру	Қызмет көрсетуші қызметкерімен қызметті таңдауы	ЖТ МДҚ/ЗТ МДҚ-на тұтынушының мәліметтерін тексеруге сұранысты жолдау	Мәліме бұрмалай байланы хабарла қалыптас
Аяқтау пішіні (ұйымдастыру-өкімдік құжат шешімдердің мәліметтері)	Сәтті сұраныс қалыптастырылғаны туралы хабарламаны көрсету	Сұраған электрондық мемлекеттік қызметтен бас тарту туралы хабарламаны қалыптастыру	Сәтті сұраныс қалыптастырылғаны туралы хабарламаны көрсету	Сұранысты жолдау	Сұраған мемлеке көрсетуд туралы қалыптас

Орындау мерзімі	10-15 сек	10 сек	1,5 мин	1,5 мин	1,5 мин
Келесі іс-әрекеттің орындалуы	1-қызмет көрсетуші қызметкерінің «Е-лицензиялау» МДҚ АЖ логин және паролі мәліметінің дәйектілігін тексеру	-	-	5-тұтынушы мәліметінде бұрмалаушылықтар болған жағдайда; 6-егер авторизация сәтті өткен жағдайда	-

### 3-Кесте. ХҚКО арқылы ҚФБ іс-әрекетінің сипаттамасы.

Әрекет № (жүріс, жұмыс ағыны)	1	2	3	4	5	6
ҚФБ атауы	ХҚКО АЖ АЖО	Орталық операторы	Орталық операторы	ЗТ МДҚ/ЖТ МДҚ, БНАЖ	Орталық операторы	Орталық операторы
Іс-әрекеттің атауы (операция, процесс, процедура) және олардың сипаттамасы	Орталық операторы логин және паролімен авторизацияланады	Қызметті таңдайды және сұраныс мәліметін қалыптастырады	ЗТ МДҚ, ЖТ МДҚ, БНАЖ сұраныс жолдайды	Тұтынушы мәліметтерінің жоқ болуына байланысты мәлімет алу мүмкін еместігі туралы хабарлама қалыптастырады	Сұраныс формасына қажетті құжаттарды және ЭЦҚ куәлігін тіркеп сұранысты толтыру	Оператор куәланды (қол қойы құжатты Е-Лиценз МДҚ жолдау
Аяқтау пішіні (ұйымдастыру өкімдік құжат шешімдердің мәліметтері)	Өтінімге нөмір беріліп сұранысты жүйеде тіркеу	Сәтті сұраныс қалыптастырылғаны туралы хабарламаны көрсету	Сұранысты жолдау	Дәлелді бас тартуды қалыптастыру	Сұранған электрондық мемлекеттік қызмет көрсетуден бас тарту туралы хабарлама қалыптастыру	Сұраныс жолдау
Орындау мерзімі	30 сек - 1 минут	30 сек	1,5 мин	1,5 мин	30 сек - 1 минут	1 минут
			4-тұтынушы мәліметінде бұзушылықтар			

Келесі іс-әрекеттің орындалуы	-	-	болған жағдайда; 5-егер бұзушылықтар жоқ	-	-	-
-------------------------------	---	---	--	---	---	---

«Қоршаған ортаны қорғау саласында жұмыстарды орындау және қызмет көрсетуге лицензия беру, қайта рәсімдеу, лицензия телнұсқасын беру» электрондық мемлекеттік қызметі  
**Р е г л а м е н т і н е**  
3-қосымша

### **Электрондық мемлекеттік қызметтерінің «сапа» және «қолжетімділік» көрсеткіштерін анықтау үшін сауалнаманың нысаны**

(қызметтің атауы)

1. Электрондық мемлекеттік қызметті көрсету үдерісінің сапасына және нәтижесіне қанағаттанасыз ба?

- 1) қанағаттанған жоқпын;
- 2) ішінара қанағаттанамын;
- 3) қанағаттанамын.

2. Электрондық мемлекеттік қызметті көрсету тәртібі туралы ақпараттың сапасына қанағаттанасыз ба?

- 1) қанағаттанған жоқпын;
- 2) ішінара қанағаттанамын;

3) қанағаттанамын.

Қазақстан Республикасы Қоршаған ортаны қорғау министрінің  
2012 жылғы 29 желтоқсандағы  
№ 393 - Ө б ұ й р ы ғ ы н а  
4-қосымша

### **«I санат объектілері үшін экологиялық рұқсат беру» мемлекеттік электрондық қызмет регламенті**

#### **1. Жалпы ережелер**

1. «I санат объектілері үшін экологиялық рұқсат беру» мемлекеттік электрондық қызмет (бұдан әрі - қызмет) Қазақстан Республикасы Қоршаған ортаны қорғау министрлігінің Экологиялық реттеу және бақылау комитеті (бұдан әрі - қызмет беруші), сондай-ақ, [www.e.gov.kz](http://www.e.gov.kz) «электрондық үкімет» веб-порталы арқылы және [www.elicense.kz](http://www.elicense.kz) «Е-лицензиялау» веб-порталы арқылы көрсетеді.

2. Қызмет Қазақстан Республикасы Үкіметінің 2012 жылғы 8 тамыздағы № 1033 «Қазақстан Республикасы Қоршаған ортаны қорғау министрлігі және жергілікті атқарушы органдар көрсететін қоршаған ортаны қорғау саласындағы мемлекеттік қызмет стандарттарын бекіту туралы» қаулысымен бекітілген «I санат объектілері үшін экологиялық рұқсат беру» мемлекеттік қызмет Стандарты (бұдан әрі - Стандарт) негізінде көрсетіледі.

3. Қызметтің автоматтандыру дәрежесі: ішінара автоматтандырылған.

4. Қызмет көрсетудің түрі: транзакциялық.

5. Осы Регламентте пайдаланылатын ұғымдар мен қысқартылулар:

1) ақпараттық жүйе - аппараттық-бағдарламалық кешенді қолданумен ақпаратты сақтау, өңдеу, іздеу, тарату, тапсыру және беру үшін арналған жүйе (бұдан әрі - АЖ);

2) бизнес сәйкестендіру нөмірі - бірлескен кәсіпкерлік түрінде қызметтерді жүзеге асыратын заңды тұлға (филиал және өкілдік) және жеке кәсіпкер үшін қалыптастырылатын бірегей нөмір (бұдан әрі - БСН);

3) «Е-лицензиялау» веб-порталы - берілген, қайта ресімделген, тоқтатылған, қайта басталған және әрекет етуін тоқтатқан лицензиялар, сондай-ақ лицензиарлар беретін лицензиялардың сәйкестендірме нөмірін орталықтандырып қалыптастыратын лицензияланатын қызмет түрін жүзеге асыратын лицензиаттың филиалдары, өкілдіктері (объекттері, пункттері, учаскелері) туралы мәліметтерді қамтитын ақпараттық жүйе (бұдан әрі - «Е-лицензиялау» АЖ МДҚ);

4) «жеке тұлғалар» мемлекеттік дерекқоры - ақпаратты автоматтандырылған түрде жинау, сақтау және өңдеу, Қазақстан Республикасындағы жеке тұлғалардың бірыңғай сәйкестендірме нөмірлерін енгізу және олар туралы көкейтесті және шынайы мәліметтерді мемлекеттік басқару органдарына және өзге субектілерге олардың өкілеттіктері шеңберінде беру мақсатында жеке сәйкестендірме нөмірлерінің Ұлттық тізілімін жасауға арналған ақпараттық жүйе (бұдан әрі - ЖТ МДҚ);

5) жеке сәйкестендіру нөмірі - жеке тұлға, оның ішінде жеке кәсіпкерлік түрінде қызметті жүзеге асыратын жеке тұлға үшін қалыптастырылатын бірегей нөмір (бұдан әрі - ЖСН);

6) «заңды тұлғалар» мемлекеттік деректер қоры - ақпаратты автоматтандырылған түрде жинау, сақтау және өңдеу, Қазақстан



Республикасының аумағында қызметін жүзеге асыратын заңды тұлғалардың, филиалдардың, өкілдіктердің және жеке бірлескен кәсіпкерлік субъектілерінің бірыңғай Ұлттық сәйкестендірілуін енгізу мақсатында бизнес-сәйкестендіру нөмірлерінің Ұлттық тізілімін жасауға және мемлекеттік басқару органдарына және олардың өкілеттілігі шеңберінде өзге де субъектілерге, олар туралы өзекті және нақты мәліметтерді беруге арналған ақпараттық жүйесі (бұдан әрі - ЗТМ Д Қ ) ;

7) құрылымдық-функционалдық бірліктер - электрондық мемлекеттік қызмет көрсету үдерісіне қатысатын мемлекеттік органдар құрылымдық бөлімшелерінің, мемлекеттік мекемелердің тізбесі (бұдан әрі - ҚФБ);

8) мемлекеттік электрондық қызмет - ақпараттық технологияларды пайдаланумен электрондық нысанда көрсетілетін мемлекеттік қызмет;

9) пайдаланушы - ақпараттық жүйеге оған қажетті электрондық ақпараттық ресурстарды алу үшін жүгінетін және оларды пайдаланатын субъект (алушы, қызмет көрсетуші);

10) тұтынушы - мемлекеттік электрондық қызмет көрсетілетін жеке немесе заңды тұлға;

11) транзакциялық қызмет - пайдаланушыларға электрондық ақпараттық ресурстарды беру бойынша электрондық цифрлық қолтаңбаны қолданумен өзара ақпарат алмасуды талап ететін қызмет;

12) «электрондық-үкімет» шлюзі - электрондық қызметтерді іске асыру аясында «электрондық үкімет» ақпараттық жүйесін интеграциялауға арналған ақпараттық жүйе (бұдан әрі - ЭҮШ);

13) «электрондық үкіметтің» веб-порталы - нормативтік құқықтық базаны қоса алғанда, барлық шоғырландырылған үкіметтік ақпаратқа және мемлекеттік электрондық қызметтерге қолжетімділіктің бірыңғай терезесін білдіретін ақпараттық жүйе (бұдан әрі - ЭҮП);

14) электрондық цифрлық қолтаңба - электрондық цифрлық қолтаңба құралдарымен жасалған және электрондық құжаттың дұрыстығын, оның тиесілілігін және мазмұнының тұрақтылығын растайтын электрондық цифрлық таңбалардың жиынтығы (бұдан әрі — ЭЦҚ);

15) электрондық құжат - ақпарат электрондық-цифрлық нысанда берілген және электрондық цифрлық қолтаңба арқылы куәландырылған құжат.

## **2. Қызмет берушінің электрондық мемлекеттік қызмет бойынша әрекетінің тәртібі**

6. ЭҮП арқылы әрекеттері мен шешімдері (электрондық мемлекеттік қызмет көрсету барысындағы қызметтік өзара іс-қимылдың № 1 диаграммасы) осы

Регламенттің 1-қосымшасында келтірілген:

1) тұтынушы ЭҮП тіркеуді алушы компьютердің интернет-браузеріне сақталған өзінің ЭЦҚ тіркеу куәлігінің көмегімен жүзеге асырады (ЭҮП тіркелмеген алушылар үшін жүзеге асырылады);

2) 1 үдеріс - алушының ЭЦҚ тіркеу куәлігін компьютердің интернет-браузеріне бекітуі, мемлекеттік қызметті алу үшін алушының ЭҮП парольді енгізуі (авторландыру үдерісі);

3) 1 шарт - логин (ЖСН/БЖН) және пароль арқылы тіркелген алушы туралы деректердің дұрыстығын ЭҮП тексеру;

4) 2 үдеріс - алушының деректерінде бұзушылықтардың болуымен байланысты, ЭҮП авторландырудан бас тарту хабарламасын қалыптастырады;

5) 3-үдеріс - тұтынушының осы Регламентте көрсетілген «Е-лицензиялау» АЖ МДҚ қызметті таңдауы, қызметті көрсету және оның құрылымы мен форматтық талаптарды ескере отырып, электрондық түрдегі қажетті құжаттарды сұрау салу нысанына тіркей отырып, тұтынушының нысанды толтыруы үшін сұрау салу нысанын экранға шығару (деректерді енгізу);

6) 4 үдеріс - сұрау салуды растау (қол қою) үшін тұтынушы ЭЦҚ тіркеу куәлігін таңдау;

7) 2 шарт - ЭҮП ЭЦҚ тіркеу куәлігінің әрекет ету мерзімін және тізімде қайтарып алынған (күші жойылған) тіркеу куәліктерінің болмауын, сондай-ақ көрсетілген сұрау салуды ЭЦҚ тіркеу куәлігінде көрсетілген ЖСН/БЖН және көрсетілген ЖСН/БЖН арасындағы сәйкестендірме деректерге сәйкес келуін тексеру;

8) 5 үдеріс - тұтынушының ЭЦҚ түпнұсқалығының расталмауына байланысты сұрау салынатын қызметтен бас тарту туралы хабарламаны қалыптастыру;

9) 6 үдеріс - алушының ЭЦҚ көмегімен сауалдың толтырылған нысанын (енгізілген деректерді) және оған қызмет көрсетудің электрондық түрде бекітілген құжаттарын куәландыруы (қол қоюы);

10) 7 үдеріс - «Е-лицензиялау» АЖ МДҚ электрондық құжатты (алушының сауалын) тіркеу және «Е-лицензиялау» АЖ МДҚ сауалды өңдеу;

11) 4 шарт - тұтынушыны біліктілік талаптарына және рұқсат беру негіздеріне сәйкестігін қызмет берушінің тексеруі;

12) 8 үдеріс - «Е-лицензиялау» АЖ МДҚ алушының деректерінде бұзушылықтардың болуымен байланысты сұрау салынған электрондық мемлекеттік қызметті көрсетуден бас тарту туралы хабарламаны құрастыру;

13) 9 үдеріс - алушының «Е-лицензиялау» АЖ МДҚ қалыптастырған қызмет нәтижесін (рұқсат) алуы. Электрондық құжат қызмет берушінің уәкілетті тұлғасының ЭЦҚ пайдаланумен құрастырылады.

7. Қызмет беруші арқылы қадамдық әрекеттер және шешімдер (қызмет көрсетуші арқылы қызмет көрсету кезіндегі функционалдық өзара әрекеттің № 2-диаграммасы) осы Регламенттің 1-қосымшаға келтірілген:

1) 1 үдеріс - қызмет беруші қызметкерінің электрондық мемлекеттік қызметті алу үшін «Е-лицензиялау» АЖ МДҚ логині мен паролін енгізу үдерісі (авторландыру үдерісі);

2) 1 шарт - Логин және пароль арқылы қызмет берушінің қызметкері тіркелгендігі туралы деректердің дұрыстығын «Е-лицензиялау» АЖ МДҚ тексеру;

3) 2 үдеріс - «Е-лицензиялау» АЖ МДҚ қызмет берушінің қызметкерінің деректерінде бұзушылықтардың болуымен байланысты сұрау салынған электрондық мемлекеттік қызметті көрсетуден бас тарту туралы хабарламаны құрастыру;

4) 3 үдеріс - қызмет беруші осы Регламентте көрсетілген қызметтің қызметі таңдауы, қызмет көрсетуге арналған сауал нысанын экранға шығаруы және алушының деректерін енгізуі;

5) 4 үдеріс - ЖТ МДҚ, ЗТ МДҚ ЭҮШ арқылы алушының деректері туралы сұрау салу жолдау;

6) 2 шарт - ЖТ МДҚ, ЗТ МДҚ алушы деректерінің болуын тексеру;

7) 5 үдеріс - ЖТ МДҚ/ЗТ МДҚ алушы деректерінің болмауымен байланысты деректерді алу мүмкін еместігі туралы хабарламаны құрастыру;

8) 6 үдеріс - сауал нысанын құжаттардың қағаз нысанында болуын белгілеу бөлігінде толтыру және қызмет беруші қызметкерінің алушы Стандарттың 11-тармағына сәйкес ұсынған қажетті құжаттарды сканерлеуі және оларды сауал нысанына бекітуі;

9) 7 үдеріс - «Е-лицензиялау» МДҚ ЖТ-да сұрау салуды тіркеу және «Е-лицензиялау» МДҚ ЖТ қызметті өңдеу;

10) 3 шарт-алушының біліктілік талаптарына және рұқсат беру негіздеріне сәйкестігін қызмет берушінің тексеруі;

11) 8 үдеріс - «Е-лицензиялау» АЖ МДҚ алушының деректерінде бұзушылықтардың болуымен байланысты сұрау салынған электрондық мемлекеттік қызметті көрсетуден бас тарту туралы хабарламаны құрастыру;

12) 9 үдеріс - алушының «Е-лицензиялау» АЖ МДҚ қалыптастырған электрондық мемлекеттік қызмет нәтижесін (электрондық рұқсатты) алуы. Электрондық құжат электрондық мемлекеттік қызмет берушінің уәкілетті тұлғасының ЭЦҚ пайдаланумен құрастырылады.

8. Қызметке сұрау салу және жауап нысандарын толтыру [www.elicense.kz](http://www.elicense.kz) «Е-лицензиялау» веб-порталында келтірілген.

9. Тұтынушымен электрондық мемлекеттік қызмет бойынша сұрау салудың

орындалу жағдайын тексеру әдісі: «электрондық үкімет» веб-порталында «қызметті алу тарихы» тарауында, сондай-ақ, қызмет берушіге өтініш берген к е з д е .

10. Қажетті ақпаратты және қызметті көрсету бойынша кеңесті 1414 телефоны бойынша алуға болады.

### **3. Электрондық мемлекеттік қызмет көрсету үдерісіндегі өзара іс-қимыл тәртібін сипаттау**

11. Қызметті көрсету үдерісіне қатысатын ҚФБ:
- 1 ) Э Ю П ;
  - 2 ) Э Ю Ш ;
  - 3 ) А Ж М Д Қ «Е-лицензиялау»;
  - 4 ) М Д Қ Ж Т ;
  - 5 ) қ ы з м е т б е р у ш і .

12. Әрекеттердің логикалық дәйектілігінің арасындағы (ЭҮП және қызмет көрсетуші арқылы электрондық мемлекеттік қызмет көрсету кезіндегі) өзара байланысты олардың сипаттамаларына сәйкес көрсететін диаграмма осы Регламенттің 1-қосымшасында келтірілген.

13. Әр қимылдың орындалу мерзімі көрсетілген әрекеттердің (процедурасы, функциясы, операциясы) жүйелілігінің текстік, кестелік сипаттамасы осы Регламенттің 2-қосымшасында келтірілген.

14. Тұтынушы қызмет көрсету нәтижелері «сапа» және «қолжетімділік» электрондық мемлекеттік қызмет көрсету көрсеткіштерін анықтауға арналған сауалнамаға сәйкес осы Регламенттің 3-қосымшасына сәйкес өлшенеді.

15. Алушыларға электрондық мемлекеттік қызмет көрсету үдерісіне қ о й ы л а т ы н т а л а п т а р :

- 1) құпиялылық (ақпаратты рұқсатсыз алудан қорғау);
- 2) тұтастық (ақпаратты рұқсатсыз өзгертуден қорғау);
- 3) қолжетімділік (ақпаратты және ресурстарды рұқсатсыз ұстап қалудан қ о р ғ а у ) .

16. Электрондық мемлекеттік қызметті көрсетудің техникалық шарты:

- 1) Интернетке шығу;
  - 2) рұқсат берілетін тұлғаның ЖСН/БСН болуы;
  - 3) ЭҮП авторизациялануы;
  - 4) пайдаланушыда ЭЦҚ болуы.
- «І санат объектілері үшін экологиялық рұқсат беру»



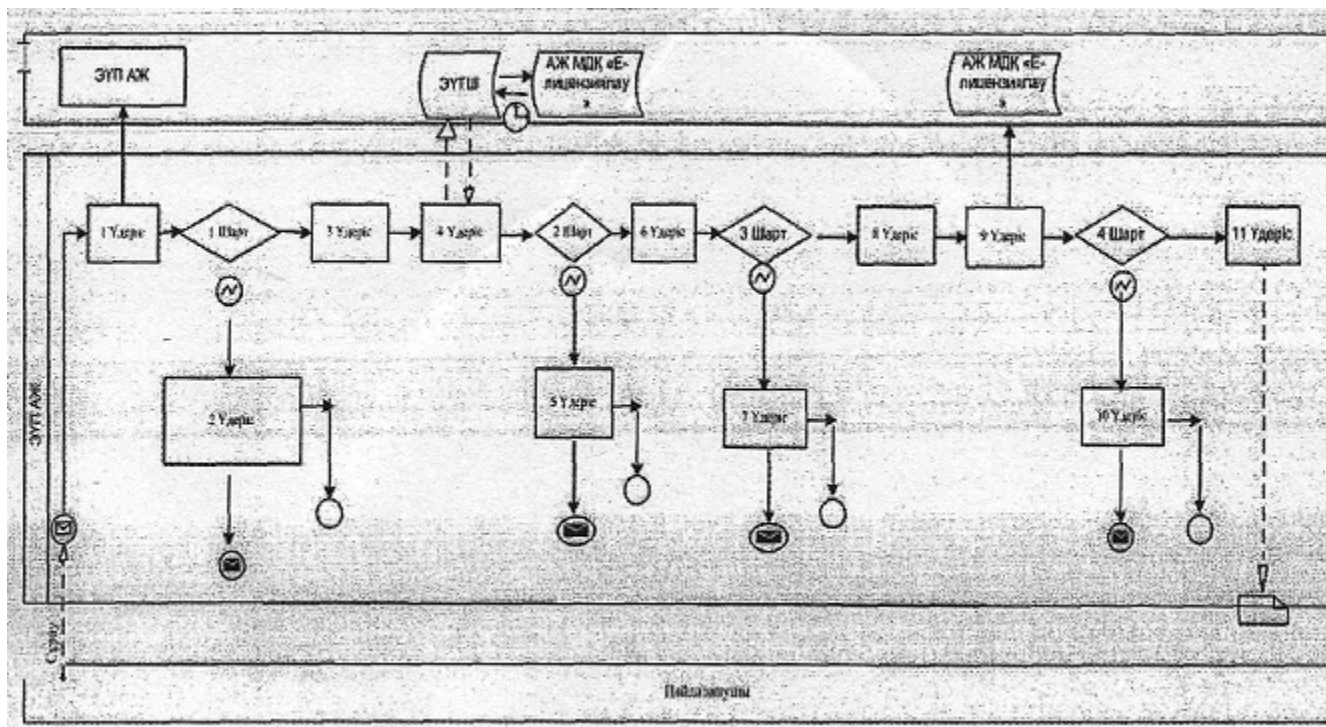



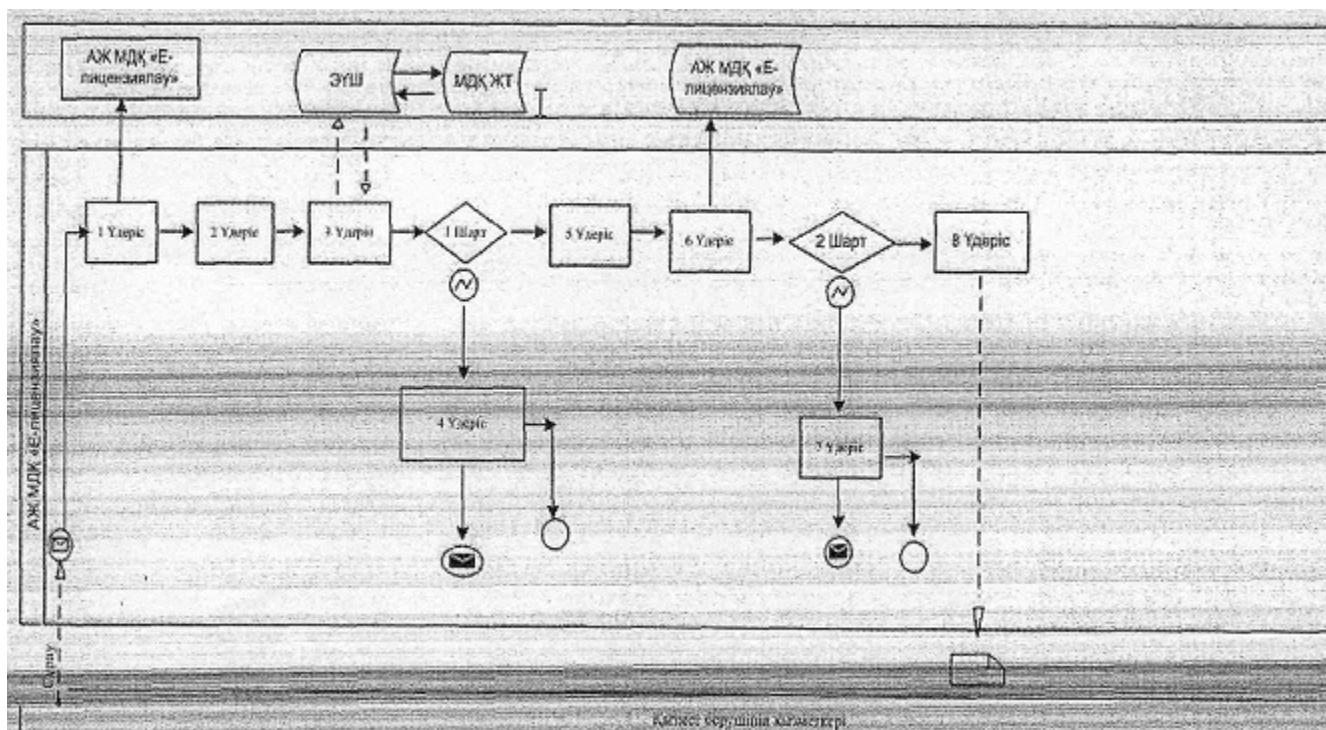





### ҮЭП арқылы электрондық мемлекеттік қызмет көрсету кезіндегі функционалдық өзара әрекет жасаудың № 1-диаграммасы



### Қызмет көрсетуші арқылы электрондық мемлекеттік қызмет көрсету кезіндегі функционалдық өзара әрекет жасаудың № 2-диаграммасы



## Шартты белгілер:

	Бастапқы хабарлама
	I Аяқтаушы хабарлама
	Аралық хабарлама
	Аяқтаушы қарапайым хабарлама
	Қате
	Оқиғалар-таймерлер
	Ақпараттық жүйе
	Үдеріс
	Шарт
	Хабарламалар ағыны
	Басқару ағыны
	Сонғы тұтынушыға ұсынылатын электрондық құжат

«I санат объектілері үшін  
экологиялық рұқсат беру»  
мемлекеттік электрондық қызмет  
Регламентіне 2-қосымша

### 1-Кесте. ЭҮП арқылы ҚФБ іс-әрекетінің сипаттамасы

Іс-әрекет № (жұмыс барысы, ағыны)	1	2	3	4	5	6
ҚФБ атауы	Алушы	ЭҮП	Алушы	ЭҮТШ	ЭҮП	Алушы
Іс-әрекеттің атауы (операция, процесс, процедура) және олардың сипаттамасы	Алушының ЭЦҚ тіркеу куәлігін компьютердің интернет-браузеріне бекітуді	Алушының деректеріндегі бұзушылықтар мен байланысты	Қажетті құжаттарды электрондық түрде бекітумен сауал деректерін	Қызмет телемақысын жасау	Төлемақының жоқтығына байланысты бас тарту туралы хабарламаны қалыптастырады	Куәландыру (қол қою) үшін ЭЦҚ таңдауы

		бас тарту хабарламасын қалыптастыру	қалыптастырады және қызметті таңдайды;			
Аяқтау нысаны ( деректер, құжаттар, ұйымдастыру-реттеу шешімі)						
Орындалу мерзімі	10-15 сек	20 сек	1,5 мин	1,5 мин	10-15 сек	10-15 сек
Келесі іс-әрекет нөмірі	2-алушы деректерінде бұзушылықтар болғанда; 3-егер авторландыру табысты өткенде	-	4	5 - төлемақысын жасамағанда; 6 - төлемақысын жасағанда	-	7 -ЭЦҚ қателік болғанда; 9 -ЭЦҚ қате болмағанда

## 2-Кесте көрсетуші арқылы ҚФБ іс-әрекетінің сипаттамасы

Іс-әрекет № (жұмыс барысы, ағыны)	1	2	3	4	5	6
ҚФБ атауы	Қызмет көрсетуші	Қызмет көрсетуші	Қызмет көрсетуші	МДҚ ЖТ	Қызмет көрсетуші	АЖ МДҚ Е-лицензиял »
Іс-әрекет атауы ( үдеріс, рәсім, операциялар) және олардың сипаттамасы	«Е-Лицензиялау» АЖ МДҚ авторландырылады	Қызмет көрсетушінің қызметкерімен қызметті таңдауы	МДҚ ЖТ алушының деректерін тексеруге сұрау салу	Бас тарту туралы хабарламаны қалыптастыру	Сауал нысанын құжаттарды бекітумен толтыру	« Е-лицензиял » МДҚ ЖТ электрондық құжатты тіркеу және Е-лицензиял » МДҚ ЖТ қызметті өңдеу
Аяқтау нысаны ( деректер, құжаттар, ұйымдастыру-реттеу шешімі)						
Орындау мерзімі	10-15 сек	10 сек	1,5 мин	1,5 мин	1,5 мин	10-15 сек
Келесі іс-әрекет нөмірі	-	-	4 - бұзышылықтар алушы деректерінде болғанда; 5-			7-алушының біліктілік талаптарына және лицензи беру негіздеріне сәйкестігін

«I санат объектілері үшін  
экологиялық рұқсат беру»  
мемлекеттік электрондық қызмет  
Регламентіне 3-қосымша

## **Электрондық мемлекеттік қызметтердің «сапа» және «қолжетімділік» көрсеткіштерін анықтауға сауалнама**

(қызметтің атауы)

1. Электрондық мемлекеттік қызметті көрсету үдерісінің сапасына және нәтижесіне қанағаттанасыз ба?

- 1) қанағаттанған жоқпын;
- 2) ішінара қанағаттанамын;
- 3) қанағаттанамын.

2. Электрондық мемлекеттік қызметті көрсету тәртібі туралы ақпараттың сапасына қанағаттанасыз ба?

- 1) қанағаттанған жоқпын;
- 2) ішінара қанағаттанамын;

3) қанағаттанамын.

Қазақстан Республикасы Қоршаған  
ортаны қорғау министрінің  
2012 жылғы 29 желтоқсандағы  
№ 393 - Ө бұйрығына  
5-қосымша

### **«Қауіпті қалдықтар паспорттарын тіркеу» мемлекеттік электрондық қызмет регламенті**

#### **1. Жалпы ережелер**

1.«Қауіпті қалдықтар паспорттарын тіркеу» мемлекеттік электрондық қызмет (бұдан әрі - қызмет) Қазақстан Республикасы Қоршаған ортаны қорғау министрлігінің Экологиялық реттеу және бақылау комитетінің аумақтық бөлімшелерімен (бұдан әрі — қызмет беруші), сондай-ақ, [www.e.gov.kz](http://www.e.gov.kz) «электрондық үкімет» веб-порталы арқылы немесе [www.elicense.kz](http://www.elicense.kz) «Е-лицензиялау» веб-порталы арқылы көрсетеді.



2) Қызмет Қазақстан Республикасы Үкіметінің 2012 жылғы 8 тамыздағы № 1033 қаулысымен бекітілген «Қауіпті қалдықтар паспорттарын тіркеу» мемлекеттік қызмет Стандарты (бұдан әрі - Стандарт) негізінде көрсетіледі.

3. Қызметтің автоматтандыру дәрежесі: ішінара автоматтандырылған.

4. Қызмет көрсетудің түрі: транзакциялық.

5. Осы регламентінде пайдаланылатын ұғымдар мен қысқартылулар:

1) Ақпараттық жүйе - аппараттық-бағдарламалық, кешенді қолданумен ақпаратты сақтау, өңдеу, іздеу, тарату, тапсыру және беру үшін арналған жүйе ( б ұ д а н ә р і - А Ж ) ;

2) бизнес сәйкестендіру нөмірі - бірлескен кәсіпкерлік түрінде қызметтерді жүзеге асыратын заңды тұлға (филиал және өкілдік) және жеке кәсіпкер үшін қалыптастырылатын бірегей нөмір (бұдан әрі - БСН);

3) «Е-лицензиялау» веб-порталы - берілген, қайта ресімделген, тоқтатылған, қайта басталған және әрекет етуін тоқтатқан лицензиялар, сондай-ақ лицензиарлар беретін лицензиялардың сәйкестендірме нөмірін орталықтандырып қалыптастыратын лицензияланатын қызмет түрін жүзеге асыратын лицензиаттың филиалдары, өкілдіктері (объекттері, пункттері, учаскелері) туралы мәліметтерді қамтитын ақпараттық жүйе (бұдан әрі - «Е-лицензиялау» МДҚ АЖ);

4) «жеке тұлғалар» мемлекеттік дерекқоры - ақпаратты автоматтандырылған түрде жинау, сақтау және өңдеу, Қазақстан Республикасындағы жеке тұлғалардың бірыңғай сәйкестендірме нөмірлерін енгізу және олар туралы көкейтесті және шынайы мәліметтерді мемлекеттік басқару органдарына және өзге субъектілерге олардың өкілеттіктері шеңберінде беру мақсатында жеке сәйкестендірме нөмірлерінің Ұлттық тізілімін: жасауға арналған ақпараттық жүйе ( б ұ д а н ә р і - Ж Т М Д Қ ) ;

5) жеке сәйкестендіру нөмірі - жеке тұлға, оның ішінде жеке кәсіпкерлік түрінде қызметті жүзеге асыратын жеке тұлға үшін қалыптастырылатын бірегей нөмір ( б ұ д а н ә р і - Ж С Н ) ;

6) «заңды тұлғалар» мемлекеттік дерек қоры - ақпаратты автоматтандырылған түрде жинау, сақтау және өңдеу, Қазақстан Республикасының аумағында қызметін жүзеге асыратын заңды тұлғалардың, филиалдардың, өкілдіктердің және жеке бірлескен кәсіпкерлік субъектілерінің бірыңғай Ұлттық сәйкестендірілуін енгізу мақсатында Бизнес-сәйкестендіру нөмірлерінің Ұлттық тізілімін жасауға және мемлекеттік басқару органдарына және олардың өкілеттілігі шеңберінде өзге де субъектілерге, олар туралы өзекті және нақты мәліметтерді беруге арналған ақпараттық жүйесі (бұдан әрі - ЗТ М Д Қ ) ;

7) құрылымдық-функционалды бірліктер - электрондық мемлекеттік қызмет көрсету үдерісіне қатысатын мемлекеттік органдар құрылымдық бөлімшелерінің,

мемлекеттік мекемелердің тізбесі (бұдан әрі - ҚФБ);

8) мемлекеттік электрондық қызмет - ақпараттық технологияларды пайдаланумен электрондық нысанда көрсетілетін мемлекеттік қызмет;

9) пайдаланушы - ақпараттық жүйеге оған қажетті электрондық ақпараттық ресурстарды алу үшін жүгінетін және оларды пайдаланатын субъект (алушы, қызмет көрсетуші);

10) транзакциялық қызмет - пайдаланушыларға электрондық ақпараттық ресурстарды беру бойынша электрондық цифрлық қолтаңбаны қолданумен өзара ақпарат алмасуды талап ететін қызмет;

11) тұтынушы - мемлекеттік электрондық қызмет көрсетілетін жеке немесе заңды тұлға;

12) электрондық құжат - ақпарат электрондық-цифрлық нысанда берілген және электрондық цифрлық қолтаңба арқылы куәландырылған құжат;

13) «электрондық-үкімет» шлюзі - электрондық қызметтерді іске асыру аясында «электрондық үкімет» ақпараттық жүйесін интеграциялауға арналған ақпараттық жүйе (бұдан әрі - ЭҮШ);

14) «электрондық үкіметтің» веб-порталы - нормативтік құқықтық базаны қоса алғанда, барлық шоғырландырылған үкіметтік ақпаратқа және мемлекеттік электрондық қызметтерге қолжетімділіктің бірыңғай терезесін білдіретін ақпараттық жүйе (бұдан әрі - ЭҮП);

15) электрондық цифрлық қолтаңба - электрондық цифрлық қолтаңба құралдарымен жасалған және электрондық құжаттың дұрыстылығын, оның тиесілілігін және мазмұнының тұрақтылығын растайтын электрондық цифрлық таңбалардың жиынтығы (бұдан әрі - ЭЦҚ).

## **2. Қызмет берушінің электрондық мемлекеттік қызмет бойынша әрекетінің тәртібі**

6. Қызмет берушінің ЭҮП арқылы әрекеттері мен шешімдері (электрондық мемлекеттік қызмет көрсету барысындағы өзара іс-қимылдың функционалдық № 1 диаграммасы) осы Регламенттің 1-қосымшасында келтірілген:

1) тұтынушы компьютердің интернет-браузеріне сақталған өзінің ЭЦҚ тіркеу куәлігінің көмегімен ЭҮП тіркеуді жүзеге асырады (ЭҮП тіркелмеген тұтынушы үшін жүзеге асырылады);

2) 1 үдеріс - алушының ЭЦҚ тіркеу куәлігін компьютердің интернет-браузеріне бекітуі, мемлекеттік қызметті алу үшін алушының ЭҮП парольді енгізуі (авторизациялау үдерісі);

3) 1 шарт - логин (ЖСН/БСН) және пароль арқылы тіркелген тұтынушылар туралы деректердің дұрыстығын ЭҮП тексеру;

4) 2 үдеріс - тұтынушының деректерінде бұзушылықтардың болуына байланысты, ЭҮП авторизациялаудан бас тарту хабарламасын қалыптастырады;

5) 3-үдеріс - осы Регламентте көрсетілген «Е-Лицензиялау» МДҚ АЖ тұтынушының қызметті таңдауы, экранға қызмет көрсету үшін өтініш формасын шығару және тұтынушы оның құрылымы мен форматтық талаптарды ескере отырып форманы толтырады (деректерді енгізу), қажетті құжаттарды электрондық түрде қосымша тіркеледі;

6) 4-үдеріс - сұранысты растау (қол қою) үшін тұтынушы ЭЦҚ тіркеу куәлігін т а ң д а й д ы ;

7) 2-шарт - ЭҮП ЭЦҚ тіркеу куәлігінің қолдану мерзімін және қайтарып алынған (күші жойылған) тізімде тіркеу куәліктерінің болмауын, сондай-ақ сұраныста көрсетілген ЖСН/БСН сәйкестендіргіштер мәліметінің және ЭЦҚ тіркеу куәлігінде көрсетілген ЖСН/БСН арасындағы деректердің сәйкес келуін т е к с е р у ;

8) 5-үдеріс - тұтынушының ЭЦҚ түпнұсқалығының расталмауына байланысты сұрау салынатын электрондық мемлекеттік қызметтен бас тарту туралы хабарламаны қалыптастыру;

9) 6-үдеріс - тұтынушының ЭЦҚ көмегімен қызмет көрсетуге сұраныстың толтырылған нысанын (енгізілген деректерді) куәландыруы (қол қоюы);

10) 7-үдеріс - «Е-лицензиялау» МДҚ АЖ электрондық құжатты ( тұтынушының сұранысын) тіркеу және «Е-лицензиялау» МДҚ АЖ сұранысты ө ң д е у ;

11) 3-шарт - қызмет беруші тұтынушының біліктілік талаптарға және тіркелген паспортты беру негіздеріне сәйкестігін тексеру;

12) 8-үдеріс - «Е-лицензиялау» МДҚ АЖ тұтынушының деректерінде бұзушылықтардың болуына байланысты сұраныс берген қызметті көрсетуден бас тарту туралы хабарламаны қалыптастыру;

13) 9-үдеріс - тұтынушының «Е-лицензиялау» МДҚ АЖ қалыптастырған электрондық мемлекеттік қызмет нәтижесін (қауіпті қалдықтар тіркелген паспорт ) алуы. Электрондық құжат қызмет берушінің уәкілетті тұлғасының ЭЦҚ п а й д а л а н у м е н к ұ р а с т ы р ы л а д ы .

7. Қызмет беруші арқылы қадамдық әрекеттері мен шешімдері (қызмет көрсету барысындағы өзара іс-қимылдың функционалдық № 2 диаграммасы) осы Регламенттің 1-қосымшасында келтірілген:

1) 1-үдеріс - мемлекеттік қызметті көрсету үшін қызмет беруші қызметкері «Е-Лицензиялау» МДҚ АЖ логині мен паролін енгізеді (авторизациялау үдерісі);

2) 1-шарт - логин және паролі арқылы «Е-Лицензиялау» МДҚ АЖ қызмет беруші қызметкерінің тігелгендігі туралы деректердің растығын тексереді;

3) 2-үдеріс - «Е-лицензиялау» МДҚ АЖ қызмет беруші қызметкерінің

деректерінде бұзушылықтардың болуына байланысты авторизациялаудан бастарту хабарламасын қалыптастыру;

4) 3-үдеріс - қызмет беруші қызметкерімен осы Регламентте көрсетілген қызметті таңдауы, қызмет көрсету үшін сұраныс формасын экранға шығару және қызмет беруші қызметкері тұтынушының деректерін енгізу;

5) 4-үдеріс - ЖТ МДҚ, ЗТ МДҚ ЭҮШ арқылы тұтынушы деректері туралы;

6) 2-шарт - ЖТ МДҚ, ЗТ МДҚ тұтынушы деректерінің;

7) 5-үдеріс - ЖТ МДҚ, ЗТ МДҚ тұтынушы деректерінің алу мүмкін еместігі туралы хабарламаны қалыптастыру;

8) 6-үдеріс - сауал нысанын құжаттардың қағаз нысанында болуын белгілеу бөлігінде толтыру және қызмет беруші қызметкерінің алушы Стандарттың 11-тармағына сәйкес ұсынған қажетті құжаттарды сканерлеуі және оларды сауал нысанына бекітуі;

9) 7-үдеріс - «Е-Лицензиялау» МДҚ АЖ сұрау салуды тіркеу және «Е-Лицензиялау» МДҚ АЖ қызметті өңдеу;

10) 3-шарт - қызмет беруші тұтынушының біліктілік талаптарына және рұқсат беру негіздеріне сәйкестігін тексеру;

11) 8-үдеріс - «Е-лицензиялау» МДҚ АЖ тұтынушының деректерінде бұзушылықтардың болуына байланысты сұраныс берген қызметті көрсетуден бастарту туралы хабарламаны қалыптастыру;

12) 9-үдеріс - тұтынушының ЭҮП қалыптастырған электрондық мемлекеттік қызмет нәтижесін (қауіпті қалдықтар тіркелген паспорт) алуы. Электрондық құжат қызмет берушінің уәкілетті тұлғасының ЭЦҚ пайдаланумен құрастырылады.

8. Қызметке сұранысты толтыру және жауап формасы «Е-лицензиялау» [www.elicense.kz](http://www.elicense.kz) веб-порталында көрсетілген.

9. Электрондық мемлекеттік қызмет бойынша сұраныстың орындалу мәртебесін алушының тексеру амалдары: «электрондық үкімет» порталында «қызмет алу тарихы» бөлімінде, сондай-ақ уәкілетті органға жүгінген кезде.

10. Қызметті көрсету бойынша қажетті ақпаратты және кеңесті Call-орталығының (1414) ақысыз телефоны бойынша алуға болады.

### **3. Мемлекеттік қызмет көрсету үдерісіндегі өзара іс-қимыл тәртібін сипаттау**

11. Қызметті көрсету үдерісіне қатысатын ҚФБ:
- 1 ) ЭҮП ;
  - 2 ) ЭҮШ ;
  - 3) «Е-Лицензиялау» МДҚ АЖ;

4 ) Ж Т М Д Қ / З Т М Д Қ ;

5 ) қ ы з м е т к ө р с е т у ш і .

12. Олардың сипаттамасына сәйкес әрекеттердің жүйелілігі (қызмет көрсету үдерісінде) арасындағы логикалық байланысты көрсететін диаграмма осы Регламенттің 1-қосымшасында келтірілген.

13. Әр қимылдың орындалу мерзімі көрсетілген әрекеттердің (процедурасы, функциясы, операциясы) жүйелілігінің текстік, кестелік сипаттамасы осы Регламенттің 2-қосымшасында келтірілген.

14. Тұтынушыларға көрсетілген қызмет нәтижесінің сапалық көрсеткіші және қол жетімділігі осы Регламенттің 3-қосымшасына сәйкес өлшенеді.

15. Алушыларға электрондық мемлекеттік қызмет көрсету үдерісіне қ о й ы л а т ы н т а л а п т а р :

1) құпиялылық (ақпаратты рұқсатсыз алудан қорғау);

2) тұтастық (ақпаратты рұқсатсыз өзгертуден қорғау);

3) қолжетімділік (ақпаратты және ресурстарды рұқсатсыз ұстап қалудан қ о р ғ а у ) .

16. Қызметті көрсетудің техникалық шарты:

1 ) И н т е р н е т к е ш ы ғ у ;

2) рұқсат берілетін тұлғаның ЖСН болуы;

3 ) Э У П а в т о р л а н д ы р у ;

4) ЭЦҚ пайдаланушысының болуы.

«Қауіпті қалдықтар паспорттарын  
тіркеу» мемлекеттік электрондық

қ ы з м е т р е г л а м е н т і н е

1-қосымша

**ЭҮП арқылы электрондық мемлекеттік қызметті көрсету  
кезіндегі міндеттерінің өзара іс-әрекетінің № 1-диаграммасы**

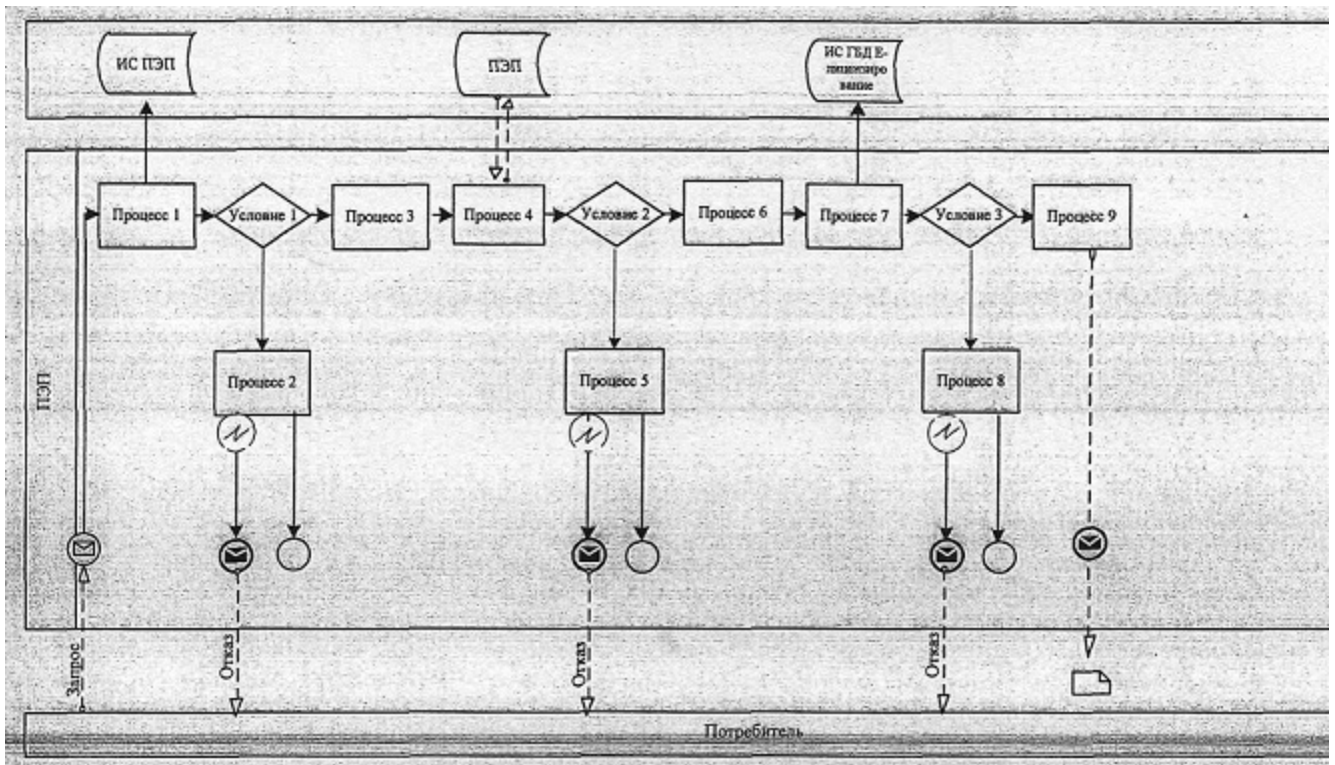

**Қызмет көрсетуші арқылы электрондық мемлекеттік қызметті көрсету кезіндегі міндеттерінің өзара іс-әрекетінің № 2-диаграммасы**

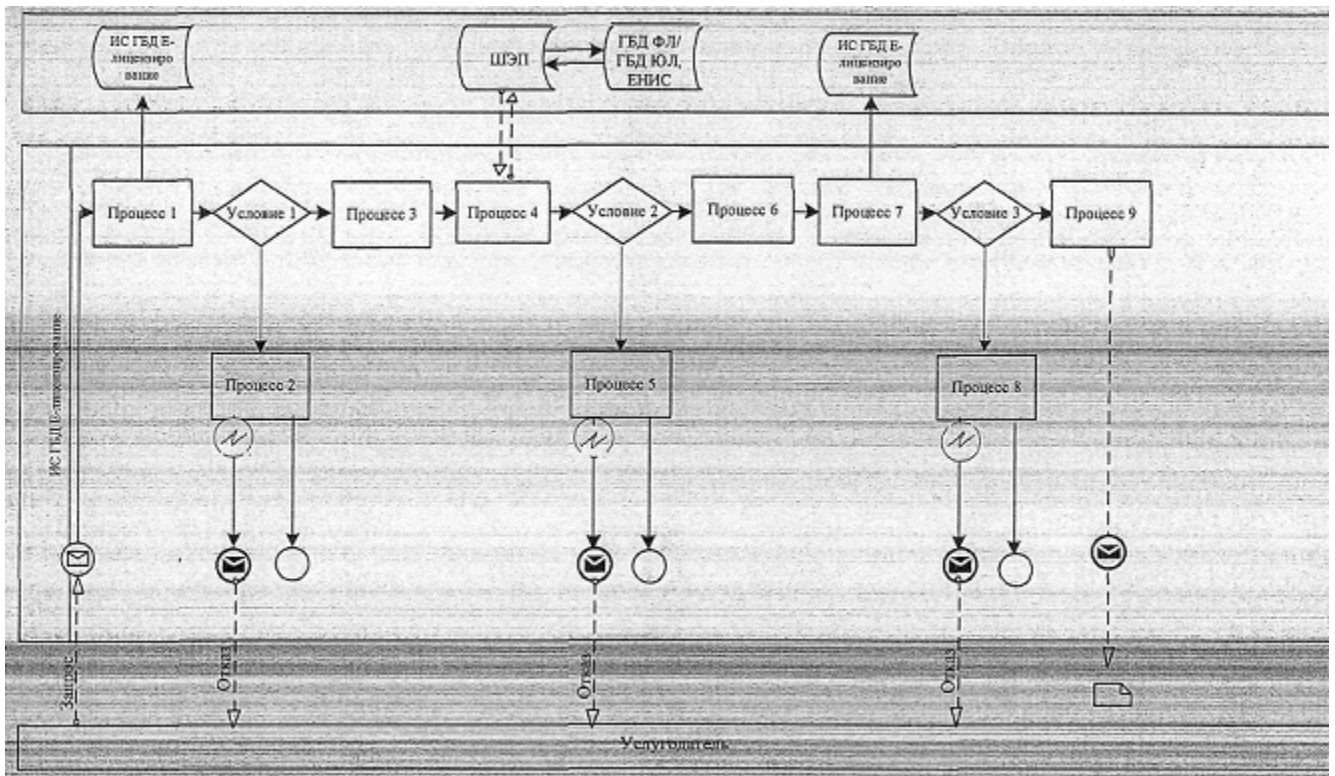

**Шартты белгілер:**

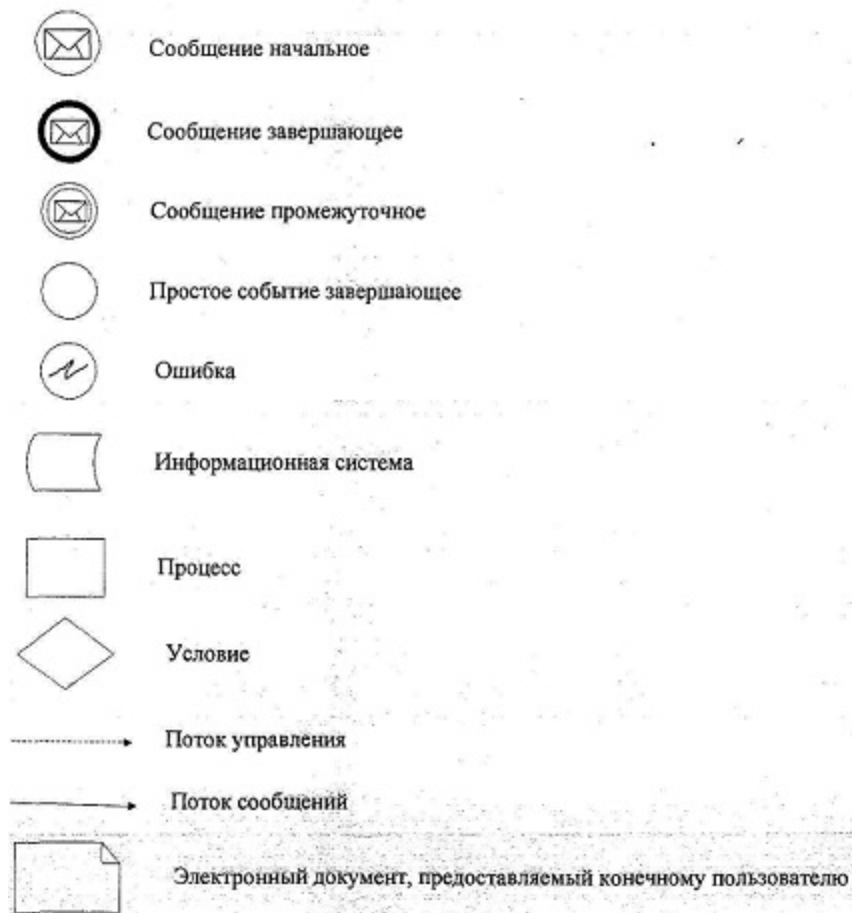

«Қауіпті  
тіркеу»  
қызмет  
2-қосымша

қалдықтар  
мемлекеттік  
регламентіне

паспорттарын  
электрондық

### 1-Кесте. ЭҮП арқылы ҚФБ іс-әрекетінің сипаттамасы

Іс-әрекет № (жүріс, жұмыс ағыны)	1	2	3	4	5
ҚФБ атауы	тұтынушы	ЭҮП	тұтынушы	тұтынушы	ЭҮП
Іс-әрекеттің атауы (операция, процесс, процедура) және олардың сипаттамасы	тұтынушы ЭЦҚ тіркеу куәлігін компьютерінің интернет-браузеріне қосу	Тұтынушы мәліметтерінде бұзушылықтардың бар болуына байланысты бас тарту хабарламасын қалыптастыру	қызметті таңдайды және қажетті құжаттарды электронды түрде қыстырып, сұраныс мәліметін қалыптастырады;	Сұранысты растау (қол қою) үшін ЭЦҚ таңдайды	тұтынушының ЭЦҚ түпнұсқалылығы расталмағанына байланысты бас тарту туралы хабарландыруды қалыптастыру
					Сұранған электрондық

Аяқтау формасы (мәлімет, құжат, ұйымдастыру-өкімдік шешім)	Сәтті сұраныс қалыптастырылғаны туралы хабарламаны көрсету	Сұраған электрондық мемлекеттік қызметтен бас тарту туралы хабарламаны қалыптастыру	Сәтті сұраныс қалыптастырылғаны туралы хабарламаны көрсету	Сұранысты жолдау	мемлекеттік қызмет көрсетуден бас тарту туралы хабарлама қалыптастыру
Орындалу мерзімі	10-15 сек	20 сек	1,5 мин	10-15 сек	10-15 сек
Келесі іс-әрекеттің орындалуы	2-тұтынушы мәліметінде бұзушылықтар бар; 3-егер авторация сәтті өтсе	-	-	7- егер ЭЦҚ қателік болса, 8- егер ЭЦҚ қателік болмаса	-

## 2-Кесте. Қызмет көрсетуші арқылы ҚФБ іс-әрекетінің сипаттамасы

Іс-әрекет № (жүрісі жұмыс ағыны)	1	2	3	4	5
ҚФБ атауы	Қызмет көрсетуші	«Е Лицензиялау» МДҚ АЖ	Қызмет көрсетуші	ЗТ МДҚ	«Е- Лице МДҚ АЖ
Іс-әрекет атауы (операция, процесс, процедура) және олардың сипаттамасы	«Е-Лицензиялау » МДҚ АЖ авторизациялану	Мәліметтер бұзушылықтарына байланысты бас тарту хабарламасын қалыптастыру	Қызмет көрсетуші қызметкерімен қызметті таңдауы	ЗТ МДҚ, ЖТ МДҚ тұтынушы мәліметтерін тексеруге сұраныс жолдау	Мәлімет бұзушыл байланы тарту хабарла қалыптас
Аяқтау пішіні (ұйымдастыру-өкімдік құжат шешімдердің мәліметтері)	Сәтті сұраныс қалыптастырылғаны туралы хабарламаны көрсету	Сұраған электрондық мемлекеттік қызметтен бас тарту туралы хабарламаны қалыптастыру	Сәтті сұраныс қалыптастырылғаны туралы хабарламаны көрсету	Сұранысты жолдау	Сұраға электро мемлеке қызметт тарту хабарла қалыптас
Орындау мерзімі	10-15 сек	10 сек	1,5 мин	1,5 мин	1,5 мин



Келесі іс-әрекеттің орындалуы	1-қызмет көрсетуші қызметкерінің «Е-лицензиялау» МДҚ АЖ логин және паролі мәліметінің дәлелдігін тексеру		4	5-егер тұтынушы мәліметінде бұрмалаушылықтар бар; 6-егер авторизация сәтті өтсе	
-------------------------------	--	--	---	---	--

«Қауіпті тіркеу» қызмет 3-қосымша

қалдықтар мемлекеттік регламентіне

паспорттарын электрондық

### **Электрондық мемлекеттік қызметтердің «сапа» және «қолжетімділік» көрсеткіштерін анықтауға сауалнама**

(қызметтің атауы)

1. Электрондық мемлекеттік қызметті көрсету үдерісінің сапасына және нәтижесіне қанағаттанасыз ба?

- 1) қанағаттанған жоқпын;
- 2) ішінара қанағаттанамын;
- 3) қанағаттанамын.

2. Электрондық мемлекеттік қызметті көрсету тәртібі туралы ақпараттың сапасына қанағаттанасыз ба?

- 1) қанағаттанған жоқпын;
- 2) ішінара қанағаттанамын;

3) қанағаттанамын.

Қазақстан Республикасы Қоршаған ортаны қорғау министрінің 2012 жылғы 29 желтоқсандағы № 393 - Ө бұйрығына 6-қосымша

**«І санат объектілеріне мемлекеттік экологиялық сараптаманың қорытындысын беру» мемлекеттік электрондық қызмет регламенті**

## 1. Жалпы ережелер

1. «I санат объектілеріне мемлекеттік экологиялық сараптаманың қорытындысын беру» мемлекеттік электрондық қызметін (бұдан әрі - қызмет) Қазақстан Республикасы Қоршаған ортаны қорғау министрлігінің Экологиялық реттеу және бақылау комитеті (бұдан әрі - қызмет көрсетуші), сондай-ақ [www.e.gov.kz](http://www.e.gov.kz) «электрондық үкімет» веб-порталы немесе [www.elicense.kz](http://www.elicense.kz) «Е-лицензиялау» веб-порталы арқылы көрсетеді.

2. Қызмет Қазақстан Республикасы Үкіметінің 2012 жылғы 8 тамызда № 1033 Қаулысымен бекітілген «I санат объектілеріне мемлекеттік экологиялық сараптаманың қорытындысын беру» мемлекеттік қызмет Стандарты (бұдан әрі - Стандарт) негізінде көрсетіледі.

3. Қызметтің автоматтандыру дәрежесі: ішінара автоматтандырылған.

4. Қызмет көрсету түрі: транзакциялық.

5. Осы Регламентте қолданылатын ұғымдар мен қысқартулар:

1) ақпараттық жүйе - ақпараттарды аппараттық-бағдарламалық кешенді қолдана отырып сақтауға, өңдеуге, іздеуге, таратуға, беруге және ұсынуға арналған жүйе (бұдан әрі - АЖ);

2) бизнес-сәйкестендіру нөмірі - заңды тұлғаға (филиал мен өкілдікке) және бірлескен кәсіпкерлік түрінде қызметін жүзеге асыратын жеке кәсіпкер үшін қалыптастырылатын бірегей нөмір (бұдан әрі - БСН);

3) «Е-лицензиялау» веб-порталы - берілген, қайта ресімделген, тоқтатыла тұрған, жаңартылған және қолданылуы тоқтатылған лицензиялар, сондай-ақ лицензияланатын қызмет түрін (кіші түрін) жүзеге асыратын лицензиаттың филиалдары, өкілдіктері (объектілері, пункттері, учаскелері) туралы мәліметтерді қамтитын, лицензиарлар беретін лицензиялардың сәйкестендіру нөмірін орталықтандырып қалыптастыратын ақпараттық жүйе (бұдан әрі - «Е - л и ц е н з и я л а у» М Д Қ А Ж );

4) «жеке тұлғалар» мемлекеттік дерекқоры - ақпаратты автоматтандырылған түрде жинау, сақтау және өңдеу, Қазақстан Республикасындағы жеке тұлғалардың бірыңғай сәйкестендірме нөмірлерін енгізу және олар туралы көкейтесті және шынайы мәліметтерді мемлекеттік басқару органдарына және өзге субъектілерге олардың өкілеттіктері шеңберінде беру мақсатында жеке сәйкестендірме нөмірлерінің Ұлттық тізілімін жасауға арналған ақпараттық жүйе ( б ұ д а н ә р і - Ж Т М Д Қ );

5) жеке сәйкестендіру нөмірі - жеке тұлға, оның ішінде жеке кәсіпкерлік түріндегі қызметті жүзеге асыратын жеке тұлға үшін қалыптастырылатын бірегей нөмір (бұдан әрі - ЖСН);

б) «заңды тұлғалар» мемлекеттік деректер қоры - ақпаратты

автоматтандырылған түрде жинау, сақтау және өңдеу, Қазақстан Республикасының аумағында қызметін жүзеге асыратын заңды тұлғалардың, филиалдардың, өкілдіктердің және жеке бірлескен кәсіпкерлік субъектілерінің бірыңғай Ұлттық сәйкестендірілуін енгізу мақсатында бизнес-сәйкестендіру нөмірлерінің Ұлттық тізілімін жасауға және мемлекеттік басқару органдарына және олардың өкілеттілігі шеңберінде өзге де субъектілерге, олар туралы өзекті және нақты мәліметтерді беруге арналған ақпараттық жүйесі (бұдан әрі - ЗТМ Д Қ ) ;

7) құрылымдық-функционалдық бірліктер - электрондық мемлекеттік қызмет көрсету үдерісіне қатысатын мемлекеттік органдар құрылымдық бөлімшелерінің, мемлекеттік мекемелердің тізбесі (бұдан әрі - ҚФБ);

8) мемлекеттік электрондық қызмет - ақпараттық технологияларды қолдана отырып, электрондық нысанда тасығыштары көрсетілетін мемлекеттік қызмет;

9) пайдаланушы - өзіне қажетті электрондық ақпараттық ресурстарды алу үшін ақпараттық жүйеге жүгінетін және оны өз қажетіне жарататын субъект ( а л у ш ы , қ ы з м е т к ө р с е т у ш і ) ;

10) транзакциялық қызмет көрсету - электрондық цифрлық қолтаңбаны қолдана отырып, өзара ақпарат алмасуды талап ететін, пайдаланушыларға электрондық ақпараттық ресурстарды ұсыну бойынша қызмет көрсету;

11) тұтынушы - электрондық мемлекеттік қызмет көрсетілетін заңды тұлға;

12) электрондық құжат - өзіндегі ақпарат электрондық-цифрлық нысанда табыс етілген және электрондық цифрлық қолтаңба арқылы куәландырылған қ ұ ж а т ;

13) «электрондық үкімет» шлюзі - электрондық қызмет көрсетуді іске асыру шеңберінде «электрондық үкіметтің» ақпараттық жүйелерін ықпалдастыруға арналған ақпараттық жүйе (бұдан әрі - ЭҮШ);

14) «электрондық үкіметтің» веб-порталы - нормативтік құқықтық базаны қоса алғанда, барлық шоғырландырылған үкіметтік ақпаратқа және электрондық мемлекеттік қызметтер көрсетуге қол жеткізудің бірыңғай терезесі болатын ақпараттық жүйе (бұдан әрі - ЭҮП);

15) электрондық цифрлық қолтаңба - электрондық цифрлық қолтаңба құралдарымен жасалған және электрондық құжаттың дұрыстығын, оның тиесілілігін және мазмұнының өзгермейтіндігін растайтын электрондық цифрлық нышандар терімі (бұдан әрі - ЭЦҚ).

## **2. Қызмет берушінің электрондық мемлекеттік қызмет бойынша әрекетінің тәртібі**

6. Қызмет берушінің ЭҮП арқылы әрекеттері мен шешімдері (электрондық мемлекеттік қызмет көрсету барысындағы өзара іс-қимылдың функционалдық № 1-диаграммасы) осы Регламенттің 1-қосымшасында келтірілген:

1) тұтынушы компьютердің интернет-браузерінде сақталған өзінің ЭЦҚ тіркеу куәлігінің көмегімен ЭҮП тіркеуді жүзеге асырады (ЭҮП тіркелмеген алушылар үшін жүзеге асырылады);

2) 1-үрдіс - алушы компьютерінің интернет-браузеріне ЭЦҚ тіркеу куәлігін бекіту, мемлекеттік қызметті алу үшін ЭҮП алушы құпия сөзін енгізуі (авторизациялау үдерісі);

3) 1-шарт - ЭҮП ЖСН/БСН және құпия сөз арқылы тіркелген алушы туралы деректердің нақтылығын тексеру;

4) 2-үрдіс - алушы деректерінде бұзушылықтардың болуына байланысты авторландырудан бас тарту туралы ЭҮП хабарламасын қалыптастырады;

5) 3-үдеріс - осы Регламентте көрсетілген «Е-Лицензиялау» МДҚ АЖ тұтынушының қызметті таңдауы, экранға қызмет көрсету үшін өтініш формасын шығару және тұтынушы оның құрылымы мен форматтық талаптарды ескере отырып форманы толтырады (деректерді енгізу), қажетті құжаттарды электрондық түрде қосымша тіркеледі;

6) 4-үдеріс - сұранысты растау (қол қою) үшін тұтынушы ЭЦҚ тіркеу куәлігін таңдайды;

7) 2-шарт - ЭҮП ЭЦҚ тіркеу куәлігінің қолдану мерзімін және қайтарып алынған (күші жойылған) тізімде тіркеу куәліктерінің болмауын, сондай-ақ сұраныста көрсетілген ЖСН/БСН сәйкестендіргіштер мәліметінің және ЭЦҚ тіркеу куәлігінде көрсетілген ЖСН/БСН арасындағы деректердің сәйкес келуін тексеру;

8) 5-үдеріс - тұтынушының ЭЦҚ түпнұсқалығының расталмауына байланысты сұрау салынатын электрондық мемлекеттік қызметтен бас тарту туралы хабарламаны қалыптастыру;

9) 6-үдеріс - тұтынушының ЭЦҚ көмегімен қызмет көрсетуге сұраныстың толтырылған нысанын (енгізілген деректерді) куәландыруы (қол қоюы);

10) 7-үдеріс - «Е-лицензиялау» МДҚ АЖ электрондық құжатты (тұтынушының сұранысын) тіркеу және «Е-лицензиялау» МДҚ АЖ сұранысты өңдеу;

11) 3-шарт - қызмет беруші тұтынушының біліктілік талаптарға және лицензия беру негіздеріне сәйкестігін тексеру;

12) 8-үдеріс - «Е-лицензиялау» МДҚ АЖ тұтынушының деректерінде бұзушылықтардың болуына байланысты сұраныс берген қызметті көрсетуден бас тарту туралы хабарламаны қалыптастыру;

13) 11-үдеріс - тұтынушының «Е-лицензиялау» МДҚ АЖ қалыптастырған

электрондық мемлекеттік қызмет нәтижесін (I санат объектілері үшін «келісіледі/келісілмейді» нәтижесімен мемлекеттік экологиялық сараптама қорытындысы немесе мемлекеттік қызмет көрсетуден бас тарту туралы дәлелді жауап)- алуы. Электрондық құжат қызмет берушінің уәкілетті тұлғасының ЭЦҚ пайдаланумен құрастырылады.

7. Қызмет беруші арқылы қадамдық әрекеттері мен шешімдері (қызмет көрсету барысындағы өзара іс-қимылдың функционалдық № 2-диаграммасы) осы Регламенттің 1-қосымшасында келтірілген:

1) 1-үдеріс - мемлекеттік қызметті көрсету үшін қызмет беруші қызметкері «Е-Лицензиялау» МДҚ АЖ логині мен паролін енгізеді (авторизациялау үдерісі);

2) 1-шарт - логин және паролі арқылы «Е-Лицензиялау» МДҚ АЖ қызмет беруші қызметкерінің тігелгендігі туралы деректердің растығын тексереді;

3) 2-үдеріс - «Е-лицензиялау» МДҚ АЖ қызмет беруші қызметкерінің деректерінде бұзушылықтардың болуына байланысты авторизациялаудан бас тарту хабарламасын қалыптастыру;

4) 3-үдеріс - қызмет беруші қызметкерімен осы Регламентте көрсетілген қызметті таңдауы, қызмет көрсету үшін сұраныс формасын экранға шығару және қызмет беруші қызметкері тұтынушының деректерін енгізу;

5) 4 үдеріс - ЖТ МДҚ, ЗТ МДҚ ЭҮШ арқылы алушының деректері туралы сұрау салу жолдау;

6) 2 шарт - ЖТ МДҚ, ЗТ МДҚ алушы деректерінің болуын тексеру;

7) 5 үдеріс - ЖТ МДҚ, ЗТ МДҚ алушы деректерінің болмауымен байланысты деректерді алу мүмкін еместігі туралы хабарламаны құрастыру;

8) 6-үдеріс - сауал нысанын құжаттардың қағаз нысанында болуын белгілеу бөлігінде толтыру және қызмет беруші қызметкерінің алушы Стандарттың 11-тармағына сәйкес ұсынған қажетті құжаттарды сканерлеуі және оларды сауал нысанына бекітуі;

9) 7-үдеріс - «Е-Лицензиялау» МДҚ АЖ сұрау салуды тіркеу және «Е-Лицензиялау» МДҚ АЖ қызметті өңдеу;

10) 3-шарт - қызмет беруші тұтынушының біліктілік талаптарына және рұқсат беру негіздеріне сәйкестігін тексеру;

11) 8-үдеріс - «Е-лицензиялау» МДҚ АЖ тұтынушының деректерінде бұзушылықтардың болуына байланысты сұраныс берген қызметті көрсетуден бас тарту туралы хабарламаны қалыптастыру;

12) 9-үдеріс - тұтынушының ЭҮП қалыптастырған электрондық мемлекеттік қызмет нәтижесін (I санат объектілері үшін «келісіледі/келісілмейді» нәтижесімен мемлекеттік экологиялық сараптама қорытындысы немесе мемлекеттік қызмет көрсетуден бас тарту туралы дәлелді жауап) алуы.

Электрондық құжат қызмет берушінің уәкілетті тұлғасының ЭЦҚ

пайдаланумен кұрастырылады.

8. Қызметке сұраныс және қорытынды формасы «Е-Лицензиялау»  
www.elicense веб-порталында көрсетілген.

9. Электрондық мемлекеттік қызмет бойынша сұраныстың орындалу  
мәртебесін алушының тексеру амалдары: «электрондық үкімет» порталында «  
қызмет алу тарихы» бөлімінде, сондай-ақ уәкілетті органға жүгінген кезде.

10. Қызметті көрсету бойынша қажетті ақпаратты және кеңесті  
Call-орталығының (1414) ақысыз телефоны бойынша алуға болады.

### **3. Электрондық мемлекеттік қызмет көрсету үдерісіндегі өзара іс-қимыл тәртібін сипаттау**

11. Қызмет көрсету үдерісіне қатысатын ҚФБ:

- 1 ) Э Ү П ;
- 2 ) Э Ү Ш ;
- 3 ) «Е-Лицензиялау» МДҚ АЖ;
- 4 ) Ж Т М Д Қ / З Т М Д Қ ;
- 5 ) қ ы з м е т к ө р с е т у ш і .

12. Олардың сипаттамасына сәйкес әрекеттердің жүйелілігі (қызмет көрсету  
үдерісінде) арасындағы логикалық байланысты көрсететін диаграмма осы  
Регламенттің 1-қосымшасында келтірілген.

13. Әр қимылдың орындалу мерзімі көрсетілген әрекеттердің (процедурасы,  
функциясы, операциясы) жүйелілігінің текстік, кестелік сипаттамасы осы  
Регламенттің 2-қосымшасында келтірілген.

14. Тұтынушыларға көрсетілген қызмет нәтижесінің сапалық көрсеткіші және  
қол жетімділігі осы Регламенттің 3-қосымшасына сәйкес өлшенеді.

15. Тұтынушыға қызмет көрсету үрдісіне қойылатын талаптар:

1) құпиялылық (рұқсат етілмеген іс-қимылдармен ақпараттарды алудан  
қ о р ғ а у ) ;

2) тұтастық түгелдік (рұқсат етілмеген іс-қимылдармен ақпараттардың  
ө з г е р у і н е н қ о р ғ а у ) ;

3) қолжетімділік (рұқсат етілмеген іс-қимылдармен ақпараттар мен қорларды  
ұ с т а у д а н қ о р ғ а у ) .

16. Қызмет көрсетудің техникалық шарттары:

1 ) Ғ а л а м т о р ғ а ш ы ғ у ;

2) рұқсат берілетін тұлғаның ЖСН/БСН болуы;

3) Э Ү П а в т о р и з а ц и я л а н у ;

4) пайдаланушының ЭЦҚ болуы.

«I санат объектілеріне мемлекеттік  
экологиялық сараптаманың  
қорытындысын беру» мемлекеттік  
электрондық қызмет регламентіне  
1-қосымша

### ҮЭП арқылы электрондық мемлекеттік қызмет көрсету кезіндегі функционалдық өзара әрекет жасаудың № 1-диаграммасы

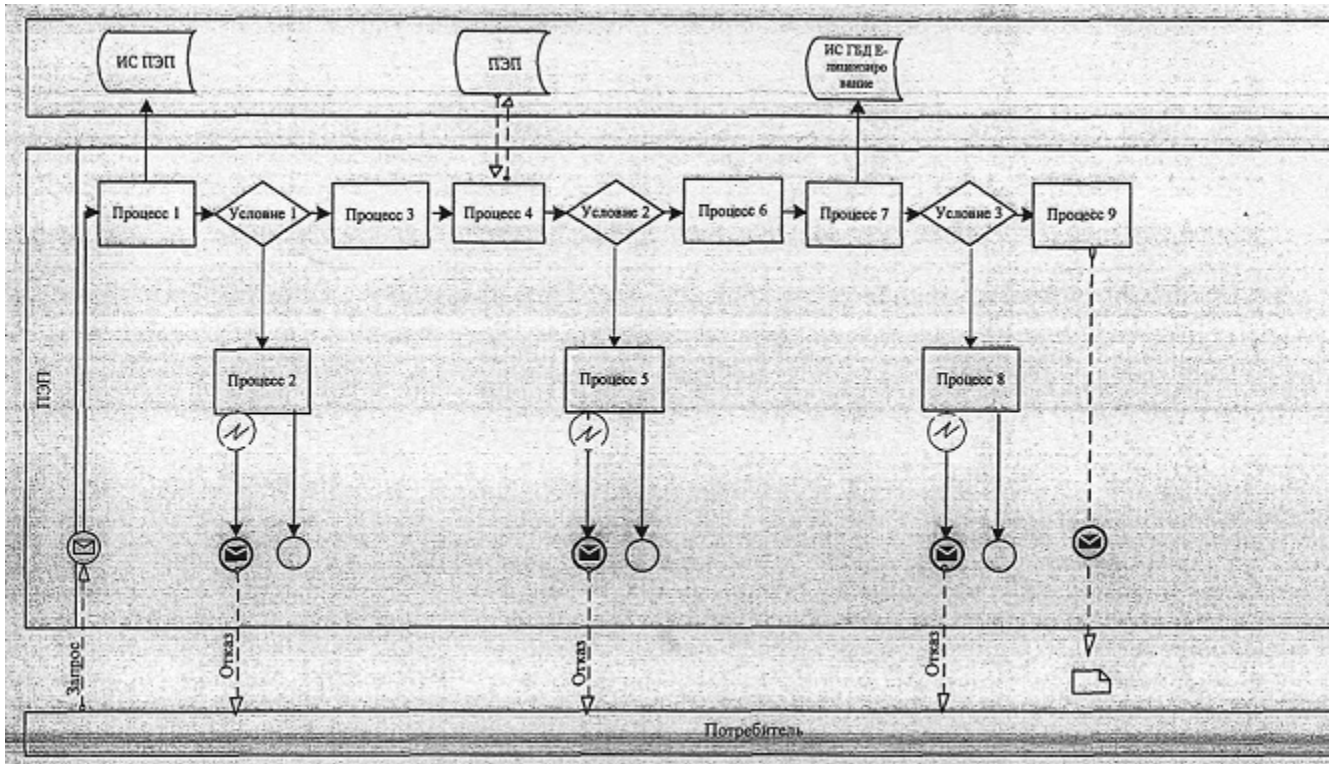

### Қызмет көрсетуші арқылы электрондық мемлекеттік қызмет көрсету кезіндегі функционалдық өзара әрекет жасаудың № 2-диаграммасы

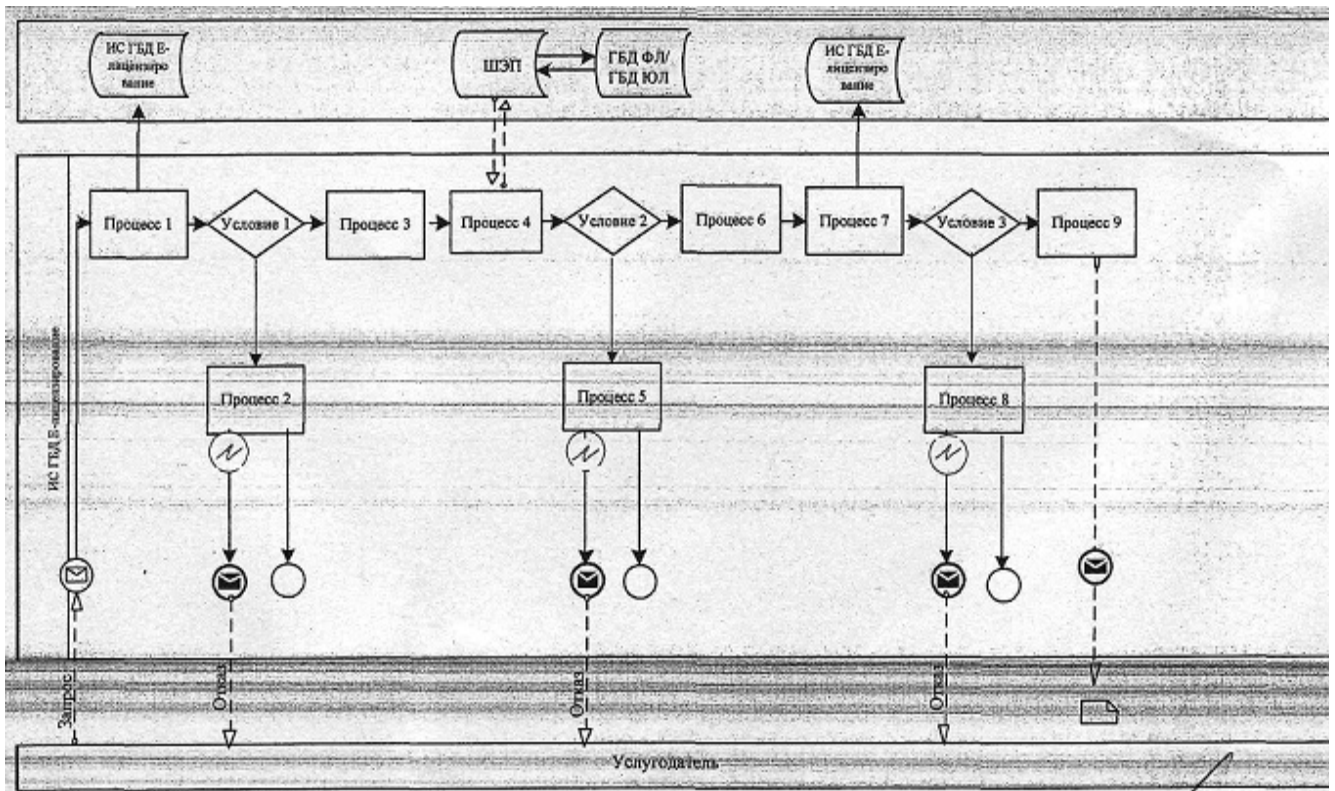

### Шартты белгілер:

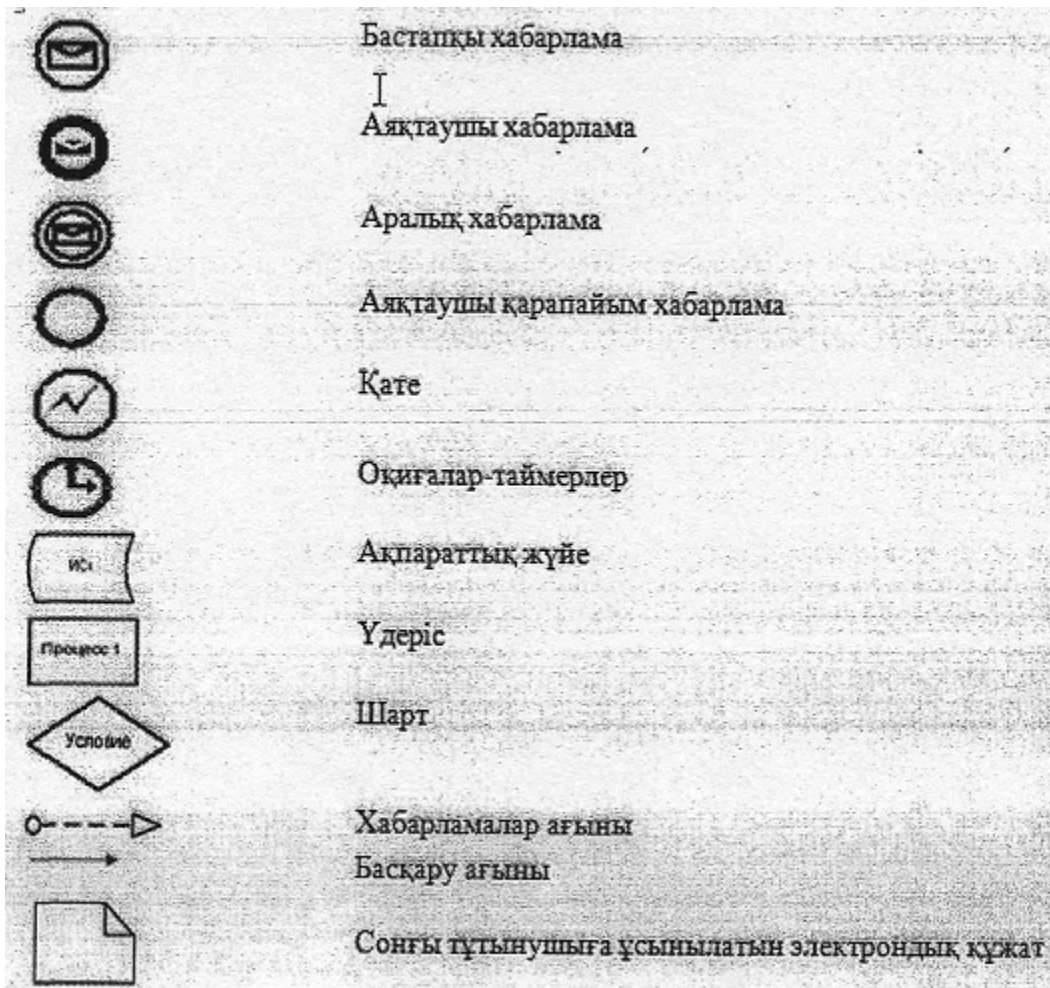



«I санат объектілеріне мемлекеттік  
 экологиялық сараптаманың  
 қорытындысын беру» мемлекеттік  
 электрондық қызмет регламентіне  
 2-қосымша

**1-Кесте. ЭҮП арқылы ҚФБ іс-әрекетінің сипаттамасы**

Іс-әрекет № (жұмыс барысы, ағыны)	1	2	3	4	5	6
ҚФБ атауы	Алушы	ЭҮП	Алушы	Алушы	ЭҮП	Алушы
Іс-әрекеттің атауы (үдеріс, рәсім, операциялар) және олардың сипаттамасы	Алушының ЭЦҚ тіркеу куәлігін компьютердің интернет-браузеріне бекіту	Алушының деректеріндегі бұзушылықтармен байланысты бастарту хабарламасын қалыптастырады	Қажетті құжаттарды электрондық түрде бекітумен сауал деректерін қалыптастырады және қызметті тандайды;	Куәландыру (қол қою) үшін ЭЦҚ тандауы	Алушының ЭЦҚ шынайылығының расталмауымен байланысты бастарту туралы хабарламаны қалыптастырады	ЭЦҚ көмегім сауалде куәланд (қол қон
Аяқтау нысаны (деректер, құжаттар, ұйымдастыру-реттеу шешімі)						
Орындалу мерзімі	10-15 сек	20 сек	1,5 мин	1,5 мин	10-15 сек	10-15 се
	2-алушы деректерінде бұзушылықтар болғанда; 3			7-ЭЦҚ-да қателік болғанда; 9-ЭЦҚ-да		

Келесі іс-әрекет нөмірі	авторландыру табысты өткенде	-	4	қ а т е болмағанда	-	-
-------------------------	------------------------------	---	---	--------------------	---	---

## 2-Кесте көрсетуші арқылы ҚФБ іс-әрекетінің сипаттамасы

Әрекет № (жүрісі жұмыс ағыны)	1	2	3	4	5
ҚФБ атауы	Қызмет көрсетуші	«Е-Лицензиялау» МДҚ АЖ	Қызмет көрсетуші	ЗТ МДҚ	«Е-Лице МДҚ АЖ
Іс-әрекеттің атауы (операция, процесс, процедура) және олардың сипаттамасы	«Е-Лицензиялау» МДҚ АЖ-да авторизациялану	Мәліметтер бұзушылықтарына байланысты бас т а р т у хабарламасын қалыптастыру	Қызмет көрсетуші қызметкермен қызметті таңдауы	ЗТ МДҚ, ЖТ МДҚ тұтынушы мәліметтерін тексеруге сұраныс жолдау	Мәлімет бұзушыл байланы т а р т у хабарла қалыптас
Аяқтау пішіні (ұйымдастыру-өкімдік құжат шешімдердің мәліметтері)	Сәтті сұраныс қалыптастырылғаны туралы хабарламаны көрсету	Сұраған электрондық мемлекеттік қызметтен бас тарту туралы хабарламаны қалыптастыру	Сәтті сұраныс қалыптастырылғаны туралы хабарламаны көрсету	Сұранысты жолдау	Сұраға электрон мемлеке қызметт тарту хабарла қалыптас
Орындау мерзімі	10-15 сек	10 сек	1,5 мин	1,5 мин	1,5 мин
Келесі іс-әрекеттің орындалуы	1-қызмет көрсетуші қызметкерінің «Е-лицензиялау» МДҚ	-	4	5-егер тұтынушы мәліме тінде бұрмалаушылықтар	-

	АЖ логин және паролі мәліметінің дәйектілігін тексеру		бар; 6-егер авторизация сәтті өтсе
«I санат экологиялық қорытындысын электрондық 3-қосымша	объектілеріне сараптаманың беру қызмет	мемлекеттік мемлекеттік регламентіне	

## **Электрондық мемлекеттік қызметтердің «сапа» және «қолжетімділік» көрсеткіштерін анықтауға сауалнама**

(қызметтің атауы)

1. Электрондық мемлекеттік қызметті көрсету үдерісінің сапасына және нәтижесіне қанағаттанасыз ба?

- 1) қанағаттанған жоқпын;
- 2) ішінара қанағаттанамын;
- 3) қанағаттанамын.

2. Электрондық мемлекеттік қызметті көрсету тәртібі туралы ақпараттың сапасына қанағаттанасыз ба?

- 1) қанағаттанған жоқпын;
- 2) ішінара қанағаттанамын;

3) қанағаттанамын.