

Электрондық мемлекеттік қызметтердің регламенттерін бекіту туралы

Күшін жойған

Ақмола облысы әкімдігінің 2012 жылғы 28 қыркүйектегі № А-11/464 қаулысы. Ақмола облысының Әділет департаментінде 2012 жылғы 5 қарашада № 3481 тіркелді. Күші жойылды - Ақмола облысы әкімдігінің 2013 жылғы 3 маусымдағы № А-5/225 қаулысымен

Ескерту. Күші жойылды - Ақмола облысы әкімдігінің 03.06.2013 № А-5/225 қаулысымен.

Р Қ А О е с к е р т п е с і .

Мәтінде авторлық орфография және пунктуация сақталған.

«Әкімшілік рәсімдер туралы» Қазақстан Республикасының 2000 жылғы 27 қарашадағы Заңының 9-1 бабы 4-тармағына сәйкес, Ақмола облысының әкімдігі

Қ А У Л Ы Е Т Е Д І :

1. Қоса беріліп отырған электрондық мемлекеттік қызметтердің регламенттері бекітілсін:

1) «Пестицидтерді (улы химикаттарды) өндіру (формуляциялау) қызметін жүзеге асыруға лицензияны беру, қайта ресімдеу, лицензияның телнұсқасын беру» ;

2) «Пестицидтерді (улы химикаттарды) сату жөніндегі қызметті жүзеге асыруға лицензияны беру, қайта ресімдеу, лицензияның телнұсқасын беру»;

3) «Аэрозольдық және фумигациялық тәсілдермен пестицидтерді (улы химикаттарды) қолдану жөніндегі қызметті жүзеге асыруға лицензияны беру, қайта ресімдеу, лицензияның телнұсқасын беру»;

4) «Астық қолхаттарын беру арқылы, қойма қызметі бойынша қызметтер көрсетуге лицензия беру, қайта ресімдеу, лицензияның телнұсқасын беру»;

5) «Ветеринария саласындағы қызметпен айналысуға лицензияны беру, қайта ресімдеу, лицензияның телнұсқасын беру».

2. Осы қаулының орындалуын бақылау облыс әкімінің бірінші орынбасары Қ.Қ. Айтмұхаметовке жүктелсін.

3. Облыс әкімдігінің осы қаулысы Ақмола облысының Әділет департаментінде мемлекеттік тіркелген күнінен бастап күшіне енеді және ресми жарияланған күнінен бастап қолданысқа енгізіледі.

Ақмола облысының әкімі

Қ.Қожамжаров

«КЕЛІСІЛДІ»

Ақмола облысы әкімдігінің
2012 жылғы 28 қыркүйектегі
№ А - 11 / 464 қаулысымен
бекітілген

**«Пестицидтерді (улы химикаттарды) өндіру
(формуляциялау) қызметін жүзеге асыруға лицензияны
беру, қайта ресімдеу, лицензияның телнұсқасын беру»
электрондық мемлекеттік қызметінің регламенті**

1. Жалпы ережелер

1. Электрондық мемлекеттік қызметті «Ақмола облысының ауыл шаруашылығы басқармасы» мемлекеттік мекемесі (бұдан әрі – қызмет беруші), сондай-ақ «электрондық үкімет» веб-порталы www.e.gov.kz немесе www.elicense.kz «Е-лицензиялау» веб-порталы (бұдан әрі – ЭҮП) арқылы көрсетеді.

2. Электрондық мемлекеттік қызмет Қазақстан Республикасы Үкіметінің 2012 жылғы 31 тамыздағы № 1108 қаулысымен бекітілген «Пестицидтерді (улы химикаттарды) өндіру (формуляциялау) қызметін жүзеге асыруға лицензияны беру, қайта ресімдеу, лицензияның телнұсқасын беру» мемлекеттік қызмет стандартының (бұдан әрі – Стандарт) негізінде көрсетіледі.

3. Электрондық мемлекеттік қызметті автоматтандыру нысаны: ішінара автоматтандырылған.

4. Электрондық мемлекеттік қызметті көрсету түрі: транзакциялық.

5. Осы Регламентте пайдаланылатын ұғымдар мен қысқартулар:

1) ақпараттық жүйе – ақпаратты аппараттық-бағдарламалық кешенді қолдана отырып сақтауға, өңдеуге, іздеуге, таратуға, беруге және ұсынуға арналған жүйе (б ұ д а н ә р і – А Ж) ;

2) «электрондық үкімет» веб-порталы – нормативтік-құқықтық базаны қоса алғанда барлық біріктірілген үкіметтік ақпаратқа және электрондық мемлекеттік қызметтерге бірыңғай қол жеткізу терезесі болып табылатын ақпараттық жүйе;

3) «Е-лицензиялау» веб-порталы – берілген, қайта ресімделген, тоқтата тұрғызылған, қайта жаңартылған және қолданылуын тоқтатқан лицензиялар, сондай-ақ лицензияланатын қызмет түрін (кіші түрін) жүзеге асыратын лицензиаттың филиалдары, өкілдіктері (объектілері, пункттері, учаскелері)

туралы мәліметтері бар, ол лицензиар беретін лицензиялардың сәйкестендіру нөмірін орталықтандырып қалыптастыратын ақпараттық жүйе (бұдан әрі – «Е - л и ц е н з и я л а у» М Д Б А Ж) ;

4) «электрондық үкімет» шлюзі – электрондық қызметтерді іске асыру шеңберінде «электрондық үкімет» ақпараттық жүйелерін ықпалдастыруға арналған ақпараттық жүйе (бұдан әрі – ЭҮШ);

5) «электрондық үкіметтің» төлем шлюзі – жеке және заңды тұлғалардың төлемдерді жүзеге асырған кезде екінші деңгейдегі банктердің, банктік операциялардың жеке түрлерін жүзеге асыратын ұйымдардың және «электрондық үкіметтің» ақпараттық жүйелері арасындағы өзара әрекеттесуді қамтамасыз етуге арналған автоматтандырылған ақпараттық жүйе (бұдан әрі – ЭҮТШ) ;

6) «Жеке тұлғалар» мемлекеттік деректер базасы – Қазақстан Республикасында жеке тұлғаларды бірыңғай сәйкестендіруді енгізу және олар туралы өзекті және дұрыс мәліметтерді мемлекеттік басқару органдарына және басқа да субъектілерге олардың өкілеттіктерінің шеңберінде және Қазақстан Республикасының заңнамасына сәйкес ұсыну мақсатында ақпаратты автоматтандырып жинауға, сақтауға және өңдеуге, Ұлттық жеке сәйкестендіру нөмірлері тізілімін құруға арналған ақпараттық жүйе (бұдан әрі – ЖТ МДБ);

7) «Заңды тұлғалар» мемлекеттік деректер базасы – Қазақстан Республикасында заңды тұлғаларды бірыңғай сәйкестендіруді енгізу және олар туралы өзекті және дұрыс мәліметтерді мемлекеттік басқару органдарына және басқа да субъектілерге олардың өкілеттіктерінің шеңберінде және Қазақстан Республикасының заңнамасына сәйкес ұсыну мақсатында ақпаратты автоматтандырып жинауға, сақтауға және өңдеуге, Ұлттық бизнес сәйкестендіру нөмірлері тізілімін құруға арналған ақпараттық жүйе (бұдан әрі – ЗТ МДБ);

8) тұтынушы – электрондық мемлекеттік қызмет көрсетілетін жеке немесе заңды тұлға ;

9) жеке сәйкестендіру нөмірі – жеке тұлға, соның ішінде жеке кәсіпкерлік түрінде іс-әрекетті іске асыратын жеке кәсіпкер үшін қалыптастырылатын бірегей нөмір (бұдан әрі – ЖСН)

10) бизнес-сәйкестендіру нөмірі – заңды тұлға (филиал және өкілдік) және бірлескен кәсіпкерлік түріндегі іс-әрекетті іске асыратын жеке кәсіпкер үшін қалыптастырылатын бірегей нөмір (бұдан әрі – БСН);

11) пайдаланушы – оған қажетті электрондық ақпаратты ресурстарды алу үшін ақпараттық жүйеге жүгінетін және оларды пайдаланатын субъекті (алушы, қызмет беруші) ;

12) транзакциялық қызмет – электрондық цифрлық қолтаңбаны қолдана отырып, ақпаратпен өзара алмасуды талап ететін, пайдаланушыларға

электрондық ақпараттық ресурстарды беру жөніндегі қызмет;

13) электрондық цифрлық қолтаңба – электрондық цифрлық қолтаңба құралдарымен құрылған және электрондық құжаттың дұрыстығын, оның тиістігін және мазмұнының өзгермейтінін растайтын электрондық цифрлық символдар жинағы (бұдан әрі – ЭЦҚ);

14) электрондық құжат – онда ақпарат электрондық-цифрлық нысанда ұсынылған және электрондық цифрлық қолтаңбаның көмегімен куәландырылған құжат;

15) электрондық мемлекеттік қызмет – ақпараттық технологияларды қолдана отырып, электрондық нысанда көрсетілетін мемлекет қызметі;

16) электрондық лицензия – ақпараттық технологияларды пайдалана отырып ресімделетін және берілетін, қағаз тасығыштағы лицензияға мәні тең электрондық құжат түріндегі лицензия;

17) құрылымдық-функционалдық бірліктер (бұдан әрі – ҚФБ) – қызмет көрсету үдерісіне қатысатын, мемлекеттік органдардың, мекемелердің құрылымдық бөлімшелерінің немесе басқа ұйымдар мен ақпараттық жүйелердің тізбесі.

2. Электрондық мемлекеттік қызметті көрсету жөнінде қызмет беруші әрекетінің тәртібі

6. ЭҮП арқылы әрбір қадамдық әрекеттері мен шешімдері (электрондық мемлекеттік қызметті көрсету кезіндегі функционалдық өзара әрекеттесудің № 1 диаграммасы) осы Регламенттің 2-қосымшасында келтірілген:

1) тұтынушы өзінің ЭЦҚ тіркеу куәлігінің көмегімен ЭҮП-де тіркеуді жүзеге асырады, ол тұтынушы компьютерінің интернет-браузерінде сақталады (ЭҮП-де тіркелмеген алушылар үшін жүзеге асырылады);

2) 1-үдеріс – тұтынушы компьютерінің интернет-браузерінде ЭЦҚ тіркеу куәлігін бекіту, мемлекеттік қызметті алу үшін алушының логині мен паролін ЭҮП-ге енгізу үдерісі (авторлау үдерісі);

3) 1-шарт – тіркелген алушы туралы деректердің дұрыстығын логин (ЖСН/БСН) мен пароль арқылы ЭҮП-де тексеру;

4) 2-үдеріс – тұтынушының деректерінде бар бұзушылықтарға байланысты авторлаудан бас тарту туралы хабарламаны ЭҮП-де қалыптастыру;

5) 3-үдеріс – тұтынушының осы Регламентте көрсетілген қызметті таңдауы, қызметті көрсетуге арналған сұрау салу нысанын экранға шығару және оның құрылымы мен форматтық талаптарын ескере отырып, тұтынушының нысанды толтыруы (деректерді енгізуі), сұрау салу нысанына қажетті электрондық түрдегі құжаттарды қоса берумен;

- 6) 4-үдеріс – ЭҮТШ-де қызметке ақы төлеу, бұдан кейін төлем туралы ақпарат «Е-лицензиялау» МДБ АЖ-ға келіп түседі;
- 7) 2-шарт – «Е-лицензиялау» МДБ АЖ-да қызметті көрсету үшін төлем ф а к т і с і н т е к с е р у ;
- 8) 5-үдеріс – «Е-лицензиялау» МДБ АЖ-да қызмет көрсету үшін төлемнің болмауына байланысты сұратылатын қызметтен бас тарту туралы хабарламаны қ а л ы п т а с т ы р у ;
- 9) 6-үдеріс – сұрау салуды куәландыру (қол қою) үшін тұтынушының ЭЦҚ тіркеу к у ә л і г і н т а ң д а у ы ;
- 10) 3-шарт – ЭҮП-де ЭЦҚ тіркеу куәлігінің қолданыс мерзімін және қайтарып алынған (жойылған) тіркеу куәліктерінің тізімде жоқ екендігін, сондай-ақ сәйкестендіру деректерінің сұрау салуда көрсетілген ЖСН/БСН мен ЭЦҚ тіркеу куәлігінде көрсетілген ЖСН/БСН арасындағы сәйкестікті тексеру;
- 11) 7-үдеріс – тұтынушының ЭЦҚ түпнұсқалылығының расталмауына байланысты сұратып отырған қызметті көрсетуден бас тартуды қалыптастыру;
- 12) 8-үдеріс – тұтынушының ЭЦҚ көмегімен қызмет көрсетуге сұрау салудың толтырылған нысанын (енгізілген деректерді) куәландыру (қол қою);
- 13) 9-үдеріс – электрондық құжатты (алушының сұрау салуын) «Е-лицензиялау» МДБ АЖ-де тіркеу және сұрау салуды «Е-лицензиялау» МДБ А Ж - д а ө ң д е у ;
- 14) 4-шарт – қызмет көрсетушінің тұтынушының біліктілік талаптарына және лицензия беру үшін негіздерге сай екендігін тексеруі;
- 15) 10-үдеріс – тұтынушы деректерінің «Е-лицензиялау» МДБ АЖ-да бар бұзушылықтарына байланысты сұратылатын қызметтен бас тарту туралы х а б а р л а м а н ы қ а л ы п т а с т ы р у ;
- 16) 11-үдеріс – тұтынушының ЭҮП-де қалыптастырылған қызмет нәтижесін (электрондық лицензияны) алуы. Электрондық құжат қызмет берушінің уәкілетті тұлғасының ЭЦҚ пайдалана отырып қалыптастырылады.
7. Қызмет беруші арқылы әрбір қадамдық әрекеттері мен шешімдері (электрондық мемлекеттік қызметті көрсету кезіндегі функционалдық өзара әрекеттесудің № 2 диаграммасы) осы Регламентке 2-қосымшада келтірілген:
- 1) 1-үдеріс – қызмет беруші қызметкерінің қызмет алу үшін «Е-лицензиялау» МДБ АЖ-ға логин мен пароль енгізу үдерісі (авторлау үдерісі);
- 2) 1-шарт – қызмет берушінің тіркелген қызметкері туралы деректердің түпнұсқалығын «Е-лицензиялау» МДБ АЖ-да логин мен пароль арқылы тексеру;
- 3) 2-үдеріс – қызмет беруші қызметкерінің деректерінде бұзушылықтардың болуына байланысты авторлаудан бас тарту туралы хабарламаны «Е-лицензиялау» МДБ АЖ-да қалыптастыру;
- 4) 3-үдеріс – қызмет беруші қызметкерінің осы Регламентте көрсетілген

қызметті таңдауы, қызметті көрсетуге арналған сұрау салу нысанын экранға шығаруы және қызмет беруші қызметкерінің алушы деректерін енгізуі;

5) 4-үдеріс – ЭҮШ арқылы ЖТ МДБ/ЗТ МДБ-ға алушы деректері туралы сұрау салуды жолдау;

6) 2-шарт – ЖТ МДБ/ЗТ МДБ-да тұтынушы деректерінің болуын тексеру;

7) 5-үдеріс – ЖТ МДБ/ЗТ МДБ-да тұтынушы деректерінің болмауына байланысты деректерді алу мүмкін болмауы туралы хабарламаны қалыптастыру;

8) 6-үдеріс – қағаз тасығыштағы құжаттардың болуы туралы бөлігінде сұрау салу нысанын толтыруы және қызмет беруші қызметкерінің тұтынушы ұсынған қажетті құжаттарды сканерлеуі және оларды сұрау салу нысанына қоса беруі;

9) 7-үдеріс – электрондық құжатты «Е-лицензиялау» МДБ АЖ-да тіркеу және «Е-лицензиялау» МДБ АЖ-да қызметті өңдеу;

10) 3-шарт – қызмет көрсетушінің тұтынушының біліктілік талаптарына және лицензия беру үшін негіздерге сай екендігін тексеруі;

11) 8-үдеріс – тұтынушының «Е-лицензиялау» МДБ АЖ-да деректерінде бар бұзушылықтарға байланысты сұратып отырған қызметтен бас тарту туралы хабарламаны қалыптастыру;

12) 9-үдеріс – тұтынушының ЭҮП-де қалыптастырылған қызмет нәтижесін (электрондық лицензияны) алуы. Электрондық құжат қызмет берушінің уәкілетті тұлғасының ЭЦҚ пайдалана отырып қалыптастырылады.

8. Қызмет көрсетуге сұрау салу және қызметке жауап беру нысандары www.elicense.kz «Е-лицензиялау» веб-порталында келтірілген.

9. Сұрау салу өңделгеннен кейін тұтынушыға сұрау салуды өңдеу нәтижелерін мынадай түрде қарау мүмкіндігі ұсынылады:

«ашу» батырмасын басқаннан кейін сұрау салу нәтижесі дисплей экранына шығарылды;

«сақтау» батырмасын басқаннан кейін сұрау салу нәтижесі алушы енгізген магниттік тасығышта Adobe Acrobat форматында сақталады.

10. Электрондық мемлекеттік қызметті көрсету бойынша қажетті ақпаратты және кеңесті call-орталықтың (1414) телефоны бойынша алуға болады.

3. Электрондық мемлекеттік қызмет көрсету үдерісіндегі өзара іс-қимыл тәртібін сипаттау

11. Электрондық мемлекеттік қызметті көрсету үдерісіне қатысатын ҚФБ:

1 . қызмет беруші ;

2 . тұтынушы .

12. Әрекеттер (рәсімдер, функциялар, операциялар) кезектілігінің мәтінді кестелі сипаты әрбір әрекетті орындау мерзімін көрсете отырып, осы

Регламентке 1-қосымшада келтірілген.

13. Әрекеттердің олардың сипатына сәйкес қисынды кезектілігі арасындағы өзара байланысты (электрондық мемлекеттік қызметті көрсету процесінде) көрсететін диаграмма осы Регламенттің 2-қосымшасында келтірілген.

14. Тұтынушыларға қызмет көрсету нәтижелері осы Регламенттің 3-қосымшасына сәйкес сапа және қолжетімдік көрсеткіштерімен өлшенеді.

15. Тұтынушыларға қызмет көрсету үдерісіне қойылатын талаптар:

- 1) құпиялылық (ақпаратты заңсыз алудан қорғаныш);
- 2) бүтіндік (ақпаратты заңсыз өзгертуден қорғаныш);
- 3) қол жетімдік (ақпарат пен ресурстарды заңсыз ұстап қалудан қорғаныш).

16. Қызмет көрсетудің технологиялық шарты:

- 1) Интернетке шығу;
- 2) электрондық лицензия берілетін тұлғада ЖСН/БСН болуы;
- 3) ЭҮП-мен авторлау;
- 4) пайдаланушының ЭЦҚ болуы;
- 5) екінші деңгейдегі банкте банктік карточкасының немесе ағымдағы шотының болуы.

«Пестицидтерді (улы химикаттарды) өндіру (формуляциялау) қызметін жүзеге асыруға лицензияны беру, қайта ресімдеу, лицензияның телнұсқасын беру» электрондық мемлекеттік қызметінің регламентіне 1-қосымша

1-кесте. ЭҮП арқылы ҚФБ әрекеттерінің сипаты

| Әрекет (жұмыстар барысының, ағынының) № | 1 | 2 | 3 | 4 | 5 |
|---|--|---|--|---------------------|--|
| ҚФБ атауы | Тұтынушы | ЭҮП | Тұтынушы | ЭҮТШ | ЭҮП |
| Әрекеттің (үдерістің, рәсімдеудің, операцияның) атауы және олардың сипатта масы | Тұтынушы компьютерінің интернет-браузерінде ЭЦҚ тіркеу куәлігін бекіту | Тұтынушы деректеріндегі бұзушылықтарға байланысты бас тарту туралы хабарлама қалыптастырады | Қызметті таңдайды және электрондық түрдегі қажет құжаттарды қоса беруге сұрау салу деректерін қалыптастырады | Қызметке ақы төлеу | Төлем болмауына байланысты бас тарту туралы хабарлама қалыптастырады |
| Аяқтау нысаны (деректер, құжат, | Сұрау салудың ойдағыдай | Сұратып отырған электрондық мемлекет | Сұрау салудың ойдағыдай | Әрекеттің ойдағыдай | Сұратып отырған электрондық мемлекеттік |

| | | | | | |
|------------------------------|--|---|---|---|--|
| ұйымдық-басшылық ету шешімі) | қалыптасқандығы туралы хабарлама бейнелеу | тік қызметтен бас тарту туралы хабарлама қалыптастыру | қалыптасқандығы туралы хабарлама бейнелеу | қалыптасқандығы туралы хабарлама бейнелеу | қызметтен ба тарту туралы хабарлама қалыптастыру |
| Орындау мерзімдері | 10 – 15 сек | 20 сек | 1,5 мин | 1,5 мин | 10 – 15 сек |
| Келесі әрекет нөмірі | 2 – егер тұтынушы деректерінде бұзушылықтар болса; 3 – егер авторлау ойдағыдай өтсе | – | 4 | 5 – егер ақы төлемесе, 6 – егер ақы төлесе | – |

кестенің жалғасы

| | | | | | |
|---|--|---|--|--|---|
| 6 | 7 | 8 | 9 | 10 | 11 |
| Тұтынушы | ЭҮП | Тұтынушы | ЭҮП | ЭҮП | ЭҮП |
| Сұрау салуды қуәландыру (қол қою) үшін ЭЦҚ таңдау | Тұтынушы ЭЦҚ түпнұсқалылығының расталмауына байланысты бас тарту туралы хабарлама қалыптастырады | ЭЦҚ көмегімен сұрау салуды қуәландыру (қол қою) | «Е-лицензиялау» АЖ-да электрондық құжатты өтінішті (тұтынушының сұрау салуын) тіркеу және «Е-лицензиялау» АЖ-да сұрау салуды өңдеу | «Е-лицензиялау» АЖ-да тұтынушы деректерін дегі бұзушылықтарға байланысты бас тарту туралы хабарлама қалыптастыру | Электрондық құжат электрондық лицензия) |
| Сұрау салуды маршрут тау | Сұратып отырған электрондық мемлекеттік қызметтен бас тарту туралы хабарлама қалыптастыру | Сұрау салуды маршруттау | Өтінішке нөмір бере отырып, сұрау салуды тіркеу | Сұратып отырған электрондық мемлекеттік қызметтен бас тарту туралы хабарлама қалыптастыру | Электрондық лицензия |
| 10 – 15 сек | 10 - 15 сек | 1,5 мин | 15 жұмыс күні | - | - |
| 7 - егер ЭҮП-де қате болса, 8 – егер ЭҮП қатесіз болса | - | - | 10 - қызмет берушінің тұтынушыны біліктілік талаптарына және лицензия беру үшін негізге сай екендігін тексеруі | - | - |

2-кесте. Қызмет беруші арқылы ҚФБ әрекеттерінің сипаты

| | | | | |
|---|---------------|-------------------------|---------------|--------|
| Әрекет (жұмыстар барысының, ағынының) № | 1 | 2 | 3 | 4 |
| ҚФБ атауы | Қызмет беруші | «Е-лицензия лау» МДБ АЖ | Қызмет беруші | ЗТ МДБ |
| | | | | |

| | | | | |
|---|--|---|---|---|
| Әрекеттің үдерістің, рәсімдеудің, операцияның) атауы және олардың сипаттамасы | («Е-лицензия лау» МДБ АЖ-да авторлаудан өтеді | Деректерде бар бұзушылықтар ға байланысты бас тарту туралы хабарлама қалыптастырады | Қызмет беруші қызметшісінің қызметті таңдауы | Сұрау салуды 3' МДБ-ға алушыны деректерін тексеру жолдау |
| Аяқтау нысаны (деректер, құжат, ұйымдық- басшылық ету шешімі) | Сұрау салудың ойдағыдай қалыптасқандығы туралы хабарлама бейнелеу | Сұратып отырған электрондық мемлекеттік қызметтен бас тарту туралы хабарлама қалыптастыру | Сұрау салудың ойдағыдай қалыптасқандығы туралы хабарлама бейнелеу | Сұрау салуды маршруттау |
| Орындау мерзімдері | 10 – 15 сек | 10 сек | 1,5 мин | 1,5 мин |
| Келесі әрекет нөмірі | 1 – «Е-лицензиялау» АЖ МДБ-да қызмет беруші қызметшісінің логині мен паролінің түпнұсқалылығының тексеру | – | 4 | 5 - егер тұтынушының деректерінде бұзушылықтар ба болса; 6 - егер авторлау ойдағыдай өтсе |

кестенің жалғасы

| | | | | |
|---|---|--|--|--|
| 5 | 6 | 7 | 8 | 9 |
| «Е-лицензиялау» МДБ АЖ | Қызмет беруші | «Е-лицензия лау» МДБ АЖ | «Е-лицензиялау» МДБ АЖ | «Е-лицензиялау» МДБ АЖ |
| Деректерде бар бұзушылықтарға байланысты бас тарту туралы хабарлама қалыптастыру | Құжаттарды қосумен сұрау салу нысанын толтыру | «Е-лицензиялау» АЖ МДБ-да электрондық құжатты тіркеу және «Е-лицензиялау» АЖ-да сұрау салуды өңдеу | «Е-лицензиялау» АЖ МДБ-да тұтынушының деректерде бар бұзушылықтарға байланысты бас тарту туралы хабарлама қалыптастыру | Электрондық құжа электрондық лицензия) |
| Сұратып отырған электрондық мемлекеттік қызметтен бас тарту туралы хабарлама қалыптастыру | Сұрау салудың ойдағыдай қалыптасқандығы туралы хабарлама бейнелеу | Өтінішке нөмір берумен сұрау салуды жүйеде тіркеу | Сұратып отырған электрондық мемлекеттік қызметтен бас тарту туралы хабарлама қалыптастыру | Электрондық лицензия |
| 1,5 мин | 10 – 15 сек | 15 жұмыс күні | - | - |
| – | - | 8 - егер «Е-лицензиялау» АЖ МДБ-да сұрау салу бойынша деректер жоқ болса; 9 - егер сұрау салу бойынша деректер табылса | - | - |

«Пестицидтерді (улы химикаттарды) өндіру (формуляциялау) қызметін жүзеге асыруға лицензияны беру, қайта ресімдеу, лицензияның телнұсқасын беру» электрондық мемлекеттік қызметінің регламентіне 2-қосымша

Электрондық мемлекеттік қызметті ЭҮП арқылы көрсету кезіндегі функционалдық өзара әрекеттесудің № 1 диаграммасы

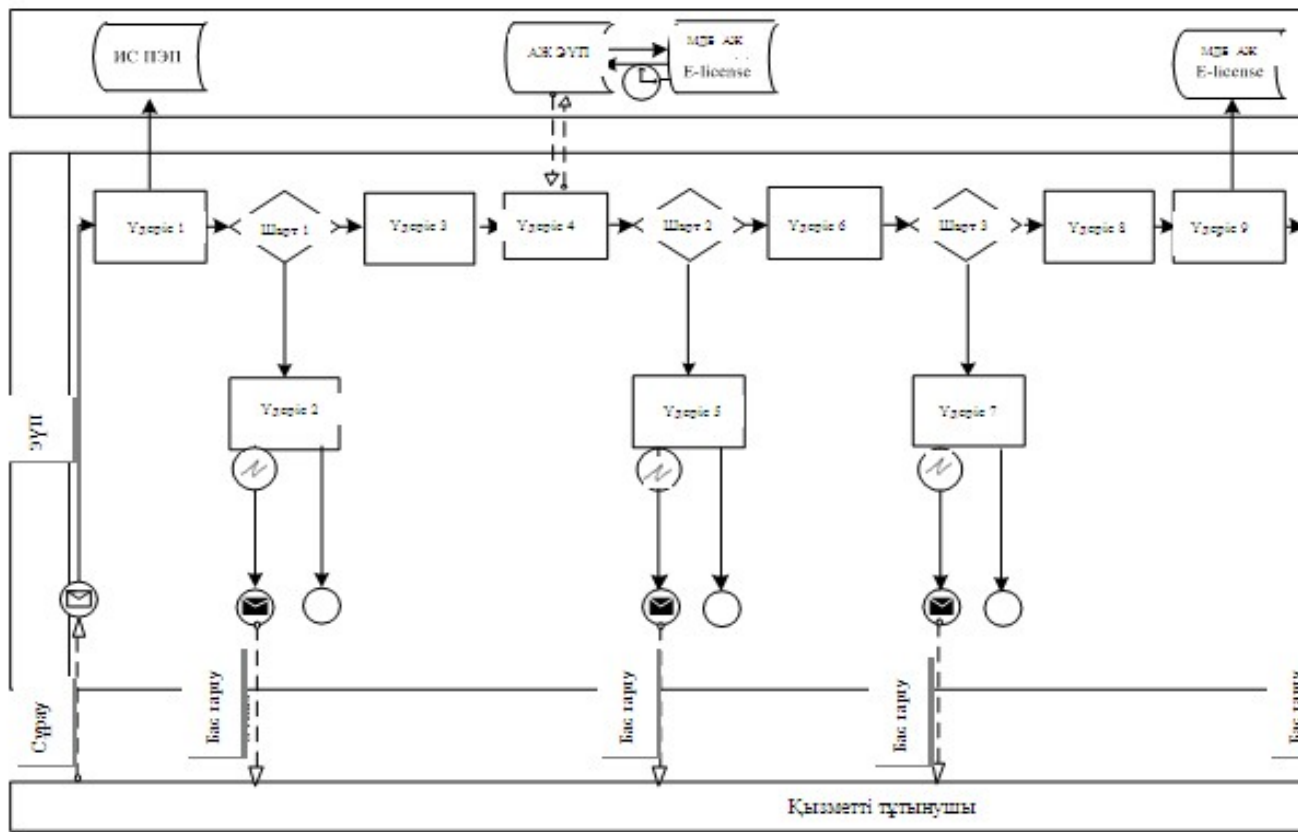

Электрондық мемлекеттік қызметті қызмет беруші арқылы көрсету кезіндегі функционалдық өзара әрекеттесудің № 2 диаграммасы

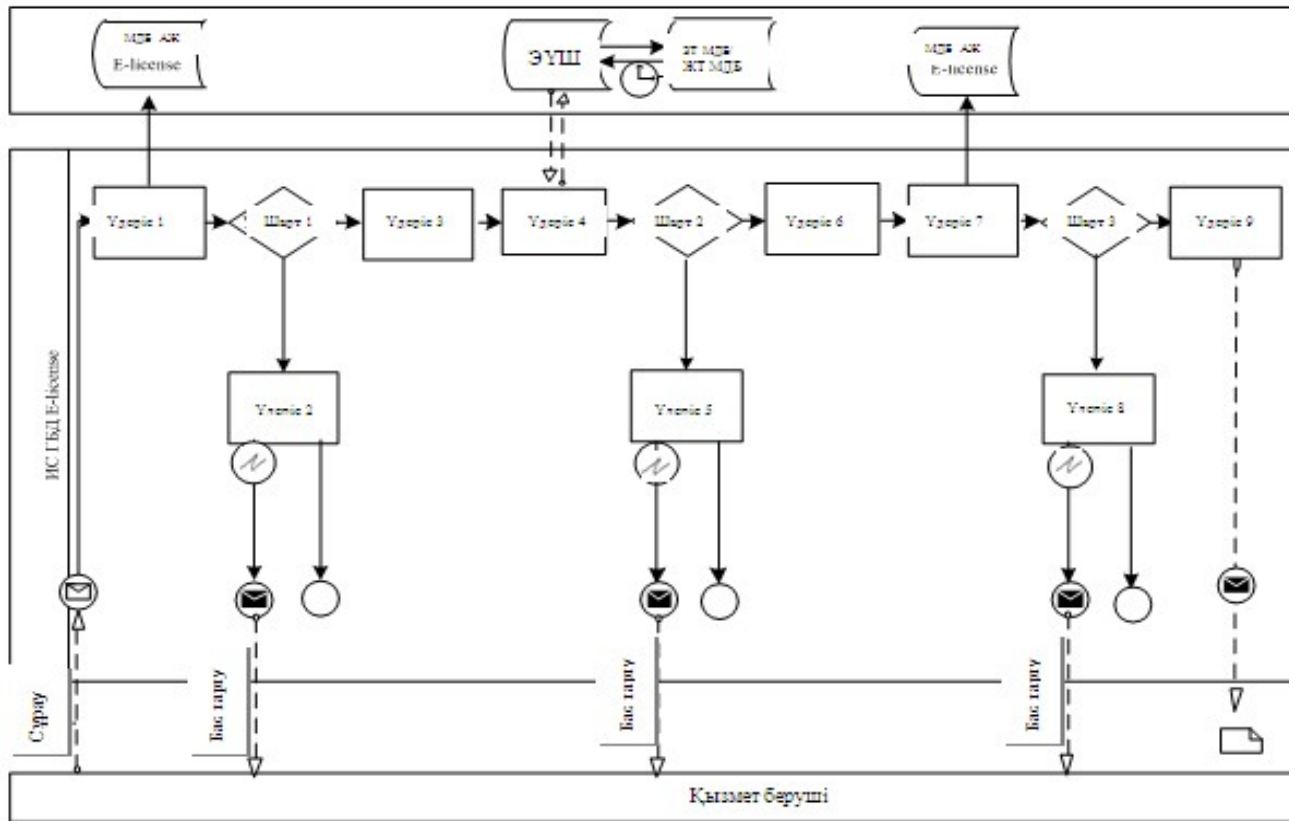

Шартты белгілер:

| | |
|---|---|
|  | Бастапқы хабарлама |
|  | Аяқтаушы хабарлама |
|  | Аршық хабарлама |
|  | Қарапайым аяқтаушы хабарлама |
|  | Қолға |
|  | Ақпараттық жүйе |
|  | Процесс |
|  | Шарт |
|  | Басқару ағыны |
|  | Хабарлама ағыны |
|  | Соңғы тұтынушыға берілетін, электрондық құжат |

«Пестицидтерді (улы химикаттарды) өндіру (формуляциялау) қызметін жүзеге асыруға лицензияны беру, қайта ресімдеу, лицензияның телнұсқасын беру» электрондық мемлекеттік қызметінің регламентіне 3-қосымша

Электрондық мемлекеттік қызметтің «сапа» және «қолжетімділік» көрсеткіштерін айқындауға арналған сауалнама нысаны

(қызметтің атауы)

1. Сіз электрондық мемлекеттік қызметті көрсету процесінің сапасына және нәтижесіне қанағаттандыңыз ба?

- 1) қанағаттанбадым;
- 2) ішінара қанағаттандым;
- 3) қанағаттандым.

2. Сіз электрондық мемлекеттік қызметті көрсету тәртібі туралы ақпараттың сапасына қанағаттандыңыз ба?

- 1) қанағаттанбадым;
- 2) ішінара қанағаттандым;

3) қанағаттандым.

Ақмола облысы әкімдігінің
2012 жылғы 28 қыркүйектегі
№ А - 11 / 464 қаулысымен
бекітілген

«Пестицидтерді (улы химикаттарды) сату жөніндегі қызметті жүзеге асыруға лицензияны беру, қайта ресімдеу, лицензияның телнұсқасын беру» электрондық мемлекеттік қызметінің регламенті

1. Жалпы ережелер

1. Электрондық мемлекеттік қызметті «Ақмола облысының ауыл шаруашылығы басқармасы» мемлекеттік мекемесі (бұдан әрі – қызмет беруші), сондай-ақ «электрондық үкімет» веб-порталы www.e.gov.kz немесе www.elicense.kz электрондық мекенжайы бойынша «Е-лицензиялау» веб-порталы (бұдан әрі – ЭҮП) арқылы көрсетеді.

2. Электрондық мемлекеттік қызмет Қазақстан Республикасы Үкіметінің 2012 жылғы 31 тамыздағы № 1108 қаулысымен бекітілген «Пестицидтерді (улы химикаттарды) сату жөніндегі қызметті жүзеге асыруға лицензияны беру, қайта ресімдеу, лицензияның телнұсқасын беру» мемлекеттік қызмет стандартының (бұдан әрі – Стандарт) негізінде көрсетіледі.

3. Электрондық мемлекеттік қызметті автоматтандыру нысаны: ішінара автоматтандырылған.

4. Электрондық мемлекеттік қызметті көрсету түрі: транзакциялық.

5. Осы Регламентте пайдаланылатын ұғымдар мен қысқартулар:

1) ақпараттық жүйе – ақпаратты аппараттық-бағдарламалық кешенді қолдана отырып сақтауға, өңдеуге, іздеуге, таратуға, беруге және ұсынуға арналған жүйе (бұдан әрі – АЖ);

2) «электрондық үкімет» веб-порталы – нормативтік-құқықтық базаны қоса алғанда барлық шоғырландырылған үкіметтік ақпаратқа және электрондық мемлекеттік қызметтерге бірыңғай қол жеткізу терезесі болып табылатын ақпараттық жүйе;

3) «Е-лицензиялау» веб-порталы – берілген, қайта ресімделген, тоқтата тұрғызылған, қайта жаңартылған және қолданылуын тоқтатқан лицензиялар, сондай-ақ лицензияланатын қызмет түрін (кіші түрін) жүзеге асыратын лицензиаттың филиалдары, өкілдіктері (объектілері, пункттері, учаскелері) туралы мәліметтері бар, ол лицензиар беретін лицензиялардың сәйкестендіру нөмірін орталықтандырып қалыптастыратын ақпараттық жүйе (бұдан әрі – «Е-лицензиялау» МДБ АЖ);

4) «электрондық үкімет» шлюзі – электрондық қызметтерді іске асыру шеңберінде «электрондық үкімет» ақпараттық жүйелерін ықпалдастыруға арналған ақпараттық жүйе (бұдан әрі – ЭҮШ);

5) «электрондық үкіметтің» төлем шлюзі – жеке және заңды тұлғалардың төлемдерді жүзеге асырған кезде екінші деңгейдегі банктердің, банктік операциялардың жеке түрлерін жүзеге асыратын ұйымдардың және «электрондық үкіметтің» ақпараттық жүйелері арасындағы өзара әрекеттесуді қамтамасыз етуге арналған автоматтандырылған ақпараттық жүйе (бұдан әрі – ЭҮТШ);

6) «Жеке тұлғалар» мемлекеттік деректер базасы – Қазақстан Республикасында жеке тұлғаларды бірыңғай сәйкестендіруді енгізу және олар туралы өзекті және дұрыс мәліметтерді мемлекеттік басқару органдарына және басқа да субъектілерге олардың өкілеттіктерінің шеңберінде және Қазақстан Республикасының заңнамасына сәйкес ұсыну мақсатында ақпаратты автоматтандырып жинауға, сақтауға және өңдеуге, Ұлттық жеке сәйкестендіру нөмірлері тізілімін құруға арналған ақпараттық жүйе (бұдан әрі – ЖТ МДБ);

7) «Заңды тұлғалар» мемлекеттік деректер базасы – Қазақстан Республикасында заңды тұлғаларды бірыңғай сәйкестендіруді енгізу және олар туралы өзекті және дұрыс мәліметтерді мемлекеттік басқару органдарына және басқа да субъектілерге олардың өкілеттіктерінің шеңберінде және Қазақстан Республикасының заңнамасына сәйкес ұсыну мақсатында ақпаратты

автоматтандырып жинауға, сақтауға және өңдеуге, Ұлттық бизнес сәйкестендіру нөмірлері тізілімін құруға арналған ақпараттық жүйе (бұдан әрі – ЗТ МДБ);

8) тұтынушы – электрондық мемлекеттік қызмет көрсетілетін жеке немесе заңды тұлға;

9) жеке сәйкестендіру нөмірі – жеке тұлға, соның ішінде жеке кәсіпкерлік түрінде іс-әрекетті іске асыратын жеке кәсіпкер үшін қалыптастырылатын бірегей нөмір (бұдан әрі – ЖСН)

10) бизнес-сәйкестендіру нөмірі – заңды тұлға (филиал және өкілдік) және бірлескен кәсіпкерлік түріндегі іс-әрекетті іске асыратын жеке кәсіпкер үшін қалыптастырылатын бірегей нөмір (бұдан әрі – БСН);

11) пайдаланушы – оған қажетті электрондық ақпаратты ресурстарды алу үшін ақпараттық жүйеге жүгінетін және оларды пайдаланатын субъекті (алушы, қызмет беруші);

12) транзакциялық қызмет – электрондық цифрлық қолтаңбаны қолдана отырып, ақпаратпен өзара алмасуды талап ететін, пайдаланушыларға электрондық ақпараттық ресурстарды беру жөніндегі қызмет;

13) электрондық цифрлық қолтаңба – электрондық цифрлық қолтаңба құралдарымен құрылған және электрондық құжаттың дұрыстығын, оның тиістігін және мазмұнының өзгермейтінін растайтын электрондық цифрлық символдар жинағы (бұдан әрі – ЭЦҚ);

14) электрондық құжат – онда ақпарат электрондық-цифрлық нысанда ұсынылған және электрондық цифрлық қолтаңбаның көмегімен куәландырылған құжат;

15) электрондық мемлекеттік қызмет – ақпараттық технологияларды қолдана отырып, электрондық нысанда көрсетілетін мемлекет қызметі;

16) электрондық лицензия – ақпараттық технологияларды пайдалана отырып ресімделетін және берілетін, қағаз тасығыштағы лицензияға мәні тең электрондық құжат түріндегі лицензия;

17) құрылымдық-функционалдық бірліктер (бұдан әрі – ҚФБ) – қызмет көрсету үдерісіне қатысатын, мемлекеттік органдардың, мемлекеттік мекемелердің құрылымдық бөлімшелерінің немесе басқа ұйымдар мен ақпараттық жүйелердің тізбесі.

2. Электрондық мемлекеттік қызметті көрсету жөнінде қызмет беруші әрекетінің тәртібі

6. ЭҮП арқылы әрбір қадамдық әрекеттері мен шешімдері (электрондық мемлекеттік қызметті көрсету кезіндегі функционалдық өзара әрекеттесудің № 1 диаграммасы) осы Регламенттің 2-қосымшасында келтірілген:

1) тұтынушы өзінің ЭЦҚ тіркеу куәлігінің көмегімен ЭҮП-де тіркеуді жүзеге асырады, ол тұтынушы компьютерінің интернет-браузерінде сақталады (ЭҮП-де тіркелмеген алушылар үшін жүзеге асырылады);

2) 1-үдеріс – тұтынушы компьютерінің интернет-браузерінде ЭЦҚ тіркеу куәлігін бекіту, мемлекеттік қызметті алу үшін алушының логині мен паролін ЭҮП-ге енгізу үдерісі (авторлау үдерісі);

3) 1-шарт – тіркелген алушы туралы деректердің дұрыстығын логин (ЖСН/БСН) мен пароль арқылы ЭҮП-де тексеру;

4) 2-үдеріс – тұтынушының деректерінде бар бұзушылықтарға байланысты авторлаудан бас тарту туралы хабарламаны ЭҮП-де қалыптастыру;

5) 3-үдеріс – тұтынушының осы Регламентте көрсетілген қызметті таңдауы, қызметті көрсетуге арналған сұрау салу нысанын экранға шығару және оның құрылымы мен форматтық талаптарын ескере отырып, тұтынушының нысанды толтыруы (деректерді енгізуі), сұрау салу нысанына қажетті электрондық түрдегі құжаттарды қоса берумен;

6) 4-үдеріс – ЭҮТШ-де қызметке ақы төлеу, бұдан кейін төлем туралы ақпарат «Е-лицензиялау» МДБ АЖ-ға келіп түседі;

7) 2-шарт – «Е-лицензиялау» МДБ АЖ-да қызметті көрсету үшін төлем фактісін тексеру;

8) 5-үдеріс – «Е-лицензиялау» МДБ АЖ-да қызмет көрсету үшін төлемнің болмауына байланысты сұратылатын қызметтен бас тарту туралы хабарламаны қалыптастыру;

9) 6-үдеріс – сұрау салуды куәландыру (қол қою) үшін тұтынушының ЭЦҚ тіркеу куәлігін таңдауы;

10) 3-шарт – ЭҮП-де ЭЦҚ тіркеу куәлігінің қолданыс мерзімін және қайтарып алынған (жойылған) тіркеу куәліктерінің тізімде жоқ екендігін, сондай-ақ сәйкестендіру деректерінің сұрау салуда көрсетілген ЖСН/БСН мен ЭЦҚ тіркеу куәлігінде көрсетілген ЖСН/БСН арасындағы сәйкестікті тексеру;

11) 7-үдеріс – тұтынушының ЭЦҚ түпнұсқалылығының расталмауына байланысты сұратып отырған қызметті көрсетуден бас тартуды қалыптастыру;

12) 8-үдеріс – тұтынушының ЭЦҚ көмегімен қызмет көрсетуге сұрау салудың толтырылған нысанын (енгізілген деректерді) куәландыру (қол қою);

13) 9-үдеріс – электрондық құжатты (алушының сұрау салуын) «Е-лицензиялау» МДБ АЖ-де тіркеу және сұрау салуды «Е-лицензиялау» МДБ АЖ-да өңдеу;

14) 4-шарт – қызмет көрсетушінің тұтынушының біліктілік талаптарына және лицензия беру үшін негіздерге сай екендігін тексеруі;

15) 10-үдеріс – тұтынушы деректерінің «Е-лицензиялау» МДБ АЖ-да бар бұзушылықтарына байланысты сұратылатын қызметтен бас тарту

туралы хабарламаны қалыптастыру;

16) 11-үдеріс – тұтынушының ЭҮП-де қалыптастырылған қызмет нәтижесін (электрондық лицензияны) алуы. Электрондық құжат қызмет берушінің уәкілетті тұлғасының ЭЦҚ пайдалана отырып қалыптастырылады.

7. Қызмет беруші арқылы әрбір қадамдық әрекеттері мен шешімдері (электрондық мемлекеттік қызметті көрсету кезіндегі функционалдық өзара әрекеттесудің № 2 диаграммасы) осы Регламентке 2-қосымшада келтірілген:

1) 1-үдеріс – қызмет беруші қызметкерінің қызмет алу үшін «Е-лицензиялау» МДБ АЖ-ға логин мен пароль енгізу үдерісі (авторлау үдерісі);

2) 1-шарт – қызмет берушінің тіркелген қызметкері туралы деректердің түпнұсқалығын «Е-лицензиялау» МДБ АЖ-да логин мен пароль арқылы тексеру;

3) 2-үдеріс – қызмет беруші қызметкерінің деректерінде бұзушылықтардың болуына байланысты авторлаудан бас тарту туралы хабарламаны «Е-лицензиялау» МДБ АЖ-да қалыптастыру;

4) 3-үдеріс – қызмет беруші қызметкерінің осы Регламентте көрсетілген қызметті таңдауы, қызметті көрсетуге арналған сұрау салу нысанын экранға шығаруы және қызмет беруші қызметкерінің алушы деректерін енгізуі;

5) 4-үдеріс – ЭҮШ арқылы ЖТ МДБ/ЗТ МДБ-ға алушы деректері туралы сұрау салуды жолдау;

6) 2-шарт – ЖТ МДБ/ЗТ МДБ-да тұтынушы деректерінің болуын тексеру;

7) 5-үдеріс – ЖТ МДБ/ЗТ МДБ-да тұтынушы деректерінің болмауына байланысты деректерді алу мүмкін болмауы туралы хабарламаны қалыптастыру;

8) 6-үдеріс – қағаз тасығыштағы құжаттардың болуы туралы бөлігінде сұрау салу нысанын толтыруы және қызмет беруші қызметкерінің тұтынушы ұсынған қажетті құжаттарды сканерлеуі және оларды сұрау салу нысанына қоса беруі;

9) 7-үдеріс – электрондық құжатты «Е-лицензиялау» МДБ АЖ-да тіркеу және «Е-лицензиялау» МДБ АЖ-да қызметті өңдеу;

10) 3-шарт – қызмет көрсетушінің тұтынушының біліктілік талаптарына және лицензия беру үшін негіздерге сай екендігін тексеруі;

11) 8-үдеріс – тұтынушының «Е-лицензиялау» МДБ АЖ-да деректерінде бар бұзушылықтарға байланысты сұратып отырған қызметтен бас тарту туралы хабарламаны қалыптастыру;

12) 9-үдеріс – тұтынушының ЭҮП-де қалыптастырылған қызмет нәтижесін (электрондық лицензияны) алуы. Электрондық құжат қызмет берушінің уәкілетті тұлғасының ЭЦҚ пайдалана отырып қалыптастырылады.

8. Қызмет көрсетуге сұрау салу және қызметке жауап беру нысандары www.elicense.kz «Е-лицензиялау» веб-порталында келтірілген.

9. Сұрау салу өңделгеннен кейін тұтынушыға сұрау салуды өңдеу нәтижелерін мынадай түрде қарау мүмкіндігі ұсынылады:

«ашу» батырмасын басқаннан кейін сұрау салу нәтижесі дисплей экранына шығарылды;

«сақтау» батырмасын басқаннан кейін сұрау салу нәтижесі алушы енгізген магниттік тасығышта Adobe Acrobat форматында сақталады.

10. Электрондық мемлекеттік қызметті көрсету бойынша қажетті ақпаратты және кеңесті call-орталықтың (1414) телефоны бойынша алуға болады.

3. Электрондық мемлекеттік қызмет көрсету үдерісіндегі өзара іс-қимыл тәртібін сипаттау

11. Электрондық мемлекеттік қызметті көрсету үдерісіне қатысатын ҚФБ:

- 1) қызмет беруші;
- 2) тұтынушы.

12. Әрекеттер (рәсімдер, функциялар, операциялар) кезектілігінің мәтінді кестелі сипаты әрбір әрекетті орындау мерзімін көрсете отырып, осы Регламентке 1-қосымшада келтірілген.

13. Әрекеттердің олардың сипатына сәйкес қисынды кезектілігі арасындағы өзара байланысты (электрондық мемлекеттік қызметті көрсету үдерісінде) көрсететін диаграмма осы Регламенттің 2-қосымшасын келтірілген.

14. Тұтынушыларға қызмет көрсету нәтижелері осы Регламенттің 3-қосымшасына сәйкес сапа және қолжетімдік көрсеткіштерімен өлшенеді.

15. Тұтынушыларға қызмет көрсету үдерісіне қойылатын талаптар:

- 1) құпиялылық (ақпаратты заңсыз алудан қорғаныш);
- 2) бүтіндік (ақпаратты заңсыз өзгертуден қорғаныш);
- 3) қолжетімдік (ақпарат пен ресурстарды заңсыз ұстап қалудан қорғаныш).

16. Қызмет көрсетудің технологиялық шарты:

- 1) Интернетке шығу;
- 2) электрондық лицензия берілетін тұлғада ЖСН/БСН болуы;
- 3) ЭҮП-мен авторлау;
- 4) пайдаланушының ЭЦҚ болуы;
- 5) екінші деңгейдегі банкте банктік карточкасының немесе ағымдағы шотының болуы.

«Пестицидтерді (улы химикаттарды) сату жөніндегі қызметті жүзеге асыруға лицензия беру, қайта ресімдеу, лицензияның телнұсқасын беру» электрондық мемлекеттік қызметінің регламентіне 1-қосымша

1-кесте. ЭҮП арқылы ҚФБ әрекеттерінің сипаты

| | | | | | |
|---|--|---|---|---|---|
| Әрекет (жұмыстар барысының, ағынының) № | 1 | 2 | 3 | 4 | 5 |
| ҚФБ атауы | Тұтынушы | ЭҮП | Тұтынушы | ЭҮТШ | ЭҮП |
| Әрекеттің (үдерістің, рәсімдеудің, операцияның) атауы және олардың сипаттамасы | Тұтынушы компьютерінің интернет-браузерінде ЭЦҚ тіркеу куәлігін бекіту | Тұтынушы деректеріндегі бұзушылықтарға байланысты бас тарту туралы хабарлама қалыптастырады | Қызметті таңдайды және электрондық түрдегі қажет құжаттарды қоса берумен сұрау салу деректерін қалыптастырады | Қызметке ақы төлеу | Төлем болмауы байланысты ба тарту туралы хабарлама қалыптастырады |
| Аяқтау нысаны (деректер, құжат, ұйымдық-басшылық ету шешімі) | Сұрау салудың ойдағыдай қалыптасқандығы туралы хабарлама бейнелеу | Сұратып отырған электрондық мемлекеттік қызметтен бас тарту туралы хабарлама қалыптастыру | Сұрау салудың ойдағыдай қалыптасқандығы туралы хабарлама бейнелеу | Әрекеттің ойдағыдай қалыптасқандығы туралы хабарлама бейнелеу | Сұратып отырған электрондық мемлекеттік қызметтен бас тарту туралы хабарлама қалыптастыру |
| Орындау мерзімдері | 10 – 15 сек | 20 сек | 1,5 мин | 1,5 мин | 10 – 15 сек |
| Келесі әрекет нөмірі | 2 – егер тұтынушы деректерінде бұзушылықтар болса; 3 – егер авторлау ойдағыдай өтсе | – | 4 | 5 – егер ақы төлемесе, 6 – егер ақы төлесе | – |

кестенің жалғасы

| | | | | | |
|--|--|--|---|---|---|
| 6 | 7 | 8 | 9 | 10 | 11 |
| Тұтынушы | ЭҮП | Тұтынушы | ЭҮП | ЭҮП | ЭҮП |
| Сұрау салуды куәландыру (қол қою) үшін ЭЦҚ таңдау | Тұтынушы ЭЦҚ түпнұсқалылығының расталмауына байланысты бас тарту туралы хабарлама қалыптастырады | ЭЦҚ көмегімен сұрау салуды куәландыру (қол қою) | «Е-лицензиялау» АЖ - да электрондық құжатты өтінішті (тұтынушының сұрау салуын) тіркеу және «Е-лицензиялау» АЖ-да сұрау салуды өңдеу | «Е-лицензиялау» АЖ-да тұтынушы деректеріндегі бұзушылықтарға байланысты бас тарту туралы хабарлама қалыптастыру | Электрондық құжат электрондық лицензия) |
| Сұрау салуды маршрут тау | Сұратып отырған электрондық мемлекеттік қызметтен бас тарту туралы хабарлама қалыптастыру | Сұрау салуды маршруттау | Өтінішке нөмір бере отырып, сұрау салуды тіркеу | Сұратып отырған электрондық мемлекеттік қызметтен бас тарту туралы хабарлама қалыптастыру | Электрондық лицензия |

| | | | | | |
|---|-------------|---------|--|---|---|
| 10 – 15 сек | 10 - 15 сек | 1,5 мин | 15 жұмыс күні | - | - |
| 7 - егер ЭҮП-де қате болса, 8 – егер ЭҮП қатесіз болса | - | - | 10 - қызмет берушінің тұтынушыны біліктілік талаптарына және лицензия беру үшін негізге сай екендігін тексеруі | - | - |

2-кесте. Қызмет беруші арқылы ҚФБ әрекеттерінің сипаты

| | | | | |
|--|---|---|---|--|
| Әрекет (жұмыстар барысының, ағынының) № | 1 | 2 | 3 | 4 |
| ҚФБ атауы | Қызмет беруші | «Е-лицензиялау» МДБ АЖ | Қызмет беруші | ЗТ МДБ |
| Әрекеттің (үдерістің, рәсімдеудің, операцияның) атауы және олардың сипаттамасы | «Е-лицензиялау» МДБ АЖ-да авторлаудан өтеді | Деректерде бар бұзушылықтарға байланысты бас тарту туралы хабарлама қалыптастырады | Қызмет беруші қызметшісінің қызметті таңдауы | Сұрау салуды ЗТ МДБ-ға алушыны деректерін тексеру жолдау |
| Аяқтау нысаны (деректер, құжат, ұйымдық-басшылық ету шешімі) | Сұрау салудың ойдағыдай қалыптасқандығы туралы хабарлама бейнелеу | Сұратып отырған электрондық мемлекеттік қызметтен бас тарту туралы хабарлама қалыптастыру | Сұрау салудың ойдағыдай қалыптасқандығы туралы хабарлама бейнелеу | Сұрау салуды маршруттау |
| Орындау мерзімдері | 10 – 15 сек | 10 сек | 1,5 мин | 1,5 мин |
| Келесі әрекет нөмірі | 1 – «Е-лицензиялау» АЖ МДБ-да қызмет беруші қызметшісінің логині мен парольінің түпнұсқалылығын тексеру | - | 4 | 5 - егер тұтынушының деректерінде бұзушылықтар болса; 6 - егер авторла ойдағыдай өтсе |

кестенің жалғасы

| | | | | |
|---|---|--|--|--|
| 5 | 6 | 7 | 8 | 9 |
| «Е-лицензия лау» МДБ АЖ | Қызмет беруші | «Е-лицензия лау» МДБ АЖ | «Е-лицензия лау» МДБ АЖ | «Е-лицензия лау» МДБ АЖ |
| Деректерде бар бұзушылық тарға байланысты | Құжаттарды қосумен сұрау салу нысанын толтыру | «Е-лицензия лау» АЖ МДБ-да электрондық құжатты тіркеу және «Е-лицензиялау» | «Е-лицензия лау» АЖ МДБ-да тұтынушының деректерде бар бұзушылықтарға байланысты бас тарту туралы | Электрондық құжа электрондық лицензия) |

| | | | | |
|---|---|---|---|----------------------|
| бас тарту туралы хабарлама қалыптастыру | | АЖ-да сұрау салуды өндеу | хабарлама қалыптастыру | |
| Сұратып отырған электрондық мемлекеттік қызметтен бас тарту туралы хабарлама қалыптастыру | Сұрау салудың ойдағыдай қалыптасқандығы туралы хабарлама бейнелеу | Өтінішке нөмір берумен сұрау салуды жүйеде тіркеу | Сұратып отырған электрондық мемлекеттік қызметтен бас тарту туралы хабарлама қалыптастыру | Электрондық лицензия |
| 1,5 мин | 10 – 15 сек | 15 жұмыс күні | - | - |
| - | - | 8 - егер «Е-лицензиялау» АЖ МДБ-да сұрау салу бойынша деректер жоқ болса; 9 - егер сұрау салу бойынша деректер табылса | - | - |

«Пестицидтерді (улы химикаттарды) сату жөніндегі қызметті жүзеге асыруға лицензияны беру, қайта ресімдеу, лицензияның телнұсқасын беру» электрондық мемлекеттік қызметінің регламентіне
2-қосымша

Электрондық мемлекеттік қызметті ЭҮП арқылы көрсету кезіндегі функционалдық өзара әрекеттесудің № 1 диаграммасы

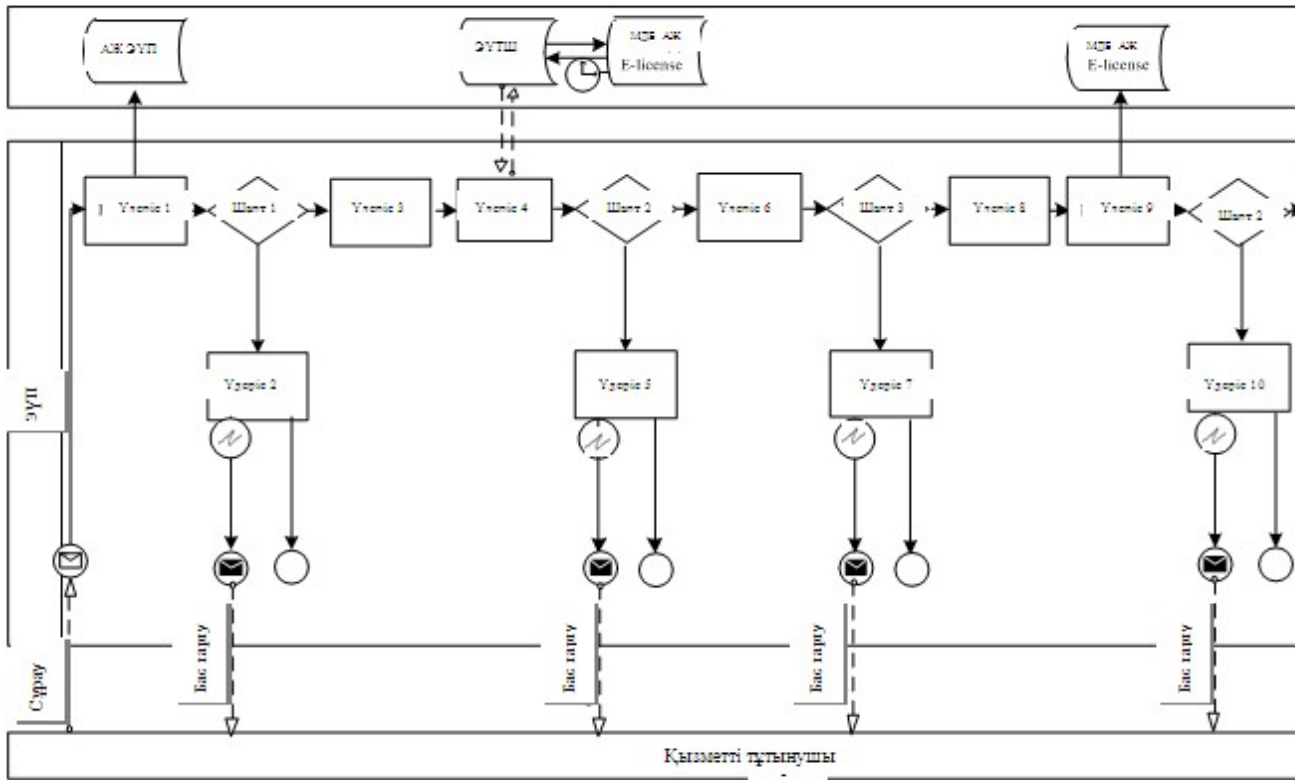

Электрондық мемлекеттік қызметті қызмет беруші арқылы көрсету кезіндегі функционалдық өзара әрекеттесудің № 2 диаграммасы

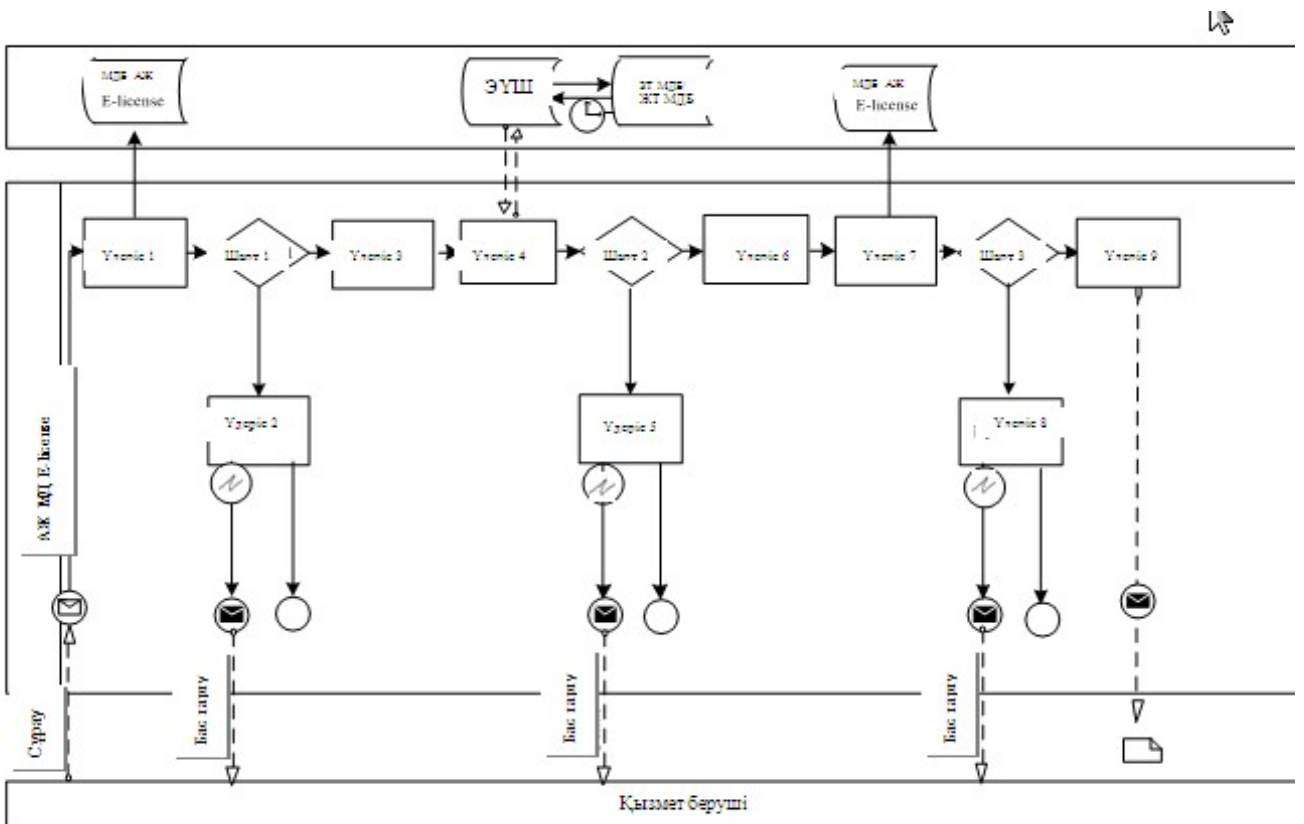

Шартты белгілер:

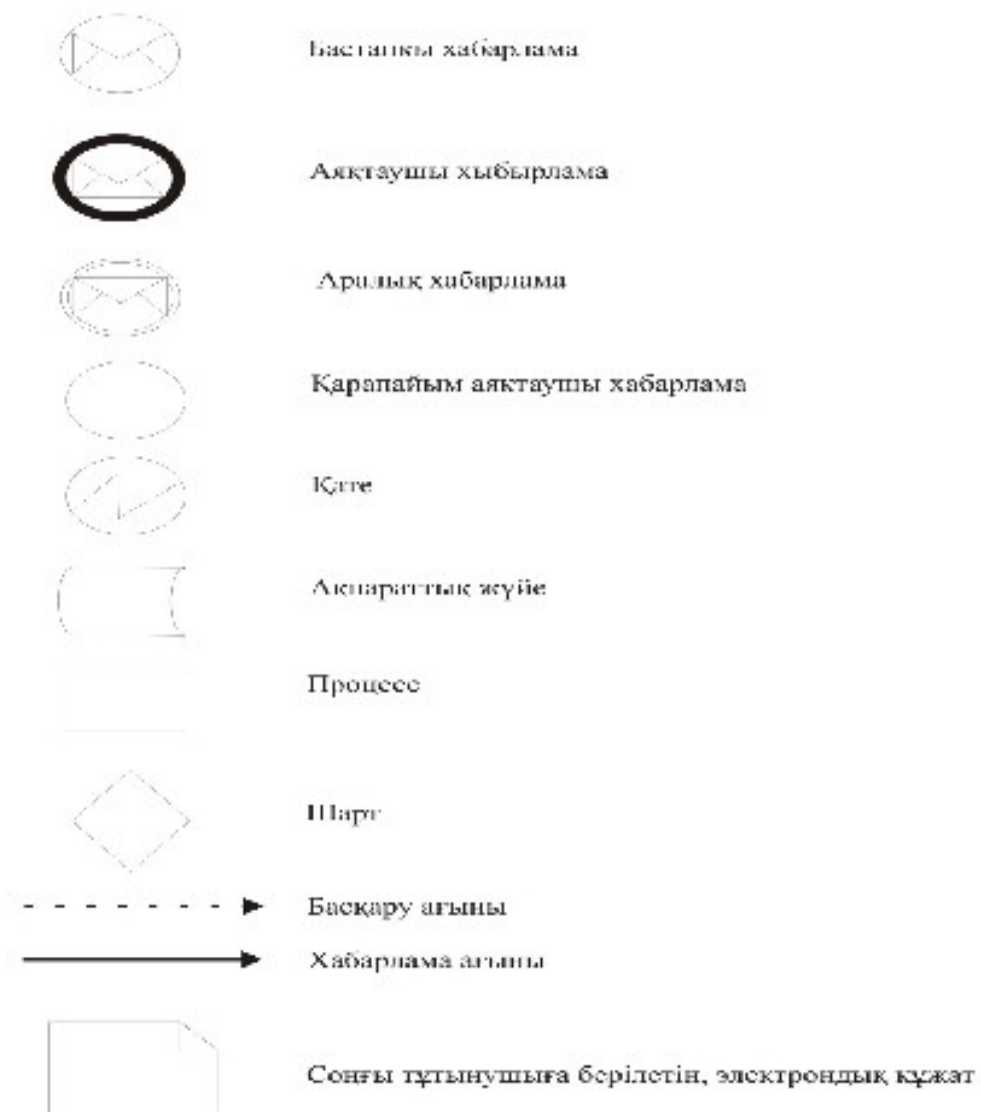

«Пестицидтерді (улы химикаттарды) сату жөніндегі қызметті жүзеге асыруға лицензияны беру, қайта ресімдеу, лицензияның телнұсқасын беру» электрондық мемлекеттік қызметінің регламентіне 3-қосымша

Электрондық мемлекеттік қызметтің «сапа» және «қолжетімділік» көрсеткіштерін айқындауға арналған сауалнама нысаны

(қызметтің атауы)

1. Сіз электрондық мемлекеттік қызметті көрсету процесінің сапасына және нәтижесіне қанағаттандыңыз ба?

- 1) қанағаттанбадым;
- 2) ішінара қанағаттандым;
- 3) қанағаттандым.

2. Сіз электрондық мемлекеттік қызметті көрсету тәртібі туралы ақпараттың сапасына қанағаттандыңыз ба?

- 1) қанағаттанбадым;
- 2) ішінара қанағаттандым;

3) қанағаттандым.

Ақмола облысы әкімдігінің
2012 жылғы 28 қыркүйектегі
№ А - 11 / 464 қаулысымен
бекітілген

«Аэрозольдық және фумигациялық тәсілдермен пестицидтерді (улы химикаттарды) қолдану жөніндегі қызметті жүзеге асыруға лицензияны беру, қайта ресімдеу, лицензияның телнұсқасын беру» электрондық мемлекеттік қызметінің регламенті

1. Жалпы ережелер

1. Электрондық мемлекеттік қызметті «Ақмола облысының ауыл шаруашылығы басқармасы» мемлекеттік мекемесі (бұдан әрі – қызмет беруші), сондай-ақ «электрондық үкімет» веб-порталы www.e.gov.kz немесе www.elicense.kz «Е-лицензиялау» веб-порталы (бұдан әрі – ЭҮП) арқылы көрсетеді.

2. Электрондық мемлекеттік қызмет Қазақстан Республикасы Үкіметінің 2012 жылғы 31 тамыздағы № 1108 қаулысымен бекітілген «Аэрозольдық және фумигациялық тәсілдермен пестицидтерді (улы химикаттарды) қолдану жөніндегі қызметті жүзеге асыруға лицензияны беру, қайта ресімдеу, лицензияның телнұсқасын беру» мемлекеттік қызмет стандартының (бұдан әрі – Стандарт) негізінде көрсетіледі.

3. Электрондық мемлекеттік қызметті автоматтандыру нысаны: ішінара

автоматтандырылған.

4. Электрондық мемлекеттік қызметті көрсету түрі: транзакциялық.

5. Осы Регламентте пайдаланылатын ұғымдар мен қысқартулар:

1) ақпараттық жүйе – ақпаратты аппараттық-бағдарламалық кешенді қолдана отырып сақтауға, өңдеуге, іздеуге, таратуға, беруге және ұсынуға арналған жүйе (б ұ д а н ә р і – А Ж) ;

2) «электрондық үкімет» веб-порталы – нормативтік-құқықтық базаны қоса алғанда барлық бірыңғай үкіметтік ақпаратқа және электрондық мемлекеттік қызметтерге бірыңғай қол жеткізу терезесі болып табылатын ақпараттық жүйе;

3) «Е-лицензиялау» веб-порталы – берілген, қайта ресімделген, тоқтата тұрғызылған, қайта жаңартылған және қолданылуын тоқтатқан лицензиялар, сондай-ақ лицензияланатын қызмет түрін (кіші түрін) жүзеге асыратын лицензиаттың филиалдары, өкілдіктері (объектілері, пункттері, учаскелері) туралы мәліметтері бар, ол лицензиар беретін лицензиялардың сәйкестендіру нөмірін орталықтандырып қалыптастыратын ақпараттық жүйе (бұдан әрі – «Е - л и ц е н з и я л а у » М Д Б А Ж) ;

4) «электрондық үкімет» шлюзі – электрондық қызметтерді іске асыру шеңберінде «электрондық үкімет» ақпараттық жүйелерін ықпалдастыруға арналған ақпараттық жүйе (бұдан әрі – ЭҮШ);

5) «электрондық үкіметтің» төлем шлюзі – жеке және заңды тұлғалардың төлемдерді жүзеге асырған кезде екінші деңгейдегі банктердің, банктік операциялардың жеке түрлерін жүзеге асыратын ұйымдардың және «электрондық үкіметтің» ақпараттық жүйелері арасындағы өзара әрекеттесуді қамтамасыз етуге арналған автоматтандырылған ақпараттық жүйе (бұдан ә р і – Э Ү Т Ш) ;

б) «Жеке тұлғалар» мемлекеттік деректер базасы – Қазақстан Республикасында жеке тұлғаларды бірыңғай сәйкестендіруді енгізу және олар туралы өзекті және дұрыс мәліметтерді мемлекеттік басқару органдарына және басқа да субъектілерге олардың өкілеттіктерінің шеңберінде және Қазақстан Республикасының заңнамасына сәйкес ұсыну мақсатында ақпаратты автоматтандырып жинауға, сақтауға және өңдеуге, Ұлттық жеке сәйкестендіру нөмірлері тізілімін құруға арналған ақпараттық жүйе (бұдан әрі – ЖТ МДБ);

7) «Заңды тұлғалар» мемлекеттік деректер базасы – Қазақстан Республикасында заңды тұлғаларды бірыңғай сәйкестендіруді енгізу және олар туралы өзекті және дұрыс мәліметтерді мемлекеттік басқару органдарына және басқа да субъектілерге олардың өкілеттіктерінің шеңберінде және Қазақстан Республикасының заңнамасына сәйкес ұсыну мақсатында ақпаратты автоматтандырып жинауға, сақтауға және өңдеуге, Ұлттық бизнес сәйкестендіру нөмірлері тізілімін құруға арналған ақпараттық жүйе (бұдан әрі – ЗТ МДБ);

- 8) тұтынушы – электрондық мемлекеттік қызмет көрсетілетін жеке немесе
з а ң д ы т ұ л ғ а ;
- 9) жеке сәйкестендіру нөмірі – жеке тұлға, соның ішінде жеке кәсіпкерлік түрінде іс-әрекетті іске асыратын жеке кәсіпкер үшін қалыптастырылатын бірегей нөмір (бұдан әрі – ЖСН)
- 10) бизнес-сәйкестендіру нөмірі – заңды тұлға (филиал және өкілдік) және бірлескен кәсіпкерлік түріндегі іс-әрекетті іске асыратын жеке кәсіпкер үшін қалыптастырылатын бірегей нөмір (бұдан әрі – БСН);
- 11) пайдаланушы – оған қажетті электрондық ақпаратты ресурстарды алу үшін ақпараттық жүйеге жүгінетін және оларды пайдаланатын субъекті (алушы, қ ы з м е т б е р у ш і) ;
- 12) транзакциялық қызмет – электрондық цифрлық қолтаңбаны қолдана отырып, ақпаратпен өзара алмасуды талап ететін, пайдаланушыларға электрондық ақпараттық ресурстарды беру жөніндегі қызмет;
- 13) электрондық цифрлық қолтаңба – электрондық цифрлық қолтаңба құралдарымен құрылған және электрондық құжаттың дұрыстығын, оның тиістігін және мазмұнының өзгермейтінін растайтын электрондық цифрлық символдар жинағы (бұдан әрі – ЭЦҚ);
- 14) электрондық құжат – ақпарат электрондық-цифрлық нысанда ұсынылған және электрондық цифрлық қолтаңбаның көмегімен куәландырылған құжат;
- 15) электрондық мемлекеттік қызмет – ақпараттық технологияларды қолдана отырып, электрондық нысанда көрсетілетін мемлекет қызмет;
- 16) электрондық лицензия – ақпараттық технологияларды пайдалана отырып ресімделетін және берілетін, қағаз тасығыштағы лицензияға мәні тең электрондық құжат түріндегі лицензия;
- 17) құрылымдық-функционалдық бірліктер (бұдан әрі – ҚФБ) – қызмет көрсету үдерісіне қатысатын, мемлекеттік органдардың, мемлекеттік мекемелердің құрылымдық бөлімшелерінің немесе басқа ұйымдар мен ақпараттық жүйелердің тізбесі.

2. Электрондық мемлекеттік қызметті көрсету жөнінде қызмет беруші әрекетінің тәртібі

6. ЭҮП арқылы әрбір қадамдық әрекеттері мен шешімдері (электрондық мемлекеттік қызметті көрсету кезіндегі функционалдық өзара әрекеттесудің № 1 диаграммасы) осы Регламенттің 2-қосымшасында келтірілген:

1) тұтынушы өзінің ЭЦҚ тіркеу куәлігінің көмегімен ЭҮП-де тіркеуді жүзеге асырады, ол тұтынушы компьютерінің интернет-браузерінде сақталады (ЭҮП-де тіркелмеген алушылар үшін жүзеге асырылады);

2) 1-үдеріс – тұтынушы компьютерінің интернет-браузерінде ЭЦҚ тіркеу куәлігін бекіту, мемлекеттік қызметті алу үшін алушының логині мен паролін ЭҮП-ге енгізу процесі (авторлау процесі);

3) 1-шарт – тіркелген алушы туралы деректердің дұрыстығын логин (ЖСЕ/БСН) мен пароль арқылы ЭҮП-де тексеру;

4) 2-үдеріс – тұтынушының деректерінде бар бұзушылықтарға байланысты авторлаудан бас тарту туралы хабарламаны ЭҮП-де қалыптастыру;

5) 3-үдеріс – тұтынушының осы Регламентте көрсетілген қызметті таңдауы, қызметті көрсетуге арналған сұрау салу нысанын экранға шығару және оның құрылымы мен форматтық талаптарын ескере отырып, тұтынушының нысанды толтыруы (деректерді енгізуі), сұрау салу нысанына қажетті электрондық түрдегі құжаттарды қоса берумен;

6) 4-үдеріс – ЭҮТШ-де қызметке ақы төлеу, бұдан кейін төлем туралы ақпарат «Е-лицензиялау» МДБ АЖ-ға келіп түседі;

7) 2-шарт – «Е-лицензиялау» МДБ АЖ-да қызметті көрсету үшін төлем фактісін тексеру;

8) 5-үдеріс – «Е-лицензиялау» МДБ АЖ-да қызмет көрсету үшін төлемнің болмауына байланысты сұратылатын қызметтен бас тарту туралы хабарламаны қалыптастыру;

9) 6-үдеріс – сұрау салуды куәландыру (қол қою) үшін тұтынушының ЭЦҚ тіркеу куәлігін таңдауы;

10) 3-шарт – ЭҮП-де ЭЦҚ тіркеу куәлігінің қолданыс мерзімін және қайтарып алынған (жойылған) тіркеу куәліктерінің тізімде жоқ екендігін, сондай-ақ сәйкестендіру деректерінің сұрау салуда көрсетілген ЖСН/БСН мен ЭЦҚ тіркеу куәлігінде көрсетілген ЖСН/БСН арасындағы сәйкестікті тексеру;

11) 7-үдеріс – тұтынушының ЭЦҚ түпнұсқалылығының расталмауына байланысты сұратып отырған қызметті көрсетуден бас тартуды қалыптастыру;

12) 8-үдеріс – тұтынушының ЭЦҚ көмегімен қызмет көрсетуге сұрау салудың толтырылған нысанын (енгізілген деректерді) куәландыру (қол қою);

13) 9-үдеріс – электрондық құжатты (алушының сұрау салуын) «Е-лицензиялау» МДБ АЖ-де тіркеу және сұрау салуды «Е-лицензиялау» МДБ АЖ-да өңдеу;

14) 4-шарт – қызмет көрсетушінің тұтынушының біліктілік талаптарына және лицензия беру үшін негіздерге сай екендігін тексеруі;

15) 10-үдеріс – тұтынушы деректерінің «Е-лицензиялау» МДБ АЖ-да бар бұзушылықтарына байланысты сұратылатын қызметтен бас тарту туралы хабарламаны қалыптастыру;

16) 11-үдеріс – тұтынушының ЭҮП-де қалыптастырылған қызмет нәтижесін (электрондық лицензияны) алуы. Электрондық құжат қызмет берушінің уәкілетті

тұлғасының ЭЦҚ пайдалана отырып қалыптастырылады.

7. Қызмет беруші арқылы әрбір кадамдық әрекеттері мен шешімдері (электрондық мемлекеттік қызметті көрсету кезіндегі функционалдық өзара әрекеттесудің № 2 диаграммасы) осы Регламентке 2-қосымшада келтірілген:

1) 1-үдеріс – қызмет беруші қызметкерінің қызмет алу үшін «Е-лицензиялау» МДБ АЖ-ға логин мен пароль енгізу процесі (авторлау процесі) ;

2) 1-шарт – қызмет берушінің тіркелген қызметкері туралы деректердің түпнұсқалығын «Е-лицензиялау» МДБ АЖ-да логин мен пароль арқылы тексеру;

3) 2-үдеріс – қызмет беруші қызметкерінің деректерінде бұзушылықтардың болуына байланысты авторлаудан бас тарту туралы хабарламаны «Е-лицензиялау» МДБ АЖ-да қалыптастыру;

4) 3-үдеріс – қызмет беруші қызметкерінің осы Регламентте көрсетілген қызметті таңдауы, қызметті көрсетуге арналған сұрау салу нысанын экранға шығаруы және қызмет беруші қызметкерінің алушы деректерін енгізуі;

5) 4-үдеріс –ЭҮШ арқылы ЖТ МДБ/ЗТ МДБ-ға алушы деректері туралы с ұ р а у с а л у д ы ж о л д а у ;

6) 2-шарт – ЖТ МДБ/ЗТ МДБ-да тұтынушы деректерінің болуын тексеру;

7) 5-үдеріс – ЖТ МДБ/ЗТ МДБ-да тұтынушы деректерінің болмауына байланысты деректерді алу мүмкін болмауы туралы хабарламаны қалыптастыру;

8) 6-үдеріс – қағаз тасығыштағы құжаттардың болуы туралы бөлігінде сұрау салу нысанын толтыруы және қызмет беруші қызметкерінің тұтынушы ұсынған қажетті құжаттарды сканерлеуі және оларды сұрау салу нысанына қоса беруі;

9) 7-үдеріс – электрондық құжатты «Е-лицензиялау» МДБ АЖ-да тіркеу және «Е-лицензиялау» МДБ АЖ-да қызметті өңдеу;

10) 3-шарт – қызмет көрсетушінің тұтынушының біліктілік талаптарына және лицензия беру үшін негіздерге сай екендігін тексеруі;

11) 8-үдеріс – тұтынушының «Е-лицензиялау» МДБ АЖ-да деректерінде бар бұзушылықтарға байланысты сұратып отырған қызметтен бас тарту туралы х а б а р л а м а н ы қ а л ы п т а с т ы р у ;

12) 9-үдеріс – тұтынушының ЭҮП-де қалыптастырылған қызмет нәтижесін (электрондық лицензияны) алуы. Электрондық құжат қызмет берушінің уәкілетті тұлғасының ЭЦҚ пайдалана отырып қалыптастырылады.

8. Қызмет көрсетуге сұрау салу және қызметке жауап беру нысандары www.elicense.kz «Е-лицензиялау» веб-порталында келтірілген.

9. Сұрау салу өңделгеннен кейін тұтынушыға сұрау салуды өңдеу нәтижелерін мынадай түрде қарау мүмкіндігі ұсынылады:

«ашу» батырмасын басқаннан кейін сұрау салу нәтижесі дисплей экранына ш ы ғ а р ы л а д ы ;

«сақтау» батырмасын басқаннан кейін сұрау салу нәтижесі алушы енгізген магниттік тасығышта Adobe Acrobat форматында сақталады.

10. Электрондық мемлекеттік қызметті көрсету бойынша қажетті ақпаратты және кеңесті call-орталықтың (1414) телефоны бойынша алуға болады.

3. Электрондық мемлекеттік қызмет көрсету үдерісіндегі өзара іс-қимыл тәртібін сипаттау

11. Электрондық мемлекеттік қызметті көрсету үдерісіне қатысатын ҚФБ:

- 1 . қ ы з м е т б е р у ш і ;
- 2 . т ұ т ы н у ш ы .

12. Әрекеттер (рәсімдер, функциялар, операциялар) кезектілігінің мәтінді кестелі сипаты әрбір әрекетті орындау мерзімін көрсете отырып, осы Регламентке 1-қосымшада келтірілген.

13. Әрекеттердің олардың сипатына сәйкес қисынды кезектілігі арасындағы өзара байланысты (электрондық мемлекеттік қызметті көрсету үдерісінде) көрсететін диаграмма осы Регламенттің 2-қосымшасында келтірілген.

14. Тұтынушыларға қызмет көрсету нәтижелері осы Регламенттің 3-қосымшасына сәйкес сапа және қол жетімдік көрсеткіштерімен өлшенеді.

15. Тұтынушыларға қызмет көрсету үдерісіне қойылатын талаптар:

- 1) құпиялылық (ақпаратты заңсыз алудан қорғаныш);
- 2) бүтіндік (ақпаратты заңсыз өзгертуден қорғаныш);
- 3) қол жетімдік (ақпарат пен ресурстарды заңсыз ұстап қалудан қорғаныш).

16. Қызмет көрсетудің технологиялық шарты:

- 1) Интернетке шығу;
- 2) электрондық лицензия берілетін тұлғада ЖСН/БСН болуы;
- 3) ЭҮП - мен авторлау;
- 4) пайдаланушының ЭЦҚ болуы;
- 5) екінші деңгейдегі банкте банктік карточкасының немесе ағымдағы шотының болуы.

«Аэрозольдық және фумигациялық тәсілдермен пестицидтерді (улы химикаттарды) қолдану жөніндегі қызметті жүзеге асыруға лицензияны беру, қайта ресімдеу, лицензияның телнұсқасын беру» электрондық мемлекеттік қызметінің регламентіне 1-қосымша

1-кесте. ЭҮП арқылы ҚФБ әрекеттерінің сипаты

| Әрекет тарихының, № | 1 | 2 | 3 | 4 | 5 |
|--|--|--|---|---|---|
| ҚФБ атауы | Тұтынушы | ЭҮП | Тұтынушы | ЭҮПШ | ЭҮП |
| Әрекеттің (үдерістің, рәсімдеудің, операцияның) атауы және олардың сипаттамасы | Тұтынушы компьютерінің интернет-браузерінде ЭЦҚ куәлігін бекіту | Тұтынушы деректеріндегі бұзушылықтарға байланысты бас тарту туралы хабарлама қалыптастырады. | Қызметті таңдайды және электрондық түрдегі қажет құжаттарды қоса берумен сұрау салу деректерін қалыптастырады | Қызметке ақы төлеу | Төлем болмауына байланысты бас тарту туралы хабарлама қалыптастырады |
| Аяқтау нысаны (деректер, құжат, ұйымдық-басшылық ету шешімі) | Сұрау салудың ойдағыдай қалыптасқандығы туралы хабарлама бейнелеу | Сұратып отырған электрондық мемлекеттік қызметтен бас тарту туралы хабарлама қалыптастыру | Сұрау салудың ойдағыдай қалыптасқандығы туралы хабарлама бейнелеу | Әрекеттің ойдағыдай қалыптасқандығы туралы хабарлама бейнелеу | Сұратып отырған электрондық мемлекеттік қызметтен бас тарту туралы хабарлама қалыптастыру |
| Орындау мерзімдері | 10 – 15 сек | 20 сек | 1,5 мин | 1,5 мин | 10 – 15 сек |
| Келесі әрекет нөмірі | 2 – егер тұтынушы деректерінде бұзушылықтар болса; 3 – егер авторлау ойдағыдай өтсе | – | 4 | 5 – егер ақы төлемесе, 6 – егер ақы төлесе | – |

кестенің жалғасы

| 6 | 7 | 8 | 9 | 10 | 11 |
|---|--|---|--|---|---|
| Тұтынушы | ЭҮП | Тұтынушы | ЭҮП | ЭҮП | ЭҮП |
| Сұрау салуды куәландыру (қол қою) үшін ЭЦҚ таңдау | Тұтынушы ЭЦҚ түпнұсқалылығының расталмауына байланысты бас тарту туралы хабарлама қалыптастырады | Э Ц Қ көмегімен сұрау салуды куәландыру (қол қою) | «Е-лицензиялау» АЖ-да электрондық құжатты өтінішті (тұтынушының сұрау салуын) тіркеу және «Е-лицензиялау» АЖ-да сұрау салуды өңдеу | «Е-лицензиялау» АЖ-да тұтынушы деректеріндегі бұзушылықтарға байланысты бас тарту туралы хабарлама қалыптастыру | Электрондық құжат электрондық лицензия) |
| Сұрау салуды маршрут тау | Сұратып отырған электрондық мемлекеттік қызметтен бас тарту туралы хабарлама қалыптастыру | Сұрау салуды маршрут тау | Өтінішке нөмір бере отырып, сұрау салуды тіркеу | Сұратып отырған электрондық мемлекеттік қызметтен бас тарту туралы хабарлама қалыптастыру | Электрондық лицензия |
| 10 – 15 сек | 10 - 15 сек | 1,5 мин | 15 жұмыс күні | - | - |
| | | | 10 - қызмет берушінің | | |

| | | | | | |
|---|---|---|--|---|---|
| 7 - егер ЭҮП-де қате болса, 8 – егер ЭҮП қатесіз болса | - | - | тұтынушыны біліктілік талаптарына және лицензия беру үшін негізге сай екендігін тексеруі | - | - |
|---|---|---|--|---|---|

2-кесте. Қызмет беруші арқылы ҚФБ әрекеттерінің сипаты

| | | | | |
|---|---|---|---|--|
| Әрекет (жұмыстар барысының, ағынының) № | 1 | 2 | 3 | 4 |
| ҚФБ атауы | Қызмет беруші | «Е-лицензиялау» МДБ АЖ | Қызмет беруші | ЗТ МДБ |
| Әрекет (үдерістің, рәсімдеудің, операцияның) атауы және олардың сипаттамасы | «Е-лицензиялау» МДБ АЖ-да авторлаудан өтеді | Деректерде бар бұзушылық тарға байланысты бас тарту туралы хабарлама қалыптастырады | Қызмет беруші қызметшісінің қызметті таңдауы | Сұрау салуды ЗТ МДБ-ға алушының деректерін тексеру жолдау |
| Аяқтау нысаны (деректер, құжат, ұйымдық-басшылық ету шешімі) | Сұрау салудың ойдағыдай қалыптасқандығы туралы хабарлама бейнелеу | Сұратып отырған электрондық мемлекеттік қызметтен бас тарту туралы хабарлама қалыптастыру | Сұрау салудың ойдағыдай қалыптасқандығы туралы хабарлама бейнелеу | Сұрау салуды маршруттау |
| Орындау мерзімдері | 10 – 15 сек | 10 сек | 1,5 мин | 1,5 мин |
| Келесі әрекет нөмірі | 1 – «Е-лицензиялау» АЖ МДБ-да қызмет беруші қызметшісінің логині мен парольінің түпнұсқалылығын тексеру | - | 4 | 5- егер тұтынушының деректерінде бұзушылықтар бар болса ; 6- егер авторлау ойдағыдай өтсе |

кестенің жалғасы

| | | | | |
|--|---|---|--|--|
| 5 | 6 | 7 | 8 | 9 |
| «Е-лицензия лау» МДБ АЖ | Қызмет беруші | «Е-лицензия лау» МДБ АЖ | «Е-лицензия лау» МДБ АЖ | «Е-лицензия лау» МДБ АЖ |
| Деректерде бар бұзушылықтарға байланысты бас тарту туралы хабарлама қалыптастыру | Құжаттарды косумен сұрау салу нысанын толтыру | «Е-лицензиялау» АЖ МДБ-да электрондық құжатты тіркеу және «Е-лицензия лау» АЖ-да сұрау салуды өндеу | «Е-лицензиялау» АЖ МДБ - да тұтынушының деректерде бар бұзушылықтарға байланысты бас тарту туралы хабарлама қалыптастыру | Электрондық құж (электрондық лицензия) |
| Сұратып отырған электрондық | Сұрау салудың ойдағыдай | | Сұратып отырған электрондық | |

| | | | | |
|---|---|--|---|----------------------|
| мемлекеттік қызметтен бас тарту туралы хабарлама қалыптастыру | қалыптасқандығы туралы хабарлама бейнелеу | Өтінішке нөмір берумен сұрау салуды жүйеде тіркеу | мемлекеттік қызметтен бас тарту туралы хабарлама қалыптастыру | Электрондық лицензия |
| 1,5 мин | 10 – 15 сек | 15 жұмыс күні | - | - |
| - | - | 8 - егер «Е-лицензиялау» АЖ МДБ-да сұрау салу бойынша деректер жоқ болса; 9- егер сұрау салу бойынша деректер табылса | - | - |

«Аэрозольдық және фумигациялық тәсілдермен пестицидтерді (улы химикаттарды) қолдану жөніндегі қызметті жүзеге асыруға лицензияны беру, қайта ресімдеу, лицензияның телнұсқасын беру» электрондық мемлекеттік қызметінің регламентіне
2-қосымша

Электрондық мемлекеттік қызметті ЭҮП арқылы көрсету кезіндегі функционалдық өзара әрекеттесудің № 1 диаграммасы

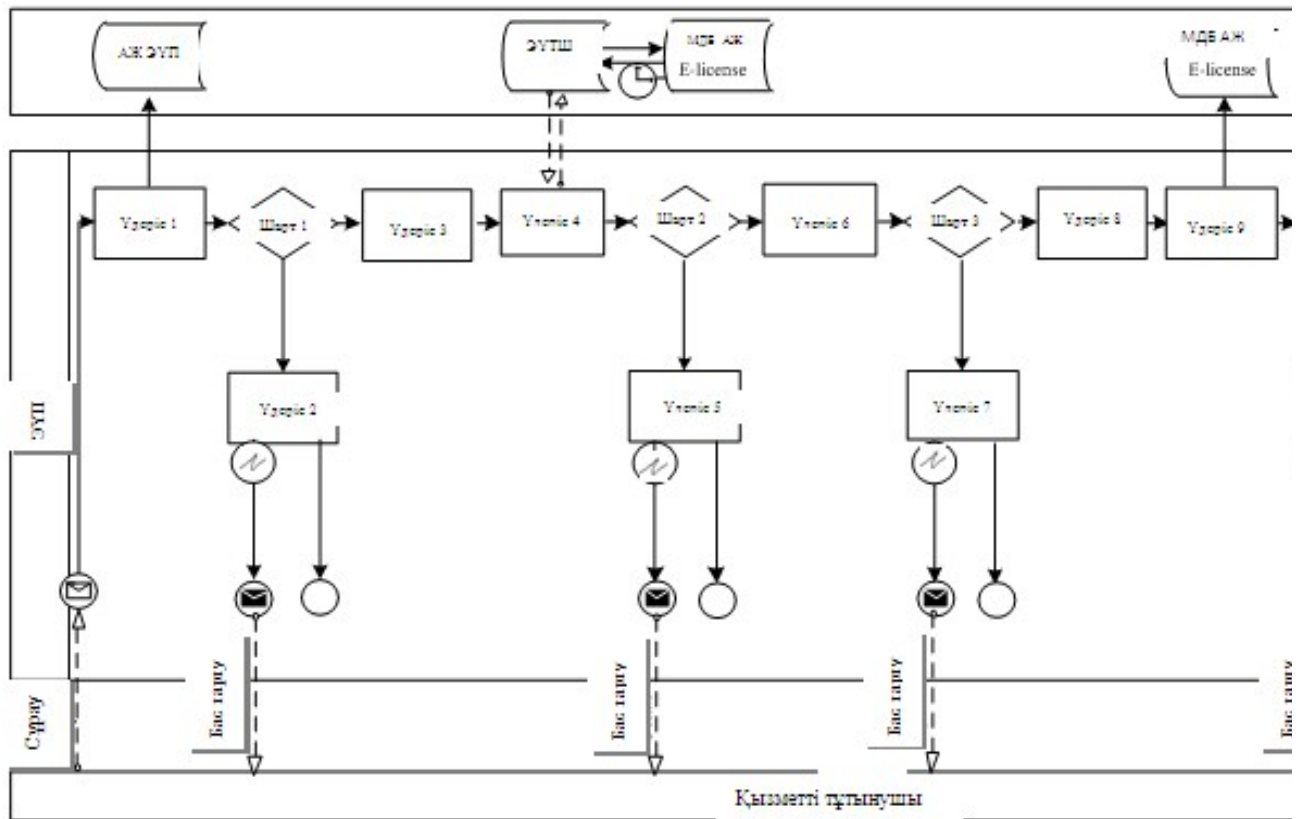

Электрондық мемлекеттік қызметті қызмет беруші арқылы көрсету кезіндегі функционалдық өзара әрекеттесудің № 2 диаграммасы

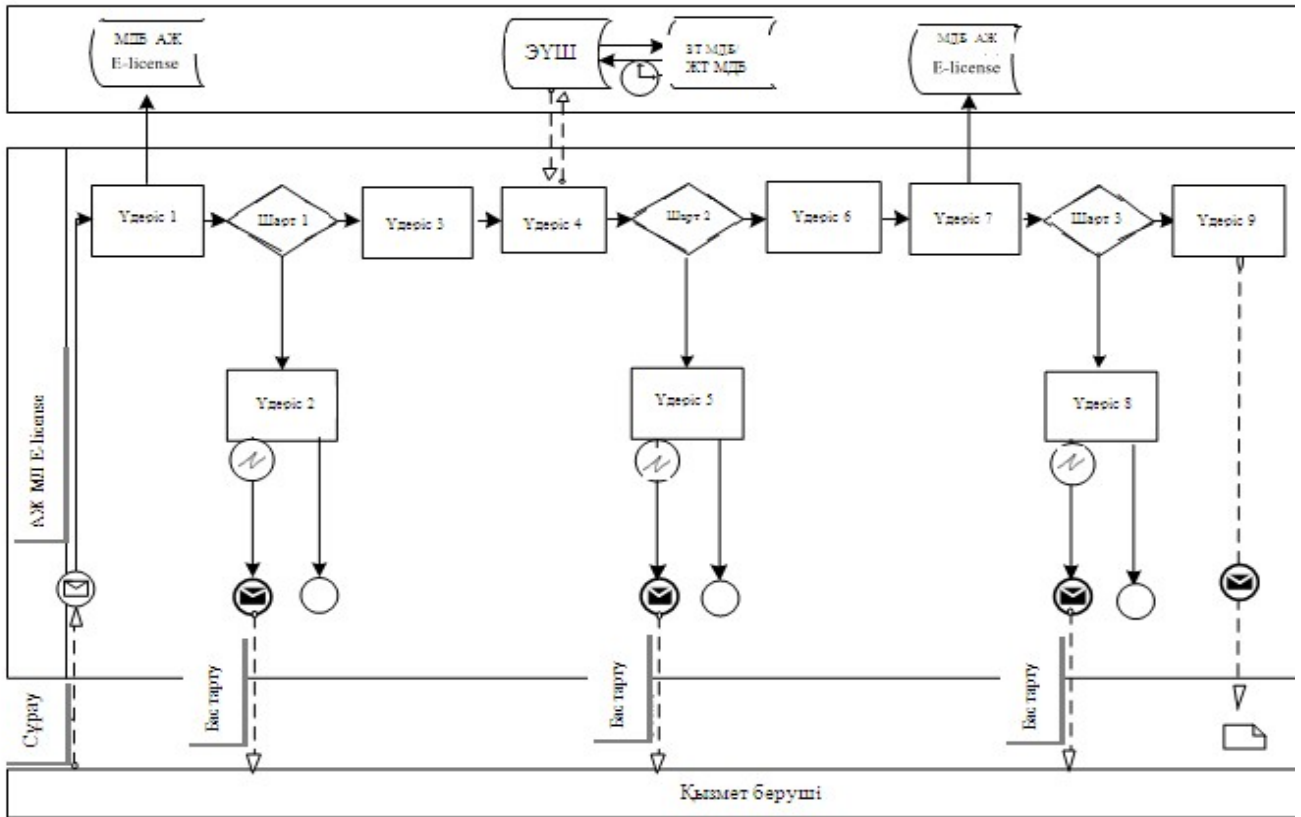

Шартты белгілер:

| | |
|---|---|
|  | Бастапқы хабарлама |
|  | Аяқтаушы хабарлама |
|  | Аралық хабарлама |
|  | Қарапайым аяқтаушы хабарлама |
|  | Қате |
|  | Ақпараттық жүйе |
|  | Процесс |
|  | Шарт |
|  | Басқару ағыны |
|  | Хабарлама ағыны |
|  | Соңғы тұтынушыға берілетін, электрондық құжат |

«Аэрозольдық және фумигациялық тәсілдермен пестицидтерді (улы химикаттарды) қолдану жөніндегі қызметті жүзеге асыруға лицензияны беру, қайта ресімдеу, лицензияның телнұсқасын беру» электрондық мемлекеттік қызметінің регламентіне 3-қосымша

Электрондық мемлекеттік қызметтің «сапа» және «қолжетімділік» көрсеткіштерін айқындауға арналған сауалнама нысаны

(қызметтің атауы)

1. Сіз электрондық мемлекеттік қызметті көрсету процесінің сапасына және нәтижесіне қанағаттандыңыз ба?

- 1) қанағаттанбадым;
- 2) ішінара қанағаттандым;
- 3) қанағаттандым.

2. Сіз электрондық мемлекеттік қызметті көрсету тәртібі туралы ақпараттың сапасына қанағаттандыңыз ба?

- 1) қанағаттанбадым;
- 2) ішінара қанағаттандым;

3) қанағаттандым.

Ақмола облысы әкімдігінің
2012 жылғы 28 қыркүйектегі
№ А - 11 / 464 қаулысымен
бекітілген

«Астық қолхаттарын беру арқылы қойма қызметі бойынша қызметтер көрсетуге лицензия беру, қайта ресімдеу, лицензияның телнұсқасын беру» электрондық мемлекеттік қызметінің регламенті

1. Жалпы ережелер

1. Электрондық мемлекеттік қызметті «Ақмола облысының ауыл шаруашылығы басқармасы» мемлекеттік мекемесі (бұдан әрі – қызмет беруші), сондай-ақ «электрондық үкімет» веб-порталы www.e.gov.kz немесе www.elicense.kz «Е-лицензиялау» веб-порталы (бұдан әрі – ЭҮП) арқылы көрсетеді.

2. Электрондық мемлекеттік қызмет Қазақстан Республикасы Үкіметінің 2012 жылғы 31 тамыздағы № 1108 қаулысымен бекітілген «Астық қолхаттарын беру арқылы қойма қызметі бойынша қызметтер көрсетуге лицензия беру, қайта ресімдеу, лицензияның телнұсқасын беру» мемлекеттік қызмет стандартының (

бұдан әрі – Стандарт) негізінде көрсетіледі.

3. Электрондық мемлекеттік қызметті автоматтандыру нысаны: ішінара автоматтандырылған.

4. Электрондық мемлекеттік қызметті көрсету түрі: транзакциялық.

5. Осы Регламентте пайдаланылатын ұғымдар мен қысқартулар:

1) ақпараттық жүйе – ақпаратты аппараттық-бағдарламалық кешенді қолдана отырып сақтауға, өңдеуге, іздеуге, таратуға, беруге және ұсынуға арналған жүйе (бұдан әрі – АЖ);

2) «электрондық үкімет» веб-порталы – нормативтік-құқықтық базаны қоса алғанда барлық біріктірілген үкіметтік ақпаратқа және электрондық мемлекеттік қызметтерге бірыңғай қол жеткізу терезесі болып табылатын ақпараттық жүйе;

3) «Е-лицензиялау» веб-порталы – берілген, қайта ресімделген, тоқтата тұрғызылған, қайта жаңартылған және қолданылуын тоқтатқан лицензиялар, сондай-ақ лицензияланатын қызмет түрін (кіші түрін) жүзеге асыратын лицензиаттың филиалдары, өкілдіктері (объектілері, пункттері, учаскелері) туралы мәліметтері бар, ол лицензиар беретін лицензиялардың сәйкестендіру нөмірін орталықтандырып қалыптастыратын ақпараттық жүйе (бұдан әрі – «Е-лицензиялау» МДБ АЖ);

4) «электрондық үкімет» шлюзі – электрондық қызметтерді іске асыру шеңберінде «электрондық үкімет» ақпараттық жүйелерін ықпалдастыруға арналған ақпараттық жүйе (бұдан әрі – ЭҮШ);

5) «электрондық үкіметтің» төлем шлюзі – жеке және заңды тұлғалардың төлемдерді жүзеге асырған кезде екінші деңгейдегі банктердің, банктік операциялардың жеке түрлерін жүзеге асыратын ұйымдардың және «электрондық үкіметтің» ақпараттық жүйелері арасындағы өзара әрекеттесуді қамтамасыз етуге арналған автоматтандырылған ақпараттық жүйе (бұдан әрі – ЭҮТШ);

6) «Заңды тұлғалар» мемлекеттік деректер базасы – Қазақстан Республикасында заңды тұлғаларды бірыңғай сәйкестендіруді енгізу және олар туралы өзекті және дұрыс мәліметтерді мемлекеттік басқару органдарына және басқа да субъектілерге олардың өкілеттіктерінің шеңберінде және Қазақстан Республикасының заңнамасына сәйкес ұсыну мақсатында ақпаратты автоматтандырып жинауға, сақтауға және өңдеуге, Ұлттық бизнес сәйкестендіру нөмірлері тізілімін құруға арналған ақпараттық жүйе (бұдан әрі – ЗТ МДБ);

7) тұтынушы – электрондық мемлекеттік қызмет көрсетілетін заңды тұлға;

8) бизнес-сәйкестендіру нөмірі – заңды тұлға (филиал және өкілдік) және бірлескен кәсіпкерлік түріндегі іс-әрекетті іске асыратын жеке кәсіпкер үшін қалыптастырылатын бірегей нөмір (бұдан әрі – БСН);

9) пайдаланушы – оған қажетті электрондық ақпаратты ресурстарды алу үшін

ақпараттық жүйеге жүгінетін және оларды пайдаланатын субъекті (алушы, қызмет беруші);

10) транзакциялық қызмет – электрондық цифрлық қолтаңбаны қолдана отырып, ақпаратпен өзара алмасуды талап ететін, пайдаланушыларға электрондық ақпараттық ресурстарды беру жөніндегі қызмет;

11) электрондық цифрлық қолтаңба – электрондық цифрлық қолтаңба құралдарымен құрылған және электрондық құжаттың дұрыстығын, оның тиістігін және мазмұнының өзгермейтінін растайтын электрондық цифрлық символдар жинағы (бұдан әрі – ЭЦҚ);

12) электрондық құжат – ақпарат электрондық-цифрлық нысанда ұсынылған және электрондық цифрлық қолтаңбаның көмегімен куәландырылған құжат;

13) электрондық мемлекеттік қызмет – ақпараттық технологияларды қолдана отырып, электрондық нысанда көрсетілетін мемлекет қызмет;

14) электрондық лицензия – ақпараттық технологияларды пайдалана отырып ресімделетін және берілетін, қағаз тасығыштағы лицензияға мәні тең электрондық құжат түріндегі лицензия;

15) құрылымдық-функционалдық бірліктер (бұдан әрі – ҚФБ) – қызмет көрсету үдерісіне қатысатын, мемлекеттік органдардың, мемлекеттік мекемелердің құрылымдық бөлімшелерінің немесе басқа ұйымдар мен ақпараттық жүйелердің тізбесі.

2. Электрондық мемлекеттік қызметті көрсету жөнінде қызмет беруші әрекетінің тәртібі

6. ЭҮП арқылы әрбір қадамдық әрекеттері мен шешімдері (электрондық мемлекеттік қызметті көрсету кезіндегі функционалдық өзара әрекеттесудің № 1 диаграммасы) осы Регламенттің 2-қосымшасында келтірілген:

1) тұтынушы өзінің ЭЦҚ тіркеу куәлігінің көмегімен ЭҮП-де тіркеуді жүзеге асырады, ол тұтынушы компьютерінің интернет-браузерінде сақталады (ЭҮП-де тіркелмеген алушылар үшін жүзеге асырылады);

2) 1-үдеріс – тұтынушы компьютерінің интернет-браузерінде ЭЦҚ тіркеу куәлігін бекіту, мемлекеттік қызметті алу үшін алушының логині мен паролін ЭҮП-ге енгізу процесі (авторлау үдерісі);

3) 1-шарт – тіркелген алушы туралы деректердің дұрыстығын логин (БСН) мен пароль арқылы ЭҮП-де тексеру;

4) 2-үдеріс – тұтынушының деректерінде бар бұзушылықтарға байланысты авторлаудан бас тарту туралы хабарламаны ЭҮП-де қалыптастыру;

5) 3-үдеріс – тұтынушының осы Регламентте көрсетілген қызметті таңдауы, қызметті көрсетуге арналған сұрау салу нысанын экранға шығару және оның

құрылымы мен форматтық талаптарын ескере отырып, тұтынушының нысанды толтыруы (деректерді енгізуі), сұрау салу нысанына қажетті электрондық түрдегі құжаттарды қоса берумен;

6) 4-үдеріс – ЭҮТШ-де қызметке ақы төлеу, бұдан кейін төлем туралы ақпарат «Е-лицензиялау» МДБ АЖ-ға келіп түседі;

7) 2-шарт – «Е-лицензиялау» МДБ АЖ-да қызметті көрсету үшін төлем фактісін тексеру;

8) 5-үдеріс – «Е-лицензиялау» МДБ АЖ-да қызмет көрсету үшін төлемнің болмауына байланысты сұратылатын қызметтен бас тарту туралы хабарламаны қалыптастыру;

9) 6-үдеріс – сұрау салуды куәландыру (қол қою) үшін тұтынушының ЭЦҚ тіркеу куәлігін таңдауы;

10) 3-шарт – ЭҮП-де ЭЦҚ тіркеу куәлігінің қолданыс мерзімін және қайтарып алынған (жойылған) тіркеу куәліктерінің тізімде жоқ екендігін, сондай-ақ сәйкестендіру деректерінің сұрау салуда көрсетілген БСН мен ЭЦҚ тіркеу куәлігінде көрсетілген БСН арасындағы сәйкестікті тексеру;

11) 7-үдеріс – тұтынушының ЭЦҚ түпнұсқалылығының расталмауына байланысты сұратып отырған қызметті көрсетуден бас тартуды қалыптастыру;

12) 8-үдеріс – тұтынушының ЭЦҚ көмегімен қызмет көрсетуге сұрау салудың толтырылған нысанын (енгізілген деректерді) куәландыру (қол қою);

13) 9-үдеріс – электрондық құжатты (алушының сұрау салуын) «Е-лицензиялау» МДБ АЖ-де тіркеу және сұрау салуды «Е-лицензиялау» МДБ АЖ-да өңдеу;

14) 4-шарт – қызмет көрсетушінің тұтынушының біліктілік талаптарына және лицензия беру үшін негіздерге сай екендігін тексеруі;

15) 10-үдеріс – тұтынушы деректерінің «Е-лицензиялау» МДБ АЖ-да бар бұзушылықтарына байланысты сұратылатын қызметтен бас тарту туралы хабарламаны қалыптастыру;

16) 11-үдеріс – тұтынушының ЭҮП-де қалыптастырылған қызмет нәтижесін (электрондық лицензияны) алуы. Электрондық құжат қызмет берушінің уәкілетті тұлғасының ЭЦҚ пайдалана отырып қалыптастырылады.

7. Қызмет беруші арқылы әрбір қадамдық әрекеттері мен шешімдері (электрондық мемлекеттік қызметті көрсету кезіндегі функционалдық өзара әрекеттесудің № 2 диаграммасы) осы Регламентке 2-қосымшада келтірілген:

1) 1-үдеріс – қызмет беруші қызметкерінің қызмет алу үшін «Е-лицензиялау» МДБ АЖ-ға логин мен пароль енгізу үдерісі (авторлау үдерісі);

2) 1-шарт – қызмет берушінің тіркелген қызметкері туралы деректердің түпнұсқалығын «Е-лицензиялау» МДБ АЖ-да логин мен пароль арқылы тексеру;

3) 2-үдеріс – қызмет беруші қызметкерінің деректерінде бұзушылықтардың

болуына байланысты авторлаудан бас тарту туралы хабарламаны «Е-лицензиялау» МДБ АЖ-да қалыптастыру;

4) 3-үдеріс – қызмет беруші қызметкерінің осы Регламентте көрсетілген қызметті таңдауы, қызметті көрсетуге арналған сұрау салу нысанын экранға шығаруы және қызмет беруші қызметкерінің алушы деректерін енгізуі;

5) 4-үдеріс – ЭҮШ арқылы ЗТ МДБ-ға алушы деректері туралы сұрау салуды ж о л д а у ;

6) 2-шарт – ЗТ МДБ-да алушы деректерінің болуын тексеру;

7) 5-үдеріс – ЗТ МДБ-да тұтынушы деректерінің болмауына байланысты деректерді алу мүмкін болмауы туралы хабарламаны қалыптастыру;

8) 6-үдеріс – қағаз тасығыштағы құжаттардың болуы туралы бөлігінде сұрау салу нысанын толтыруы және қызмет беруші қызметкерінің тұтынушы ұсынған қажетті құжаттарды сканерлеуі және оларды сұрау салу нысанына қоса беруі;

9) 7-үдеріс – электрондық құжатты «Е-лицензиялау» МДБ АЖ-да тіркеу және «Е-лицензиялау» МДБ АЖ-да қызметті өңдеу;

10) 3-шарт – қызмет көрсетушінің тұтынушының біліктілік талаптарына және лицензия беру үшін негіздерге сай екендігін тексеруі;

11) 8-үдеріс – «Е-лицензиялау» МДБ АЖ-да тұтынушы деректерінің болмауына байланысты деректерді алу мүмкін болмауы туралы хабарламаны қ а л ы п т а с т ы р у ;

12) 9-үдеріс – тұтынушының ЭҮП-де қалыптастырылған қызмет нәтижесін (электрондық лицензияны) алуы. Электрондық құжат қызмет берушінің уәкілетті тұлғасының ЭЦҚ пайдалана отырып қалыптастырылады.

8. Қызмет көрсетуге сұрау салу және қызметке жауап беру нысандары www.elicense.kz «Е-лицензиялау» веб-порталында келтірілген.

9. Сұрау салу өңделгеннен кейін тұтынушыға сұрау салуды өңдеу нәтижелерін мынадай түрде қарау мүмкіндігі ұсынылады:

«ашу» батырмасын басқаннан кейін сұрау салу нәтижесі дисплей экранына ш ы ғ а р ы л а д ы ;

«сақтау» батырмасын басқаннан кейін сұрау салу нәтижесі алушы енгізген магниттік тасығышта Adobe Acrobat форматында сақталады.

10. Электрондық мемлекеттік қызметті көрсету бойынша қажетті ақпаратты және кеңесті call-орталықтың (1414) телефоны бойынша алуға болады.

3. Электрондық мемлекеттік қызмет көрсету үдерісіндегі өзара іс-қимыл тәртібін сипаттау

11. Электрондық мемлекеттік қызметті көрсету үдерісіне қатысатын ҚФБ:

1 . қ ы з м е т б е р у ш і ;

12. Әрекеттер (рәсімдер, функциялар, операциялар) кезектілігінің мәтінді кестелі сипаты әрбір әрекетті орындау мерзімін көрсете отырып, осы Регламентке 1-қосымшада келтірілген.

13. Әрекеттердің олардың сипатына сәйкес қисынды кезектілігі арасындағы өзара байланысты (электрондық мемлекеттік қызметті көрсету үдерісінде) көрсететін диаграмма осы Регламенттің 2-қосымшасында келтірілген.

14. Тұтынушыларға қызмет көрсету нәтижелері осы Регламенттің 3-қосымшасына сәйкес сапа және қол жетімдік көрсеткіштерімен өлшенеді.

15. Тұтынушыларға қызмет көрсету үдерісіне қойылатын талаптар:

- 1) құпиялылық (ақпаратты заңсыз алудан қорғаныш);
- 2) бүтіндік (ақпаратты заңсыз өзгертуден қорғаныш);
- 3) қолжетімдік (ақпарат пен ресурстарды заңсыз ұстап қалудан қорғаныш).

16. Қызмет көрсетудің технологиялық шарты:

- 1) Интернетке шығу;
- 2) электрондық лицензия берілетін тұлғада БСН болуы;
- 3) ЭҮП - мен авторлау;
- 4) пайдаланушының ЭЦҚ болуы;
- 5) екінші деңгейдегі банкте банктік карточкасының немесе ағымдағы шотының болуы.

« А с т ы қ қ о л х а т т а р ы н б е р у
 а р қ ы л ы қ о й м а қ ы з м е т і б о й ы н ш а
 қ ы з м е т т е р к ө р с е т у г е л и ц е н з и я
 б е р у , қ а й т а р е с і м д е у ,
 л и ц е н з и я н ы ң т е л н ұ с қ а с ы н
 б е р у » э л е к т р о н д ы қ м е м л е к е т т і к
 қ ы з м е т і н і ң р е г л а м е н т і н е
 1-қосымша

1-кесте. ЭҮП арқылы ҚФБ әрекеттерінің сипаты

| Әрекет (жұмыстар барысының, ағынының) № | 1 | 2 | 3 | 4 | 5 |
|---|------------------------|---|--|--------------------|---|
| ҚФБ атауы | Тұтынушы | ЭҮП | Тұтынушы | ЭҮТШ | ЭҮП |
| Әрекет (үдерістің, рәсімдеудің, | Тұтынушы компьютерінің | Тұтынушы деректеріндегі бұзушылықтарға байланысты бас | Қызметті таңдайды және электрондық түрдегі қажет құжаттарды қоса | Қызметке ақы төлеу | Төлем болмауына байланысты барту туралы |

| | | | | | |
|---|---|---|---|---|---|
| операцияның) атауы және олардың сипаттамасы | интернет-браузерінде ЭЦҚ куәлігін тіркеу | тарту туралы хабарлама қалыптастырады | берумен сұрау салу деректерін қалыптастырады | | хабарлама қалыптастыра, |
| Аяқтау нысаны (деректер, құжат, ұйымдық-басшылық ету шешімі) | Сұрау салудың ойдағыдай қалыптасқандығы туралы хабарлама бейнелеу | Сұратып отырған электрондық мемлекеттік қызметтен бас тарту туралы хабарлама қалыптастыру | Сұрау салудың ойдағыдай қалыптасқандығы туралы хабарлама бейнелеу | Әрекеттің ойдағыдай қалыптасқандығы туралы хабарлама бейнелеу | Сұратып отырған электрондық мемлекеттік қызметтен бас тарту туралы хабарлама қалыптастыру |
| Орындау мерзімдері | 10 – 15 сек | 20 сек | 1,5 мин | 1,5 мин | 10 – 15 сек |
| Келесі әрекет нөмірі | 2 – егер тұтынушы деректерін де бұзушылық тар болса; 3 – егер авторлау ойдағыдай өтсе | - | 4 | 5 – егер ақы төлемесе, 6 – егер ақы төлесе | - |

кестенің жалғасы

| 6 | 7 | 8 | 9 | 10 | 11 |
|--|---|--|--|---|---|
| Тұтынушы | ЭҮП | Тұтынушы | ЭҮП | ЭҮП | ЭҮП |
| Куәландыру (кол кою) үшін ЭЦҚ тандау | Тұтынушы ЭЦҚ түпнұсқалылығының расталмауына байланысты бас тарту туралы хабарлама қалыптастырады. | Э Ц Қ көмегімен сұрау салуды куәландыру (кол кою) | «Е-лицензиялау» А Ж - да электрондық құжатты өтінішті (тұтынушының сұрау салуын) тіркеу және «Е-лицензиялау» АЖ-да сұрау салуды өңдеу | «Е-лицензиялау» АЖ-да тұтынушы деректеріндегі бұзушылықтарға байланысты бас тарту туралы хабарлама қалыптастыру | Электрондық құжат электрондық лицензия) |
| Сұрау салуды маршруттау | Сұратып отырған электрондық мемлекеттік қызметтен бас тарту туралы хабарлама қалыптастыру | Сұрау салуды маршрутау | Өтінішке нөмір бере отырып, сұрау салуды тіркеу | Сұратып отырған электрондық мемлекеттік қызметтен бас тарту туралы хабарлама қалыптастыру | Электрондық лицензия |
| 10 – 15 сек | 10 - 15 сек | 1,5 мин | 15 жұмыс күні | - | - |
| 7 - егер ЭҮП-де қате болса, 8 – егер ЭҮП қатесіз болса | - | - | 10 - қызмет берушінің тұтынушыны біліктілік талаптарына және лицензия беру үшін негізге сай екендігін тексеруі | - | - |

2-кесте. Қызмет беруші арқылы ҚФБ әрекеттерінің сипаты

| | | | | | |
|--|--|--|--|--|--|
| | | | | | |
|--|--|--|--|--|--|

| | | | | |
|---|--|--|---|--|
| Әрекет (жұмыстар барысының, ағынының) № | 1 | 2 | 3 | 4 |
| ҚФБ атауы | Қызмет беруші | «Е-лицензиялау» МДБ АЖ | Қызмет беруші | ЗТ МДБ |
| Әрекет (үдерістің, рәсімдеудің, операцияның) атауы және олардың сипаттамасы | «Е-лицензиялау» МДБ АЖ-да авторлаудан өтеді. | Деректерде бар бұзушылықтарға байланысты бас тарту туралы хабарлама қалыптастырады | Қызмет беруші қызметшісінің қызметті таңдауы | Сұрау салуды ЗТ МДБ-ға алушыны деректерін тексеру жолдау |
| Аяқтау нысаны (деректер, құжат, ұйымдық- басшылық ету шешімі) | Сұрау салудың ойдағыдай қалыптасқандығы туралы хабарлама бейнелеу | Сұратып отырған электрондық мемлекеттік қызметтен бас тарту туралы хабарлама қалыптастыру | Сұрау салудың ойдағыдай қалыптасқандығы туралы хабарлама бейнелеу | Сұрау салуды маршруттау |
| Орындалу мерзімдері | 10 – 15 сек | 10 сек | 1,5 мин | 1,5 мин |
| Келесі әрекет нөмірі | 1 – «Е-лицензиялау» АЖ МДБ-да қызмет беруші қызметшісінің логині мен парольінің түпнұсқалылығын тексеру | – | 4 | 5 - егер тұтынушының деректерінде бұзушылықтар ба болса; 6 - егер авторлау ойдағыда өтсе |

кестенің жалғасы

| | | | | |
|--|---|--|---|--|
| 5 | 6 | 7 | 8 | 9 |
| «Е-лицензиялау» МДБ АЖ | Қызмет беруші | «Е-лицензиялау» МДБ АЖ | «Е-лицензиялау» МДБ АЖ | «Е-лицензиялау» МДБ АЖ |
| Деректерде бар бұзушылықтарға байланысты бас тарту туралы хабарлама қалыптастыру | Құжаттарды қосумен сұрау салу нысанын толтыру | «Е-лицензия лау» АЖ МДБ-да тұтынушының электрондық құжатты тіркеу және «Е-лицензиялау» АЖ-да сұрау салуды өңдеу | «Е-лицензиялау» АЖ МДБ-да деректерде бар бұзушылықтарға байланысты бас тарту туралы хабарлама қалыптастыру | Электрондық құжа электрондық лицензия) |
| Сұратып отырған электрондық мемлекеттік қызметтен бас тарту туралы хабарлама қалыптастыру | Сұрау салудың ойдағыдай қалыптасқандығы туралы хабарлама бейнелеу | Өтінішке нөмір берумен сұрау салуды жүйеде тіркеу | Сұратып отырған электрондық мемлекеттік қызметтен бас тарту туралы хабарлама қалыптастыру | Электрондық лицензия |
| 1,5 мин | 10 – 15 сек | 15 жұмыс күні | - | - |
| | | 8 - егер « Е-лицензиялау» АЖ | | |

МДБ-да сұрау салу бойынша деректер жок болса; 9 - егер сұрау салу бойынша деректер табылса

« Астық қолхаттарын беру арқылы қойма қызметі бойынша қызметтер көрсетуге лицензия беру, қайта ресімдеу, лицензияның телнұсқасын беру» электрондық мемлекеттік қызметінің регламентіне 2-қосымша

Электрондық мемлекеттік қызметті ЭҮП арқылы көрсету кезіндегі функционалдық өзара әрекеттесудің № 1 диаграммасы

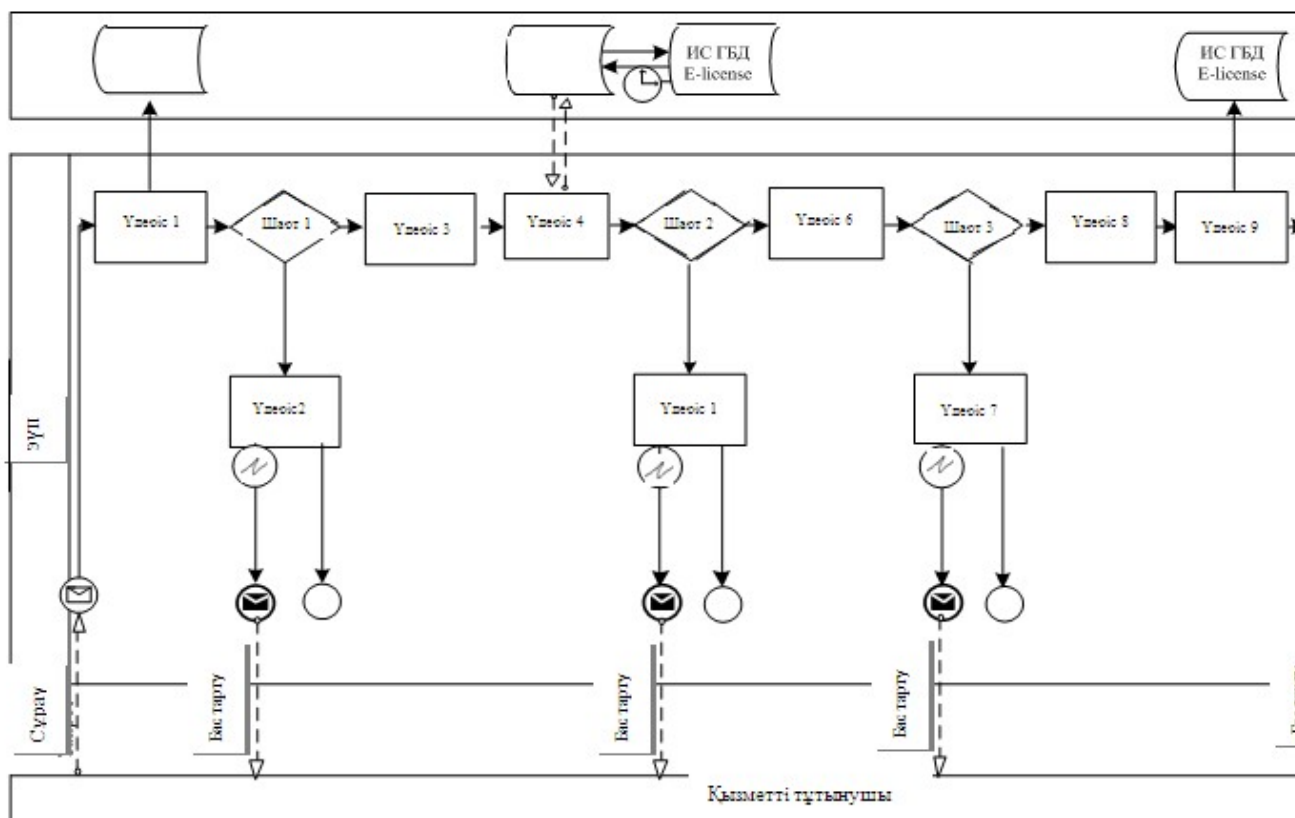

Электрондық мемлекеттік қызметті қызмет беруші арқылы көрсету кезіндегі функционалдық өзара әрекеттесудің № 2 диаграммасы

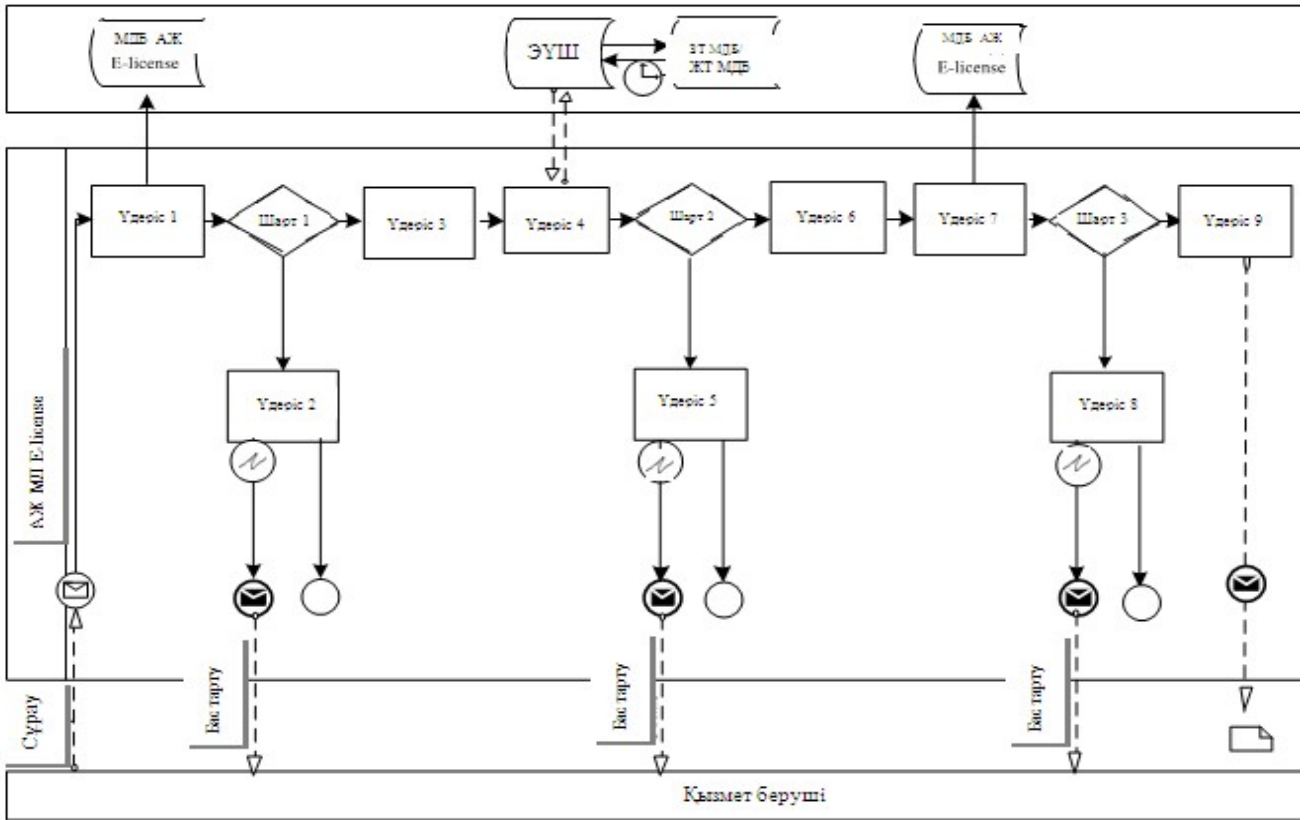

Шартты белгілер:



«Астық қолхаттарын беру арқылы қойма қызметі бойынша қызметтер көрсетуге лицензия беру, қайта ресімдеу, лицензияның телнұсқасын беру» электрондық мемлекеттік қызметінің регламентіне 3-қосымша

Электрондық мемлекеттік қызметтің «сапа» және «қол жетімділік» көрсеткіштерін айқындауға арналған сауалнама нысаны

(қызметтің атауы)

1. Сіз электрондық мемлекеттік қызметті көрсету процесінің сапасына және нәтижесіне қанағаттандыңыз ба?

- 1) қанағаттанбадым;
- 2) ішінара қанағаттандым;
- 3) қанағаттандым.

2. Сіз электрондық мемлекеттік қызметті көрсету тәртібі туралы ақпараттың сапасына қанағаттандыңыз ба?

- 1) қанағаттанбадым;
- 2) ішінара қанағаттандым;

3) қанағаттандым.

Ақмола облысы әкімдігінің
2012 жылғы 28 қыркүйектегі
№ А - 11 / 464 қаулысымен
бекітілген

**«Ветеринария саласындағы қызметпен айналысуға
лицензияны беру, қайта ресімдеу, лицензияның
телнұсқасын беру» электрондық мемлекеттік
қызметінің регламенті**

1. Жалпы ережелер

1. Электрондық мемлекеттік қызметті «Ақмола облысының ауыл шаруашылығы басқармасы» мемлекеттік мекемесі (бұдан әрі – қызмет беруші), сондай-ақ «электрондық үкімет» веб-порталы www.e.gov.kz немесе www.elicense.kz «Е-лицензиялау» веб-порталы (бұдан әрі – ЭҮП) арқылы көрсетеді.

2. Электрондық мемлекеттік қызмет Қазақстан Республикасы Үкіметінің 2012 жылғы 31 тамыздағы № 1108 қаулысымен бекітілген «Ветеринария саласындағы қызметпен айналысуға лицензияны беру, қайта ресімдеу, лицензияның телнұсқасын беру» мемлекеттік қызмет стандартының (бұдан әрі – Стандарт) негізінде көрсетіледі.

3. Электрондық мемлекеттік қызметті автоматтандыру нысаны: ішінара автоматтандырылған.

4. Электрондық мемлекеттік қызметті көрсету түрі: транзакциялық.

5. Осы Регламентте пайдаланылатын ұғымдар мен қысқартулар:

1) ақпараттық жүйе – ақпаратты аппараттық-бағдарламалық кешенді қолдана отырып сақтауға, өңдеуге, іздеуге, таратуға, беруге және ұсынуға арналған жүйе (б ұ д а н ә р і – А Ж) ;

2) «электрондық үкімет» веб-порталы – нормативтік-құқықтық базаны қоса алғанда барлық бірыңғай үкіметтік ақпаратқа және электрондық мемлекеттік қызметтерге бірыңғай қол жеткізу терезесі болып табылатын ақпараттық жүйе;

3) «Е-лицензиялау» веб-порталы – берілген, қайта ресімделген, тоқтата тұрғызылған, қайта жаңартылған және қолданылуын тоқтатқан лицензиялар, сондай-ақ лицензияланатын қызмет түрін (кіші түрін) жүзеге асыратын лицензиаттың филиалдары, өкілдіктері (объектілері, пункттері, учаскелері) туралы мәліметтері бар, ол лицензиар беретін лицензиялардың сәйкестендіру нөмірін орталықтандырып қалыптастыратын ақпараттық жүйе (бұдан әрі – « Е - л и ц е н з и я л а у » М Д Б А Ж) ;

4) «электрондық үкімет» шлюзі – электрондық қызметтерді іске асыру шеңберінде «электрондық үкімет» ақпараттық жүйелерін ықпалдастыруға арналған ақпараттық жүйе (бұдан әрі – ЭҮШ);

5) «электрондық үкіметтің» төлем шлюзі – жеке және заңды тұлғалардың төлемдерді жүзеге асырған кезде екінші деңгейдегі банктердің, банктік операциялардың жеке түрлерін жүзеге асыратын ұйымдардың және «электрондық үкіметтің» ақпараттық жүйелері арасындағы өзара әрекеттесуді қамтамасыз етуге арналған ақпараттық жүйе (бұдан әрі – ЭҮТШ);

6) «Жеке тұлғалар» мемлекеттік деректер базасы – Қазақстан Республикасында жеке тұлғаларды бірыңғай сәйкестендіруді енгізу және олар туралы өзекті және дұрыс мәліметтерді мемлекеттік басқару органдарына және басқа да субъектілерге олардың өкілеттіктерінің шеңберінде және Қазақстан Республикасының заңнамасына сәйкес ұсыну мақсатында ақпаратты автоматтандырып жинауға, сақтауға және өңдеуге, Ұлттық жеке сәйкестендіру нөмірлері тізілімін құруға арналған ақпараттық жүйе (бұдан әрі – ЖТ МДБ);

7) «Заңды тұлғалар» мемлекеттік деректер базасы – Қазақстан Республикасында заңды тұлғаларды бірыңғай сәйкестендіруді енгізу және олар туралы өзекті және дұрыс мәліметтерді мемлекеттік басқару органдарына және басқа да субъектілерге олардың өкілеттіктерінің шеңберінде және Қазақстан Республикасының заңнамасына сәйкес ұсыну мақсатында ақпаратты автоматтандырып жинауға, сақтауға және өңдеуге, Ұлттық бизнес сәйкестендіру нөмірлері тізілімін құруға арналған ақпараттық жүйе (бұдан әрі – ЗТ МДБ);

8) тұтынушы – электрондық мемлекеттік қызмет көрсетілетін жеке немесе з а ң д ы т ұ л ғ а ;

9) жеке сәйкестендіру нөмірі – жеке тұлға, соның ішінде жеке кәсіпкерлік түрінде іс-әрекетті іске асыратын жеке кәсіпкер үшін қалыптастырылатын

- бірегей нөмір (бұдан әрі – ЖСН)
- 10) бизнес-сәйкестендіру нөмірі – заңды тұлға (филиал және өкілдік) және бірлескен кәсіпкерлік түріндегі іс-әрекетті іске асыратын жеке кәсіпкер үшін қалыптастырылатын бірегей нөмір (бұдан әрі – БСН);
- 11) пайдаланушы – қажетті электрондық ақпаратты ресурстарды алу үшін ақпараттық жүйеге жүгінетін және оларды пайдаланатын субъекті (алушы, қызмет беруші);
- 12) транзакциялық қызмет – электрондық цифрлық қолтаңбаны қолдана отырып, ақпаратпен өзара алмасуды талап ететін, пайдаланушыларға электрондық ақпараттық ресурстарды беру жөніндегі қызмет;
- 13) электрондық цифрлық қолтаңба – электрондық цифрлық қолтаңба құралдарымен құрылған және электрондық құжаттың дұрыстығын, оның тиістігін және мазмұнының өзгермейтінін растайтын электрондық цифрлық символдар жинағы (бұдан әрі – ЭЦҚ);
- 14) электрондық құжат – ақпарат электрондық-цифрлық нысанда ұсынылған және электрондық цифрлық қолтаңбаның көмегімен куәландырылған құжат;
- 15) электрондық мемлекеттік қызмет – ақпараттық технологияларды қолдана отырып, электрондық нысанда көрсетілетін мемлекет қызмет;
- 16) электрондық лицензия – ақпараттық технологияларды пайдалана отырып ресімделетін және берілетін, қағаз тасығыштағы лицензияға мәні тең электрондық құжат түріндегі лицензия;
- 17) құрылымдық-функционалдық бірліктер (бұдан әрі – ҚФБ) – қызмет көрсету үдерісіне қатысатын, мемлекеттік органдардың, мемлекеттік мекемелердің құрылымдық бөлімшелерінің немесе басқа ұйымдар мен ақпараттық жүйелердің тізбесі;
- 18) АЖО – автоматтандырылған жұмыс орны.

2. Электрондық мемлекеттік қызметті көрсету жөнінде қызмет беруші әрекетінің тәртібі

6. ЭҮП арқылы әрбір қадамдық әрекеттері мен шешімдері (электрондық мемлекеттік қызметті көрсету кезіндегі функционалдық өзара әрекеттесудің № 1 диаграммасы) осы Регламенттің 2-қосымшасында келтірілген:

1) тұтынушы өзінің ЭЦҚ тіркеу куәлігінің көмегімен ЭҮП-де тіркеуді жүзеге асырады, ол тұтынушы компьютерінің интернет-браузерінде сақталады (ЭҮП-де тіркелмеген алушылар үшін жүзеге асырылады);

2) 1-үдеріс – тұтынушы компьютерінің интернет-браузерінде ЭЦҚ тіркеу куәлігін бекіту, мемлекеттік қызметті алу үшін алушының логині мен паролін ЭҮП-ге енгізу үдерісі (авторлау үдерісі);

3) 1-шарт – тіркелген алушы туралы деректердің дұрыстығын логин (ЖСЕ/БСН) мен пароль арқылы ЭҮП-де тексеру;

4) 2-үдеріс – тұтынушының деректерінде бар бұзушылықтарға байланысты авторлаудан бас тарту туралы хабарламаны ЭҮП-де қалыптастыру;

5) 3-үдеріс – тұтынушының осы Регламентте көрсетілген қызметті таңдауы, қызметті көрсетуге арналған сұрау салу нысанын экранға шығару және оның құрылымы мен форматтық талаптарын ескере отырып, тұтынушының сұрау салу нысанына қажетті электрондық түрдегі құжаттарды қоса берумен нысанды толтыруы (деректерді енгізуі);

6) 4-үдеріс – ЭҮТШ-де қызметке ақы төлеу, бұдан кейін төлем туралы ақпарат «Е-лицензиялау» МДБ АЖ-ға келіп түседі;

7) 2-шарт – «Е-лицензиялау» МДБ АЖ-да қызметті көрсету үшін төлем ф а к т і с і н т е к с е р у ;

8) 5-үдеріс – «Е-лицензиялау» МДБ АЖ-да қызмет көрсету үшін төлемнің болмауына байланысты сұратылатын қызметтен бас тарту туралы хабарламаны қ а л ы п т а с т ы р у ;

9) 6-үдеріс – сұрау салуды куәландыру (қол қою) үшін тұтынушының ЭЦҚ тіркеу к у ә л і г і н т а ң д а у ы ;

10) 3-шарт – ЭҮП-де ЭЦҚ тіркеу куәлігінің қолданыс мерзімін және қайтарып алынған (жойылған) тіркеу куәліктерінің тізімде жоқ екендігін, сондай-ақ сәйкестендіру деректерінің сұрау салуда көрсетілген БСН мен ЭЦҚ тіркеу куәлігінде көрсетілген БСН арасындағы сәйкестікті тексеру;

11) 7-үдеріс – тұтынушының ЭЦҚ түпнұсқалылығының расталмауына байланысты сұратып отырған қызметті көрсетуден бас тартуды қалыптастыру;

12) 8-үдеріс – тұтынушының ЭЦҚ көмегімен қызмет көрсетуге сұрау салудың толтырылған нысанын (енгізілген деректерді) куәландыру (қол қою);

13) 9-үдеріс – электрондық құжатты (алушының сұрау салуын) «Е-лицензиялау» МДБ АЖ-де тіркеу және сұрау салуды «Е-лицензиялау» МДБ А Ж - д а ө ң д е у ;

14) 4-шарт – қызмет көрсетушінің тұтынушының біліктілік талаптарына және лицензия беру үшін негіздерге сай екендігін тексеруі;

15) 10-үдеріс – тұтынушы деректерінің «Е-лицензиялау» МДБ АЖ-да бар бұзушылықтарына байланысты сұратылатын қызметтен бас тарту туралы х а б а р л а м а н ы қ а л ы п т а с т ы р у ;

16) 11-үдеріс – тұтынушының ЭҮП-де қалыптастырылған қызмет нәтижесін (электрондық лицензияны) алуы. Электрондық құжат қызмет берушінің уәкілетті тұлғасының ЭЦҚ пайдалана отырып қалыптастырылады.

7. Қызмет беруші арқылы әрбір қадамдық әрекеттері мен шешімдері (электрондық мемлекеттік қызметті көрсету кезіндегі функционалдық өзара

әрекеттесудің № 2 диаграммасы) осы Регламентке 2-қосымшада келтірілген:

1) 1-үдеріс – қызмет беруші қызметкерінің қызмет алу үшін «Е-лицензиялау» МДБ АЖ-ға логин мен пароль енгізу үдерісі (авторлау үдерісі);

2) 1-шарт – қызмет берушінің тіркелген қызметкері туралы деректердің түпнұсқалығын «Е-лицензиялау» МДБ АЖ-да логин мен пароль арқылы тексеру;

3) 2-үдеріс – қызмет беруші қызметкерінің деректерінде бұзушылықтардың болуына байланысты авторлаудан бас тарту туралы хабарламаны «Е-лицензиялау» МДБ АЖ-да қалыптастыру;

4) 3-үдеріс – қызмет беруші қызметкерінің осы Регламентте көрсетілген қызметті таңдауы, қызметті көрсетуге арналған сұрау салу нысанын экранға шығаруы және қызмет беруші қызметкерінің алушы деректерін енгізуі;

5) 4-үдеріс – ЭҮШ арқылы ЖТ МДБ/ЗТ МДБ-ға алушы деректері туралы с ұ р а у с а л у д ы ж о л д а у ;

6) 2-шарт – ЖТ МДБ/ЗТ МДБ-да тұтынушы деректерінің болуын тексеру;

7) 5-үдеріс – ЖТ МДБ/ЗТ МДБ-да тұтынушы деректерінің болмауына байланысты деректерді алу мүмкін болмауы туралы хабарламаны қалыптастыру;

8) 6-үдеріс – қағаз тасығыштағы құжаттардың болуы туралы бөлігінде сұрау салу нысанын толтыруы және қызмет беруші қызметкерінің тұтынушы ұсынған қажетті құжаттарды сканерлеуі және оларды сұрау салу нысанына қоса беруі;

9) 7-үдеріс – электрондық құжатты «Е-лицензиялау» МДБ АЖ-да тіркеу және «Е-лицензиялау» МДБ АЖ-да қызметті өңдеу;

10) 3-шарт – қызмет көрсетушінің тұтынушының біліктілік талаптарына және лицензия беру үшін негіздерге сай екендігін тексеруі;

11) 8-үдеріс – «Е-лицензиялау» МДБ АЖ-да тұтынушы деректерінің болмауына байланысты деректерді алу мүмкін болмауы туралы хабарламаны қ а л ы п т а с т ы р у ;

12) 9-үдеріс – тұтынушының ЭҮП-де қалыптастырылған қызмет нәтижесін (электрондық лицензияны) алуы. Электрондық құжат қызмет берушінің уәкілетті тұлғасының ЭЦҚ пайдалана отырып қалыптастырылады.

8. Қызмет көрсетуге сұрау салу және қызметке жауап беру нысандары www.elicense.kz «Е-лицензиялау» веб-порталында келтірілген.

9. Сұрау салу өңделгеннен кейін тұтынушыға сұрау салуды өңдеу нәтижелерін мынадай түрде қарау мүмкіндігі ұсынылады: «ашу» батырмасын басқаннан кейін сұрау салу нәтижесі дисплей экранына ш ы ғ а р ы л а д ы ;

«сақтау» батырмасын басқаннан кейін сұрау салу нәтижесі алушы енгізген магниттік тасығышта Adobe Acrobat форматында сақталады.

10. Электрондық мемлекеттік қызметті көрсету бойынша қажетті ақпаратты және кеңесті call-орталықтың (1414) телефоны бойынша алуға болады.

3. Электрондық мемлекеттік қызмет көрсету үдерісіндегі өзара іс-қимыл тәртібін сипаттау

11. Электрондық мемлекеттік қызметті көрсету үдерісіне қатысатын ҚФБ:

- 1) қызмет беруші;
- 2) тұтынушы.

12. Әрекеттер (рәсімдер, функциялар, операциялар) кезектілігінің мәтінді кестелі сипаты әрбір әрекетті орындау мерзімін көрсете отырып, осы Регламентке 1-қосымшада келтірілген.

13. Әрекеттердің олардың сипатына сәйкес қисынды кезектілігі арасындағы өзара байланысты (электрондық мемлекеттік қызметті көрсету процесінде) көрсететін диаграмма осы Регламенттің 2-қосымшасында келтірілген.

14. Тұтынушыларға қызмет көрсету нәтижелері осы Регламенттің 3-қосымшасына сәйкес сапа және қолжетімдік көрсеткіштерімен өлшенеді.

15. Тұтынушыларға қызмет көрсету үдерісіне қойылатын талаптар:

- 1) құпиялылық (ақпаратты заңсыз алудан қорғаныш);
- 2) бүтіндік (ақпаратты заңсыз өзгертуден қорғаныш);
- 3) қолжетімдік (ақпарат пен ресурстарды заңсыз ұстап қалудан қорғаныш).

16. Қызмет көрсетудің технологиялық шарты:

- 1) Интернетке шығу;
- 2) электрондық лицензия берілетін тұлғада ЖСН/БСН болуы;
- 3) ЭҮП - мен авторлау;
- 4) пайдаланушының ЭЦҚ болуы;
- 5) екінші деңгейдегі банкте банктік карточкасының немесе ағымдағы шотының болуы.

«Ветеринария саласындағы қызметпен айналысуға лицензияны беру, қайта ресімдеу, лицензияның телнұсқасын беру» электрондық мемлекеттік қызметінің регламентіне 1-қосымша

1-кесте. ЭҮП арқылы ҚФБ әрекеттерінің сипат

| Әрекет (жұмыс барысының, ағынының) № | 1 | 2 | 3 | 4 | 5 |
|--------------------------------------|----------|-------------------------|------------------------|------|-----|
| ҚФБ атауы | Тұтынушы | ЭҮП | Тұтынушы | ЭҮТШ | ЭҮП |
| | | Тұтынушы деректеріндегі | Қызметті таңдайды және | | |

| | | | | | |
|---|--|---|--|---|---|
| Әрекет (үдерістің, рәсімдеудің, операцияның) атауы және олардың сипаттамасы | Тұтынушы компьютерінің интернет-браузерінде ЭЦҚ куәлігін тіркеу | бұзушылықтарға байланысты бас тарту туралы хабарлама қалыптастырады | электрондық түрдегі қажет құжаттарды қоса берумен сұрау салу деректерін қалыптастырады | Қызметке ақы төлеу | Төлем болмауына байланысты бас тарту туралы хабарлама қалыптастырады |
| Аяқтау нысаны (деректер, құжат, ұйымдық-басшылық ету шешімі) | Сұрау салудың ойдағыдай қалыптасқандығы туралы хабарлама бейнелеу | Сұратып отырған электрондық мемлекеттік қызметтен бас тарту туралы хабарлама қалыптастыру | Сұрау салудың ойдағыдай қалыптасқандығы туралы хабарлама бейнелеу | Әрекеттің ойдағыдай қалыптасқандығы туралы хабарлама бейнелеу | Сұратып отырған электрондық мемлекеттік қызметтен бас тарту туралы хабарлама қалыптастыру |
| Орындау мерзімдері | 10 – 15 сек | 20 сек | 1,5 мин | 1,5 мин | 10 – 15 сек |
| Келесі әрекеттің нөмірі | 2 – егер тұтынушы деректерінде бұзушылықтар болса; 3 – егер авторлау ойдағыдай өтсе | – | 4 | 5 – егер ақы төлемесе, 6 – егер ақы төлесе | – |

кестенің жалғасы

| 6 | 7 | 8 | 9 | 10 | 11 |
|---|--|--|--|---|---------------------------------------|
| Тұтынушы | ЭҮП | Тұтынушы | ЭҮП | ЭҮП | ЭҮП |
| Куәландыру (кол қою) үшін ЭЦҚ таңдау | Тұтынушы ЭЦҚ түпнұсқалылығының расталмауына байланысты бас тарту туралы хабарлама қалыптастырады | Э Ц Қ көмегімен сұрау салуды куәландыру (кол қою) | «Е-лицензиялау» А Ж - да электрондық құжатты өтінішті (тұтынушының сұрау салуын) тіркеу және « Е-лицензия лау» АЖ-да сұрау салуды өңдеу | «Е-лицензиялау» АЖ-да тұтынушы деректеріндегі бұзушылықтарға байланысты бас тарту туралы хабарлама қалыптастыру | Электронды құжат электронды лицензия) |
| Сұрау салуды маршрут тау | Сұратып отырған электрондық мемлекеттік қызметтен бас тарту туралы хабарлама қалыптастыру | Сұрау салуды маршруттау | Өтінішке нөмір бере отырып, сұрау салуды тіркеу | Сұратып отырған электрондық мемлекеттік қызметтен бас тарту туралы хабарлама қалыптастыру | Электронды лицензия |
| 10 – 15 сек | 10 - 15 сек | 1,5 мин | 15 жұмыс күні | - | - |
| 7 - егер ЭҮП-де қате болса, 8 – егер ЭҮП қатесіз болса | - | - | 10 - қызмет берушінің тұтынушыны біліктілік талаптарына және лицензия беру үшін негізге сай екендігін тексеруі | - | - |

2-кесте. Қызмет беруші арқылы ҚФБ әрекеттерінің сипаты

| | | | | |
|---|---|---|---|--|
| Әрекет (жұмыс барысының, ағынының) № | 1 | 2 | 3 | 4 |
| ҚФБ атауы | Қызмет беруші | "Е-лицензиялау" МДБ АЖ | Қызмет беруші | ЗТ МДБ |
| Әрекет (үдерістің, рәсімдеудің, операцияның) атауы және олардың сипаттамасы | «Е-лицензиялау» МДБ АЖ-да авторлаудан өтеді | Деректерде бар бұзушылықтарға байланысты бас тарту туралы хабарлама қалыптастырады | Қызмет беруші қызметшісінің қызметті таңдауы | Сұрау салуды ЗТ МДБ-ға алушыны деректерін тексеру жолдау |
| Аяқтау нысаны (деректер, құжат, ұйымдық-басшылық ету шешімі) | Сұрау салудың ойдағыдай қалыптасқандығы туралы хабарлама бейнелеу | Сұратып отырған электрондық мемлекеттік қызметтен бас тарту туралы хабарлама қалыптастыру | Сұрау салудың ойдағыдай қалыптасқандығы туралы хабарлама бейнелеу | Сұрау салуды маршруттау |
| Орындау мерзімдері | 10 – 15 сек | 10 сек | 1,5 мин | 1,5 мин |
| Келесі әрекет нөмірі | 1 – «Е-лицензиялау» АЖ МДБ-да қызмет беруші қызметшісінің логині мен парольінің түпнұсқалылығын тексеру | – | 4 | 5 - егер тұтынушының деректерінде бұзушылықтар болса; 6 - егер авторла ойдағыдай өтсе |

кестенің жалғасы

| | | | | |
|---|---|--|--|--|
| 5 | 6 | 7 | 8 | 9 |
| «Е-лицензиялау» МДБ АЖ | Қызмет беруші | «Е-лицензиялау» МДБ АЖ | «Е-лицензиялау» МДБ АЖ | «Е-лицензиялау» МДБ АЖ |
| Деректерде бар бұзушылықтарға байланысты бас тарту туралы хабарлама қалыптастыру | Құжаттарды қосумен сұрау салу нысанын толтыру | «Е-лицензиялау» АЖ МДБ-да электрондық құжатты тіркеу және «Е-лицензиялау» АЖ-да сұрау салуды өңдеу | «Е-лицензиялау» АЖ МДБ-да тұтынушының деректерде бар бұзушылықтарға байланысты бас тарту туралы хабарлама қалыптастыру | Электрондық құж (электрондық лицензия) |
| Сұратып отырған электрондық мемлекеттік қызметтен бас тарту туралы хабарлама қалыптастыру | Сұрау салудың ойдағыдай қалыптасқандығы туралы хабарлама бейнелеу | Өтінішке нөмір берумен сұрау салуды жүйеде тіркеу | Сұратып отырған электрондық мемлекеттік қызметтен бас тарту туралы хабарлама қалыптастыру | Электрондық лицензия |
| 1,5 мин | 10 – 15 сек | 15 жұмыс күні | - | - |

| | | | |
|--|--|--|--|
| | | 8 - егер « Е-лицензиялау» АЖ МДБ-да сұрау салу бойынша деректер жоқ болса; 9 - егер сұрау салу бойынша деректер табылса | |
|--|--|--|--|

«Ветеринария саласындағы қызметпен айналысуға лицензияны беру, қайта ресімдеу, лицензияның телнұсқасын беру» электрондық мемлекеттік қызметінің регламентіне
2-қосымша

Электрондық мемлекеттік қызметті ЭҮП арқылы көрсету кезіндегі функционалдық өзара әрекеттесудің № 1 диаграммасы

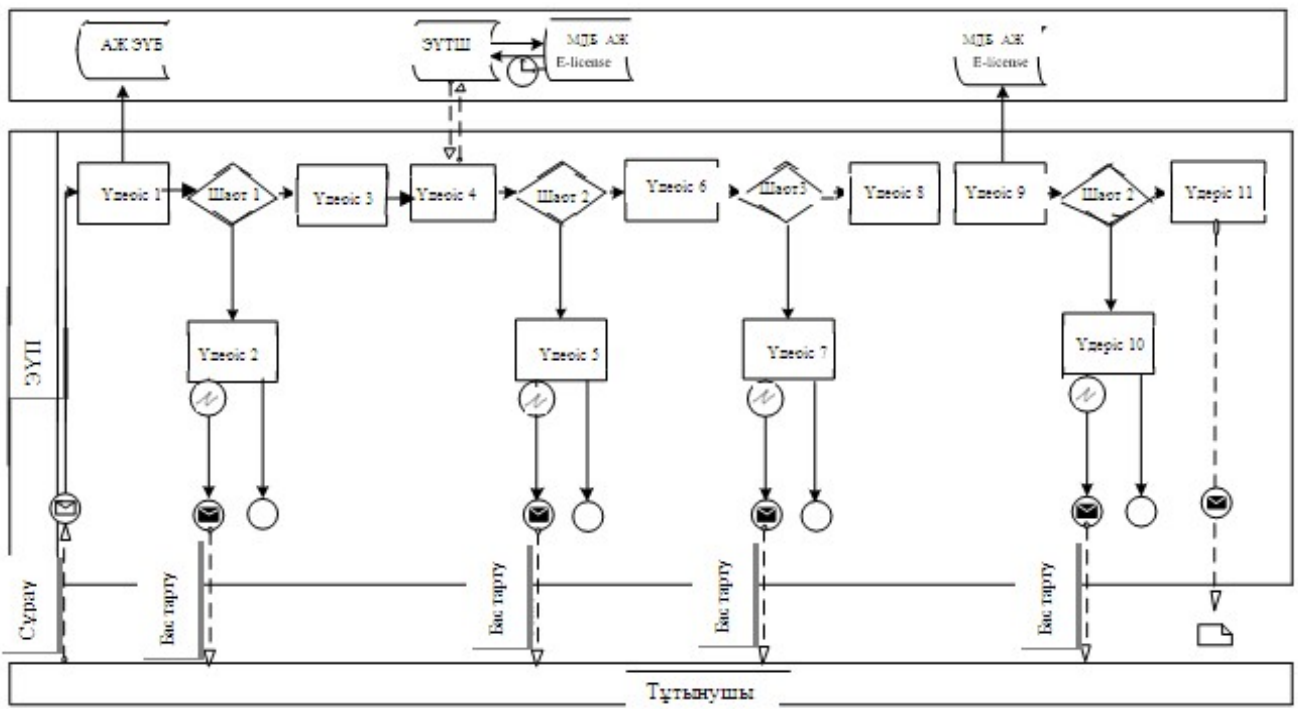

Электрондық мемлекеттік қызметті қызмет беруші арқылы көрсету кезіндегі функционалдық өзара әрекеттесудің № 2 диаграммасы

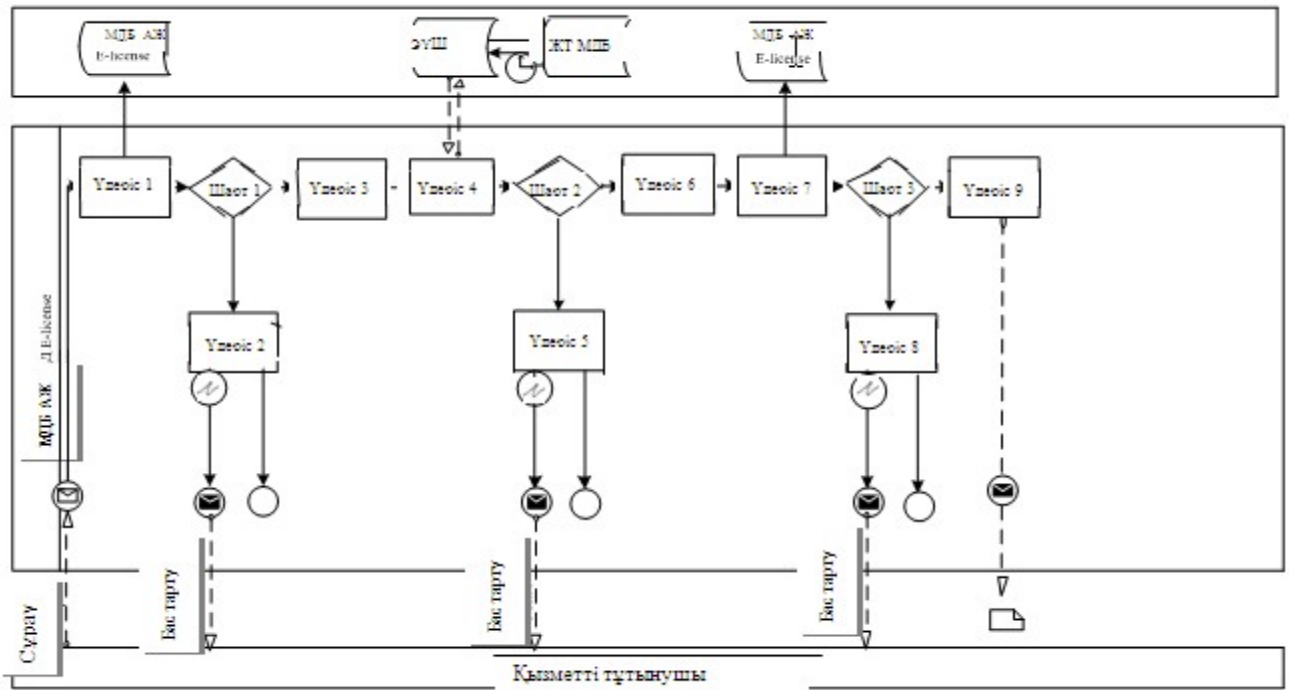

Шартты белгілер:

-  Бастапқы хабарлама
-  Аяқтаушы хабарлама
-  Аралық хабарлама
-  Қарапайым аяқтаушы хабарлама
-  Қате
-  Ақпараттық жүйе
-  Процесс
-  Шарт
-  Басқару ағыны
-  Хабарлама ағыны
-  Соңғы тұтынушыға берілетін, электрондық құжат

«Ветеринария саласындағы қызметпен
айналысуға лицензияны беру, қайта
ресімдеу, лицензияның телнұсқасын
беру» электрондық мемлекеттік
қызметінің регламентіне
3-қосымша

**Электрондық мемлекеттік қызметтің «сапа» және
«қолжетімділік» көрсеткіштерін айқындауға
арналған сауалнама нысаны**

(қызметтің атауы)

1. Сіз электрондық мемлекеттік қызметті көрсету процесінің сапасына және нәтижесіне қанағаттандыңыз ба?

- 1) қанағаттанбадым;
- 2) ішінара қанағаттандым;
- 3) қанағаттандым

2. Сіз электрондық мемлекеттік қызметті көрсету тәртібі туралы ақпараттың сапасына қанағаттандыңыз ба?

- 1) қанағаттанбадым;
- 2) ішінара қанағаттандым;
- 3) қанағаттандым.