

"Атырау облысының аумағында таратылатын шетелдік мерзімді баспасөз басылымдарын есепке алу" электрондық мемлекеттік қызмет көрсету регламентін бекіту туралы

Күшін жойған

Атырау облысы әкімдігінің 2012 жылғы 28 желтоқсандағы № 424 қаулысы. Атырау облысының Әділет департаментінде 2013 жылғы 25 қаңтарда № 2683 тіркелді. Күші жойылды - Атырау облысы әкімдігінің 2013 жылғы 21 маусымдағы № 238 қаулысымен

Ескерту. Күші жойылды - Атырау облысы әкімдігінің 2013.06.21 № 238 қаулысымен.

Қазақстан Республикасының 2000 жылғы 27 қарашадағы "Әкімшілік рәсімдер туралы" Заңының 9-1-бабына сәйкес Атырау облысы әкімдігі **ҚАУЛЫ ЕТЕДІ:**

1. Қоса берілген "Атырау облысы аумағында таратылатын шетелдік мерзімді баспасөз басылымдарын есепке алу" электрондық мемлекеттік қызмет көрсету р е г л а м е н т і б е к і т і л с і н .

2. Осы қаулының орындалуын бақылау облыс әкімінің орынбасары Ш.Ж. М ұ қ а н ғ а жү к т е л с і н .

3. Осы қаулы әділет органдарында мемлекеттік тіркелген күннен бастап күшіне енеді және ол алғаш ресми жарияланғаннан кейін күнтізбелік он күн өткен соң қолданысқа енгізіледі.

<i>Облыс әкімі</i>	<i>Б. Измұхамбетов</i>		
А т ы р а у	о б л ы с ы		ә к і м д і г і н і ң
2 0 1 2	ж ы л ғ ы	2 8	ж е л т о қ с а н
№ 424 қаулысына қосымша			
А т ы р а у	о б л ы с ы		ә к і м д і г і н і ң
2 0 1 2	ж ы л ғ ы	2 8	ж е л т о қ с а н
№ 424 қаулысымен бекітілген			

"Атырау облысы аумағында таратылатын шетелдік мерзімді баспасөз басылымдарын есепке алу" электрондық мемлекеттік қызмет көрсету регламенті

1. Жалпы ережелер

1. "Атырау облысы аумағында таратылатын шетелдік мерзімді баспасөз басылымдарын есепке алу" электрондық мемлекеттік қызмет (бұдан әрі – қызмет

) "Атырау облысы Ішкі саясат басқармасы" мемлекеттік мекемесімен, баламасыз негізде халыққа қызмет көрсету орталықтары (бұдан әрі - Орталық), сондай-ақ мемлекеттік қызмет алушыда электрондық цифрлық қолтаңбасы (бұдан әрі - ЭЦҚ) болған жағдайда www.e.gov.kz "электронды үкімет" веб-порталы (бұдан әрі - ЭҮП) арқылы көрсетіледі.

Шалғайда орналасқан елді мекендер тұрғындарының мемлекеттік қызметке қол жеткізуін қамтамасыз ету мақсатында Мобильді орталықтар арқылы мемлекеттік қызмет көрсетуге рұқсат етіледі.

2. Қызмет Қазақстан Республикасы Үкіметінің 2009 жылғы 30 желтоқсандағы № 2315 "Ақпарат және мұрағат ісі саласындағы мемлекеттік қызмет стандарттарын бекіту туралы" қаулысымен бекітілген "Облыстың, республикалық маңызы бар қаланың, астананың аумағында таратылатын шетелдік мерзімді баспасөз басылымдарын есепке алу" мемлекеттік қызмет көрсету стандарты (бұдан әрі - Стандарт) негізінде көрсетіледі.

3. Қызметті автоматтандыру дәрежесі: ішінара автоматтандырылған.

4. Қызмет көрсетудің түрі: транзакциялық.

5. Осы Регламентте пайдаланылатын ұғымдар мен қысқартулар:

1) ақпараттық жүйе – аппараттық-бағдарламалық кешенді қолдана отырып, ақпаратты сақтауға, өңдеуге, іздестіруге, таратуға, тапсыруға, беруге және ұсынуға арналған жүйе (бұдан әрі - АЖ);

2) бизнес-сәйкестендіру нөмірі – заңды тұлғаға (филиал мен өкілдікке) және бірлескен кәсіпкерлік түрінде қызметін жүзеге асыратын дара кәсіпкер үшін қалыптастырылатын бірегей нөмір (бұдан әрі – БСН);

3) БНАЖ - Бірыңғай нотариаттық ақпараттық жүйе;

4) жеке сәйкестендіру нөмірі – жеке тұлға, соның ішінде өзіндік кәсіпкерлік түрінде өзінің қызметін жүзеге асыратын дара кәсіпкер үшін қалыптастырылатын бірегей нөмір (бұдан әрі – ЖСН);

5) "жеке тұлғалар" мемлекеттік деректер қоры – ақпаратты автоматты түрде жинауға, сақтауға және өңдеуге, Қазақстан Республикасында жеке тұлғалардың бірыңғай сәйкестендіруін енгізу мақсатында жеке сәйкестендіру нөмірлерінің Ұлттық тізілімін құруға және мемлекеттік басқару органдары мен басқа да субъектілерге олардың өкілеттігі аясында және Қазақстан Республикасының заңнамасына сәйкес олар туралы өзекті және нақты ақпарат ұсынуға арналған ақпараттық жүйе (бұдан әрі – ЖТ МДҚ);

6) "заңды тұлғалар" мемлекеттік деректер қоры – ақпаратты автоматты түрде жинауға, сақтауға және өңдеуге, Қазақстан Республикасында заңды тұлғалардың бірыңғай сәйкестендіруін енгізу мақсатында бизнес-сәйкестендіру нөмірлерінің Ұлттық тізілімін құруға және мемлекеттік басқару органдары мен және басқа да субъектілерге олардың өкілеттігі аясында және Қазақстан Республикасының

заңнамасына сәйкес олар туралы өзекті және нақты ақпарат ұсынуға арналған ақпараттық жүйе (бұдан әрі – ЗТ МДҚ);

7) құрылымдық-функционалдық бірліктер – электрондық мемлекеттік қызмет көрсету үдерісіне қатысатын мемлекеттік мекемелер мен өзге ұйымдар, мемлекеттік органдардың құрылымдық бөлімшелерінің тізбесі (бұдан әрі – ҚФБ);

8) пайдаланушы – өзіне қажетті электрондық ақпараттық ресурстарды алу үшін ақпараттық жүйеге жүгінетін және оларды пайдаланатын субъект;

9) транзакциялық қызмет көрсету – электрондық цифрлық қолтаңбаны қолдана отырып, өзара ақпарат алмасуды талап ететін, пайдаланушыларға электрондық ақпараттық ресурстарды ұсыну жөнінде қызмет көрсету;

10) тұтынушы – электрондық мемлекеттік қызмет көрсетілетін жеке және т ұ л ғ а ;

11) халыққа қызмет көрсету орталықтарының ақпараттық жүйелері – Қазақстан Республикасының халыққа қызмет көрсету орталықтары арқылы, сондай-ақ тиісті министрліктермен және ведомстволармен халыққа (жеке және заңды тұлғаларға) қызмет ұсыну үдерісін автоматтандыруға арналған ақпараттық жүйе (бұдан әрі – ХҚКО АЖ);

12) электрондық құжат – өзгедегі ақпарат электрондық-цифрлық нысанда ұсынылған және ЭЦҚ арқылы куәландырылған құжат;

13) электрондық мемлекеттік қызмет – ақпараттық технологияларды пайдаланумен электрондық түрде көрсетілетін мемлекеттік қызметтер;

14) "электрондық үкіметтің" веб-порталы – нормативтік құқықтық базаны қоса алғанда, барлық шоғырландырылған үкіметтік ақпаратқа және электрондық мемлекеттік қызметтер көрсетуге қол жеткізудің бірыңғай терезесі болатын ақпараттық жүйе (бұдан әрі - ЭҮП);

15) электрондық цифрлық қолтаңба – электрондық цифрлық қолтаңбаның құралдарымен жасалған және электрондық құжаттың дұрыстығын, оның тиесілігін және мазмұнының өзгермейтіндігін растайтын электрондық цифрлық нышандар терімі (бұдан әрі – ЭЦҚ);

16) "электрондық үкімет" шлюзі – электрондық қызметтер көрсетуді іске асыру шеңберінде "электрондық үкіметтің" ақпараттық жүйелерін интеграциялауға арналған ақпараттық жүйе (бұдан әрі-ЭҮШ);

17) ЭҮӨШ - "электрондық үкіметтің" өңірлік шлюзі.

2. Электрондық мемлекеттік қызмет көрсету бойынша қызмет беруші әрекетінің тәртібі

6. Қызмет берушінің ЭҮП арқылы адымдық әрекеттері мен шешімдері (қызмет көрсету кезіндегі функционалдық өзара іс-қимылдың №1 диаграммасы) осы Регламенттің 2-қосымшасында көрсетілген:

1) тұтынушы ЖСН/БСН және парольдің көмегі арқылы ЭҮП-де тіркеуді (ЭҮП тіркелмеген тұтынушылар үшін атқарылады) жүзеге асырады;

2) 1-үдеріс – қызмет алу үшін тұтынушының ЖСН/БСН және парольін ЭҮП-ге енгізу (авторландыру үдерісі);

3) 1-шарт – ЭҮП-де тіркелген тұтынушы туралы деректердің түпнұсқалылығын ЖСН/БСН және пароль арқылы тексеру;

4) 2-үдеріс – тұтынушының деректерінде орын алған бұзушылықтарға байланысты авторландырудан бас тарту туралы хабарламаны ЭҮП-мен қалыптастыру;

5) 3-үдеріс – тұтынушының осы Регламентте көрсетілген қызметті таңдауы, қызметті көрсету үшін сұрау салудың нысанын экранға шығару және оның құрылымы мен форматтық талаптарын ескере отырып, тұтынушының нысанды (деректер енгізу) толтыруы, Стандарттың 11-тармағында көрсетілген электронды түрде қажетті құжаттардың көшірмелерін сұрау салудың нысанына енгізу, сондай-ақ тұтынушының сұрау салуды куәландыру (қол қою) үшін ЭЦҚ тіркеу куәлігін таңдауы;

6) 2-шарт – ЭҮП-де ЭЦҚ тіркеу куәлігінің жарамдылық мерзімі мен шақыртылған (күші жойылған) тіркеу куәліктерінің тізімінде болмауын, сондай-ақ сәйкестендіру деректерінің (сұрау салуда көрсетілген ЖСН/БСН мен ЭЦҚ тіркеу куәлігінде көрсетілген ЖСН/БСН арасындағы) сәйкестігін тексеру;

7) 4-үдеріс – тұтынушының ЭЦҚ түпнұсқалылығының расталмауына байланысты сұрау салынған қызмет көрсетуден бас тарту туралы хабарламаны қалыптастыру;

8) 5-үдеріс – тұтынушының ЭЦҚ арқылы электрондық мемлекеттік қызмет көрсету үшін сұрау салуды куәландыру және электрондық құжатты (сұрау салуды) ЭҮШ арқылы қызмет көрсетуші өңдеу үшін ЭҮӨШ-ның автоматтандырылған жұмыс орнына (бұдан әрі-АЖО) жіберу;

9) 6-үдеріс – ЭҮӨШ АЖО-да электрондық құжатты тіркеу;

10) 3-шарт - қызмет берушінің тұтынушы қоса берген Стандартта көрсетілген құжаттардың және қызмет көрсету үшін негіздерге сәйкестігін тексеру (өңдеу);

11) 7-үдеріс – тұтынушы құжаттарында орын алған бұзушылықтарға байланысты сұрау салынатын қызметтен бас тарту туралы хабарлама қалыптастыру;

12) 8-үдеріс – тұтынушының ЭҮП-мен қалыптастырылған қызмет қорытындысын (электрондық құжат нысанындағы анықтама) алуы. Электрондық құжат қызмет көрсетушінің қызметкері ЭЦҚ қолдану арқылы құрылады.

7. Қызмет көрсету кезінде Орталық арқылы адымдық әрекеттері мен шешімдері (функционалдық өзара іс-қимылдың № 2 диаграммасы) осы Регламенттің 3-қосымшасында көрсетілген:

1) 1-үдеріс – Орталық операторының қызмет көрсету үшін ХҚКО АЖ АЖО-да логин және паролін енгізу (авторландыру үдерісі);

2) 2-үдеріс – Орталық операторының осы Регламентте көрсетілген қызметті таңдауы, электрондық мемлекеттік қызметті көрсету үшін сұрау салу нысанын экранға шығару және Орталық операторымен тұтынушының деректерін, сондай-ақ тұтынушы өкілінің сенімхат деректерін енгізу (нотариалды куәландырылған сенімхат кезінде, басқа да сенімхатты куәландыру кезінде сенімхат мәліметтері толтырылмайды);

3) 3-үдеріс – ЭҮШ арқылы ЗТ МДҚ-ға тұтынушының деректері туралы, сондай-ақ БНАЖ-ға тұтынушы өкілінің сенімхат деректері туралы сұрау салуды ж о л д а у ;

4) 1-шарт – тұтынушы деректерінің ЖТ МДҚ-да немесе ЗТ МДҚ-да болуын, БНАЖ-да сенімхат деректерін тексеру;

5) 4-үдеріс – тұтынушы деректерінің ЖТ МДҚ/ЗТ МДҚ-да болмауы, БНАЖ-да сенімхат деректерінің болмауына байланысты деректерді алудың мүмкін еместігі туралы хабарлама қалыптастыру;

6) 5-үдеріс – Орталық операторымен сұрау салу нысанының қағаз түрінде құжаттардың болуы туралы белгісі бөлігін толтырылуы және тұтынушы ұсынған құжаттарды сканерлеу, оларды сұрау салу нысанына тіркеу мен қызмет көрсетуге сұрау салудың толтырылған нысанын (енгізілген деректер) ЭЦҚ а р қ ы л ы к у ә л а н д ы р у ;

7) 6-үдеріс – Орталық операторы ЭЦҚ-мен куәландырылған (қол қойылған) электрондық құжатты (тұтынушы сұрау салуын ЭҮШ/ЭҮӨШ арқылы ЭҮӨШ А Ж О ж о л д а у) ;

8) 7-үдеріс – электрондық құжатты ЭҮӨШ АЖО-да тіркеу;

9) 2-шарт – қызмет берушінің тұтынушы қоса берген Стандартта көрсетілген құжаттардың және қызмет көрсету үшін негіздерге сәйкестігін тексеру (өңдеу);

10) 8-үдеріс – тұтынушы құжаттарында орын алған бұзушылықтарға байланысты сұрау салынатын электрондық мемлекеттік қызметтен бас тарту туралы х а б а р л а м а қ а л ы п т а с т ы р у ;

11) 9-үдеріс – тұтынушының Орталық операторы арқылы қызмет нәтижесін (а н ы қ т а м а) а л у ы .

8. Осы Регламенттің 4-қосымшасында ЭҮП арқылы электрондық мемлекеттік қызметті алған жағдайда ұсынылатын электрондық мемлекеттік қызметке арыздың экрандық нысаны келтірілген. Сұрау салуды толтыру және қызмет көрсетуге жауап нысандары www.e.gov.kz "электрондық үкімет" веб-порталында

к е л т і р і л г е н .

9. Электрондық мемлекеттік қызмет бойынша сұрау салуды орындау мәртебесін тұтынушының тексеру тәсілі: "электрондық үкімет" порталында "Қызмет алу тарихы" бөлімінде, сондай-ақ қызмет берушіге өтініш білдірген кезде .

10. Қызмет көрсету бойынша қажетті ақпарат пен консультацияны ЭҮП call-орталығы телефоны арқылы алуға болады: (1414).

3. Электрондық мемлекеттік қызмет көрсету үдерісінде өзара іс-қимыл тәртібінің сипаттамасы

11. Электрондық мемлекеттік қызмет көрсету үдерісіне қатысатын ҚФБ:

Қ ы з м е т б е р у ш і :
О р т а л ы қ О п е р а т о р ы ;

12. Әрбір әрекеттің орындалу мерзімін көрсетумен әрекет (рәсімдер, функциялар, операциялар) дәйектілігінің мәтіндік, кестелік сипаттамасы осы Регламенттің 1-қосымшасында келтірілген.

13. Әрекеттердің қисынды кезеңділік арасындағы (электрондық мемлекеттік қызмет көрсету үдерісінде) өзара байланысты көрсететін диаграммалар олардың сипаттамаларына сәйкес осы Регламенттің 2, 3-қосымшаларында келтірілген.

14. Осы Регламенттің 5-қосымшаларында электрондық мемлекеттік қызмет көрсету нәтижесі ұсынылуы тиіс сәйкес экрандық нысандары, 6-қосымшада – форматтық-қисындық бақылау ережелері келтірілген.

15. Тұтынушыларға электрондық мемлекеттік қызмет көрсету нәтижелері Регламенттің 7-қосымшасына сәйкес сапа және қолжетімділік көрсеткіштерімен ө л ш е н е д і .

16. Тұтынушыларға қызмет көрсету үдерісіне қойылатын талаптар:

- 1) құпиялылық (ақпаратты заңсыз алудан қорғау);
- 2) тұтастық (ақпаратты заңсыз өзгертуден қорғау);
- 3) қолжетімділік (ақпаратты және ресурстарды заңсыз ұстаудан қорғау).

17. Қызмет көрсетудің техникалық шарттары:

- 1) интернетке шығу;
- 2) ЖСН/БСН-ның қызмет көрсетілетін тұлғада болуы;
- 3) ЭҮП-да авторландыру;
- 4) тұтынушыда ЭЦҚ-ның болуы.

"Атырау облысының аумағында таратылатын шетелдік мерзімді

баспасөз басылымдарын есепке алу"
электрондық мемлекеттік қызмет
көрсету регламентіне 1-қосымша

Әрбір әрекеттің орындалу мерзімін көрсетумен әрекет дәйектілігі (рәсімдер, функциялар, операциялар) мәтіндік, кестелік сипаттамасы 1-кесте. ЭҮП арқылы әрекеттер сипаттамасы

1	Әрекет (жұмыс барысы, ағыны) №	1	2	3	4	5
2	ҚФБ, АЖ атауы	тұтынушы	ЭҮП	тұтынушы	ЭҮП	тұтынушы
3	Әрекеттің рәсімдердің, функциялардың, операциялардың атауы және олардың сипаттамасы	Тұтынушы ЖСН/БСН және паролі бойынша ЭҮП - де авторландырылады	Тұтынушының деректерінде орын алған бұзушылықтарға байланысты бас тарту туралы хабарламаны қалыптастырады	Қызметті таңдайды және сұрау салуды қалыптастырады, тұтынушының ЭЦҚ таңдауы	Э Ц Қ тұтынушының деректерінде орын алған бұзушылықтарға байланысты бас тарту туралы хабарламаны қалыптастырады	Тұтынушының ЭЦҚ арқылы куәландыру (қол қою) және ЭҮӨШ АЖО-ға сұрау салуды жолдау
4	Аяқтау нысаны (деректер, құжат, ұйымдық-басшылық ету шешімі)	Сұрау салудың сәтті қалыптастырылғандығы туралы хабарламаны көрсету	Сұрау салынған электрондық мемлекеттік қызметтен бас тарту туралы хабарламаны қалыптастыру	Сұрау салуды бағдарлау	Сұрау салынған электрондық мемлекеттік қызметтен бас тарту туралы хабарламаны қалыптастыру	Сұрау салуды бағдарлау
5	Орындалу мерзімі	30 сек-1 минут	30 сек	1,5 мин	1,5 мин	30 сек-1 минут
6	Келесі әрекет нөмері	Тұтынушы деректерінде қателік болған жағдайда-2; егер авторландыру сәтті өткен жағдайда-3	—	Тұтынушы деректерінде қателік болған жағдайда-4; егер қателік болмаса-5	-	—

2–кесте. ҚФБ-ның Орталық арқылы іс-әрекеттерінің сипаттауы

11	Әрекет (жұмыс барысы, ағыны) №	1	2	3	4	5
22	ҚФБ, АЖ атауы	ХҚКО АЖ АЖО	Орталық операторы	Орталық операторы	ЖТ МДҚ/ ЗТ МДҚ, БНАЖ	Орталық операторы
33	Әрекеттің рәсімдердің, функциялардың, операциялардың	Орталық операторы логин	Қызметті таңдайды және	ЖТ МДҚ/ ЗТ МДҚ, БНАЖ сұрау	Тұтынушы деректерінің болмауына байланысты деректерді алудың мүмкін	Сұрау салу нысаны қажетті құжаттар жә

	атауы және олардың сипаттамасы	мен пароль бойынша авторландырылады	сұрау салуды қалыптастырады	салуды жолдау	еместігі туралы хабарлама қалыптастырады	ЭЦҚ куәлігін бекіт арқылы сұрау салуды толтыру
44	Аяқтау нысаны (деректер, құжат, ұйымдық-басшылық ету шешімі)	Өтінішке нөмір беру арқылы жүйеде сұрау салуды тіркеу	Сұрау салу сәтті қалыптастырылғандығы туралы хабарлама көрсету	Сұрау салуды бағдарлау	Дәлелді бас тартуды қалыптастыру	Сұрау салудың сәт қалыптастырылғандығы туралы хабарлама көрсету
55	Орындалу мерзімі	30 сек-1 минут	30 сек	1,5 мин	1,5 мин	30 сек-1 минут
66	Келесі әрекет нөмірі	2	3	Тұтынушы деректерінде қателік болған жағдайда-4; егер қателік болмаса-5	-	-

Е с к е р т у :

Осы кестеде электрондық мемлекеттік қызметті көрсету үдерісінің технологиялық тізбегінде келесі әрекеттердің аяқталу үлгілері, орындалу мерзімдері және нөмірлері көрсетіліп барлық ҚФБ әрекеттері (функциялары, рәсімдері, операциялары) атап көрсетіледі.

Осы Регламенттің 1-қосымшасында көрсетілген кесте негізінде электрондық мемлекеттік қызметті көрсету кезіндегі функционалдық өзара іс-қимыл диаграммасы құрылады.

"Атырау облысының аумағында таратылатын шетелдік мерзімді баспасөз басылымдарын есепке алу" электрондық мемлекеттік қызмет көрсету регламентіне 2-қосымша

Әрекеттердің қисынды кезеңділік арасындағы (электрондық мемлекеттік қызмет көрсету үдерісінде) өзара байланысты көрсететін диаграмма. ЭҮП арқылы электрондық мемлекеттік қызметті көрсету кезінде функционалдық өзара іс-қимылдың № 1 диаграммасы

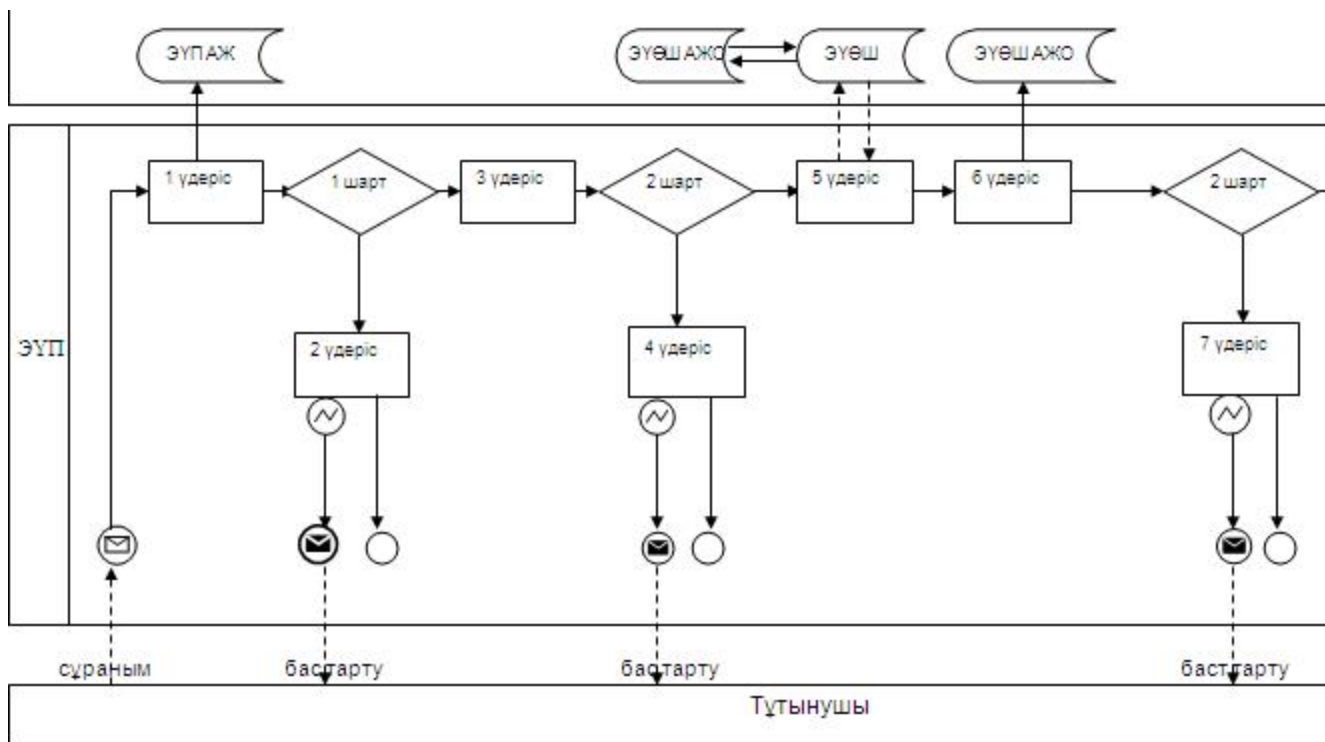

" Атырау облысының аумағында таратылатын шетелдік мерзімді баспасөз басылымдарын есепке алу" электрондық мемлекеттік қызмет көрсету регламентіне 3-қосымша

Әрекеттердің қисынды кезеңділік арасындағы (электрондық мемлекеттік қызмет көрсету үдерісінде) өзара байланысты көрсететін диаграмма. Орталықтың АЖ арқылы электрондық мемлекеттік қызметті көрсету кезінде функционалдық өзара іс-қимылдың № 2 диаграммасы

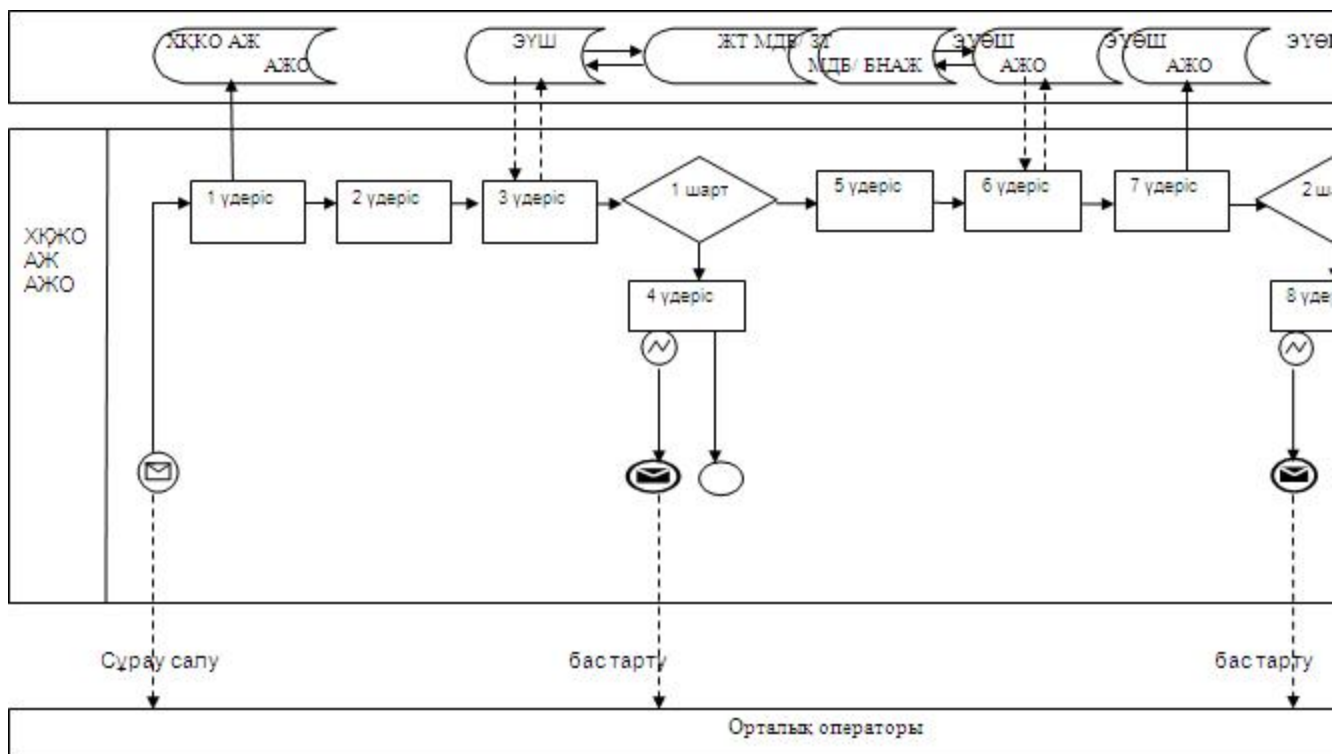

Кесте. Шартты белгілер

	Бастапқы хабарлама
	Аяқтаушы хабарлама
	Аралық хабарлама
	Аяқтайтын қарапайым оқиға
	Қате
	Ақпараттық жүйе
	Үдеріс
	Шарт
	Хабарлама ағыны
	Басқару ағыны
	Тұтынушыға түпкілікті пайдалануға ұсынылатын электрондық құжат

"Атырау облысының аумағында таратылатын шетелдік мерзімді баспасөз басылымдарын есепке алу"

Электрондық мемлекеттік қызметіне арыздың экрандық нысаны



Құжат электрондық үкімет жүйесінде құралған
Документ сформирован системой электронного
правительства

Бірегей нөмір
Уникальный номер

Жіберілген күні
Дата подачи

(Арызды тіркеуші органның атауы және мекен-жайы)

Атырау облысының аумағында таратылатын шетелдік мерзімді баспасөз басылымдарын есепке алу АРЫЗ

Сізден Қазақстан Республикасында таратылатын шетелдік мерзімді баспасөз басылымдарын есепке алуыңызды сұраймын:
Таратушының деректері: _____

Иесі: _____
(ұйымдық-құқықтық нысанын көрсете отырып жеке кәсіпкер/ заңды тұлғаның атауы)

(Ж С Н / Б С Н)

(тіркеу орны, нақты мекен-жайы, байланыс телефоны, электрондық пошта)

№ р/т	Шетелдік мерзімді баспасөз басылымдары атауларының тізбесі	Шетелдік мерзімді баспасөз басылымдары таратылатын аумақ	Шетелдік мерзімді баспасөз басылымдарының таратылатын тілі (тілдері)	Негізгі тақырыптық бағытылығы	Мерзімділігі	таратылатын даналарының ықтимал саны
1						

Қосымша: 1. _____ (ЖК жағдайында)

Бірінші басшы/ жеке кәсіпкер _____

(Т . А . Ә .)

Соны қосымша «Электрондық құжат және электрондық цифрлық қолтаңба туралы» 2009 жылғы 7 қаңтардағы № 370-ІІ ҚРЗ 7-бабының 1-тармағына сәйкес қалыптың пайдаланылуы қажетті болып табылады. Дәлелді документ сәйкесінде құжатты 1-статья 7 ЗРК от 7 января 2009 года «Об электронном документе и электронной цифровой подписи» законодательный документты өз бұйымдарымен көрсетіледі.



*Шетелдік мерзімді «Электрондық ағымда» қолданылатын жеке ұйымдар және электрондық цифрлық қолтаңбалармен қол қойылған директорлар кеңесінің «Сіздің заңдылығы және оқшаулығы туралы» АҚСҰ № 1
Шетелдік мерзімді «Электрондық ағымда» қолданылатын жеке ұйымдар және электрондық цифрлық қолтаңбалармен қол қойылған директорлар кеңесінің «Сіздің заңдылығы және оқшаулығы туралы» АҚСҰ № 1

Атырау облысының аумағында таратылатын шетелдік мерзімді баспасөз басылымдарын есепке алу"

Электрондық мемлекеттік қызмет көрсету нәтижесінің экрандық нысаны. Шығыс құжатының нысаны



Құжат электрондық үкімет жүйесінде құралған
Документ сформирован системой электронного
правительства

Бірегей нөмір
Уникальный номер

Жіберілген күні
Дата подачи

Атырау облысының аумағында таратылатын шетелдік мерзімді баспасөз басылымдарын есепке алу" туралы Анықтама

№ _____

(т і р к е у _____

н ө м і р і)

Осы анықтама Қазақстан Республикасының "Бұқаралық ақпарат құралдары туралы" Заңына сәйкес _____

б е р і л д і

_____ (таратушының ұйымдық-құқықтық нысаны мен атауы)
және 20__ жылдың " __ " _____ бастап шетелдік мерзімді баспасөз басылымдарын есепке қоюды растайды.

р / с тізбесі	Шетелдік мерзімді баспасөз басылымдары атауларының	Шетелдік мерзімді баспасөз басылымдары таратылатын аумақ	Шетелдік мерзімді баспасөз басылымдары таратылатын тілі (тілдері)	Негізгі тақырыптық бағытылығы	Мерзімділігі	таратылатын даналарының ықтимал саны
1						
2						

Анықтама 20__ жылғы " __ " _____ дейін жарамды.

Атырау облысы Ішкі саясат басқармасының бастығы _____

(Т . А . Ә .)

Сәлем құжат «Электрондық құжат және электрондық цифрлық қолтаба туралы» 2003 жылғы 7 қаңтардағы № 370-ІІ заңы 7-бабының 1-тармағымен сайлас кезінде тасымалданған құжатқа тән.
Данный документ создан пунктом 1 статьи 7 ЗКР от 7 января 2003 года «Об электронном документе и электронной цифровой подписи» законодательного документа в Бульварном кодексе.



Штрих-код содержит данные, предоставленные информационной системой «Электронный документ» и подписанные электронной-цифровой подписью Отдела занятости и социальных программ (АКСУ/К).
Штрих-код содержит данные, предоставленные информационной системой «Электронный документ» и подписанные электронной-цифровой подписью Отдела занятости и социальных программ (АКСУ/К).

Шығыс құжатының (бас тарту) нысаны

Атырау облысының аумағында таратылатын шетелдік мерзімді баспасөз басылымдарын есепке алудан бас тарту

- 1) егер барлық қажетті құжаттар ұсынылмаса;
- 2) егер арызда толық емес немесе дұрыс емес ақпарат көрсетілсе;
- 3) егер таратушыға қатысты оған қызметтің осы түрімен айналысуға тыйым салатын сот шешімі болса;
- 4) егер шетелдік мерзімді баспасөз басылымдары өнімдеріне қатысты Қазақстан Республикасының аумағында таратуға тыйым салу туралы сот шешімі болса.

Осыған байланысты шетелдік мерзімді баспасөз басылымдарының есепке алуға мүмкіндік жоқ.

р / с тізбесі	Шетелдік мерзімді баспасөз басылымдары таратылатын аумақ	Шетелдік мерзімді баспасөз басылымдары таратылатын тілі (тілдері)	Негізгі тақырыптық бағыттылығы	Мерзімділігі	таратылатын даналарының ықтимал саны
1					
2					

Атырау облысы Ішкі саясат басқармасының бастығы _____

(Т . А . Ә .)

Сонымен қатар «Электрондық құжат және электрондық цифрлық қолтаңба туралы» 2003 жылғы 7 желтоқпандағы № 370-ІІ ҚРЗ 7-бабының 1-тармағымен байланысты заңнамалық құжаттарға сәйкес, Динамиқ документіне сәйкес пункттегі 1-статьяға 7-ші параграфтың 2003 жылғы 7 желтоқпандағы «Об электронном документе и электронной цифровой подписке» раздволения документа на бумажном носителе.



*Штрих-код «Электрондық құжат және электрондық цифрлық қолтаңба туралы» 2003 жылғы 7 желтоқпандағы № 370-ІІ ҚРЗ 7-бабының 1-тармағымен сәйкес заңнамалық құжаттарға сәйкес, Динамиқ документіне сәйкес пункттегі 1-статьяға 7-ші параграфтың 2003 жылғы 7 желтоқпандағы «Об электронном документе и электронной цифровой подписке» раздволения документа на бумажном носителе.

" Атырау облысының аумағында таратылатын шетелдік мерзімді баспасөз басылымдарын есепке алу" электрондық мемлекеттік қызмет көрсету регламентіне 6-қосымша

Электрондық мемлекеттік қызмет көрсетуге хабарлама жасау және форматтық қисындық бақылау ережелерінің түпкілікті нысаны

Арызданушы: жеке, заңды тұлға:

№	Арыз нысанындағы сызық	Міндетті/ Міндетті емес	Өлшеміне форматтық-қисындық бақылау	Формат
1.	Таратушы жеке кәсіпкер/ заңды тұлғаның атауы	Міндетті	жоқ	Символды
2.	Ұйымдық-құқықтық нысаны	Міндетті	жоқ	Символды
3.	ЖСН/БСН	Міндетті	12	Санды
4.	Таратушының тіркеу орны	Міндетті	жоқ	Символды
5.	Таратушының нақты мекен-жайы	Міндетті	жоқ	Символды
6.	Таратушының телефоны	Міндетті	15	Санды
7.	Электрондық пошта	Міндетті емес	жоқ	Символды
8.	Басшы/ жеке кәсіпкердің Т.А.Ә	Міндетті	жоқ	Символды
9.	Шетелдік мерзімді баспасөз басылымдары атауларының тізбесі	Міндетті	жоқ	Символды
10.	Шетелдік мерзімді баспасөз басылымдары таратылатын аумақ	Міндетті	жоқ	Символды
11.	Шетелдік мерзімді баспасөз басылымдары таратылатын тілі (тілдері)	Міндетті	жоқ	Символды
12.	Негізгі тақырыптық бағыттылығы	Міндетті	жоқ	Символды
13.	Мерзімділігі	Міндетті	жоқ	Символды
14.	Таратылатын даналарының ықтимал саны	Міндетті	6	Санды
15.	Күні	Міндетті	8	Санды

Атырау облысының аумағында таратылатын шетелдік мерзімді баспасөз басылымдарын есепке алу" электрондық мемлекеттік қызмет көрсету регламентіне 7-қосымша

Электрондық мемлекеттік қызметтерінің "сапа" және "қолжетімділік" көрсеткіштерін анықтау үшін сауалнаманың нысаны

(қызметтің атауы)

1. Электрондық мемлекеттік қызметті көрсету үдерісінің сапасына және нәтижесіне қанағаттанасыз ба?
 - 1) қанағаттанған жоқпын;
 - 2) ішінара қанағаттанамын;
 - 3) қанағаттанамын.
2. Электрондық мемлекеттік қызметті көрсету тәртібі туралы ақпараттың

сапасына

қанағаттанасыз

ба?

1) қанағаттанған жоқпын;

2) ішінара қанағаттанамын;

3) қанағаттанамын.

© 2012. Қазақстан Республикасы Әділет министрлігінің «Қазақстан Республикасының Заңнама және құқықтық ақпарат институты» ШЖҚ РМК