

"Шығыс Қазақстан облысы аумағында таратылатын шетелдік мерзімді баспасөз басылымдарын есепке алу" электрондық мемлекеттік қызмет регламентін бекіту туралы

Күшін жойған

Шығыс Қазақстан облысы әкімдігінің 2012 жылғы 27 желтоқсандағы N 331 қаулысы. Шығыс Қазақстан облысының Әділет департаментінде 2013 жылғы 28 қаңтарда N 2848 болып тіркелді. Күші жойылды - Шығыс Қазақстан облысы әкімдігінің 2013 жылғы 12 тамыздағы N 212 қаулысымен

Ескерту. Күші жойылды - Шығыс Қазақстан облысы әкімдігінің 12.08.2013 N 212 қаулысымен.

Р Қ А О е с к е р т п е с і .

Құжаттың мәтінінде түпнұсқаның пунктуациясы мен орфографиясы сақталған.

«Бұқаралық ақпарат құралдары туралы» Қазақстан Республикасының 1999 жылғы 23 шілдедегі Заңының 4-4-бабының 2) тармақшасына, «Әкімшілік рәсімдер туралы» Қазақстан Республикасының 2000 жылғы 27 қарашадағы Заңының 9-1-бабының 4-тармағына, «Қазақстан Республикасындағы жергілікті мемлекеттік басқару және өзін өзі басқару туралы» Қазақстан Республикасының 2001 жылғы 23 қаңтардағы Заңының 27-бабы 1-тармағының 21-1) тармақшасына сәйкес Шығыс Қазақстан облысының әкімдігі **ҚАУЛЫ ЕТЕДІ:**

1. Қоса беріліп отырған «Шығыс Қазақстан облысы аумағында таратылатын шетелдік мерзімді баспасөз басылымдарын есепке алу» электрондық мемлекеттік қызмет регламенті бекітілсін.

2. Осы қаулының орындалуын бақылау облыс әкімінің бірінші орынбасары Е. Б. Көшербаевқа жүктелсін.

3. Осы қаулы алғаш рет ресми жарияланған күнінен кейін он күнтізбелік күн өткен соң қолданысқа енгізіледі.

Облыс әкімі
«КЕЛІСІЛДІ»

Б. Сапарбаев

Қазақстан
және коммуникация министрі
2012 жылғы 25 желтоқсан

Республикасы
Көлік
А. Жұмағалиев

**«Шығыс Қазақстан облысы аумағында таратылатын
шетелдік мерзімді баспасөз басылымдарын есепке алу»
электрондық мемлекеттік қызметінің регламенті**

1. Жалпы ережелер

1. «Шығыс Қазақстан облысы аумағында таратылатын шетелдік мерзімді баспасөз басылымдарын есепке алу» электрондық мемлекеттік қызметін (бұдан әрі - электрондық мемлекеттік қызмет) Шығыс Қазақстан облысының ішкі саясат басқармасы (бұдан әрі – қызмет беруші) көрсетеді, баламалы негізде халыққа қызмет көрсету орталықтары (бұдан әрі – ХҚКО), сондай-ақ мемлекеттік қызметті алушыда электрондық сандық қолтаңба болған жағдайда «электрондық үкіметтің» веб-порталы www.e.gov.kz арқылы көрсетіледі.

2. Электрондық мемлекеттік қызмет Қазақстан Республикасы Үкіметінің 2009 жылғы 30 желтоқсандағы № 2315 қаулысымен бекітілген «Облыстың, республикалық маңызы бар қаланың, астананың аумағында таратылатын шетелдік мерзімді баспасөз басылымдарын есепке алу» мемлекеттік қызмет стандарты негізінде көрсетіледі.

3. Электрондық мемлекеттік қызметті автоматтандыру дәрежесі: ішінара автоматтандырылған (медиа-алшақтықты қамтитын).

4. Электрондық мемлекеттік қызмет көрсетудің түрі: транзакциялық.

5. Осы Регламентте пайдаланылатын ұғымдар мен қысқартулар:

1) «электрондық үкіметтің» веб-порталы - нормативтік құқықтық базаны қоса алғанда, барлық шоғырландырылған үкіметтік ақпаратқа және электрондық мемлекеттік қызметтерге қолжетімділіктің бірыңғай терезесін білдіретін ақпараттық жүйе (бұдан әрі - ЭҮП);

2) «Жеке тұлғалар» мемлекеттік деректер базасы (бұдан әрі – ЖТ МДБ) – ақпаратты автоматты жинақтау, сақтау және өңдеуге, Қазақстан Республикасында жеке тұлғаларды біртұтас сәйкестендіруді енгізу және олар туралы мемлекеттік басқару органдары мен өзге де субъектілерге олардың өкілеттіктері шеңберінде және Қазақстан Республикасы заңнамасына сәйкес өзекті және нақты мәліметтер беру мақсатында Ұлттық жеке сәйкестендіру нөмірлерінің тізілімін құруға арналған ақпараттық жүйе;

3) «Заңды тұлғалар» мемлекеттік деректер базасы (бұдан әрі – ЗТ МДБ) – ақпаратты автоматты жинақтау, сақтау және өңдеуге, Қазақстан Республикасы

аумағында қызметін жүзеге асыратын заңды тұлғаларды, біріккен жеке кәсіпкерліктің филиалдарын, өкілдіктерін және субъектілерін біртұтас сәйкестендіруді енгізу және олар туралы мемлекеттік басқару органдары мен өзге де субъектілерге олардың өкілеттіктері шеңберінде және Қазақстан Республикасы заңнамасына сәйкес өзекті және нақты мәліметтер беру мақсатында Ұлттық бизнес-сәйкестендіру нөмірлерінің тізілімін құруға арналған а қ п а р а т т ы қ ж ү й е ;

4) ЖАО АЖ – жергілікті атқарушы органдардың ақпараттық жүйесі;

5) БСАЖ АЖ – «Біріккен салықтық ақпараттық жүйе» ақпараттық жүйесі;

6) ХҚКО АЖ - халыққа қызмет көрсету орталығының ақпараттық жүйесі;

7) ақпараттық жүйе (бұдан әрі – АЖ) – аппараттық - бағдарламалық кешенді қолдана отырып ақпаратты сақтау, өңдеу, іздеу, тарату, тапсыру және ұсынуға арналған ж ү й е ;

8) жеке сәйкестендіру нөмірі (бұдан әрі – ЖСН) – жеке тұлға, оның ішінде қызметін жеке кәсіпкерлік түрінде жүзеге асыратын жеке кәсіпкер үшін қалыптастырылатын бірегей нөмір;

9) бизнес-сәйкестендіру нөмірі (бұдан әрі – БСН) – заңды тұлға (филиал және өкілдік) және қызметін бірлескен кәсіпкерлік түрінде жүзеге асыратын жеке кәсіпкер үшін қалыптастырылатын бірегей нөмір;

10) пайдаланушы – оған қажетті электрондық ақпараттық ресурстарды алу үшін ақпараттық жүйеге жүгінетін және оларды пайдаланатын субъект;

11) транзакциялық қызмет – электрондық цифрлық қолтаңбаны қолданумен өзара ақпарат алмасуды талап ететін, пайдаланушыларға электрондық ақпараттық ресурстарды беру жөніндегі қызмет;

12) электрондық цифрлық қолтаңба (бұдан әрі - ЭЦҚ) - электрондық цифрлық қолтаңбаның құралдарымен құрылған және электрондық құжаттың дұрыстығын, оның тиесілілігін және мазмұнның тұрақтылығын растайтын электрондық цифрлық таңбалардың жиынтығы;

13) электрондық құжат – ақпарат электрондық-цифрлық нысанда берілген және электрондық цифрлық қолтаңба арқылы куәландырылған құжат;

14) электрондық мемлекеттік қызмет - ақпараттық технологияларды пайдаланумен электрондық нысанда көрсетілетін мемлекеттік қызмет;

15) «электрондық үкімет» шлюзі (бұдан әрі – ЭҮШ) – электрондық қызметтерді жүзеге асыру аясында «электрондық үкімет» ақпараттық жүйесін интеграциялауға арналған ақпараттық жүйе;

16) «электрондық үкіметтің» өңірлік шлюзі (бұдан әрі – ЭҮӨШ) - қызмет берушінің ішкі жүйелері/кіші жүйелері арасындағы және электрондық қызмет берушінің электрондық қызмет көрсету үрдісіне қатысатын сыртқы ақпараттық

жүйелермен өзара ақпараттық іс-қимылын қамтамасыз ететін ақпараттық жүйе;
17) ҰКО АЖ - ұлттық куәландыру орталығының ақпараттық жүйесі.

2. Электрондық мемлекеттік қызметті көрсету бойынша қызмет беруші әрекетінің тәртібі

6. Қызмет берушінің ЭҮП арқылы (электрондық мемлекеттік қызметті көрсету кезіндегі өзара функционалдық іс-әрекеттің диаграммасы) адымдық іс-әрекеттері мен шешімдері осы Регламенттің 1 қосымшасында келтірілген:

1) мемлекеттік қызметті алушы ЭҮП-да тіркелуді ЖИН/БСН және парольдің көмегімен жүзеге асырады (ҮЭП-да тіркелмеген мемлекеттік қызметті алушылар үшін жүзеге асырылады);

2) 1-үдеріс – мемлекеттік электрондық қызметті алуы үшін мемлекеттік қызметті алушының ЭҮП-ға ЖСН/БСН және парольді енгізу үдерісі (авторластыру үдерісі);

3) 1-шарт - ЭҮП-да ЖИН/БСН және пароль арқылы тіркелген мемлекеттік қызметті алушы туралы деректердің түпнұсқалығын тексеру;

4) 2-үдеріс – мемлекеттік қызметті алушының деректерінде талап бұзушылықтардың болуына байланысты авторластырудан бас тарту туралы ЭҮП хабарламасын қалыптастыру;

5) 3-үдеріс – мемлекеттік қызметті алушының осы Регламентте көрсетілген қызметті таңдауы, қызметті көрсету және оның құрылымы мен форматтық талаптарды ескере отырып, мемлекеттік қызметті алушының нысанды толтыруы (деректерді енгізу) үшін сұрау салу нысанын экранға шығару;

6) 4-үдеріс – электрондық мемлекеттік қызмет көрсетуге сұрау салудың толтырылған нысанына (енгізілген деректерді және жеке тұлғалар үшін тіркелген кәсіпкерлік қызметпен айналысу құқығын растайтын сканерленген құжатты) мемлекеттік қызметті алушының ЭЦҚ арқылы қол қоюы;

7) 2-шарт - сәйкестендіру деректерінің сәйкестігін (сұрау салуда көрсетілген ЖСН/БСН мен ЭЦҚ тіркеу куәлігінде көрсетілген ЖСН/БСН арасындағы), ЭЦҚ тіркеу куәлігінің қолданылу мерзімін және ЭҮП-дағы шақыртылып алынған (жойылған) тіркеу куәліктерінің тізімінде болмауын тексеру;

8) 5-үдеріс – мемлекеттік қызметті алушының ЭЦҚ түпнұсқалығының расталмауына байланысты сұрау салынған электрондық мемлекеттік қызметті көрсетуден бас тарту туралы хабарламаны қалыптастыру;

9) 6-үдеріс – мемлекеттік қызметті алушының ЭЦҚ қойылған электрондық құжатты (мемлекеттік қызметті алушының сұрау салуын) ЭҮШ/ЭҮӨШ арқылы ЖАО АЖ-ға жіберу және қызмет беруші қызметкерінің электрондық мемлекеттік қызметті өңдеуі;

10) 7-үдеріс – қызмет беруші қызметкерінің электрондық мемлекеттік қызмет көрсетудің нәтижесін қалыптастыруы (Шығыс Қазақстан облысында таратылатын шетелдік мерзімді баспасөз басылымдарын есепке алу туралы анықтама, немесе мемлекеттік қызмет көрсетуден бас тарту туралы дәлелді жауап). Электрондық құжат қызмет беруші қызметкерінің ЭЦҚ пайдалану арқылы қалыптастырылады және ЭҮП жеке кабинетке беріледі.

7. Қызмет берушінің ХҚКО арқылы электрондық мемлекеттік қызмет көрсету кезіндегі (өзара функционалдық іс-әрекеттің диаграммасы) адымдық іс-әрекеттері мен шешімдері осы Регламенттің 2 қосымшасында келтірілген:

1) 1-үдеріс – электрондық мемлекеттік қызмет көрсету үшін ХҚКО операторын ХҚКО АЖ-да авторластыру үдерісі;

2) 1-шарт - ХҚКО АЖ-да логин және пароль, немесе ЭЦҚ арқылы тіркелген оператор туралы деректердің түпнұсқалығын тексеру;

3) 2-үдеріс – ХҚКО операторы деректерінде талап бұзушылықтардың бар болуына байланысты оны ХҚКО АЖ-да авторластырудан бас тарту туралы х а б а р л а м а н ы қ а л ы п т а с т ы р у ;

4) 3-үдеріс – ХҚКО операторының осы Регламентте көрсетілген қызметті таңдауы, қызмет көрсету үшін сұрау салу нысанын экранға шығаруы және оның құрылымы мен форматтық талаптарын ескере отырып, нысанды толтыруы (деректерді енгізу және жеке тұлғалар үшін, кәсіпкерлік қызметпен айналысу құқығын растайтын құжаттың сканерленген көшірмесін тіркеу);

5) 4-үдеріс – электрондық мемлекеттік қызмет көрсетуге сұрау салудың толтырылған нысанына (енгізілген деректерді және жеке тұлғалар үшін тіркелген кәсіпкерлік қызметпен айналысу құқығын растайтын сканерленген құжатты) ХҚКО операторының ЭЦҚ арқылы қол қоюы және оператордың одан әрі қарайғы әрекеттері туралы ақпарат алу;

6) 2-шарт - сәйкестендіру деректерінің сәйкестігін (сұрау салуда көрсетілген ЖСН/БСН мен ЭЦҚ тіркеу куәлігінде көрсетілген ЖСН/БСН арасындағы), ЭЦҚ тіркеу куәлігінің қолданылу мерзімін және ХҚКО АЖ-да шақыртылып алынған (жойылған) тіркеу куәліктерінің тізімінде болмауын тексеру;

7) 5-үдеріс – оператордың ЭЦҚ-ның түпнұсқалығының расталмауына байланысты сұрау салынған электрондық мемлекеттік қызметті көрсетуден бас тарту туралы х а б а р л а м а н ы қ а л ы п т а с т ы р у ы ;

8) 6-үдеріс – мемлекеттік қызметті алушының ЭЦҚ қойылған электрондық құжатты (мемлекеттік қызметті алушының сұрау салуын) ЭҮШ/ЭҮӨШ арқылы ЖАО АЖ-ға жіберу және қызмет беруші қызметкерінің электрондық мемлекеттік қызметті өңдеуі;

9) 7-үдеріс - қызмет беруші қызметкерінің электрондық мемлекеттік қызмет көрсетудің нәтижесін қалыптастыруы (Шығыс Қазақстан облысында

таратылатын шетелдік мерзімді баспасөз басылымдарын есепке алу туралы анықтама, немесе электрондық мемлекеттік қызмет көрсетуден бас тарту туралы дәлелді жауап). Электрондық құжат қызмет беруші қызметкерінің ЭЦҚ пайдалану арқылы қалыптастырылады және ХҚКО АЖ беріледі;

10) 8-үдеріс – ХҚКО қызметкерінің электрондық мемлекеттік қызмет нәтижесін – Шығыс Қазақстан облысында таратылатын шетелдік мерзімді баспасөз басылымдарын есепке алу туралы анықтаманы, немесе мемлекеттік қызмет көрсетуден бас тарту туралы дәлелді жауапты мемлекеттік қызметті алушыға қолма қол беруі немесе оның электронды поштасына жіберуі.

8. Қызмет берушінің ЖАО арқылы электрондық мемлекеттік қызмет көрсету кезіндегі (өзара функционалдық іс-әрекеттің диаграммасы) адымдық іс-әрекеттері мен шешімдері осы Регламенттің 3 қосымшасында келтірілген:

1) қызмет берушінің қызметкері ЖСН және парольдің көмегімен ЖАО АЖ-да тіркеуді жүзеге асырады;

2) 1-үдеріс – ЖАО қызметкерінің электрондық мемлекеттік қызметті алу үшін ЖАО АЖ-ға ЖСН және парольді енгізуі (авторластыру үдерісі);

3) 1-шарт - ЖАО АЖ-да ЖСН және пароль арқылы тіркелген қызмет беруші қызметкері туралы деректердің түпнұсқалығын тексеру;

4) 2-үдеріс – қызмет беруші қызметкерінің деректерінде талап бұзушылықтардың болуына байланысты авторластырудан бас тарту туралы ЖАО АЖ хабарламасын қалыптастыру;

5) 3-үдеріс – қызмет беруші қызметкерінің осы Регламентте көрсетілген қызметті таңдауы, қызмет көрсету үшін сұрау салу нысанын экранға шығаруы және оның құрылымы мен форматтық талаптарын ескере отырып, нысанды толтыруы (деректерді енгізу және жеке тұлғалар үшін, кәсіпкерлік қызметпен айналысу құқығын растайтын құжаттың сканерленген көшірмесін тіркеу);

6) 4-үдеріс – электрондық мемлекеттік қызмет көрсетуге сұрау салудың толтырылған нысанына (енгізілген деректерді және жеке тұлғалар үшін тіркелген кәсіпкерлік қызметпен айналысу құқығын растайтын сканерленген құжатты) қызмет беруші қызметкерінің ЭЦҚ арқылы қол қоюы;

7) 2-шарт - сәйкестендіру деректерінің сәйкестігін (сұрау салуда көрсетілген ЖСН мен ЭЦҚ тіркеу куәлігінде көрсетілген ЖСН арасындағы), ЭЦҚ тіркеу куәлігінің қолданылу мерзімін және ХҚКО АЖ-да шақыртылып алынған (жойылған) тіркеу куәліктерінің тізімінде болмауын тексеру;

8) 5-үдеріс – қызмет беруші қызметкерінің ЭЦҚ түпнұсқалығының расталмауына байланысты сұрау салынған электрондық мемлекеттік қызметтен бас тарту туралы хабарламаны қалыптастыру;

9) 6-үдеріс – қызмет беруші қызметкерінің электрондық мемлекеттік қызметті өңдеуі;

10) 7-үдеріс – қызмет беруші қызметкерінің электрондық мемлекеттік қызмет көрсетудің нәтижесін - Шығыс Қазақстан облысында таратылатын шетелдік мерзімді баспасөз басылымдарын есепке алу туралы анықтаманы, немесе электрондық мемлекеттік қызмет көрсетуден бас тарту туралы дәлелді жауапты қалыптастыруы. Электрондық құжат қызмет берушінің ЭЦҚ пайдаланып қ а л ы п т а с т ы р ы л а д ы ;

11) 8-үдеріс – қызмет беруші қызметкерінің электрондық мемлекеттік қызмет нәтижесін – Шығыс Қазақстан облысында таратылатын шетелдік мерзімді баспасөз басылымдарын есепке алу туралы анықтаманы, немесе мемлекеттік қызмет көрсетуден бас тарту туралы дәлелді жауапты мемлекеттік қызметті алушыға қолма қол беруі немесе оның электронды поштасына жіберуі.

9. Мемлекеттік қызметті алушыға көрсетілетін электрондық мемлекеттік қызметке сұрау салу мен жауапты толтырудың мемлекеттік және орыс тілдеріндегі экрандық нысаны осы Регламенттің 4 қосымшасында келтірілген.

10. Алушы электрондық мемлекеттік қызмет бойынша сұрау салудың орындалу мәртебесін «электронды үкімет» порталының «Қызметтер алудың тарихы» бөлімінен немесе ХҚКО жүгіну арқылы тексере алады.

11. Электрондық мемлекеттік қызмет көрсету, сондай-ақ, қажет болған жағдайда оның сапасын бағалау (оның ішінде шағымдану) туралы ақпаратты call-орталықтың (1414) телефоны бойынша алуға болады.

3. Электрондық мемлекеттік қызмет көрсету үдерісіндегі өзара іс-қимыл тәртібінің сипаттамасы

12. Электрондық мемлекеттік қызмет көрсету үдерісіне қатысатын құрылымдық-функционалдық бірліктер (бұдан әрі- ҚФБ):

Х Қ К О	о п е р а т о р ы ;
Қ ы з м е т	б е р у ш і
	қ ы з м е т к е р і ;
	Э
	Ү
	П ;
	Э
	Ү
	Ө
	Ш / Э
	Ү
	Ш ;
Ж	Т
	М
	Б
	Д ;
З	Т
	М
	Б
	Д ;
Б	С
А	Қ
	А
	Ж ;
Х	Қ
К	О
	А
	Ж ;
Ж	А
О	А
	Ж .

13. Әрбір іс-қимылдың орындалу мерзімі көрсетілген іс-қимыл (рәсімдеулер, функциялар, операциялар) дәйектілігінің мәтіндік кестелік сипаттамасы осы Регламенттің 5 қосымшасында келтірілген.

14. Сипаттамаларына сәйкес, іс-қимылдың (электрондық мемлекеттік қызмет

көрсету үдерісінде) қисынды дәйектілігі арасындағы өзара байланысын көрсететін диаграмма осы Регламенттің 1, 2, 3 қосымшаларында келтірілген.

15. Регламенттің 6 қосымшасында соларға сәйкес электрондық мемлекеттік қызмет көрсету нәтижесі берілуі тиіс үлгілер келтірілген.

16. Мемлекеттік қызметті алушыларға электрондық мемлекеттік қызмет көрсету нәтижелері осы Регламенттің 7 қосымшасына сәйкес, сапа және қол жетімділік көрсеткіштерімен өлшенеді.

17. Мемлекеттік қызметті алушыларға электрондық мемлекеттік қызмет көрсету үдерісіне қойылатын талаптар:

- 1) құпиялылық (ақпаратты заңсыз алудан қорғау);
- 2) тұтастық (ақпаратты заңсыз өзгертуден қорғау);
- 3) қолжетімділік (ақпарат пен ресурстарды заңсыз ұстап қалудан қорғау);
- 4) сақтау (ақпарат пен ресурстарды заңсыз жоюдан қорғау).

18. Электрондық мемлекеттік қызмет көрсетудің техникалық шарттары:

- 1) Интернетке шығу;
- 2) электрондық құжат берілетін тұлғада ЖСН болуы;
- 3) ЭҮП, ХҚКО АЖ авторластыру;
- 4) пайдаланушының ЭЦҚ болуы.

«Шығыс Қазақстан облысы аумағында таратылатын шетелдік мерзімді баспасөз басылымдарын есепке алу» электрондық мемлекеттік қызмет регламентіне 1 қосымша

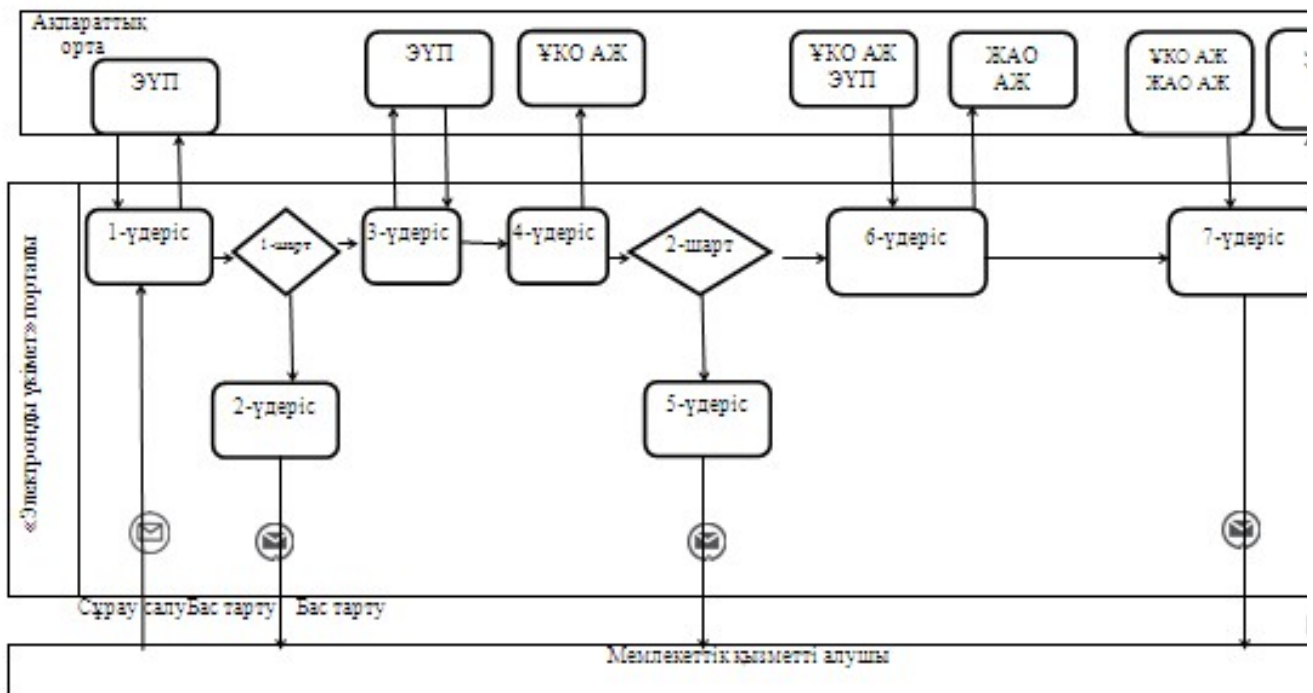

ЭҮП арқылы «ішінара автоматтандырылған» электрондық мемлекеттік қызмет көрсету кезіндегі функционалдық өзара іс-қимыл диаграммасы

«Шығыс Қазақстан облысы аумағында таратылатын шетелдік мерзімді баспасөз басылымдарын есепке алу» электрондық мемлекеттік қызмет регламентіне

2 қосымша

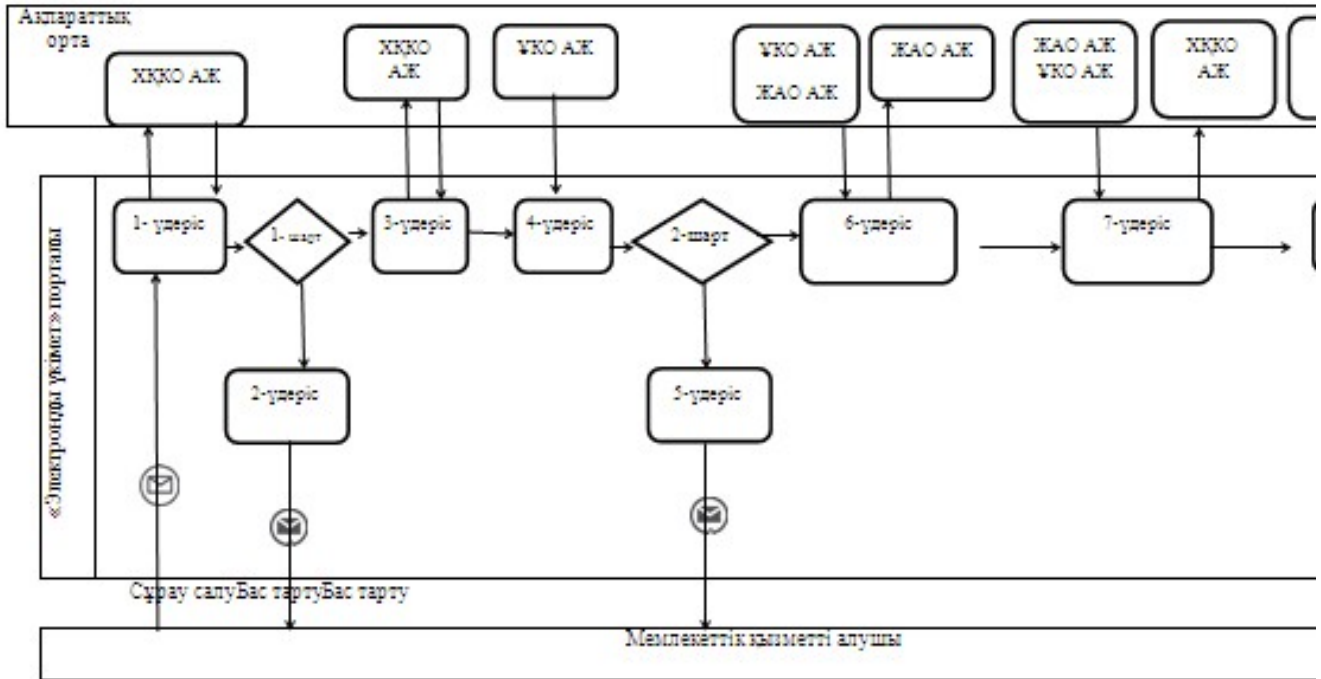

ХҚКО АЖ арқылы «ішінара автоматтандырылған» электрондық мемлекеттік қызмет көрсету кезіндегі функционалдық өзара іс-қимыл диаграммасы

«Шығыс Қазақстан облысы аумағында таратылатын шетелдік мерзімді баспасөз басылымдарын есепке алу» электрондық мемлекеттік қызмет регламентіне

3 қосымша

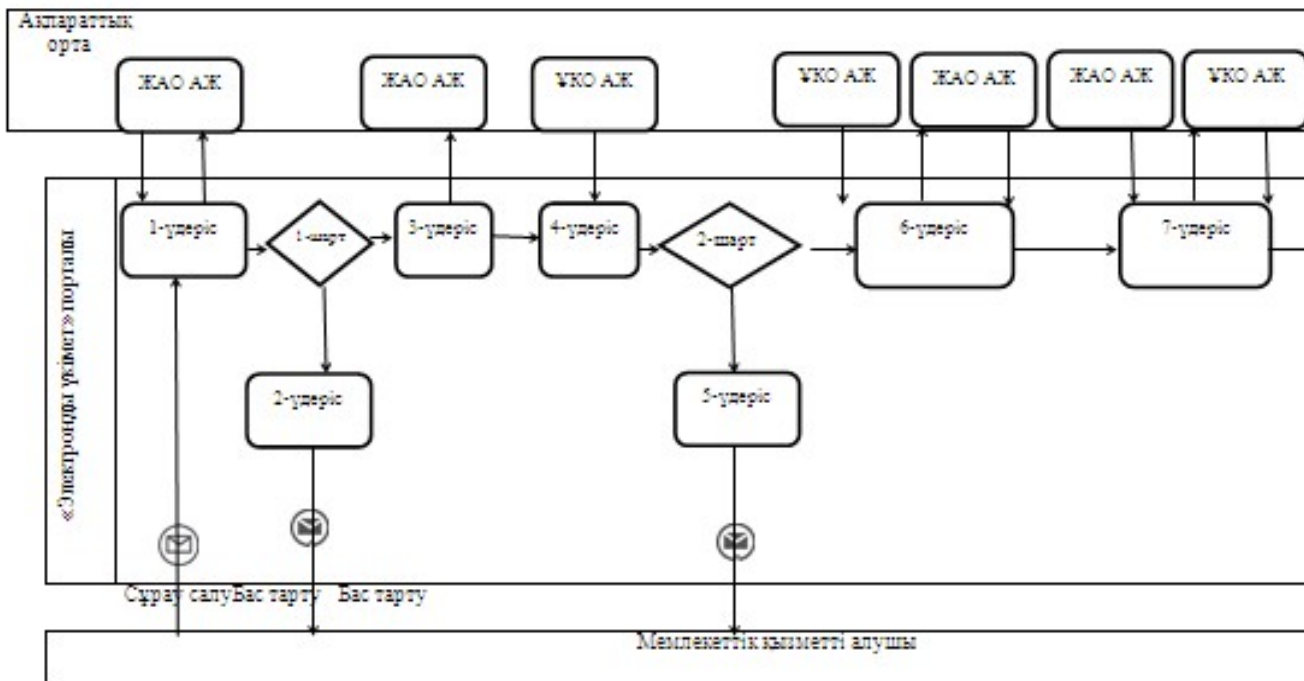

ЖАО АЖ арқылы «ішінара автоматтандырылған» электрондық мемлекеттік қызмет көрсету кезіндегі функционалдық өзара іс-қимыл диаграммасы

«Шығыс Қазақстан облысы аумағында таратылатын шетелдік мерзімді баспасөз басылымдарын есепке алу» электрондық мемлекеттік қызмет регламентіне 4 қосымша

Электрондық мемлекеттік қызметке арналған экранды нысан



Құжат электрондық үкімет жүйесінде құралған
Документ сформирован системой электронного
правительства

Бірегей нөмір
Уникальный номер

Жіберілген күні
Дата подачи

(өтініш тіркелетін
органның атауы және мекенжайы)

Шығыс Қазақстан облысында таратылатын шетелдік мерзімді баспасөз басылымдарын есепке алу туралы өтініш

Э л е к т р о н н ы й

акимат» и подписанные электронно-цифровой подписью {указать подразделение }
(У к а з а т ь регион).

«Шығыс Қазақстан облысы аумағында таратылатын шетелдік мерзімді баспасөз басылымдарын есепке алу» электрондық мемлекеттік қызмет регламентіне 5 қосымша

Әрбір іс-қимылдың орындалу мерзімі көрсетілген іс-қимыл (рәсімдеулер, функциялар, операциялар) дәйектілігінің мәтіндік кестелік сипаттамасы 1 кесте. Әрекеттерді қызмет беруші арқылы сипаттау

1) Негізгі үдерістің (жұмыстар барысының, ағынының) әрекеті					
1	Әрекет (жұмыстар барысының, ағынының) №	1	2	3	4
2	ҚФБ, АЖ атауы	Қызмет беруші қызметкері	ЖАО АЖ	ЭҮӨШ/ЭҮШ	ХҚО АЖ
3	Әрекеттің (үдерістің, рәсімдеудің, операцияның) атауы және олардың сипаттамасы	Өтініш пен құжаттардың түпнұсқалығын тексеру, деректерді ЖАО АЖ енгізу	Деректерді ЖТ МБД, ЗТ МБД, БСАҚ АЖ – да тексеру	Мәртебе туралы хабарламаны ЖАО АЖ-дан ХҚКО АЖ-ға маршруттау	Өтінішке номер беру, ағымдағы мәртебесін көрсетіп хабарлама қалыптастыру
4	Аяқтау нысаны (деректер, құжат, ұйымдық-басшылық ету шешімі)	Өтінішті және қызмет алуға арналған құжаттарды қабылдау	Өтінішке номер беріп, сұрау салуды тіркеу	Сұрау салуды маршруттау	Түскен мәртебені көрсету
5	Орындау мерзімдері	5 минуттан артық емес	1 минуттан артық емес	1 минуттан артық емес	1 минуттан артық емес
6	Келесі әрекеттің нөмірі	2	3	4	5
2) Негізгі үдерістің (жұмыстар барысының, ағынының) әрекеті					
1	Әрекет (жұмыстар барысының, ағынының) №	5	6	7	8
2	ҚФБ, АЖ атауы	Қызмет беруші қызметкері	ЖАО АЖ	ЭҮӨШ/ЭҮШ	ХҚО АЖ
	Әрекеттің үдерістің,	Сұрау салуды орындау. (Шетелдік мерзімдік баспасөз	Анықтаманы қалыптастыру. Қызмет		

3	рәсімдеудің, операцияның) атауы және олардың сипаттамасы	басылымдарын есепке алу туралы анықтаманы немесе мемлекеттік қызмет көрсетуден бас тарту туралы дәлелді жауапты қалыптастыру	көрсету мәртебесінің ауысқаны туралы хабарламаны қалыптастыру	Хабарламаны маршруттау	Хабарламаны, мәртебені көрсету
4	Аяқтау нысаны (деректер, құжат, ұйымдық басшылық ету шешімі)	Шетелдік мерзімдік баспасөз басылымдарын есепке алу туралы анықтаманы немесе мемлекеттік қызмет көрсетуден бас тарту туралы дәлелді жауапты қалыптастыру	Шығыс құжатты және сұрау салуды орындаудың мәртебелерін қалыптастыру	Маршруттау	Орындау мәртебелерін көрсету
5	Орындау мерзімдері	10 жұмыс күні	1 минуттан артық емес	1 минуттан артық емес	1 минуттан артық емес
6	Келесі әрекеттің нөмірі	6	7	8	9

3) Негізгі үдерістің (жұмыстар барысының, ағынының) әрекеті

1	Әрекет (жұмыстар барысының, ағынының) №	9	10	11	12
2	ҚФБ, АЖ атауы	Қызмет беруші қызметкері	ЖАО АЖ	ЭҮШ /ЭҮӨШ	ХҚО АЖ
3	Әрекеттің (үдерістің, рәсімдеудің, операцияның) атауы және олардың сипаттамасы	Шығыс құжатты жасау	ЖАО ЭЦҚ қойылған шығыс құжатты қалыптастыру және тіркеу	Мәртебенің ауысқаны туралы хабарламаны ХҚО АЖ маршруттау	Шығыс құжатпен бірге қызмет көрсетудің аяқталғаны туралы хабарламаны көрсету
4	Аяқтау нысаны (деректер, құжат, ұйымдық басшылық ету шешімі)	ЖАО жүгінген кезде мемлекеттік қызметті алушыға шығыс құжатты беру	Хабарламаны шығыс құжатпен бірге жіберу	Маршруттау	Орындауды аяқтаудың мәртебесін көрсету
5	Орындау мерзімдері	5 минуттан артық емес	1 минуттан артық емес	1 минуттан артық емес	1 минуттан артық емес
6	Келесі әрекеттің нөмірі	10	11	12	-

2 кесте. Әрекеттерді ХҚКО арқылы сипаттау

1) Негізгі үдерістің (жұмыстар барысының, ағынының) әрекеті						
1	Әрекет (жұмыстар барысының, ағынының) №	1	2	3	4	5
2	ҚФБ, АЖ атауы	Х Қ К О қызметкері	ХҚО АЖ	ЭҮӨШ/ ЭҮШ	ЖАО АЖ	Қызмет беруші қызметкері

3	Әрекеттің (үдерістің, рәсімдеудің, операцияның) атауы және олардың сипаттамасы	Өтініш пен құжаттардың түпнұсқалығын тексеру, деректерді ХҚО АЖ енгізу	Деректерді ЖТ МБД, ЗТ МБД, БСАҚ АЖ – да тексеру	Сұрау салуды ХҚО АЖ-дан ЖАО АЖ-ға маршруттау	Өтінішке номер беру, орындауға жіберу	Құжаттарды тексеру, өтінішті жұмысқа қабылдау
4	Аяқтау нысаны (деректер, құжат, ұйымдық-басшылық ету шешімі)	Қызмет алуға өтініш пен құжаттарды қабылдау	Өтінішке номер беріп, сұрау салуды тіркеу	Сұрау салуды маршруттау	Өтінішті ХҚКО-дан ЖАО АЖ түскендер мәртебесінде көрсету	Сұрау салуды жұмысқа қабылдау
5	Орындау мерзімдері	10 минуттан артық емес	1 минуттан артық емес	1 минуттан артық емес	1 минуттан артық емес	5 минуттан артық емес
6	Келесі әрекеттің нөмірі	2	3	4	5	6
2) Негізгі үдерістің (жұмыстар барысының, ағынының) әрекеті						
1	Әрекет (жұмыстар барысының, ағынының) №	6	7	8	9	10
2	ҚФБ, АЖ атауы	Қызмет беруші қызметкері	ЖАО АЖ	ЭҮӨШ/ ЭҮШ	ХҚКО АЖ	ХҚКО
3	Әрекеттің (үдерістің, рәсімдеудің, операцияның) атауы және олардың сипаттамасы	Сұрау салуды орындау. Шетелдік мерзімдік баспасөз басылымдарын есепке алу туралы анықтаманы немесе мемлекеттік қызмет көрсетуден бас тарту туралы дәлелді жауапты қалыптастыру	Анықтаманы қалыптастыру. Қызмет көрсету мәртебесінің ауысқаны туралы хабарламаны қалыптастыру	ХҚКО АЖ-ға мәртебенің ауысқаны туралы хабарламаны маршруттау	Хабарламаны , мәртебені көрсету	-
4	Аяқтау нысаны (деректер, құжат, ұйымдық-басшылық ету шешімі)	Шетелдік мерзімдік баспасөз басылымдарын есепке алу туралы анықтаманы немесе мемлекеттік қызмет көрсетуден бас тарту туралы дәлелді жауапты қалыптастыру	Шығыс құжатты және сұрау салуды орындау мәртебелерін қалыптастыру	Маршруттау	Орындау мәртебелерін көрсету	-

5	Орындау мерзімдері	10 жұмыс күні	1 минуттан артық емес	1 минуттан артық емес	1 минуттан артық емес	-
6	Келесі әрекеттің нөмірі	7	8	9	10	11
3) Негізгі үдерістің (жұмыстар барысының, ағынының) әрекеті						
1	Әрекет (жұмыстар барысының, ағынының) №	11	12	13	14	15
2	ҚФБ, АЖ атауы	Қызмет беруші қызметкері	ЖАО АЖ	ЭҮӨШ/ЭҮШ	ХҚКО АЖ	ХҚКО
3	Әрекеттің (үдерістің, рәсімдеудің, операцияның) атауы және олардың сипаттамасы	Шығыс құжатты жасау	ЖАО ЭЦҚ қойылған шығыс құжатты қалыптастыру және тіркеу	Шығыс құжатпен хабарламаны маршруттау	Шығыс құжатпен қызмет көрсетудің аяқталғаны туралы хабарламаны көрсету	Шығыс құжатты тұтынушыға беру
4	Аяқтау нысаны (деректер, құжат, ұйымдық-басшылық ету шешімі)	Қол қойылған шығыс құжатты ХҚКО беру	Хабарламаны шығыс құжатпен бірге жіберу	Маршруттау	Орындаудың аяқталу мәртебесін көрсету	Шығыс құжатты беру
5	Орындау мерзімдері	5 минуттан артық емес	1 минуттан артық емес	1 минуттан артық емес	1 минуттан артық емес	10 минуттан артық емес
6	Келесі әрекеттің нөмірі	12	13	14	15	-

3 кесте. Әрекеттерді ЭҮП арқылы сипаттау

1) Негізгі үдерістің (жұмыстар барысының, ағынының) әрекеті						
1	Әрекет (жұмыстар барысының, ағынының) №	1	2	3	4	5
2	ҚФБ, АЖ атауы	ЭҮП	ЭҮӨШ/ЭҮШ	ЖАО АЖ	ХҚКО АЖ	Ж А О қызметкері
3	Әрекеттің (үдерістің, рәсімдеудің, операцияның) атауы және олардың сипаттамасы	Деректердің (мемлекеттік қызметті алушының Э Ц Қ) түпнұсқалығын тексеру. Өтінішті сақтау және ЭҮӨШ/ ЭҮШ арқылы жіберу	Хабарламаны ЖАО АЖ-ға маршруттау	Өтінішке нөмір беру. Ағымдағы мәртебені көрсетіп хабарламаны қалыптастыру	Түскендер мәртебесін көрсету	Өтінішті орындауға қабылдау
4	Аяқтау нысаны (деректер, құжат,	Сұрау салудың табысты қалыптастырылғаны туралы хабарламаны немесе бас тарту	Сұрау салуды маршруттау	Хабарламаны ЭҮП-ға жіберу	Мәртебені көрсету	Жұмысқа қабылдау

	ұйымдық-басшылық ету шешімі)	т у р а л ы хабарламаны көрсету				
5	Орындау мерзімдері	1 минуттан артық емес	1 минуттан артық емес	1 минуттан артық емес	1 минуттан артық емес	5 минуттан артық емес
6	Келесі әрекеттің нөмірі	2	3	4	5	6
2) Негізгі үдерістің (жұмыстар барысының, ағынының) әрекеті						
1	Әрекет (жұмыстар барысының, ағынының) №	6	7	8	9	10
2	ҚФБ, АЖ атауы	Қызмет беруші қызметкері	ЖАО АЖ	ЭҮӨШ/ЭҮШ	ӘҮП	ХҚКО АЖ
3	Әрекеттің (үдерістің, рәсімдеудің, операцияның) атауы және олардың сипаттамасы	Сұрау салуды орындау. Шетелдік мерзімдік баспасөз басылымдарын есепке алу туралы анықтаманы немесе мемлекеттік қызмет көрсетуден бас тарту туралы дәлелді жауапты қалыптастыру	Ш ы ғ ы с құжатты қалыптастыру. Қызмет көрсету мәртебесінің ауысқаны туралы хабарламаны қалыптастыру	Мәртебенің « жұмыста»-ға ауысқаны туралы хабарламаны ӘҮП және ХҚКО АЖ-ға маршруттау	«Жұмыста» мәртебесін көрсету	Хабарламаны көрсету
4	Аяқтау нысаны (деректер, құжат, ұйымдық-басшылық ету шешімі)	Шетелдік мерзімдік баспасөз басылымдарын есепке алу туралы анықтаманы немесе мемлекеттік қызмет көрсетуден бас тарту туралы дәлелді жауапты қалыптастыру	Ш ы ғ ы с құжатты және мәртебені қалыптастыру	Маршруттау	Ш ы ғ ы с құжатпен орындау мәртебелерін көрсету	Орындау мәртебелерін көрсету
5	Орындау мерзімдері	10 жұмыс күні	1 минуттан артық емес	1 минуттан артық емес	1 минуттан артық емес	1 минуттан артық емес
6	Келесі әрекеттің нөмірі	7	8	9	10	11
3) Негізгі үдерістің (жұмыстар барысының, ағынының) әрекеті						
1	Әрекет (жұмыстар барысының, ағынының) №	11	12	13	14	15
2	ҚФБ, АЖ атауы	Қызмет беруші қызметкері	ЖАО АЖ	ЭҮӨШ/ЭҮШ	ӘҮП	ХҚКО АЖ
			Шығыс құжатқа Ж А О қызметкерінің ЭЦҚ қоюы. ӘҮП және	Ш ы ғ ы с құжатты шығарып мәртебенің ауысқаны туралы	Қызмет көрсетудің аяқталғаны туралы және	Қызмет көрсетудің

3	Әрекеттің (үдерістің, рәсімдеудің, операцияның) атауы және олардың сипаттамасы	Шығыс құжатты жасау. Құжатқа қол қою	ХҚКО-да қызмет көрсету мәртебесінің ауысқаны туралы хабарлама қалыптастыру	хабарламаны Э Ү П маршруттау және ХҚКО АЖ мәртебенің ауысқаны туралы хабарлау	шығыс құжатты көру мүмкіндігі берілетін хабарламаны көрсету	аяқталғаны туралы хабарламаны көрсету
4	Аяқтау нысаны (деректер, құжат, ұйымдық-басшылық ету шешімі)	Қол қойылған шығыс құжат	Хабарламаны шығыс құжатпен бірге жіберу	Маршруттау	Шығыс құжатты көрсету	Орындау мәртебесін көрсету
5	Орындау мерзімдері	1 минуттан артық емес	1 минуттан артық емес	1 минуттан артық емес	1 минуттан артық емес	1 минуттан артық емес
6	Келесі әрекеттің нөмірі	12	13	14	15	-

«Шығыс Қазақстан облысы аумағында таратылатын шетелдік мерзімді баспасөз басылымдарын есепке алу» мемлекеттік қызмет регламентіне 6 қосымша

Электрондық мемлекеттік қызмет көрсетудің шығыс құжатының (анықтама) нысаны



Құжат электрондық үкімет жүйесінде құралған
Документ сформирован системой электронного
правительства

Бірегей нөмір
Уникальный номер

Жіберілген күні
Дата подачи

(т а р а т у ш ы ғ а а н ы қ т а м а берген жергілікті атқарушы органның атауы)

Шығыс Қазақстан облысында таратылатын шетелдік мерзімді баспасөз басылымдарын есепке алу туралы анықтама

№ _____ 20__ ж. «___» _____
(тіркеу нөмірі)

Осы анықтама «Бұқаралық ақпарат құралдары туралы» Қазақстан Республикасының Заңына сәйкес _____
(таратушының атауы және оның ұйымдастыру-құқықтық нысаны)

берілді және шетелдік мерзімді баспасөз басылымдарының 20__ж. «__»
_____ бастап есепке алынғанын растайды.

Шетелдік мерзімді баспасөз басылымдары атауының толық тізбесі:

1. _____
2. _____
3. _____

4. және т.б.

Шетелдік мерзімді баспасөз басылымдарының таралу аумағы:

Осы анықтама 20__ж.«__» _____ дейін жарамды.

Орган басшысы _____ қолы

МО 20__ж. «__» _____

Осы құжат «Электрондық құжат және электрондық цифрлық қолтаңба туралы»
2 0 0 3 _____ ж ы л ғ ы _____ 7
қаңтардағы N 370-II ҚРЗ 7-бабының 1-тармағына сәйкес қағаз тасығыштағы
қ ұ ж а т қ а _____ т е н .

Данный документ согласно пункту 1 статьи 7 ЗРК от 7 января 2003 года «Об
э л е к т р о н н о м
документе и электронной цифровой подписи» равнозначен документу на
б у м а ж н о м _____ н о с и т е л е .



* Штрих-код «Электрондық әкімдік» ақпараттық жүйесі ұсынған және
э л е к т р о н д ы қ - ц и ф р л ы қ
қолтаңбамен қол қойылған деректерді қамтиды {указать подразделение} (
У к а з а т ь _____ р е г и о н) .

Штрих-код содержит данные, предоставленные информационной системой «
Э л е к т р о н н ы й
акимат» и подписанные электронно-цифровой подписью {указать подразделение
}
_____ (У к а з а т ь
регион).

Шығыс құжаттың (бас тарту) нысаны

Шетелдік мерзімді баспасөз басылымдарын есепке алудан бас тарту

(таратушыға анықтама берген жергілікті атқарушы органның атауы)

1. Қазақстан Республикасы Үкіметінің 2002 жылғы 29 шілдедегі № 843 қаулысымен бекітілген, Шетелдік мерзімді баспасөз басылымдарын есепке алу ережесінің 6-тармағында көзделген барлық қажетті құжаттар ұ с ы н ы л м а ғ а н .

2. Өтініште толық емес немесе дұрыс емес ақпарат көрсетілген.

3. Таратушыға қатысты қызметтің осы түрімен айналысуға тыйым салатын сот шешімі бар .

4. Шетелдік мерзімді баспасөз басылымдары өніміне қатысты оларды Қазақстан Республикасының аумағында таратуға тыйым салу туралы сот шешімі бар .

Осыған байланысты есепке қою мүмкін емес.

Шетелдік мерзімді баспасөз басылымдары атауларының толық тізбесі :

- 1 . -----
- 2 . -----
- 3 . -----

4. және т.б.

Орган басшысы қолы

МО 20__ ж. «__» _____

Шығыс құжаттың (аралас жауап) нысаны

(таратушыға анықтама
жергілікті атқарушы органның атауы)

берген

**Шығыс Қазақстан облысында таратылатын шетелдік мерзімді
баспасөз басылымдарын есепке алу туралы**

№ _____ анықтама

Осы анықтама «Бұқаралық ақпарат құралдары туралы» Қазақстан Республикасының Заңына сәйкес _____ берілген
(таратушының атауы және оның ұйымдастыру-құқықтық нысаны)
және шетелдік мерзімді баспасөз басылымдарының 20__ж. «__»
_____ бастап есепке алынғанын растайды.

Шетелдік мерзімді баспасөз басылымдары атауларының толық
т і з б е с і :

1. _____
2. _____
3. _____

4. және т.б.

Шетелдік мерзімді баспасөз басылымдарының таралу аумағы:

**Шетелдік мерзімді баспасөз басылымдарын
есепке алудан бас тарту**

Шетелдік мерзімді баспасөз басылымдары атауларының толық
т і з б е с і :

1. _____
2. _____
3. _____

4. және т.б.

Мыналарға байланысты :

1. Қазақстан Республикасы Үкіметінің 2002 жылғы 29 шілдедегі
№ 843 қаулысымен бекітілген, Шетелдік мерзімді баспасөз басылымдарын
есепке алу ережесінің 6-тармағында көзделген барлық қажетті құжаттар
ұ с ы н ы л м а ғ а н .

2. Өтініште толық емес немесе дұрыс емес ақпарат көрсетілген.

3. Таратушыға қатысты қызметтің осы түрімен айналысуға тыйым
с а л а т ы н с о т ш е ш і м і б а р .

4. Шетелдік мерзімді баспасөз басылымдары өніміне қатысты оларды Қазақстан Республикасының аумағында таратуға тыйым салу туралы с о т ш е ш і м і б а р .

Осыған байланысты есепке қою мүмкін емес.

Осы анықтама 20__ ж.«__» _____ дейін жарамды.

Орган басшысы _____ қолы

МО 20__ ж. «__» _____

Осы құжат «Электрондық құжат және электрондық цифрлық қолтаңба туралы» 2 0 0 3 ж ы л ғ ы 7

қаңтардағы N 370-II ҚРЗ 7-бабының 1-тармағына сәйкес қағаз тасығыштағы қ ұ ж а т қ а т е н .

Данный документ согласно пункту 1 статьи 7 ЗРК от 7 января 2003 года «Об э л е к т р о н н о м

документе и электронной цифровой подписи» равнозначен документу на б у м а ж н о м н о с и т е л е .



* Штрих-код «Электрондық әкімдік» ақпараттық жүйесі ұсынған және э л е к т р о н д ы қ - ц и ф р л ы қ қолтаңбамен қол қойылған деректерді қамтиды {указать подразделение} (У к а з а т ь р е г и о н) .

Штрих-код содержит данные, предоставленные информационной системой « Э л е к т р о н н ы й ақпарат » и подписанные электронно-цифровой подписью {указать подразделение } (У к а з а т ь регион).

«Шығыс Қазақстан облысы аумағында таратылатын шетелдік мерзімді баспасөз басылымдарын есепке алу» электрондық мемлекеттік қызмет регламентіне 7 қосымша

Электрондық мемлекеттік қызметтің «сапа» және «қолжетімділік» көрсеткіштерін анықтау сауалнамасының нысаны

(қызметтің атауы)

1. Сіз электрондық мемлекеттік қызметті көрсету үдерісінің сапасына және нәтижесіне қанағаттанасыз ба ?

1) қанағаттанған жоқпын;

2) ішінара қанағаттанамын;

3) қанағаттанамын.

2. Сіз электрондық мемлекеттік қызметті көрсету тәртібі туралы ақпараттың қолжетімділік сапасына қанағаттанасыз ба ?

1) қанағаттанған жоқпын;

2) ішінара қанағаттанамын;

3) қанағаттанамын.