

Автомобиль көлігімен жүктерді тасымалдау қағидаларын бекіту туралы

Қазақстан Республикасы Инвестициялар және даму министрінің 2015 жылғы 30 сәуірдегі № 546 бұйрығы. Қазақстан Республикасының Әділет министрлігінде 2015 жылы 22 желтоқсанда № 12463 болып тіркелді.

"Автомобиль көлігі туралы" 2003 жылғы 4 шілдедегі Қазақстан Республикасы Заңының 13-бабының 23-9) тармақшасына сәйкес және "Мемлекеттік көрсетілетін қызметтер туралы" 2013 жылғы 15 сәуірдегі Қазақстан Республикасы Заңының 10-бабының 1) тармақшасына сәйкес **БҰЙЫРАМЫН:**

Ескерту. Кіріспе жаңа редакцияда – ҚР Индустрия және инфрақұрылымдық даму министрінің 21.04.2020 № 215 (алғашқы ресми жарияланған күнінен кейін күнтізбелік жиырма бір күн өткеннен соң қолданысқа енгізіледі) бұйрығымен.

1. Қоса беріліп отырған Автомобиль көлігімен жүктерді тасымалдау қағидалары бекітілсін.

2. Қазақстан Республикасы Инвестициялар және даму министрлігінің Көлік комитеті (Ә.А. Асавбаев):

1) осы бұйрықты Қазақстан Республикасы Әділет министрлігінде мемлекеттік тіркелуін;

2) осы бұйрық Қазақстан Республикасы Әділет министрлігінде мемлекеттік тіркелгеннен кейін күнтізбелік он күн ішінде оның көшірмесін мерзімді баспа басылымдарында және "Әділет" ақпараттық-құқықтық жүйесінде ресми жариялауға жіберуді;

3) осы бұйрықтың Қазақстан Республикасы Инвестициялар және даму министрлігінің интернет-ресурсында және мемлекеттік органдардың интранет-порталында орналастырылуын;

4) осы бұйрық Қазақстан Республикасы Әділет министрлігінде мемлекеттік тіркелгеннен кейін он жұмыс күні ішінде Қазақстан Республикасы Инвестициялар және даму министрлігінің Заң департаментіне осы бұйрықтың 2-тармағының 1), 2) және 3) тармақшаларында көзделген іс-шаралардың орындалуы туралы мәліметтерді ұсынуды қамтамасыз етсін.

3. Осы бұйрықтың орындалуын бақылау жетекшілік ететін Қазақстан Республикасының Инвестициялар және даму вице-министріне жүктелсін.

4. Осы бұйрық оның алғашқы ресми жарияланған күнінен кейін күнтізбелік жиырма бір күн өткен соң қолданысқа енгізіледі.

Қазақстан Республикасының
Инвестициялар және даму министрі

Ә. Исекешев

"КЕЛІСІЛГЕН"

Қазақстан Республикасының
Ауыл шаруашылығы министрі
_____ А.Мамытбеков

2015 жылғы 24 маусым
"КЕЛІСІЛГЕН"

Қазақстан Республикасының
Денсаулық сақтау және
әлеуметтік даму министрі
_____ Т.Дүйсенова

2015 жылғы 10 қараша
"КЕЛІСІЛГЕН"

Қазақстан Республикасының
Қаржы министрі
_____ Б.Сұлтанов

2015 жылғы 6 қараша
"КЕЛІСІЛГЕН"

Қазақстан Республикасының
Ұлттық экономика министрі
_____ Е.Досаев

2015 жылғы 10 қыркүйек
"КЕЛІСІЛГЕН"

Қазақстан Республикасының
Ішкі істер министрі
_____ Қ.Қасымов

2015 жылғы 01 маусым

Қазақстан Республикасы
Инвестициялар және даму
министрінің
2015 жылғы 30 сәуірдегі
№ 546 бұйрығымен
бекітілген

Автомобиль көлігімен жүктерді тасымалдау қағидалары

1-тарау. Жалпы ережелер

Ескерту. 1-тараудың тақырыбы жаңа редакцияда – ҚР Индустрия және инфрақұрылымдық даму министрінің 21.04.2020 № 215 (алғашқы ресми жарияланған күнінен кейін күнтізбелік жиырма бір күн өткеннен соң қолданысқа енгізіледі) бұйрығымен.

1. Осы Автомобиль көлігімен жүктерді тасымалдау және "Тез бұзылатын тамақ өнімдерін халықаралық тасымалдау және осы тасымалдарға арналған арнайы көлік құралдары туралы келісімге сәйкес берілген куәлік" мемлекеттік қызметті көрсету қағидалары (бұдан әрі – Қағидалар) "Автомобиль көлігі туралы" 2003 жылғы 4 шілдедегі Қазақстан Республикасы Заңының (бұдан әрі – Заң) 13-бабының 23-9) тармақшасына және "Мемлекеттік көрсетілетін қызметтер туралы" 2013 жылғы 15 сәуірдегі Қазақстан Республикасы Заңының 10-бабының 1) тармақшасына сәйкес әзірленген, автомобиль көлігімен жүктерді тасымалдау тәртібін айқындайды, ол мыналарды:

- 1) жүкті жеткізу мерзімін;
- 2) жүкті автомобильмен тасымалдауды ұйымдастыру және жүзеге асыру тәртібін;
- 3) тауар-көлік жүкқұжатын және жолдама парағын қолдану тәртібін;
- 4) жүк тиеу және түсіру пункттеріне қойылатын талаптарды;
- 5) жүктерді автомобильмен тасымалдауға қабылдау, сондай-ақ жүкті межелі пунктінде өңдеу, сақтау және беру тәртібін;
- 6) тез бүлінетін жүкті өткізу тәртібін;
- 7) құндылығы жарияланған жүктерді тасымалдау тәртібін;
- 8) жүкті таңбалау тәртібін;
- 9) жүкті пломбалау тәртібін;
- 10) актілер жасау тәртібін;
- 11) жүкті тасымалдау шарттарын өзгерту және бұзу тәртібін;
- 12) жүкті ұстап қалу тәртібін;
- 13) жүктің жекелеген түрлерін тасымалдау тәртібін;
- 14) халықаралық қатынаста тез бұзылатын жүктерді тасымалдайтын автокөлік құралдарын куәландыру тәртібін;
- 15) тез бұзылатын жүктерді тасымалдайтын автокөлік құралдарына қойылатын талаптарды қамтиды.

Ескерту. 1-тармақ жаңа редакцияда – ҚР Индустрия және инфрақұрылымдық даму министрінің 21.04.2020 № 215 (алғашқы ресми жарияланған күнінен кейін күнтізбелік жиырма бір күн өткеннен соң қолданысқа енгізіледі) бұйрығымен; өзгеріс енгізілді - ҚР Индустрия және инфрақұрылымдық даму министрінің 16.06.2021 № 307 (алғашқы ресми жарияланған күнінен кейін күнтізбелік алпыс күн өткен соң қолданысқа енгізіледі) бұйрығымен.

2. Қағидалар Қазақстан Республикасының бүкіл аумағында қолданылады және меншік нысандарына қарамастан, барлық жеке және заңды тұлғаларға қолданылады.

3. Осы Қағидалар мыналарға қолданылмайды:

1) форс-мажорлық жағдайда және төтенше жағдайлар салдарын жою кезінде қорғаныс қабілетін, құқық тәртібін қамтамасыз ету мақсатында жүзеге асырылатын автомобильмен жүк тасымалдаулары;

2) ішкі шаруашылық көлігіне жататын (зауыт ішінде, карьер ішінде) өздігінен жүретін және доңғалақты көлік құралдарымен жүзеге асырылатын және елдің көше-жол торабына шаруашылық субъектінің (кәсіпорындар, ұйымдар) аумағы шегінен шықпай жұмыс істейтін жеке мұқтажы үшін технологиялық ішкі шаруашылық жүк тасымалдаулары.

4. Жүктерді автомобильмен тасымалдау 1999 жылғы 1 шілдедегі Қазақстан Республикасы Азаматтық кодексінің (ерекше бөлім) (бұдан әрі – 1999 жылғы 1 шілдедегі ҚР АҚ), "Қазақстан Республикасындағы көлік туралы" 1994 жылғы 21 қыркүйектегі Қазақстан Республикасының Заңының, Заңның және осы Қағидалар мен шарттардың талаптарын сақтай отырып, жүзеге асырылады.

Жүктерді халықаралық тасымалдау халықаралық шарттардың, "Қазақстан Республикасындағы кедендік реттеу туралы" Қазақстан Республикасының 2017 жылғы 26 желтоқсандағы Кодексінің, Қазақстан Республикасы Инвестициялар және даму министрінің міндетін атқарушының 2015 жылғы 17 сәуірдегі № 460 бұйрығымен (Нормативтік құқықтық актілерді мемлекеттік тіркеу тізілімінде № 11779 болып тіркелді) бекітілген Автомобиль көлігімен қауіпті жүктерді тасымалдау қағидаларын, Қазақстан Республикасы Инвестициялар және даму министрінің міндетін атқарушының 2015 жылғы 27 наурыздағы № 353 бұйрығымен (Нормативтік құқықтық актілерді мемлекеттік тіркеу тізілімінде № 11704 болып тіркелді) бекітілген Қазақстан Республикасының халықаралық қатынастағы автомобильмен тасымалдарында рұқсат беру жүйесін қолдану қағидаларын және осы Қағидалардың талаптарын сақтай отырып, жүзеге асырылады.

Ескерту. 4-тармаққа өзгеріс енгізілді – ҚР Индустрия және инфрақұрылымдық даму министрінің 25.07.2019 № 545 (алғашқы ресми жарияланған күнінен кейін күнтізбелік жиырма бір күн өткен соң қолданысқа енгізіледі) бұйрығымен.

5. Қағидаларда пайдаланылатын негізгі ұғымдар:

1) автопоезд – жүк автомобилі мен тіркемеден (тіркемелі автопоезд), ершікті тартқыш пен жартылай тіркемеден (ершікті автопоезд) тұратын құрамалы автокөлік құралы;

2) автомобильмен тасымалдаушы (бұдан әрі - тасымалдаушы) - жеңіл автокөлік құралдарын қоспағанда, меншік құқығында немесе өзге де заңды негіздерде автокөлік құралдарын иеленетін, жолаушыларды, багажды, жүктерді және пошта жөнелтілімдерін тасымалдау жөніндегі кәсіпкерлік қызметті жүзеге асыратын жеке немесе заңды тұлға;

3) ершікті тартқыш – жеке қозғалтқышпен жабдықталған және тек қана немесе көбіне тіркеме мен жартылай тіркемені тіркеп сүйреуге арналған автокөлік құралы;

4) жүк жөнелтуші – оның атынан жүк жөнелту ресімделетін жеке немесе заңды тұлға;

5) жүк автокөлік құралы (бұдан әрі – автокөлік құралы) – жүк автомобильдерін, автомобиль тіркемелерін, ершікті тартқыштарға жартылай тіркемелерді, сондай-ақ мамандандырылған автомобильдерді (жүктердің белгілі бір түрлерін тасымалдауға арналған) қамтитын жүк автомобиль көлігінің жылжымалы құрамының бірлігі;

6) жүк автомобилі – автомобиль жолдарымен жүктерді тасымалдауға арналған механикалық жетекті автокөлік құралы;

7) жүк автомобиль тасымалдары – автомобиль жолдарымен жүк автокөлік құралдарымен жүзеге асырылатын жүк тасымалдары;

8) жүк алушы – жүкті автомобильмен тасымалдау шарты негізінде немесе өзге де заңды негіздерде жүк алуға уәкілетті жеке немесе заңды тұлға;

9) көлік құжаттарын басқарудың бірыңғай жүйесі – автомобиль көлігі саласындағы тасымалдау қызметіне байланысты құжаттарды тіркеуді, есепке алуды, өңдеуді және сақтауды және осындай құжаттар туралы қалыпқа түсірілген ақпаратты тиісті уәкілетті мемлекеттік органдар мен тасымалдау процесіне қатысушыларға беруді қамтамасыз ететін ақпараттық жүйе;

10) өзі аударғыш – жүкті түсіру үшін механикалық еңкейтілетін шанағы бар, жүкті өзі түсіретін автомобиль, тіркеме немесе жартылай тіркеме;

10-1) рейс – автокөлік құралының бастапқы жөнелту пунктінен соңғы межелі пунктіне дейінгі жолы;

11) тез бүлінетін жүк – шектеулі жарамдылық мерзімі бар және тасымалдау мен сақтаудың ерекше жағдайларын қажет ететін жүк;

12) тіркеме – қозғалтқышпен жабдықталмаған және механикалық көлік құралының құрамында жүруге арналған көлік құралы. Ұғым жартылай тіркемелер мен ұзартылмалы тіркемелерге де қолданылады.

Ескерту. 5-тармақ жаңа редакцияда - ҚР Индустрия және инфрақұрылымдық даму министрінің 16.06.2021 № 307 (алғашқы ресми жарияланған күнінен кейін күнтізбелік алпыс күн өткен соң қолданысқа енгізіледі) бұйрығымен; өзгеріс енгізілді - ҚР Көлік министрінің м.а. 04.11.2024 № 361 (алғашқы ресми жарияланған күнінен кейін күнтізбелік он күн өткен соң қолданысқа енгізіледі) бұйрығымен.

2-тарау. Жүктерді жеткізу мерзімі

Ескерту. 2-тараудың тақырыбы жаңа редакцияда – ҚР Индустрия және инфрақұрылымдық даму министрінің 21.04.2020 № 215 (алғашқы ресми жарияланған күнінен кейін күнтізбелік жиырма бір күн өткеннен соң қолданысқа енгізіледі) бұйрығымен.

6. Егер автомобиль көлігімен жүктерді тасымалдау шартында өзгесі көзделмесе, тасымалдаушылар жүктерді баратын жеріне мынадай мерзімде жеткізеді:

1) 250 километрді (бұдан әрі - км) қоса алғанға дейін - бір тәулік;

2) 250 км-ден астам әрбір толық немесе толық емес 250 км-ге жарты тәулік қосылады.

Ескерту. 6-тармаққа өзгеріс енгізілді – ҚР Индустрия және инфрақұрылымдық даму министрінің 25.07.2019 № 545 (алғашқы ресми жарияланған күнінен кейін күнтізбелік жиырма бір күн өткен соң қолданысқа енгізіледі) бұйрығымен.

7. Егер шартта өзгесі көзделмесе, жүктерді жеткізу мерзімдері жүктерді тасымалдауға қабылдаған тәуліктің 24-00 сағатынан бастап есептеледі.

Жеткізу мерзімдері қосымша ұлғаяды:

1) жүктерді су айдыны арқылы кемелермен және паромдармен өткелмен тасымалдау кезінде – бір тәулікке;

2) жүктерді тау жолдарымен тасымалдау кезінде – 30 пайызға (%);

3) жол үстінде ветеринарлық немесе өзге де бақылауды жүзеге асыру үшін кідірген кезде - кідірістің барлық уақытында.

8. Осы Қағидалардың 4-тармағында көрсетілген мерзімдер тез бүлінетін жүктерді тасымалдауға қолданылмайды, оларды тасымалдау мерзімдері осы Қағидалардың 78-тармағында белгіленген.

3-тарау. Жүктерді автомобильмен тасымалдауды ұйымдастыру және жүзеге асыру тәртібі

Ескерту. 3-тараудың тақырыбы жаңа редакцияда – ҚР Индустрия және инфрақұрылымдық даму министрінің 21.04.2020 № 215 (алғашқы ресми жарияланған күнінен кейін күнтізбелік жиырма бір күн өткеннен соң қолданысқа енгізіледі) бұйрығымен.

9. Автомобиль көлігімен жүктерді тасымалдауды ұйымдастыру тәртібі, олардың тасымалдау қауіпсіздігін қамтамасыз ету бойынша жалпы талаптар, сондай-ақ автомобиль көлігімен жүктерді тасымалдаудың қатысушыларының арасында өзара қарым-қатынастар осы Қағидаларда және шарттарда регламенттеледі.

10. Тез бүлінетін жүктерді халықаралық автомобильмен тасымалдау кезінде тасымалдаушылар Халықаралық тез бүлінетін тамақ өнімдерін тасымалдау туралы және осы тасымалдауларға (ТБТҚ) (бұдан әрі – ТБТҚ) арналған арнайы көліктік құралдары туралы келісімнің (1970 жылғы 1 қыркүйекте Женевада жасалды) ережелерін сақтайды.

11. Тасымалдаушы автокөлік құралдарын пайдалану процесінде жүргізушілердің рейс алдындағы және рейстен кейінгі медициналық тексеруден өтуін "Жол жүрісі туралы" 2014 жылғы 17 ақпандағы Қазақстан Республикасы Заңының 12-бабы 3) тармақшасына сәйкес бекітілген көлік құралдары жүргізушілерін міндетті рейс алдындағы және рейстен кейінгі медициналық қарап тексеруден өткізу қағидаларына сәйкес, сондай-ақ автокөлік құралдарының рейс алдындағы техникалық қарап тексеруден өтуін қамтамасыз етеді.

11-1. Бір күн ішінде бірнеше рейсті орындау кезінде рейс алдындағы медициналық куәландыру бірінші рейстің алдында бір рет, ал рейстен кейінгі медициналық куәландыру соңғы рейс аяқталғаннан кейін бір рет жүргізіледі.

Ескерту. 3-тарау 11-1-тармақпен толықтырылды - ҚР Көлік министрінің м.а. 04.11.2024 № 361 (алғашқы ресми жарияланған күнінен кейін күнтізбелік он күн өткен соң қолданысқа енгізіледі) бұйрығымен.

4-тарау. Тауар-көлік жүкқұжаттамасының және жолдама парағын қолдану тәртібі

Ескерту. 4-тараудың тақырыбы жаңа редакцияда - ҚР Индустрия және инфрақұрылымдық даму министрінің 16.06.2021 № 307 (алғашқы ресми жарияланған күнінен кейін күнтізбелік алпыс күн өткен соң қолданысқа енгізіледі) бұйрығымен.

Ескерту. 4-тарау жаңа редакцияда - ҚР Индустрия және инфрақұрылымдық даму министрінің 16.06.2021 № 307 (алғашқы ресми жарияланған күнінен кейін күнтізбелік алпыс күн өткен соң қолданысқа енгізіледі) бұйрығымен.

12. Жүктерді тасымалдау тауар-көлік жүкқұжатымен, қағаз тасығышта немесе электрондық-цифрлық құжат нысанында ресімделеді.

Тауар-көлік жүкқұжаты жөнелтілетін жүкті жүк жөнелтуші есептен шығаратын және оны жүк алушы кіріске алатын негізгі тасымалдау құжаты болып табылады.

13. Жүк жөнелтуші тасымалдаушыға тасымалдауға берілген жүкке қағаз тасығышта ресімделген жағдайда, төрт данада жасалатын тауар-көлік жүкқұжатын ұсынады.

14. Тауар-көлік жүкқұжатында көрсетілген мәліметтердің дұрыс еместігі, дәл еместігі немесе толық еместігі салдарынан туындаған зиянды жүк жөнелтуші өтейді.

15. Жүк жөнелтушіден жүктерді тасымалдауға қабылдау қағаз тасығышта ресімделген жағдайда, тауар-көлік жүкқұжатының барлық даналарында тасымалдаушының қолымен куәландырылады.

Бірінші дана жүк жөнелтушіде қалады және тасымалдауға берілген жүктерді есептен шығаруға арналады. Екінші, үшінші және төртінші даналарды жүк жөнелтуші тасымалдаушыға тапсырады.

Екінші дананы тасымалдаушы жүк алушыға тапсырады және алынған жүктерді кіріске алу үшін пайдаланады.

Үшінші және төртінші даналар тасымалдаушыда қалады. Үшінші дана тасымалдау есебіне тігіледі және жүк жөнелтушімен (жүк алушымен) есеп айырысуға негіз болады, ал төртінші жолдама параққа тіркеледі және көліктік жұмысты есептеу үшін негіз болады.

Жүк жөнелтуші тауар-көлік жүкқұжаттарының қосымша даналарын жазып береді, олардың саны жүк жөнелтуші мен тасымалдаушының арасындағы келісіммен белгіленеді.

16. Тауар-көлік жүкқұжатының барлық даналарында қағаз тасығышта ресімделген жағдайда, жүк жөнелтуші автокөлік құралдың келу, кету және тұру уақытын қояды,

сондай-ақ тиеу тәсілін, жүктің салмағын, жүк орындарының санын, тасымалдаушы орындайтын қызметтердің түрлерін көрсетеді және тауар-көлік жүкқұжаттарын қолмен, мөрмен немесе мөртабанмен растайды.

Жеке кәсіпкерлік субъектілеріне жататын заңды тұлғалар үшін мөрдің немесе мөртабанның болуы талап етілмейді.

Жүк жөнелтуші жүктің сапасын және жабдықтаушы мен сатып алушының өзара қарым-қатынастарын анықтайтын құжаттарды (сертификаттар, куәландырулар, куәліктер, рұқсаттар және тағы басқа) берген кезде, тасымалдаушы бұл құжаттарды қабылдайды және оларды жүкпен бірге жүк алушыға береді.

17. Жүкті тапсыру кезінде жүргізуші тауар-көлік жүкқұжатының үш данасын жүк алушыға (қағаз тасығышта ресімделген жағдайда) береді, ол әрбір тауар-көлік жүкқұжатының данасында жүкті қабылдағанын өзінің қолымен және мөрмен (мөртабанмен) куәландырады және тауар-көлік жүкқұжаттарының барлық даналарында автокөлік құралының келу және кету уақытын көрсетеді.

Жеке кәсіпкерлік субъектілеріне жататын заңды тұлғалар үшін мөрдің (мөртабанның) болуы талап етілмейді.

18. Автомобильдің тиелуге (түсірілуге) келген және аяқталған уақыты осы Қағидалардың 40, 41 және 42-тармақтарына сәйкес көрсетіледі.

Жүк жөнелтуші немесе жүк алушы автомобильдің тиелуге (түсірілуге) келген және тиеу-түсіру жұмыстарының аяқталған уақытын қате көрсеткен жағдайларда, жүргізуші өзінде бар барлық тауар-көлік жүкқұжаттарына жүк жөнелтушінің (жүк алушының) өкілінің көзінше уақыттың қате қойылғаны туралы жазуы және нақты келу және кету уақытын көрсетуі тиіс.

Жүк жөнелтуші (жүк алушы) жүргізушінің жазуымен келіспеген жағдайда, жүргізушінің қатысуымен, ал соңғысы акті жасаудан бас тартқан кезде, мүдделі емес тараптың екі өкілінің қатысуымен акті жасайды.

Жүк жөнелтушінің немесе жүк алушының аумағында тасымалдаушының диспетчерлік пункті болған кезде келу уақытының қате белгіленуі туралы акті жасау үшін көрсетілген пункттің диспетчері шақырылады.

19. Автокөлік құралының жолдама парағы тауар-көлік жүкқұжатымен бірге автокөлік құралының жұмысын есепке алу үшін көрсеткіштерді айқындайтын бастапқы есепке алу құжаты болып табылады.

Жүктерді тасымалдауға уақыт бойынша ақы төлеу кезінде жолдама парағына (ол қағаз тасығышта ресімделген жағдайда) тауар-көлік жүкқұжаттарының нөмірлері жазылады, олардың бір данасы тасымалданған тонна жүктің санын және басқа да көрсеткіштерді есепке алу үшін жолдама парағына қоса беріледі.

Автокөлік құралының жолдама парақтары мен тауар-көлік жүкқұжаттары қағаз тасығышта ресімделген, жолдама парақтары мен тауар-көлік жүкқұжаттарының

қозғалысын есепке алу журналдарында тіркелуге және тасымалдаушы журналдармен бірге 5 жыл бойы сақтауға жатады.

20. Жол парақтарын және тауар-көлік жүкқұжаттарын тасымалдаушы қағаз тасығышта немесе ауысым (рейс) басталғанға дейін бір ауысымға (рейске) электрондық-цифрлық құжат нысанында осы Қағидаларға 1-қосымшаға сәйкес Автомобиль көлігімен жүктерді тасымалдау кезіндегі СМР және жолдама парағын, тауар-көлік жүкқұжатын толтыруға арналған мәліметтерді енгізе отырып, әрбір жүк автокөлік құралына жеке ресімдейді.

Бұл ретте тауар-көлік жүкқұжатындағы жекелеген деректерді жүк жөнелтуші (жүк алушы) де толтырады.

21. Қағаз тасығышта ресімделген жолдама парақтары мен тауар-көлік жүкқұжаттары тасымалдаушының және жүк жөнелтушінің (жүк алушының) мөртабанымен немесе мөрімен куәландырылады.

Жеке кәсіпкерлік субъектілеріне жататын заңды тұлғалар үшін мөрдің (мөртабанның) болуы талап етілмейді.

22. Жолдама парағын және тауар-көлік жүкқұжатын техникалық рұқсат етілген ең жоғары массасы 3,5 (жартысынан үш) тоннадан асатын жүк автокөлік құралына қағаз тасығышта ресімдеу кезінде тасымалдаушы мен жүк жөнелтуші олардың көлік құжаттарын басқарудың бірыңғай жүйесінде тіркелуін қамтамасыз етеді:

жолдама парағы – ауысым (рейс) басталғанға дейін);

тауар-көлік жүкқұжаты – жүк жөнелтілгенге дейін.

Тауар-көлік жүкқұжатындағы және жолдама парағындағы жазбалар мен белгілерді электрондық-цифрлық құжат нысанында куәландыру Қазақстан Республикасының электрондық құжат және электрондық цифрлық қолтаңба туралы заңнамасына сәйкес жүзеге асырылады.

Көлік құжаттарын басқарудың бірыңғай жүйесін қалыптастыру, жүргізу және пайдалану кезінде "Ақпараттық-коммуникациялық технологиялар және ақпараттық қауіпсіздікті қамтамасыз ету саласындағы бірыңғай талаптарды бекіту туралы" Қазақстан Республикасы Үкіметінің 2016 жылғы 20 желтоқсандағы № 832 қаулысымен бекітілген, Ақпараттық-коммуникациялық технологиялар және ақпараттық қауіпсіздікті қамтамасыз ету саласындағы бірыңғай талаптар ескеріледі.

5-тарау. Жүктерді тиеу және түсіру пункттеріне қойылатын талаптар

Ескерту. 5-тараудың тақырыбы жаңа редакцияда – ҚР Индустрия және инфрақұрылымдық даму министрінің 21.04.2020 № 215 (алғашқы ресми жарияланған күнінен кейін күнтізбелік жиырма бір күн өткеннен соң қолданысқа енгізіледі) бұйрығымен.

23. Егер шартта өзгесі көрсетілмесе, жүктерді автокөлік құралына тиеуді, жүктерді бекітуді, жабуды және байлауды – жүк жөнелтуші, ал жүктерді түсіруді, бекіткіштер мен жапқыштарды алуды – жүк алушы жүргізеді.

24. Алып тасталды - ҚР Индустрия және инфрақұрылымдық даму министрінің 30.01.2023 № 58 (алғашқы ресми жарияланған күнінен кейін күнтізбелік алпыс күн өткен соң қолданысқа енгізіледі) бұйрығымен.

25. Түсіру-тиеу жұмыстары кезінде тасымалдаушы Қазақстан Республикасы Инвестициялар және даму министрінің м.а. 2015 жылғы 26 наурыздағы № 342 бұйрығымен бекітілген Қазақстан Республикасының автомобиль жолдарымен жүруге арналған автокөлік құралдарының жол берілетін параметрлерін (нормативтік құқықтық актілерді мемлекеттік тіркеу тізілімінде № 11009 тіркелді) (Бұйрық – № 342) сақтау мақсатында автокөлік құралына тиеудің белгіленген нормаларын сақтау, автомобильмен тасымалдауды орындау қауіпсіздігін және жүктің сақталуын қамтамасыз ету мақсаттарында жүктің салынуы мен бекітілуін бақылайды.

26. Егер шарттың талаптарында тиеу-түсіру жұмыстарын тасымалдаушы жүзеге асыратыны көзделген жағдайда, соңғысы тиеу-түсіру жұмыстарын жүргізу кезінде қызметкерлердің автомобиль көлігінде еңбекті қорғау және қауіпсіздік техникасы қағидасын сақтауын бақылауды қамтамасыз етеді, сондай-ақ осы тармақта көрсетілген нормаларды орындамау нәтижесіндегі жазатайым оқиғаларды болдырмау жөніндегі шараларды қабылдайды.

27. Жүктерді тиеу және түсіру пункттеріне қойылатын талаптар мыналар:

1) тиеу-түсіру және қосымша жұмыстарды жүргізуге арналған штаттағы және қосымша жабдықтың болуы;

2) Қазақстан Республикасының Экологиялық кодексі, "Өрт қауіпсіздігі қағидаларын бекіту туралы" Қазақстан Республикасы Төтенше жағдайлар министрінің 2022 жылғы 21 ақпандағы № 55 бұйрығы (Нормативтік құқықтық актілерді мемлекеттік тіркеу тізілімінде № 26867 болып тіркелген), сондай-ақ "Жолаушылар мен жүктерді тасымалдауға арналған көлік құралдарына қойылатын санитариялық-эпидемиологиялық талаптар" санитариялық қағидаларын бекіту туралы" Қазақстан Республикасы Денсаулық сақтау министрінің 2021 жылғы 11 қаңтардағы № ҚР ДСМ-5 бұйрығы (Нормативтік құқықтық актілерді мемлекеттік тіркеу тізілімінде № 22066 болып тіркелген) (бұдан әрі – № ҚР ДСМ-5 бұйрығы) талаптарының сақталуын қамтамасыз ету;

3) тиеу-түсіру жұмыстарын орындау кезінде жүктің сақталуын және жұмыс істеушілердің қауіпсіздігін қамтамасыз ету;

4) кез келген ауа-райы жағдайларында автокөлік құралдарының тиеу (түсіру) орнына еркін және қауіпсіз өтуін қамтамасыз ететін кіріс жолдарының болуы;

5) тәуліктің кешкі және түнгі уақытында жарықтандыру "Қазақстан Республикасындағы сәулет, қала құрылысы және құрылыс қызметі туралы" Қазақстан

Республикасы Заңының 28-бабына сәйкес бекітілген сәулет, қала құрылысы және құрылыс саласындағы мемлекеттік нормативтерге сәйкес келуі және тиеу-түсіру жұмыстарын орындау кезінде қауіпсіздік талаптарына сай келуі тиіс;

6) механизация құралдарымен тиеу (түсіру) посттарының саны мен жабдықталуы қайта өңделетін жүктің түрі мен көлеміне сәйкес келуі және автокөлік құралдарының тиелу (түсірілу) үшін нормативтік уақыт шегінде тұруын қамтамасыз етуі тиіс;

7) қажетті құжаттардың сапалы және уақтылы ресімделуін қамтамасыз етуге арналған жеке үй-жайдың болуы;

8) телефон немесе басқа да байланыс түрлерінің болуы;

9) бақылау-өткізу пункттері, жөнелтілетін және келіп түсетін жүктің сапасы мен массасын анықтауға мүмкіндік беретін таразыға тарту немесе басқа жабдығы, сондай-ақ автокөлік құралдарының шанақтарын тез бүлінетін жүктерді түсіргеннен кейін тазарту, жуу және дезинфекциялау бойынша жұмыстар жүргізуге арналған арнайы орындарының болуы.

Ескерту. 27-тармақ жаңа редакцияда - ҚР Индустрия және инфрақұрылымдық даму министрінің м.а. 28.07.2023 № 551 (алғашқы ресми жарияланған күнінен кейін күнтізбелік алпыс күн өткен соң қолданысқа енгізіледі) бұйрығымен.

28. Тиеу жұмыстарын жүзеге асыру кезінде жүк автокөлік құралының салмақтық және габариттік параметрлері жол берілетін параметрлерден аспайтындай етіп орналастырылады.

Қазақстан Республикасының автомобиль жолдары бойынша қозғалуға арналған автокөлік құралдарының қол жетімді параметрлері Заңының 13 бабы 23-5) тармақшасына сәйкес айқындалады.

29. Жүк жөнелтушіге автокөлік құралына жүк тиеу процесінде жол берілетін салмақтық және габариттік параметрлерді арттыруға жол берілмейді.

30. Қабылдануы мен тиелуі уақыт шығынынсыз мүмкін емес ыдыссыз тасымалданатын майда даралы жүктерді (металл шыбықтар, құбырлар және тағы басқа) жүк жөнелтуші сыммен үш-бес жерден бумаларға немесе орамдарға байлап ірілеу тиеу бірліктеріне біріктіруі тиіс. Буу беріктігі шығыранның ілгегімен кез келген сым байламын көтеру мүмкіндігін қамтамасыз ететіндей болуы тиіс.

31. Ыдыссыз ауыр жүктерде іліп алу үшін арнайы керек-жарақтары (шығыңқы жерлер, рамалар, ілгектер, сырғалық саңылаулар және басқалар) болуы тиіс.

32. Тұғырларда тасымалдау кезінде жеке жүк орындары (жүк жөнелтушінің пломбасымен тасымалданатын жәшікті жабық тұғырдағы қоспағанда), олардың тегендегі күйін және бекітілуін бұзбай санын тексеру мүмкін болатындай жиналады.

33. Жүктер автокөлік құралында жылжып кету, құлау, есіктерге қысым түсіру, тасымалдау кезінде жүктің қажалуы немесе зақымдалуы болмайтындай етіп, сондай-ақ тиеу, түсіру кезінде және жол үстінде автокөлік құралдарының сақталуын қамтамасыз ететіндей жиналады және мықты бекітіледі.

Жүктерді шегелермен, қаусырмалармен және автокөлік құралын зақымдайтын басқа құралдармен бекітуге рұқсат етілмейді.

34. Тиеу және тасымалдау үшін қажетті керек-жарақтарды, қосалқы материалдарды (сандалдар, тіреулер, науалар, сым, қалқанды қоршаулар және тағы басқалар), сондай-ақ жүктерді жылы ұстау үшін қажетті құралдарды (көрпелер, төсемелер және тағы басқалар) жүк жөнелтуші береді және орнатады, ал жүк алушы түсіріп алады.

35. Белгілі бір жүкті тасымалдауға арналған автокөлік құралдарын қосымша жабдықтау мен жарақтандыруды жүк жөнелтуші тасымалдаушымен келісім бойынша ғана жүргізуі мүмкін.

36. Жүк жөнелтушіге тиесілі барлық керек-жарақтарды тасымалдаушы жүк алушыға жүкпен бірге береді немесе жүк жөнелтушіге оның тауар-көлік жүкқұжатында көрсетуіне сәйкес қайтарылады.

37. Тасымалдаушы тиеу пункттерінде жүктің автокөлік құралдарына салынуы мен бекітілуінің жол қозғалысы қауіпсіздігі және автокөлік құралының сақталуын қамтамасыз ету талаптарына сәйкес келуін тексереді, сондай-ақ жүк жөнелтушіге жүктің жиналуы мен бекітілуіндегі байқалған оның сақталуына қауіп төндіретін жетіспеушіліктер туралы хабарлайды. Жүк жөнелтуші тасымалдаушының талап етуі бойынша жүктің салынуы мен бекітілуінен табылған кемшіліктерді жояды.

38. Жүк жөнелтуші мен жүк алушы тиеу-түсіру жұмыстарын жүргізу кезінде қауіпсіздік техникасының сақталуын бақылауды қамтамасыз етеді.

39. Жүктерді автокөлік құралына тиеу және жүктерді түсіру мерзімдері, сондай-ақ жүктерді тиеумен және түсірумен байланысты қосымша операцияларды орындау мерзімдері шартта белгіленеді.

40. Автокөлік құралдардың тиелуге келген уақыты жүргізуші жолдама парақты тиеу пунктінде көрсеткен сәттен бастап, ал түсірілуге келген уақыты жүргізуші тауар-көлік жүкқұжатын түсіру пунктінде көрсеткен сәттен бастап есептеледі.

41. Тиеу және түсіру пункттерінде (темір жол станцияларынан басқа) кіру қақпалары немесе бақылау-өткізу пункттері немесе жүктерді талдау бойынша зертханалар болған кезде автокөлік құралдың тиелуге немесе түсірілуге келген уақыты жүргізуші жүк жөнелтушіге немесе жүк алушыға жолдама парақты немесе тауар-көлік жүкқұжатын кіру қақпаларының жанында немесе бақылау-өткізу пунктінде немесе зертханада көрсеткен сәтінен бастап есептеледі.

42. Жүргізушіге тиісті түрде ресімделген тауар-көлік жүкқұжаты мен жолдама парақ, сондай-ақ тиелген немесе түсірілген жүкке арналған өзге де қажетті құжаттар тапсырылғаннан кейін тиеу және түсіру аяқталды деп есептеледі.

43. Автокөлік құралдың қақпалардан немесе бақылау-өткізу пунктінен тиеу немесе түсіру орнына және керісінше жүрген уақыты автокөлік құралдың тиеліп немесе түсіріліп тұрған уақытын есептеу кезінде шегеріледі.

44. Автокөлік құралдары тиелуге келісілген уақыттан бұрын келген жағдайда, егер жүк жөнелтуші оларды тиеуге нақты келген сәтінен бастап қабылдаса, автокөлік құралдары тиелуге келісілген уақытта келді деп есептеледі.

45. Жүк жөнелтуші (жүк алушы) тауар-көлік жүкқұжатында және немесе жолдама парақта автокөлік құралының тиеу (түсіру) пунктіне (нен) келген (кеткен) уақытын белгілейді.

6-тарау. Жүктерді автомобильмен тасымалдауға қабылдау, сондай-ақ қабылдау пунктінде жүктерді өңдеу, сақтау және беру тәртібі

Ескерту. 6-тараудың тақырыбы жаңа редакцияда – ҚР Индустрия және инфрақұрылымдық даму министрінің 21.04.2020 № 215 (алғашқы ресми жарияланған күнінен кейін күнтізбелік жиырма бір күн өткеннен соң қолданысқа енгізіледі) бұйрығымен.

46. Жүктерді жүк жөнелтушіден қабылдауды тасымалдаушы тауар-көлік жүкқұжаты мен жүкке ілеспе құжаттардың негізінде жүзеге асырады. Жүк жөнелтуші автомобиль тиелуге келгенге дейін жүкті тасымалдауға дайындауы (ыдысқа салу, буып-түю, жүк жөнелтушілер бойынша топтау), тауар-көлік жүкқұжаты мен ілеспе құжаттарды, ал қажет болған жағдайда – жүктер тиелетін орынға өту құқығына арналған рұқсат қағазын дайындауы тиіс.

47. Жүкті жүк жөнелтуші буылып-түйілген, ыдысқа салынған, пломбаланған, таңбаланған түрде, санын, тура салмағын (көлемін) көрсете отырып тапсырады.

48. Тасымалдауға тапсырылатын жүктің орамасында бүтіндігін бұзушылықтар немесе жүктің зақымдалған іздері (аққан, жыртылған, майысқан жерлер және тағы басқа) болмауы тиіс.

49. Ыдысты қажет ететін жүктер, оларды тасымалдау кезінде жоғалудан, жетіспеуден, бұзылудан және зақымдалудан сақтау үшін тасымалдауға ұлттық стандарттарға немесе техникалық шарттарға сәйкес келетін, олардың толық сақталуын қамтамасыз ететін жарамды ыдыспен ұсынылады.

Егер тасымалдауға ұсынылатын жүктің ыдысын немесе орамасын сырттай тексеру кезінде жүктің сақталуы үшін қауіп туғызатын кемшіліктер байқалатын болса, онда жүк жөнелтуші тасымалдаушының талап етуі бойынша байқалған кемшіліктерді жояды, жүк жөнелтуші әрекет жасамаған жағдайда тауар-көлік жүкқұжатының барлық даналарына тиісті белгі жасалады. Тауар-көлік жүкқұжатында көрсетілген себептерден туындаған келтірілген зиянды (тасымалдау кезінде жүктің жетіспеуі, бұзылуы және зақымдалуы) тасымалдаушы өтемейді.

50. Автокөлік құралдарымен тасымалдау үшін ресімделмеген жүктер осы Қағидалар талаптарына сәйкес тасымалдауға жіберілмейді.

51. Жүк жүк жөнелтушінің (жүк алушының) экспедиторының сүйемелдеуімен тасымалданатын жағдайларда, соңғысы тауар-көлік жүкқұжатында жүк жөнелтушінің (

жүк алушының) экспедиторының сүйемелдеуімен жүретіні туралы белгі қояды, сондай-ақ оның жеке куәлігіне сәйкес тегін, атын және әкесінің атын (ол болған кезде) көрсетеді.

Ескерту. 51-тармақ жаңа редакцияда - ҚР Индустрия және инфрақұрылымдық даму министрінің 30.01.2023 № 58 (алғашқы ресми жарияланған күнінен кейін күнтізбелік алпыс күн өткен соң қолданысқа енгізіледі) бұйрығымен.

52. Жүкті тасымалдауға қабылдау кезінде экспедитор немесе экспедитор-жүргізуші жүк жөнелтушіге жеке басын куәландыратын құжат пен тасымалдаушы растаған жол парағын көрсетеді.

53. Автокөлік құралдары мен олардың ішіндегі адамдардың жүк жөнелтуші мен жүк алушының аумағына кіруі, егер бұл үшін арнайы рұқсатнама ресімдеу қажет болмаса, жол парағы бойынша жүзеге асырылады.

54. Үйіп, бос, құйып және контейнерлермен тасымалданатын жүктерді жүк жөнелтуші тапсырған және тасымалдаушы қабылдаған кезде бұл жүктердің салмағы анықталады және тауар-көлік жүкқұжатында көрсетіледі.

Ыдысты және даналы жүктер тасымалдауға тауар-көлік жүкқұжатында жүктің салмағы мен жүк орындарының санын көрсету арқылы қабылданады. Ыдысты және даналы жүктердің салмағын жүк жөнелтуші оларды тасымалдауға бергенге дейін белгілейді және жүк орындарында көрсетеді. Жүктің жалпы салмағы таразымен өлшеу немесе жүк орындарында трафарет немесе стандарт бойынша салмақты есептеу арқылы белгіленеді. Жекелеген жүктер үшін салмақ тараптардың келісімі бойынша есептеу арқылы, өлшеу, көлемдік салмағы бойынша немесе шартты түрде белгіленуі мүмкін.

Жүктің салмағы туралы, оны анықтау тәсілін көрсете отырып, тауар-көлік жүкқұжатындағы жазуды жүк жөнелтуші жазады.

55. Жүктің салмағын анықтауды жүк жөнелтуші мен тасымалдаушы бірлесіп, жүк жөнелтушінің техникалық құралдарымен, ал жүк терминалдарында – жүк жөнелтуші мен жүк терминалының қызметкерлері бірлесіп, жүк терминалының техникалық құралдарын пайдаланып жүргізеді.

Жүктерді жабық автокөлік құралдарына, сондай-ақ олардың жүк жөнелтуші пломбалаған жеке секцияларына, контейнерлерге және цистерналарға тапсыру кезінде жүктің салмағын белгілеуді жүк жөнелтуші жүргізеді.

56. Ыдыстың немесе ораманың ашылған іздері болмаған кезде, тасымалдаушы жүк жөнелтушіден таңбаланған нетто немесе брутто салмағы бар жүктерді таңбасында көрсетілген салмаққа сәйкес қабылдайды.

Егер бір стандартты өлшемі бар жүк орындары бір жүк алушының атына берілетін болса, ұлттық стандарттарда көзделген стандартты орындарда салмақты, жалпы

салмақты және таза салмақты көрсету жағдайларын қоспағанда, әрбір жүк орнында салмақты көрсету міндетті емес. Мұндай жағдайда тауар-көлік жүкқұжатындағы "Салмақты анықтау тәсілі" деген бағанада "стандарт бойынша" деп көрсетіледі.

57. Тауар сипаты жоқ жүктердің саны жүк жөнелтуші (жүк алушы) тасымалдаушымен бірлесіп жасаған өлшеу актілері немесе таразыға тарту актілері бойынша белгіленеді. Топырақты тасымалдау кезінде оның мөлшерін белгілеу геодезиялық өлшеу арқылы жүргізілуі мүмкін.

Таразыға тарту актісі 5-10 автокөлік құралдарының бақылау өлшенуі негізінде жасалады, содан кейін тиісті маркалы бір автокөлік құралындағы жүктің орташа салмағы белгіленеді.

Жүктің мөлшерін геодезиялық өлшеу арқылы белгілеу кезінде жүктің жалпы салмағы геодезиялық өлшеудің көлемдік көрсеткіштерін зертханалық әдіспен анықталған жүктің жалпы салмағына көбейту арқылы белгіленеді.

Жүктің сипаты өзгерген немесе басқа тасымалдау жағдайлары кезінде жүк тасымалдаушының, жөнелтушінің немесе жүк алушының талабы бойынша жүктің жаңа бақылау өлшенуі немесе көлемдік салмағын белгілеу жүргізіледі.

Жаңа бақылау өлшеу немесе жүктің көлемді салмағын анықтау нәтижелері тауар-көлік жүкқұжатына жазылады.

58. Автокөлік құралын асырып тиеу, жүктердің ішкі орамасының дұрыс еместігі, сондай-ақ жүктің сипатына, оның салмағына немесе ұлттық стандарттар мен техникалық шарттарда белгіленген талаптарға сәйкес келмейтін ыдысты және ораманы қолдану салдарынан автокөлік құралдарына және жүктерге келтірілген зиянды (шағылу, сыну, майысу, ағу және тағы басқа) жүк жөнелтуші өтейді.

59. Тасымалдаушы бару пунктінде жүкті тауар-көлік жүкқұжатында көрсетілген жүк алушыға береді. Жүк жөнелтуші жүк алушыны келесі жүктің әкелетіні туралы хабардар етеді.

Жүк алушы жүктің қабылдануын және жүк алушының жұмыс уақыты аяқталғанға дейін келген автокөлік құралдарының түсірілуін қамтамасыз етеді.

60. Тасымалдаушының жүктерді бару пунктінде жүк алушыға салмағы және орындар саны бойынша беруі, жүк жөнелтушіден жүкті қабылдаған тәртіппен жүргізіледі (таразыға тарту, өлшеу, орындарын санау және т.б.).

Жарамды автокөлік құралдарында, автокөлік құралының жеке секцияларында, контейнерлерде және цистерналарда жүк жөнелтушінің зақымдалмаған пломбаларымен келген жүктер жүк алушыға жүктің салмағы мен жай-күйі және жүк орындарының саны тексерілмей беріледі.

Топырақты үйіндіге, қарды және олар бойынша қоймалық есеп жүргізілмейтін басқа жүктерді тасымалдау кезінде тасымалдаушылар шарттың талаптары бойынша жүкті жүк алушыға тапсырудан босатылуы мүмкін.

61. Тасымалдаушылар жүктерді теміржол станцияларынан, теңіз порттарынан (айлақтардан) және әуежайлардан жүктерді әкету кезінде жүктерді қабылдау "Теміржол көлігі туралы" 2001 жылғы 8 желтоқсандағы Қазақстан Республикасы Заңының 14-бабы 2-тармағының 34-15) тармақшасына сәйкес бекітілген жолаушыларды, багажды, жүктерді, жүк-багажды және пошта жөнелтімдерін тасымалдау қағидаларына сәйкес темір жолдар станцияларынан, Қазақстан Республикасы Инвестициялар және даму министрінің 2015 жылғы 30 сәуірдегі № 542 бұйрығымен (нормативтік құқықтық актілерді мемлекеттік тіркеу тізілімінде № 11930 тіркелді) бекітілген жолаушыларды, багажды және жүктерді жөнелтімдерін тасымалдау қағидаларына сәйкес порттарынан (айлақтардан) және Қазақстан Республикасы Инвестициялар және даму министрінің 2015 жылғы 30 сәуірдегі № 540 бұйрығымен (нормативтік құқықтық актілерді мемлекеттік тіркеу тізілімінде № 12115 тіркелді) (Бұйрық – № 540) бекітілген жолаушыларды, багажды және жүктерді әуе көлігімен тасымалдау қағидаларына сәйкес әуежайлардан жүзеге асырады.

62. Стандартты салмағы немесе жүк жөнелтуші әрбір жүк орнында көрсеткен салмақ бойынша тасымалдауға қабылданған ыдысты және майда даралы жүктер жүк алушыға бару пунктінде орындар саны бойынша өлшенбей, жүктің зақымдалған орындарының ғана салмағы мен жай-күйін тексеру арқылы беріледі.

63. Жүктің мөлшерін өлшеу арқылы анықтаған кезде, жүктің жүк жөнелтушілердің тауар-көлік жүкқұжаттарында көрсетілген салмағы мен жүктің нақты салмағы арасындағы айырмашылық:

- 1) жүк салмағының табиғи азаю - 0,2%;
- 2) таразы көрсеткіштеріндегі айырмашылығы немесе жүкті өлшеу дәлдігі 7%.

64. Егер бару пунктінде жүктің салмағын, орындардың санын немесе жүктің жай-күйін тексеру кезінде жүктің жетіспеуі, бүлінуі немесе зақымдалуы байқалған болса немесе егер бұл жағдайлар жол үстінде жасалған актіде белгіленсе, тасымалдаушы жүктің нақты жетіспеу, бүліну немесе зақымдалу мөлшерін анықтайды.

65. Жүктің жетіспеуі, бүлінуі немесе зақымдалуы бойынша сараптама жүргізген жағдайда, сарапшыларға ақы төлеу бойынша шығыстарды:

- 1) егер жүктің жетіспеуі, бүлінуі немесе зақымдалуы оның кінәсі бойынша болғаны расталатын болса – тасымалдаушы;
- 2) барлық басқа жағдайларда – жүк жөнелтуші көтереді.

Сараптама нәтижелері актімен ресімделеді. Сараптама актісіне сарапшыдан басқа, сараптама кезінде болған барлық қатысы бар адамдар қол қояды.

Сарапшы келгенге дейін жүк алушы жүктің тиісті сақталуын қамтамасыз етеді.

66. Жүк алушы тасымалдаушыға байланысты емес себептер бойынша жүкті қабылдаудан бас тартқан жағдайларда, жүкті жүк жөнелтуші басқа жүк алушыға жібереді немесе жүк жөнелтушіге қайтарылады. Бұл жағдайларда жүкті екі жаққа тасымалдау құнын, сондай-ақ автокөлік құралының тұрғаны үшін айыппұлды жүк

жөнелтуші төлейді. Жүк алушы жүк жөнелтушіні жүкті қабылдаудан бас тартқаны туралы хабардар етеді, тауар-көлік жүкқұжатында жүкті қабылдаудан бас тартқаны туралы белгі жасайды. Жүк алушы жүк жөнелтушінің хабарламасынан және тауар-көлік жүкқұжатында белгі қоюдан бас тартқан жағдайда, көрсетілген іс-қимылдарды тасымалдаушы жүргізеді.

67. Жүктерді темір жол станцияларының, теңіз порттарының (айлақтардың) және әуежайлардың аумақтарынан әкету кезінде жүк алушы тасымалдаушыдан өзіне жеткізілген жүкті қабылдайды. Жеткізіп берілуі шартта көзделмеген жүк келген жағдайда, жүк алушы мұндай жүкті жауапты сақтауға қабылдайды, ол туралы тауар-көлік жүкқұжатында көрсетіледі.

68. Жүкті жүк алушыға тасымалдаушыға байланысты емес себептер бойынша тапсыру мүмкін болмаған кезде, жүк жөнелтуші тасымалдаушыға жүктің жаңа бару пункті туралы нұсқау береді.

69. Егер тасымалдаушының жүкті жаңа баратын жеріне жеткізу мүмкіндігі болмаса, ол бұл туралы жүк жөнелтушіні хабардар етіп, бұл тасымалдан бас тартады. Бұл жағдайда тасымалдаушы жүкті жүк жөнелтушіге қайтарады. Жүк жөнелтушінің қосымша тапсырмаларын орындауға байланысты шығыстарды (автокөлік құралдарының бос жүруі мен тұруы, жүктің сақталуы және тағы басқа) жүк жөнелтуші өтейді.

70. Жүк жөнелтушінің тасымалдаушыға жүкті басқа мекенжайға жіберу туралы өкімі мынадай деректерді қамтиды:

- 1) бірінші тапсырыстың және тауар-көлік жүкқұжатының нөмірлері;
- 2) бастапқы бару мекенжайы;
- 3) бастапқы жүк алушының атауы;
- 4) жаңа бару мекенжайы;
- 5) жаңа жүк алушының атауы;
- 6) басқа мекенжайға жіберу себептері.

Жүк жөнелтушінің басқа мекенжайға жіберу туралы өкімі жазбаша түрде ресімделеді және егер шартта өзгесі көзделмесе, факсимильдік байланыспен беріледі.

71. Жүк жөнелтушінің жүктерді басқа мекенжайға жіберу туралы өкімі бір тауар-көлік жүкқұжаты бойынша бара жатқан барлық жүк жөнелтіміне ғана қолданылады.

72. Егер жүк жөнелтушінің жүктерді басқа мекенжайға жіберу туралы өкімін орындау мүмкін болмаса, тасымалдаушы бұл туралы жүк жөнелтушіні хабардар етеді. Бұл жағдайда тасымалдаушы жүкті жүк жөнелтушіге қайтарады. Жүкті басқа мекенжайға жіберуге байланысты барлық қосымша шығыстарды жүк жөнелтуші көтереді.

Тасымалдаушы жүк жөнелтушінің басқа мекенжайға жіберу туралы тасымалдау ақысын ұлғайтатын өкімін орындауға қабылдаған кезде жүк жөнелтуші қосымша алып

жүру ақысын енгізеді және тасымалдаушының басқа мекенжайға жіберуге байланысты барлық шығыстарын өтейді.

73. Жүкті басқа мекенжайға жіберу кезінде тауар-көлік жүкқұжатында "басқа мекенжайға жіберу" деген бағанда басқа мекенжайға жіберу туралы өкімге сәйкес жаңа жүк алушының атауы мен мекенжайы көрсетіледі. Тауар-көлік жүкқұжатына енгізілген өзгерістер қағаз тасығышта жүк жөнелтушінің қолымен және (немесе) оның мөрімен (мөртабанымен) расталады немесе электрондық құжат нысанында ресімделген кезде электрондық цифрлық қолтаңбамен куәландырылады.

Жеке кәсіпкерлік субъектілеріне жататын заңды тұлғалар үшін мөрдің (мөртабанның) болуы талап етілмейді.

Ескерту. 73-тармақ жаңа редакцияда – ҚР Индустрия және инфрақұрылымдық даму министрінің 01.09.2020 № 450 (алғашқы ресми жарияланған күнінен кейін күнтізбелік жиырма бір күн өткеннен соң қолданысқа енгізіледі) бұйрығымен.

74. Жүк алушы жүкті қабылдаудан бас тартқан және жүк жөнелтушіден басқа мекенжайға жіберу туралы нұсқау алу мүмкін емес жағдайда тасымалдаушы:

1) жүк жөнелтушінің нұсқауын алғанға дейін жүктің нақты тұрған пунктінде немесе жақынырақ пунктте жүкті сақтауға тапсырады, ал меншікті қоймалық үй-жайлары болған кезде жүкті сақтауға қабылдайды;

2) егер жүктер өз сипаты бойынша тез өткізуді қажет ететін болса, басқа ұйымға береді немесе жүкті сақтау мүмкін болмаған жағдайда және оның бүлінуіне әкелсе оны өткізеді. Жүкті өткізуден түскен сома тасымалдаушыға тиесілі соманы шегергеннен кейін нотариустың атына депозит шартымен салынады;

3) жүкті жүк жөнелтушіге қайтарады.

7-тарау. Тез бүлінетін жүктерді өткізу тәртібі

Ескерту. 7-тараудың тақырыбы жаңа редакцияда – ҚР Индустрия және инфрақұрылымдық даму министрінің 21.04.2020 № 215 (алғашқы ресми жарияланған күнінен кейін күнтізбелік жиырма бір күн өткеннен соң қолданысқа енгізіледі) бұйрығымен.

75. Тез бұзылатын тағам өнімдерін тасымалдау үшін тасымалдаушылар № ҚР ДСМ-5 бұйрықтың талаптарына сәйкес келетін мамандандырылған автокөлік құралдарын пайдаланады.

Ескерту. 75-тармақ жаңа редакцияда - ҚР Индустрия және инфрақұрылымдық даму министрінің 16.06.2021 № 307 (алғашқы ресми жарияланған күнінен кейін күнтізбелік алпыс күн өткен соң қолданысқа енгізіледі) бұйрығымен.

76. Тез бүлінетін жүктерді тасымалдау оларды тасымалдаудың температуралық режимін сақтай отырып жүзеге асырылады.

77. Автокөлік құралына тез бүлінетін жүктерді тиеу және түсіру, бекіту және жабу жүк жөнелтушінің (жүк алушының) күшімен және құралдарымен жүзеге асырылады.

Жүк жөнелтуші халықтың санитариялық-эпидемиологиялық саламаттылығы саласындағы уәкілетті орган бекітетін санитариялық қағидаларды және гигиеналық нормативтерге сәйкес тез бүлінетін жүктердің сапасына және қауіпсіздігіне қойылатын талаптарды сақтайды.

Ескерту. 77-тармаққа өзгеріс енгізілді - ҚР Индустрия және инфрақұрылымдық даму министрінің 16.06.2021 № 307 (алғашқы ресми жарияланған күнінен кейін күнтізбелік алпыс күн өткен соң қолданысқа енгізіледі) бұйрығымен.

78. Жылдың жылы мезгілінде тез бүлінетін жүктерді тасымалдау Цельсий бойынша плюс 6 градустан (бұдан әрі – °С) аспайтын температурада:

1) салқындататын шанақтары бар мамандандырылған автокөлік құралында алты сағаттың аспай;

2) суықсыз изотермиялық шанақтарда бір сағаттан аспай жүргізіледі.

79. Егер жүк алушы белгіленген мерзімдерде келген жүктің түсірілуін қамтамасыз етпесе немесе бару пунктін өзгертсе, онда автокөлік құралының бару пунктінде тұрып қалу немесе бару пунктінің өзгеру салдарынан жеткізу мерзімінің ұзару себебінен туындаған, жүк сапасының төмендеуіне байланысты шығыстар жүк алушының есебіне жатқызылады.

80. Жүк жөнелтуші өзі ресімдеген тауар-көлік жүкқұжатымен бірге жүктердің осындай түрін тасымалдау үшін қажетті құжаттарды, оларда жүктің тиеу алдындағы нақты температурасын, сондай-ақ жүктер мен ораманың сапалық жай-күйін көрсетіп ұсынады. Көкөністер мен жемістерді тасымалдау кезінде де помологиялық сұрыптардың атауы көрсетіледі.

81. Жүк жөнелтуші тауар-көлік жүкқұжатында тасымалдауға ұсынылатын тез бүлінетін жүктерді тасымалдаудың шектік ұзақтығын (тасымалдылығын) көрсетеді. Егер жүк жөнелтуші тасымалдау құжаттарында шектік тасымалдылықты көрсетпесе, сондай-ақ, егер шектік тасымалдылық жеткізу мерзімінен аз болса, тез бүлінетін жүктер тасымалдауға қабылданбайды.

82. Жүк жөнелтуші тез бүлінетін жүктерді тиеу алдында автокөлік құралдарының тасымалдауға жарамдылығына көз жеткізеді, сондай-ақ тез бүлінетін жүктерді тиеу кезінде № ҚР ДСМ-5 бұйрығы талаптарының сақталуын қамтамасыз етеді, тез бүлінетін жүктің автокөлік құралының шанағына салыну дұрыстығын және тасымалданатын алдын ала салқындатылмаған тез бүлінетін жүк сапасының сақталуын қамтамасыз етеді. Жүк жөнелтуші жүк тиелген мамандандырылған автокөлік құралдарын пломбалауды жүргізеді.

Ескерту. 82-тармақ жаңа редакцияда - ҚР Индустрия және инфрақұрылымдық даму министрінің 16.06.2021 № 307 (алғашқы ресми жарияланған күнінен кейін күнтізбелік алпыс күн өткен соң қолданысқа енгізіледі) бұйрығымен.

83. Тасымалдаушы тез бүлінетін жүктерді тасымалдау үшін мамандандырылған автокөлік құралдарын № ҚР ДСМ-5 бұйрығының талаптарына сәйкес техникалық жағынан жарамды болуы және тез бүлінетін жүктерді тасымалдаудың тиісті температуралық режимдерін қамтамасыз ететін күйде ұсынады.

Тасымалдаушы жабдықтың жарамдылығын, тез бүлінетін өнімдерді тасымалдауға арналған мамандандырылған автокөлік құралдарының санитарлық жай-күйінің заңнама талаптарына сәйкестігін қамтамасыз етеді. птарына сәйкестігін қамтамасыз етеді.

Ескерту. 83-тармақ жаңа редакцияда – ҚР Индустрия және инфрақұрылымдық даму министрінің 25.07.2019 № 545 (алғашқы ресми жарияланған күнінен кейін күнтізбелік жиырма бір күн өткен соң қолданысқа енгізіледі) бұйрығымен; өзгеріс енгізілді - ҚР Индустрия және инфрақұрылымдық даму министрінің 16.06.2021 № 307 (алғашқы ресми жарияланған күнінен кейін күнтізбелік алпыс күн өткен соң қолданысқа енгізіледі) бұйрығымен.

84. Тасымалдаушы тез бүлінетін жүктерді қалааралық қатынасында тасымалдаудың нақты қашықтығы мен 600 км-ге тең орташа тәуліктік жүріс бойынша есептелген мерзімдерде жеткізеді.

Жүктерді жеткізу мерзімдері тиеу аяқталған және құжаттар ресімделген сәттен бастап жүк алушыға автокөлік құралдары келген сәтке дейін есептеледі. Жүктерді жеткізу мерзімдерін тасымалдаушы тауар-көлік жүкқұжатында көрсетеді.

85. Тез бүлінетін жүктерді тасымалдаудан кейін босаған мамандандырылған автокөлік құралдарын жүк алушы жүктің қалдықтарынан тазартады, сондай-ақ № ҚР ДСМ-5 бұйрығына сәйкес жуады және дезинфекциялайды.

Ескерту. 85-тармақ жаңа редакцияда - ҚР Индустрия және инфрақұрылымдық даму министрінің 16.06.2021 № 307 (алғашқы ресми жарияланған күнінен кейін күнтізбелік алпыс күн өткен соң қолданысқа енгізіледі) бұйрығымен.

86. Тез бүлінетін жүктердің тиеу алдындағы температурасын және тиелуге келген автокөлік құралы-рефрижератор шанағындағы температураны, сондай-ақ жүк алушының мекенжайына келген автокөлік құралы-рефрижератор шанағындағы температураны жүк жөнелтушілер мен жүк алушылар осы Қағидаларға 3-қосымшаға сәйкес нысан бойынша жүктердің температурасын және автокөлік құралы-рефрижератор шанағындағы ауаны бақылау тексеру парағында және тауар-көлік жүкқұжатында тиісінше белгілейді.

87. Тез бүлінетін жүктерді одан әрі тасымалдау рефрижератор қондырғысының сынуынан, автокөлік құралының басқа техникалық ақаулықтары салдарынан мүмкін емес немесе тасымалданатын жүктің бүлінуінің сыртқы белгілері (ағу және басқалар) болған жағдайларда, тасымалдаушы бұл туралы жүк жөнелтушіні дереу хабардар етеді.

88. Егер тез бүлінетін жүкті жүк алушыға тапсыру осы Қағидалардың 79-тармағында көрсетілген себеп бойынша мүмкін болмаса, ал жүк жөнелтуші жаңа жүк алушы туралы нұсқау бермесе, тасымалдаушы жүкті басқа ұйымға өткізу үшін бере

алады немесе, жүкті сақтау мүмкін болмаған жағдайда және оның бүлінуіне әкелсе, оны 1999 жылғы 1 шілдедегі ҚР АҚ 699-бабы 3-тармағына сәйкес өткізеді.

Жүкті тасымалдаудан алу және (немесе) оны өткізу үшін Қазақстан Республикасы Денсаулық сақтау министрінің 2020 жылғы 30 желтоқсандағы № ҚР ДСМ-334/2020 бұйрығымен бекітілген санитариялық-эпидемиологиялық сараптама жүргізу қағидаларына (Нормативтік құқықтық актілерді мемлекеттік тіркеу тізілімінде № 22007 болып тіркелген) сәйкес берілген санитарлық-эпидемиологиялық сараптаманың нәтижесі негіз болып табылады.

Ескерту. 88-тармаққа өзгеріс енгізілді - ҚР Индустрия және инфрақұрылымдық даму министрінің 16.06.2021 № 307 (алғашқы ресми жарияланған күнінен кейін күнтізбелік алпыс күн өткен соң қолданысқа енгізіледі) бұйрығымен.

89. Санитарлық-эпидемиологиялық сараптама бойынша тез бүлінетін жүк өткізуге жарамды деп танылған кезде тасымалдаушы бұл туралы жүк жөнелтушіге хабардар етеді және соңғысымен жүктің құнын келісіп, жүкті сауда желісі арқылы өткізеді.

90. Егер тасымалданатын тез бүлінетін жүктің бүлінуі автокөлік құралының техникалық ақаулықтары салдарынан болса, жүк жөнелтуші тасымалдаушыдан жүкті өткізуден алынған соманы шегере отырып келтірілген залалды өтеуді талап етуі мүмкін. Егер тез бүлінетін жүктің бүлінуі жүк жөнелтушінің іс-әрекеті (әрекетсіздігі) салдарынан басталған жағдайда, тасымалдаушы тез бүлінетін жүкті өткізуден алынған сомадан өзіне тиісті соманы алып жүру ақысы ретінде ұстап қалады, ал ол жетпеген кезде жүк жөнелтушіден жүкті тасымалдауға, тиісті сараптама жүргізуге және өткізу үшін қажетті құжаттарды ресімдеуге байланысты шығыстарды өтеуді талап етуі мүмкін.

91. Егер тез бүлінетін жүктерді тасымалдау кезінде санитарлық-эпидемиологиялық сараптаманың талаптарынан, олардың сапасы мен қауіпсіздігін жоғалтуға әкелетін ауытқулар жіберілген болса, онда мұндай тез бүлінетін жүктер өткізілуге жатпайды, санитарлық-эпидемиологиялық сараптамаға жіберіледі және оның нәтижелері "Адамның өмірі мен денсаулығына және жануарларға, қоршаған ортаға қауіп төндіретін тамақ өнімдерін кәдеге жарату және жою ережесін бекіту туралы" Қазақстан Республикасы Үкіметінің 2008 жылғы 15 ақпандағы № 140 қаулысына сәйкес кәдеге жаратылады. Егер шартта өзгесі көрсетілмесе, кәдеге жаратуда тасымалдаушы кінәлі тараптың қаражаты есебінен жүргізеді.

8-тарау. Жарияланған құны бар жүктерді тасымалдау тәртібі

Ескерту. 8-тараудың тақырыбы жаңа редакцияда – ҚР Индустрия және инфрақұрылымдық даму министрінің 21.04.2020 № 215 (алғашқы ресми жарияланған күнінен кейін күнтізбелік жиырма бір күн өткеннен соң қолданысқа енгізіледі) бұйрығымен.

92. Жүк жөнелтуші (жүк алушы) жарияланған құны бар жүктерді тасымалдауға тапсыруы мүмкін.

93. Жүк жөнелтуші (жүк алушы) мынадай жүктерді:

- 1) бағалы металдарды, тастарды, және олардан жасалған бұйымдарды;
- 2) өнер туындыларын, көркем құндылықтарды және антиквар заттарды;
- 3) бейне және аудио аппаратурасын;
- 4) электрондық-есептеу, көшіру және көбейту техникасын;
- 5) машиналардың, жабдықтың, аспаптардың тәжірибелік үлгілерін;

б) сүйемелдеусіз тасымалданатын жеке (тұрмыстық) қажеттілікке арналған жүктерді тасымалдауға ұсыну кезінде құнын жариялауы қажет.

94. Жүктің құны, оның сатушының есебінде көрсетілген немесе шартта көзделген бағасына сүйене отырып, ал олар болмаған кезде, салыстырмалы жағдайларда бұған ұқсас тауар үшін алынатын бағаға сүйене отырып белгіленеді. Тасымалдаушы мен жүк жөнелтушінің (жүк алушының) арасында келіспеушіліктер болған жағдайда, жүктің құны сараптамамен белгіленеді, ол туралы акті жасалады.

95. Тасымалдауға құны жарияланған жүктерді ұсыну кезінде жүк жөнелтуші тасымалдаушыға тауар-көлік жүкқұжатымен бірге осы Қағидаларға 4-қосымшаға сәйкес белгіленген нысан бойынша құны жарияланған жүктерді тасымалдау тізімдемесін ұсынады.

96. Бағасы әртүрлі жүктерді бір тауар-көлік жүкқұжаты бойынша тасымалдауға ұсыну кезінде олардың айырмашылық белгілері, орындардың саны және олардың бағасы тізімдемеде жеке жолмен көрсетіледі.

97. Жарияланған құны бар жүктерді тасымалдау тізімдемесі үш данада жасалады, олардың біреуі жүк жөнелтушіге қайтарылады, екіншісі тасымалдаушыда қалады, ал үшіншісін тасымалдаушы жүк алушыға жүкті тапсыру кезінде береді.

98. Бірнеше әртекті бұйымдардан тұратын жүктер тасымалдау үшін "Жеке (тұрмыстық) қажеттілікке арналған жүктер" деген жалпы атаумен, осы жөнелтімді құрайтын жеке бұйымдардың атаулары көрсетіліп тапсырылады.

99. Жүк жөнелтуші жүктерді тасымалдау үшін ұсыну кезінде тауар-көлік жүкқұжатында – олардың массасын, ыдысты және майда даралы жүктерді ұсыну кезінде де жүк орындарының санын, әрбір атау бойынша жеке жолмен көрсетуі тиіс. Тасымалдау үшін ұсақ жөнелтімдермен тапсырылатын жүктерді тасымалдаушы әрбір жүк орнын таразыға тарту актісіне сәйкес және жүк орындарының санын тексеру арқылы қабылдайды.

100. Контейнерлерді, олармен жеке, отбасылық, үй және өзге кәсіпкерлік қызметті жүзеге асыруға байланысты емес жүктерді тасымалдау кезінде тасымалдаушы немесе көліктік-экспедиторлық ұйым қарауы бойынша және жүк жөнелтушінің есебінен пломбалайды.

101. Жүк жөнелтуші ұсынған тасымал құжаттарын ресімдеу кезінде тасымалдаушы жүк жөнелтушінің тізімдемені толтыру дұрыстығын тексереді, оған жүкқұжатының нөмірін көрсетеді, "Тізімдеме қабылданды" деген жолға қол қояды және тасымалдаушының күнтізбелік мөртаңбасын қояды. Егер тізімдеме бірнеше парақта жасалған болса, күнтізбелік мөртаңба және жүк жөнелтуші мен тасымалдаушының қолдары әрбір параққа қойылады.

9-тарау. Жүктерді таңбалау тәртібі

Ескерту. 9-тараудың тақырыбы жаңа редакцияда – ҚР Индустрия және инфрақұрылымдық даму министрінің 21.04.2020 № 215 (алғашқы ресми жарияланған күнінен кейін күнтізбелік жиырма бір күн өткеннен соң қолданысқа енгізіледі) бұйрығымен.

102. Ыдыстағы немесе орамадағы жүктерді және ұсақ жөнелтулерде даналап тиелетін жүктерді тапсыру кезінде жүк жіберуші әр жүк орнын алдын ала ұлттық стандарттарға сәйкес таңбалайды.

103. Таңбада:

- 1) жүк алушының толық немесе қысқартылған атауы;
- 2) бару орны мен пункті;
- 3) жүк бірлігінің салмағы (брутто және нетто) көрсетіледі.

104. Тауар-көлік жүкқұжаты мен ілеспе құжаттарда келтірілген деректер таңбаға толығымен сәйкес келуі тиіс.

105. Тасымалдау және тиеу-түсіру жұмыстары кезінде ерекше көңіл бөлуді қажет ететін жүкті тапсыру кезінде жүк жөнелтуші барлық багаж орындарына: "ҮСТІ", "ШЫНЫ", "АБАЙЛАҢЫЗ", "ТӨҢКЕРІЛМЕСІН", "СУЫҚҚА ТӨЗІМСІЗ" деген арнайы таңба қояды; жүкке арналған құжаттар буылып-түйілген орындарды "ҚҰЖАТТАР" деген арнайы таңбамен белгілейді.

106. Арнайы таңбалау белгілері осы Қағидаларға 5-қосымшада көрсетілген.

107. Таңбалау мынадай тәсілдердің бірімен:

- 1) жүк орындарына белгілерді тікелей қою арқылы;
- 2) жапсырмалардың көмегімен жүргізіледі.

Таңбалау ыдыста немесе жүкте шаблон бойынша бояумен, қалыптаумен немесе таңба соғумен жүргізіледі.

108. Таңбалау орамада шартты белгілермен (таңбалармен), айқын жазумен, әріптермен, сандармен немесе суреттермен (нышандармен) жасалуы тиіс. Таңбаның түсі ыдыстың немесе жүктің түсіне қарама-қарсы болуы тиіс.

Жүк орындарының таңбасы анық, түсінікті және берік болады.

Таңба өшірілмейтін және қабыршақтанбайтын, күн сәулесіне төзімді, кез келген бетте жақсы ұсталатын және сумен шайылмайтын бояумен жасалады.

109. Таңбалық жапсырмалар қағаздан, қатырмадан, матадан, фанерадан, металдан, пластмассададан жасалады. Жапсырмалардың беті ауа-райы жағдайларының әсеріне шыдамды болуы тиіс.

110. Жапсырмаларға таңба мынадай тәсілдердің бірімен жасалады:

- 1) типографиялық;
- 2) машинкамен басу;
- 3) трафарет бойынша мөртаңба басу;
- 4) жаншу.

111. Қағаздан және қатырмадан жасалған жапсырмалар ыдысқа желіммен бекітіледі

Матадан жасалған жапсырмалар тігіледі.

Фанерадан, металдан, пластмассададан жасалған жапсырмалар бұрандармен, бұрандашегелермен, шегелермен бекітіледі.

Жапсырмаларды фанера, қатырма және қағаз жәшіктерге қағуға рұқсат етілмейді.

Жапсырмаларды жүктерге сыммен бекітуге, басқа бекіту тәсілі мүмкін болмағанда рұқсат етіледі.

Металл шыбықтар, құбырлар, қолайсыз немесе ұзын саптары бар сайман және тағы басқа сияқты жүктерді бірнеше жүк алушының атына тасымалдау кезінде, майлы бояумен шеттерін бояу арқылы таңба жасауға рұқсат етіледі, ол бойынша олардың бір партияға жататынын оңай анықтауға болады.

112. Таңба:

- 1) жәшіктерде – бүйір жақтарының біріне;
- 2) қаптар мен теңдерде – кең жақтарының біріне жасалады.

Арнайы таңба екі шектес жаққа осы Қағидаларға 6-қосымшаға сәйкес жасалады.

113. Таңбаны бүйір немесе тік жақтарына қою мүмкін болмаған кезде, биіктігі 200 миллиметр (бұдан әрі – мм) және одан аз шағын көлемді жәшіктерде ыдыстың шектес қабырғаларына (оның ішінде қақпағына) таңба жасауға рұқсат етіледі.

114. Арнайы таңба, олар белгіленуі тиіс "ОСЫ ЖЕРДЕН БЕКІТІЛСІН" және "АУЫРЛЫҚ ОРТАСЫ" деген белгілерді қоспағанда, негізгі таңбаның жоғарғы бұрышына қойылады.

115. Біртекті жүктерді бір жүк алушының атына тасымалдау кезінде барлық жүк орындарына емес, бірақ ең кемі төрт орынға таңба жасауға рұқсат етіледі. Бұл жағдайларда таңбаланған орындар:

- 1) фургондарда – есіктің жанында таңбасын сыртына қаратып;
- 2) ашық автокөлік құралында – тиелген жүктің жоғарғы қабатында шанақтың әрбір бойлық ернеуінің жанында екі орыннан таңбасын сыртына қаратып жиналады.

116. Жүктерді үйіп, бос және құйып тасымалдау кезінде таңбалау жүргізілмейді.

10-тарау. Жүктерді пломбалау тәртібі

Ескерту. 10-тараудың тақырыбы жаңа редакцияда – ҚР Индустрия және инфрақұрылымдық даму министрінің 21.04.2020 № 215 (алғашқы ресми жарияланған күнінен кейін күнтізбелік жиырма бір күн өткеннен соң қолданысқа енгізіледі) бұйрығымен.

117. Бір жүк алушыға баратын тиелген жабық жүк автомобильдерін, тіркемелерді, автокөлік құралдарының жеке секцияларын, контейнерлерді және цистерналарды жүк жөнелтуші осы Қағидаларға 7-қосымшаға сәйкес пломбалауы тиіс, ал жәшіктердегі, қораптардағы және басқа ыдыстағы ұсақ даналы тауарларды пломбаланбаған автокөлік құралымен немесе контейнерлермен тасымалдау кезінде пломбалануы немесе бандерольденуі тиіс.

Халықаралық тасымалдар кезінде жүктерді пломбалау "Қазақстан Республикасындағы кедендік реттеу туралы" 2017 жылғы 26 желтоқсандағы Қазақстан Республикасының Кодексімен айқындалады.

Ескерту. 117-тармаққа өзгеріс енгізілді – ҚР Индустрия және инфрақұрылымдық даму министрінің 25.07.2019 № 545 (алғашқы ресми жарияланған күнінен кейін күнтізбелік жиырма бір күн өткен соң қолданысқа енгізіледі) бұйрығымен.

118. Жүкті пломбалау кезінде тауар-көлік жүкқұжатында пломбаның бар екенін көрсетіп белгі жасалады.

119. Бірнеше мекенжай бойынша тасымалданатын жүктің сақталуын қамтамасыз ету үшін фургон-шанақтың ішіне тасымалдаушы шанақты жеке пломбаланатын секцияларға бөлуге мүмкіндік беретін қоршаулар орнатады.

120. Жүргізуші автокөлік құралының жүк бөлігін тиеу және пломбалау кезінде қатысады, жарамды автокөлік құралдарда, жүк автомобильдің жеке секцияларында, контейнерлерде және цистерналарда жүк жөнелтушінің зақымдалмаған пломбаларымен келген, сондай-ақ жүк алушыға жүктің салмағы мен жай-күйі және жүк орындарының саны тексерілмей берілетін жарамды бандерольденген ыдыстағы жүктерді қайта өлшеу мен қайта санауға қатыспайды.

121. Жүк жөнелтушінің пломбаларында жүк жөнелтушінің қысқартылған атауы және бақылау белгілері (сауда белгілері немесе қысқыштың нөмірлері) болады.

Тасымалдаушы пломбалаған кезде пломбаларда тасымалдаушының атауы және қысқыштардың нөмірі болады.

122. Автокөлік құралына (фургондарға, цистерналарға және тағы басқа) контейнерлерге, автокөлік құралдың секцияларына, жеке жүк орындарына ілінетін пломбалар жүктерге тиісуге және олардың бүтіндігін бұзбай пломбаларды алуға мүмкіндік бермеуі тиіс.

123. Пломбалар:

1) фургондарда немесе автокөлік құралдың секцияларында – барлық есіктерге бір пломбадан;

2) контейнерлерде – есіктерге бір пломбадан;

3) цистерналарда – люктің қақпағы мен құйып алу саңылауына бір пломбадан;

4) жүк орнында – бірден төрт пломбаға дейін жиектеу жолақтарының немесе басқа байлау материалдарының түйіскен нүктелеріне ілінеді.

124. Брезентпен жабылған автокөлік құралының шанағын пломбалау, брезенттің шанақпен біріккен жері жүкке тиісудің мүмкін еместігін қамтамасыз еткен жағдайда ғана жүргізіледі. Пломбалар біріктіргіш материалдың шеттерінде автокөлік құралының шанағымен түйіскен бірнеше жерге ілінеді.

Автокөлік құралдарын - фургондарды (контейнерлерді) пломбалау алдында екі есік жапсырмасы диаметрі кемінде 2 мм және ұзындығы 250-260 мм күйдірілген сым бұраулармен бекітіледі.

Сымды бұрау диаметрі 6-10 мм және олардың аралығы 35 мм екі саңылаулы арнайы металл пластинкамен жүргізіледі.

Сым бұраулармен есік жапсырмаларын бекітуді, жүк тиеуді жүргізетін жүк жөнелтуші жүзеге асырады.

125. Пломбалау үшін екі қатарлас арналы саңылаулары бар немесе камералы қорғасын немесе полиэтилен пломбалар, сондай-ақ термиялық өңделген (күйдірілген) диаметрі 0,6 мм сым қолданылады.

126. Пломбалар алдын ала екі жіпке бұралған сымға ілінеді. Сымды бұрау 10 мм ұзындыққа төрт орам келетін есеппен жүргізіледі.

Пломбаларды ілу тәсілдерінің схемалары осы Қағидаларға 7-қосымшада келтірілген

Екі қатарлас арналы саңылаулары бар пломбаларын ілу мынадай тәртіппен жүргізілуі тиіс. Пломбалардың әрқайсысына пломбалау сымның бір ұшы өткізіледі.

Сымның ұзын бос ұшы фургонның (контейнердің) есігіндегі есік жапсырмасының көзінен екі айналып, ал сонан кейін пломбаның бір және екінші саңылау арқылы өткізіледі. Осыдан кейін пломба қысқышпен қысылады.

Камералы қорғасын пломбаларын ілу кезінде сымның ұштары пломбаның кіру саңылаулары арқылы өткізіледі, 2-3 орамға бұралады және орамдар камераға тартылып , қысқышпен қысылады.

Камералы полиэтилен пломбаларды ілу кезінде сымның ұштары пломбаның кіру саңылаулары арқылы өткізіледі, содан кейін осы ұштар өз арасында екі ораммен бұралады, сымның бір ұшы екіншісін айнала, ал содан кейін екіншісі – осы Қағидаларға 7-қосымшада көрсетілген жүйелі тәртіппен біріншісін айнала бұралады.

Осыдан кейін жасалған түйін камераға әбден тартылады және пломба пломбалау қысқышымен қысылады.

127. Пломбалау кезінде есік жапсырмасының (цистерна қалпағының қақпағы) көзі мен пломбаның арасында пайда болған ілгек 25 мм аспауы тиіс.

Пломбалар бедері екі жағынан анық және айқын шығатындай, ал сымды пломбадан суыруға болмайтындай етіп қысылады. Қысқышпен қысылғаннан кейін әрбір пломба

мұқият тексеріледі және ақау табылған жағдайда (қысқыш таңбалары сандарының анық еместігі, таңбалардың кесілуі және тағы басқа) басқасымен ауыстырылады.

128. Пломбалардың бақылау таңбаларында нөмірленуі 001-ден 999-ға дейін жүйелі тәртіппен жүргізілетін әріптік және сандық белгілері болады.

129. Пломбалардағы көмескі бедерлі қойылған таңбалармен, сондай-ақ дұрыс ілінбеген пломбалармен тасымалдауға рұқсат етілмейді.

130. Бандерольдеу жасалған материалдар (қағаз таспа, тоқыма бау және тағы басқа) біртұтас (түйіндерсіз және жалғамасыз) болып табылады және жасаушының немесе жүк жөнелтушінің мөрі (мөртабаны) қойылатын материалдың екі шетін қосатын затбелгіні жапсыру жолымен жалғау орындарында бекітіледі. Жеке кәсіпкерлік субъектілеріне жататын заңды тұлғалар мөрдің (мөртабанның) орнына қосу орнын уәкілетті адамның қолымен куәландырады.

Ескерту. 130-тармақ жаңа редакцияда – ҚР Индустрия және инфрақұрылымдық даму министрінің 25.07.2019 № 545 (алғашқы ресми жарияланған күнінен кейін күнтізбелік жиырма бір күн өткен соң қолданысқа енгізіледі) бұйрығымен.

131. Бандерольдеу, ол жасалған материалды жыртпай жүкке тиісу мүмкін болмайтындай етіп жасалуы тиіс.

11-тарау. Актілерді жасау тәртібі

Ескерту. 11-тараудың тақырыбы жаңа редакцияда – ҚР Индустрия және инфрақұрылымдық даму министрінің 21.04.2020 № 215 (алғашқы ресми жарияланған күнінен кейін күнтізбелік жиырма бір күн өткеннен соң қолданысқа енгізіледі) бұйрығымен.

132. Жүктердің автомобиль тасымалдары кезінде тасымалдаушы мен жүк жөнелтушінің (жүк алушының) арасындағы мүліктік даулар үшін негіз болатын жағдайлар тауар-көлік жүкқұжатындағы және (немесе) жолдама парақтағы жүк жөнелтушінің (жүк алушының) және тасымалдаушының жазуларымен куәландырылады.

133. Тауар-көлік жүкқұжатында мынадай жағдайлар куәландырылады:

- 1) жүктердің бүлінуі немесе зақымдалуы;
- 2) жүктің нақты атауы, салмағы және орындарының саны мен тауар-көлік жүкқұжатында көрсетілген деректердің арасындағы сәйкессіздік;
- 3) автокөлік құралының шанағындағы немесе секциясындағы немесе контейнердегі пломбалардың бұзылуы немесе болмауы;
- 4) тасымалдаушының жүктің осы түрін тасымалдау үшін жарамсыз немесе № ҚР ДСМ-5 бұйрығының талаптарына сай келмейтін автокөлік құралдарын беруі;
- 5) тиеу және түсіру пункттерінде автокөлік құралдарының белгіленген уақыт нормаларынан артық тұруы;

6) ҚР АҚ 701 бабына сәйкес тараптардың мүліктік жауапкершілігі үшін негіз болатын басқа жағдайлар.

Ескерту. 133-тармаққа өзгерістер енгізілді – ҚР Индустрия және инфрақұрылымдық даму министрінің 04.07.2019 № 479 (алғаш ресми жарияланған күнінен кейін күнтізбелік жиырма бір күн өткен соң қолданысқа енгізіледі); 25.07.2019 № 545 (алғашқы ресми жарияланған күнінен кейін күнтізбелік жиырма бір күн өткен соң қолданысқа енгізіледі); 16.06.2021 № 307 (алғашқы ресми жарияланған күнінен кейін күнтізбелік алпыс күн өткен соң қолданысқа енгізіледі) бұйрықтарымен.

134. Осы Қағидалардың 133-тармағында көрсетілген тауар-көлік жүкқұжаттарындағы жазулар қағаз тасығышта жүк жөнелтушінің (жүк алушының) және жүргізушінің қолдарымен немесе электрондық құжат нысанында ресімделген кезде жүк жөнелтушінің (жүк алушының) электрондық цифрлық қолтаңбасымен расталады. Жүк жөнелтушінің (жүк алушының), сондай-ақ жүргізушінің тауар-көлік жүкқұжаттарындағы біржақты жазулары, осы Қағидалардың 19-тармағында көзделген жағдайларды қоспағанда, жарамсыз болып табылады.

Ескерту. 134-тармақ жаңа редакцияда – ҚР Индустрия және инфрақұрылымдық даму министрінің 01.09.2020 № 450 (алғашқы ресми жарияланған күнінен кейін күнтізбелік жиырма бір күн өткеннен соң қолданысқа енгізіледі) бұйрығымен.

135. Тасымалдаушы (жүргізуші) мен жүк жөнелтушінің (жүк алушының) арасында келіспеушіліктер болған жағдайда, мүліктік даулардың туындауына негіз болып табылуы мүмкін жағдайлар осы Қағидаларға 8-қосымшаға сәйкес нысан бойынша актілермен ресімделеді. Актілер сонымен қатар тауар-көлік жүкқұжаттарында жасалуы мүмкін емес жағдайларды егжей-тегжейлі сипаттау қажет жағдайларда жасалады.

136. Актінің мазмұнымен келіспеген кезде, әрбір тарап оған өзінің пікірін жазуы мүмкін.

Жүк жетіспеген, бұзылған немесе зақымдалған жағдайларда акті жасаудан немесе тауар-көлік жүкқұжаттарына жазу енгізуден бас тарту кезінде, акті мүдделі емес адамдардың немесе мүдделі емес ұйым өкілінің қатысуымен жасалады.

Актінің жасалғаны туралы тауар-көлік құжаттарында белгі жасалады.

137. Жүк автокөлік құралдарында, автокөлік құралдарының секцияларында, контейнерлерде, цистерналарда жүк жөнелтушілердің пломбаларымен келген жағдайларда, актіде көрсетілген пломбалардың жай-күйі, олардың деректемелері ескеріледі, ал пломбалардың өздері талап-тілек материалдарына қоса беріледі.

12-тарау. Жүкті тасымалдау шарттарын өзгерту және бұзу тәртібі

Ескерту. 12-тараудың тақырыбы жаңа редакцияда – ҚР Индустрия және инфрақұрылымдық даму министрінің 21.04.2020 № 215 (алғашқы ресми жарияланған күнінен кейін күнтізбелік жиырма бір күн өткеннен соң қолданысқа енгізіледі) бұйрығымен.

138. Тасымалдаушылар жасалған шарттардың негізінде жүктерді тасымалдауды жүзеге асырады және тасымалдауға байланысты қосымша қызметтерді орындайды.

Жүкті автомобильмен тасымалдау шарты бойынша тасымалдаушы өзіне жүк жөнелтуші сеніп тапсырған жүкті, оны тасымалдау шарттарын сақтай отырып, межелі пунктіне жеткізуге және оны жүкті алуға уәкілетті адамға (жүк алушыға) беруге міндеттенеді, ал жүк жөнелтуші шартқа немесе тарифке сәйкес автомобильмен жүкті тасымалдағаны үшін ақы төлеуге міндеттенеді. Жүкті тасымалдау шарты осы Қағидаларға 1-қосымшаға сәйкес тауар-көлік жүкқұжатын жасау арқылы ресімделеді.

Ескерту. 138-тармақ жаңа редакцияда - ҚР Индустрия және инфрақұрылымдық даму министрінің 16.06.2021 № 307 (алғашқы ресми жарияланған күнінен кейін күнтізбелік алпыс күн өткен соң қолданысқа енгізіледі) бұйрығымен.

139. Жүкті автомобиль көлігімен тасымалдау шарты тасымалдаушы мен жүк жөнелтушінің арасында ҚР АҚ, Заңға, сондай-ақ осы Қағидаларға сәйкес жасалады.

140. Жүкті автомобиль көлігімен тасымалдау шарты тараптарының бірі екінші тарапқа шартты өзгерту немесе бұзу туралы ұсыныспен, осындай өтініш үшін негіз болатын себептерді көрсету арқылы өтініш жасауы мүмкін. Шартты өзгерту немесе бұзу туралы ұсыныс алған адресат келіп түскен ұсынысты онкүндік мерзімде қарайды және ұсыныстың қабылданғаны туралы, не оның қабылданбағаны туралы хабарлама жібереді.

Тараптар шарттың талаптарын өзгерту туралы немесе оны бұзу туралы келісімге қол жеткізген кезде шартты өзгерту немесе бұзу туралы келісім де шарттың нысанында жасалады.

13-тарау. Жүктерді ұстап қалу тәртібі

Ескерту. 13-тараудың тақырыбы жаңа редакцияда – ҚР Индустрия және инфрақұрылымдық даму министрінің 21.04.2020 № 215 (алғашқы ресми жарияланған күнінен кейін күнтізбелік жиырма бір күн өткеннен соң қолданысқа енгізіледі) бұйрығымен.

141. Жүк жөнелтуші (жүк алушы) шарттың талаптарын орындамаған кезде, тасымалдаушы тасымалдауға ұсынылған жүкті жүк жөнелтуші (жүк алушы) берешек сомасын төлегенге дейін ұстап қалады.

142. Жүкті кідірткен кезде жүк жөнелтуші (жүк алушы) тасымалдаушыға жүкті кідіртуге байланысты шығыстарды (сақтау, тасымалдау және тағы басқа) өтейді.

14-тарау. Жүктердің жеке түрлерін тасымалдау тәртібі

Ескерту. 14-тараудың тақырыбы жаңа редакцияда – ҚР Индустрия және инфрақұрылымдық даму министрінің 21.04.2020 № 215 (алғашқы ресми жарияланған

күнінен кейін күнтізбелік жиырма бір күн өткеннен соң қолданысқа енгізіледі) бұйрығымен.

1-параграф. Жалпы ережелер

143. Тасымалдаушы экспедиторлық қызметтерді орындаған кезде оларды орындау шарттары жүктерді автомобильмен тасымалдау шартын жасасу кезінде ескеріледі.

144. Алып тасталды - ҚР Индустрия және инфрақұрылымдық даму министрінің 30.01.2023 № 58 (алғашқы ресми жарияланған күнінен кейін күнтізбелік алпыс күн өткен соң қолданысқа енгізіледі) бұйрығымен.

145. Мемлекеттік ветеринарлық-санитарлық бақылауындағы және қадағалауындағы тасымалдау объектілері ветеринария саласындағы "Ветеринария туралы" 2002 жылғы 10 шілдедегі Қазақстан Республикасының Заңына (бұдан әрі - ветеринария туралы Заң) сәйкес бекітілген тәртіпке сәйкес жүзеге асырылады.

145-1. Құйылмалы, үйіндімен және қаптармен тасымалданатын тауарларды қоспағанда, мемлекеттік бақылау мен қадағалаудың бақылауындағы агроөнеркәсіптік кешен өнімдерін Қазақстан Республикасының аумағына әкелу "Қазақстан Республикасының Қырғыз Республикасымен және Ресей Федерациясымен шекаралас аумақтарында мемлекеттік бақылауды және қадағалауды жүзеге асырудың кейбір мәселелері туралы" Қазақстан Республикасы Ауыл шаруашылығы министрінің 2019 жылғы 18 сәуірдегі № 158 бұйрығына (Нормативтік құқықтық актілерді мемлекеттік тіркеу тізілімінде № 18552 болып тіркелген) сәйкес мемлекеттік бақылау және қадағалау жүргізу кезінде сынамаларды алу үшін технологиялық өтуді қамтамасыз ете отырып жүзеге асырылады.

Ескерту. 14-тарау 145-1-тармақпен толықтырылды - ҚР Көлік министрінің м.а. 04.11.2024 № 361 (алғашқы ресми жарияланған күнінен кейін күнтізбелік он күн өткен соң қолданысқа енгізіледі) бұйрығымен.

146. Мұздатылған тамақ өнімдерін, материалдар мен бұйымдарды тасымалдау үшін № ҚР ДСМ-5 бұйрығының талаптарына сәйкес келетін арнайы арналған және (немесе) осындай мақсаттар үшін жабдықталған автокөлік құралдары пайдаланылады.

Ескерту. 146-тармақ жаңа редакцияда - ҚР Индустрия және инфрақұрылымдық даму министрінің 30.01.2023 № 58 (алғашқы ресми жарияланған күнінен кейін күнтізбелік алпыс күн өткен соң қолданысқа енгізіледі) бұйрығымен.

147. Азық-түлік тауарларын тасымалдау бойынша экспедиторлық қызметтер көрсеткен кезде азық-түлік тауарлармен жанасатын жүргізушінің және өзге тұлғалардың "Жеке медициналық кітапшаларды беру, есепке алу және жүргізу қағидаларын бекіту туралы" Қазақстан Республикасы Денсаулық сақтау министрінің 2020 жылғы 16 қарашадағы № ҚР ДСМ-196/2020 бұйрығына (Нормативтік құқықтық актілерді мемлекеттік тіркеу тізілімінде № 21652 болып тіркелген) сәйкес жеке медициналық кітапшасы болуы қажет.

Ескерту. 147-тармақ жаңа редакцияда - ҚР Индустрия және инфрақұрылымдық даму министрінің 16.06.2021 № 307 (алғашқы ресми жарияланған күнінен кейін күнтізбелік алпыс күн өткен соң қолданысқа енгізіледі) бұйрығымен.

148. Тасымалдау кезінде тамақ өнімдерімен жанасатын адамдарды жүк жөнелтуші таза санитарлық киіммен қамтамасыз етеді.

149. Азық-түлік тауарларын тасымалдау үшін авторефрижераторлар, изотермиялық шанағы бар жүк автомобильдер және басқа мамандандырылған автомобильдер пайдаланылады.

Автокөлік құралдарының үлгісін таңдау тасымалданатын жүктің түріне, сыртқы ауаның температурасына және тасымалдау ұзақтығына байланысты.

150. Бортты тұғырнамасы бар жүк автомобильдермен азық-түлік тауарлары тәрізді жүк түрлерін тасымалдауға оларды жүк үстінен және бүйірлерінен күннен, жауын-шашыннан және шаңнан қорғауға арналған таза бүркемемен жабылған жағдайда ғана жол беріледі. Бүркеме кірлеу шамасына қарай содалы ыстық сумен өңделеді және кептіріледі.

151. Азық-түлік тауарларын тиеу және түсіру жаңбырдан және қардан қорғау үшін қалқа астында жүргізіледі. Азық-түлік тауарлары бар ыдысты тікелей жерге, қарға, кір және дымқыл төсемелер мен тұғырнамаларға қоюға жол берілмейді.

152. Алып тасталды - ҚР Индустрия және инфрақұрылымдық даму министрінің 30.01.2023 № 58 (алғашқы ресми жарияланған күнінен кейін күнтізбелік алпыс күн өткен соң қолданысқа енгізіледі) бұйрығымен.

153. Кері қайтарылатын ыдыс жүк алушылардан таза түрде қабылданады. Ол тағам өнеркәсібі ұйымдарындағы кәсіпорындарда қосымша санитарлық өңдеуден өтеді.

Дайын азық-түлік өнімге арналған ыдыс таза, құрғақ, берік және бөтен иіссіз болуы тиіс.

154. Тиеу кезінде № ҚР ДСМ-5 бұйрығының талаптарына сәйкес санитариялық қағидалар мен гигиеналық нормативтердің сақталуын бақылауды – жүк жөнелтуші, ал түсіру кезінде – жүк алушы жүзеге асырады.

Егер азық-түлік тауарларын сауда ұйымы өзіне тиесілі автокөлік құралдарына тиейтін болса, онда сауда ұйымы автокөлік құралдарының тиісті санитарлық жай-күйін қамтамасыз етеді.

Ескерту. 154-тармаққа өзгерістер енгізілді – ҚР Индустрия және инфрақұрылымдық даму министрінің 04.07.2019 № 479 (алғаш ресми жарияланған күнінен кейін күнтізбелік жиырма бір күн өткен соң қолданысқа енгізіледі); 25.07.2019 № 545 (алғашқы ресми жарияланған күнінен кейін күнтізбелік жиырма бір күн өткен соң қолданысқа енгізіледі); 16.06.2021 № 307 (алғашқы ресми жарияланған күнінен кейін күнтізбелік алпыс күн өткен соң қолданысқа енгізіледі) бұйрықтарымен.

155. Азық-түлік тауарларын тасымалдауға арналған автокөлік құралдарының шанақтарын санитарлық өңдеуді, егер жүктің автомобиль тасымалы шартында өзгесі көзделмесе, жүк жөнелтуші жүзеге асырады.

156. Қайтарылатын ыдысты тасымалдау шарттары жүктерді автомобильмен тасымалдауға шарт жасасу кезінде ескеріледі.

157. Жеке жүк түрлерін тасымалдау мыналарды қамтиды:

- 1) нан және нан-тоқаш өнімдерін тасымалдау ерекшеліктері;
- 2) торттарды, тәтті тоқаштарды және басқа кремді өнімдерді тасымалдау ерекшеліктері;
- 3) етті, қосымша өнімдерді және жартылай дайын ет өнімдерін тасымалдау ерекшеліктері;
- 4) сүт және сүт тағамдарын тасымалдау ерекшеліктері;
- 5) ұнды және жарманы тасымалдау ерекшеліктері;
- 6) шарапты, ликер-арақ өнімдерін, сыраны және алкогольсыз сусындарды тасымалдау ерекшеліктері;
- 7) шаруашылық ауыз суын тасымалдау ерекшеліктері;
- 8) өнеркәсіп тауарларын тасымалдау ерекшеліктері;
- 9) өсімдік шаруашылығы өнімін тасымалдау ерекшеліктері;
- 10) жануарларды тасымалдау ерекшеліктері;
- 11) құрылыс жүктерін тасымалдау ерекшеліктері;
- 12) үйіп тасымалданатын жүктерді тасымалдау ерекшеліктері;
- 13) металды және металл бұйымдарды тасымалдау ерекшеліктері;
- 14) ағаш пен ағаштан жасалған бұйымдарды тасымалдау ерекшеліктері;
- 15) жүктерді контейнерлер мен тегендерде тасымалдау ерекшеліктері;
- 16) пакеттелген жүктерді тасымалдау ерекшеліктері.

2-параграф. Нан және нан-тоқаш өнімдерін тасымалдау ерекшеліктері

158. Алып тасталды - ҚР Индустрия және инфрақұрылымдық даму министрінің 16.06.2021 № 307 (алғашқы ресми жарияланған күнінен кейін күнтізбелік алпыс күн өткен соң қолданысқа енгізіледі) бұйрығымен.

159. Жүк жөнелтуші нан және нан-тоқаш өнімдерін пештен алынғаннан кейін белгіленген мерзімдер ішінде ұстап, тасымалдауға ұсынады.

160. Нан және нан-тоқаш өнімдерінің сақталуын қамтамасыз ету үшін жүк жөнелтуші тиеу кезінде мынадай талаптардың сақталуын қамтамасыз етеді:

- 1) науаларды нан және нан-тоқаш өнімдерінің стандартты санымен толтыру;
- 2) бөлке нанды бір қатарға ұзындығынан бүйір немесе төменгі қабығымен қою;
- 3) таба нан мен нан-тоқаш өнімдерін (батондар, өрме нан, бөлкелер және басқалар) бір қатарға биіктігі бойынша астыңғы немесе бүйір қабығымен науаның бүйір немесе артқы қабырғасына қиғаштап қою;

4) салмағы 200 грамға (бұдан әрі – г) дейінгі таба нан мен нан-тоқаш өнімдерін бір-екі қатарға биіктігі бойынша қою.

161. Нан және нан-тоқаш өнімдерінің бір рет әкелу нормалары автомобильмен жүкті тасымалдау шартында белгіленеді.

162. Тасымалдаушылар нан және нан-тоқаш өнімдерін тасымалдау үшін науаларды қоюға арналған бағыттауыштармен жабдықталған мамандандырылған автомобиль-фургондар немесе нан және нан-тоқаш өнімдерін контейнерлерде тасымалдау үшін лайықталған автомобильдер бөледі.

163. Нан және нан-тоқаш өнімдерін жүк жөнелтушіден тасымалдауға қабылдауды және жүк алушыға тапсыруды тасымалдаушылар стандартты түрде толтырылған науалардың атауы мен саны бойынша әрбір науадағы өнімнің санын есептемей жүзеге асырады.

164. Егер шартта өзгесі көзделмесе, нан және нан-тоқаш өнімдерін тиеу мен бос науаларды түсіруді жүк - жөнелтуші, ал нан және нан-тоқаш өнімдерін түсіру мен бос науаларды тиеуді жүк алушы жүргізеді.

165. Нан және нан-тоқаш өнімдері түсірілгеннен кейін жүк алушы науаларды нанның қоқымдарынан, сондай-ақ нан-тоқаш өнімдерінің жеке сұрыптарын тасымалдау кезінде төселетін қағаздан тазартады.

166. Жүк алушы бос науалардың мамандандырылған автомобиль-фургонға өзіне жеткізілген толтырылған науалар саны бойынша тиелуін қамтамасыз етеді.

167. Мамандандырылған автомобиль шанағының ішінде жөнделу жұмыстарын жүргізу қажет кезде тасымалдаушы шанақтағы науаларды жүк жөнелтушіге тапсырады

168. Нан және нан-тоқаш өнімдерін тасымалдауға арналған науалар жүк жөнелтушінің мүкәммал ыдысы болып табылады. Егер шартта өзгесі көзделмесе, науаларды санитарлық өңдеуді жүк жөнелтуші жүргізеді.

3-параграф. Торғтарды, тәтті тоқаштарды және басқа кремді өнімдерді тасымалдау ерекшеліктері

169. Алып тасталды - ҚР Индустрия және инфрақұрылымдық даму министрінің 16.06.2021 № 307 (алғашқы ресми жарияланған күнінен кейін күнтізбелік алпыс күн өткен соң қолданысқа енгізіледі) бұйрығымен.

170. Жүк жөнелтуші торғтарды тасымалдауға үлбі таспамен байланған қатырма қораптармен ұсынады. Қораптар шанақта, шанақтың биіктігі бойынша бірнеше қатар етіп қаланады. Майда даралы өнімдер (тәтті тоқаштар және басқалар) биіктігі бойынша бір қатармен, қақпақпен жабылатын металл науаларға салынады.

171. Жүк жөнелтуші кондитерлік және кремді өнімдерді тасымалдауға 0-ден плюс 6 °С дейінгі температурамен ұсынады.

172. Тасымалдаушылар торттарды, тәтті тоқаштарды және басқа кремді өнімдерді тасымалдау үшін изотермиялық шанағы бар жүк автомобильдерді немесе мамандандырылған автомобиль-фургондарды бөледі.

173. Кремді өнімдерді жүк жөнелтушіден тасымалдауға қабылдауды және жүк алушыға тапсыруды тасымалдаушылар қораптардың атауы мен саны немесе стандартты толтырылған науалар бойынша жүзеге асырады.

Науа жартылай толтырылған кезде майда даралы өнімдерді қабылдау және тапсыру өнімдерді санау бойынша жүзеге асырылады.

174. Кремді өнімдерді тиеу және түсіру соқпай және оқыс шайқамай, абайлап жүргізіледі.

175. Егер шартта өзгеше көзделмесе, автокөлік құралының шанағын және науаларды санитарлық өңдеуді жүк жөнелтуші жүргізеді.

4-параграф. Етті, қосымша өнімдерді және жартылай дайын ет өнімдерін тасымалдау ерекшеліктері

176. Жануарлардың етін автокөлік құралдарымен аудан сыртына тасымалдауға қатырылған, тоңазытылған немесе суыған күйде (6 сағат ішінде кебу қабыршағы пайда болғанша суытудан өткен) рұқсат етіледі.

177. Жаңа сойылған немесе жібіп кеткен (жібітуден өткен) ет тасымалданбайды.

178. Автокөлік құралдары, оның ішінде мамандандырылған автокөлік құралдары-ет тасымалдауға арналған рефрижераторлар тиісті түрде жабдықталады.

179. Мамандандырылған емес автокөлік құралдарымен суыған және тоңазытылған етті тасымалдау іші ақ қаңылтырмен немесе мырышталған темірмен немесе осы мақсат үшін рұқсат етілген басқа материалмен қапталған, тығыз жабылатын қақпақты арнайы сусектермен (жәшіктермен) жүргізіледі.

180. Суыған және тоңазытылған етті (құс етінен басқа) жақын қашықтықтарға, бір ғана елді мекеннің шегінде тасымалдау кезінде оны үйіп, бірақ ең көбі екі қабаттап тиеуге рұқсат етіледі. Бұл ретте автокөлік шанағының едені жуылған, таза кенеп, содан соң таза жаймалар төселеді. Еттің үсті де таза жаймалармен, ал содан соң кенеппен жабылады.

Ашық шанақты автокөлік құралдарымен тасымалданатын мұздатылған етті қатарлап қалауға рұқсат етіледі, ол да жоғарыда көрсетілгендей таза жаймалармен жабылуы тиіс.

Құс еттері жәшіктерге салынады.

181. Автокөлік құралының шанағында бұл үшін адамдарға арналған арнайы орын жабдықталған жағдайларды қоспағанда, жүк тиеуші жұмысшылар немесе басқа адамдар тиелген етпен немесе ет өнімдерімен бірге шанақта болмайды.

182. Ет тасымалдауға төмендегідей шарттар сақталғанда қабылданады:

1) тұтас еттер белгіленген талаптарға сәйкес бөлшектенуі (ірі қара мал мен басқа ірі жануарлардың ұшасы – төрт бөлікке, шошқалардың ұшалары – ұзына бойымен жартылай ұшаға немесе бүтін ұшамен, қой еті мен басқа ұсақ жануарлардың еті – бүтін ұшалармен), бассыз болуы тиіс;

2) ұшаларда механикалық зақымданулар, қанды сүйелдер, соғылған жерлер, қанның іздері, тезек және т.б., сондай-ақ мойын бөлігінде, ішкі және сыртқы беттерде жалбыршақтар, ішкі ағзалардың қалдықтары болмауы тиіс;

3) мұзға немесе қарға оранған қатырылған ұшаларды тасымалдауға, сондай-ақ қатырылған, тоңазытылған немесе суыған етті бірге тасымалдауға рұқсат етілмейді;

4) қатырылған ет топтамаларын пергаментке немесе басқа осы мақсат үшін қолданылатын материалға орап және тиісті ыдысқа салып тасымалдауға рұқсат етіледі;

5) әрбір ет ұшасында және жеке бөліктерде ветеринарлық-санитарлық тексерудің белгіленген нысандағы айқын таңбасы болуы тиіс.

183. Етті шанақтарына мұнай өнімдері, басқа да иісті заттар сіңген (ластаған) автокөлік құралдарымен немесе өзіне тән өткір иісі бар басқа өнімдермен бірге тасымалдауға рұқсат етілмейді.

184. Жүк жөнелтуші тасымалдауға, егер Қазақстан Республикасы Ауыл шаруашылығы министрінің міндетін атқарушының 2015 жылғы 29 мамырдағы № 7-1/496 бұйрығымен (Нормативтік құқықтық актілерді мемлекеттік тіркеу тізілімінде № 11845 болып тіркелді) бекітілген Қазақстан Республикасының аумағында орны ауыстырылатын (тасымалданатын) объектілерді тасымалдауды жүзеге асыру қағидаларына сәйкес ветеринария саласындағы уәкілетті орган өзге температуралық режимдерді белгілемесе, осы Қағидаларға 10-қосымшада көрсетілген температураға дейін суытылған етті, қосымша өнімдерді және жартылай дайын ет тағамдарын ұсынады. Жүк жөнелтуші тауар-көлік жүкқұжатында тасымалдауға берілетін тоңазытылған еттің, қосымша өнімдердің және жартылай дайын ет тағамдарының температурасын белгілейді.

Ескерту. 184-тармақ жаңа редакцияда – ҚР Индустрия және инфрақұрылымдық даму министрінің 25.07.2019 № 545 (алғашқы ресми жарияланған күнінен кейін күнтізбелік жиырма бір күн өткен соң қолданысқа енгізіледі) бұйрығымен.

185. Егер шартта өзгесі көзделмесе, етті, қосымша өнімдерді және жартылай дайын ет өнімдерін тиеу, автокөлік құралының шанағында суытылған және қатырылған етті ілгектерге ілуді қоса алғанда – жүк жөнелтушінің, ал түсіру – жүк алушының күштерімен және құралдарымен жүргізіледі.

186. Тоңазытылған еттерді, қосымша өнімдерді, жартылай дайын ыдыстағы ет өнімдерін жүк жөнелтуші автокөлік құралына тығыз қабатпен қалайды.

Тұтас тоңазытылған және қатырылған ет ілгектерге ілінеді.

187. Таңбаланған салмағы бар етті, қосымша өнімдерді және ыдыстағы жартылай дайын ет өнімдерін жүк жөнелтушіден тасымалдауға қабылдауды және жүк алушыға

тапсыруды тасымалдаушылар қайтадан өлшемей жүк орындарының саны бойынша; топталған, тұтас және жартылай тұтас еттерді, қосымша өнімдерді қабылдау мен тапсыруды – орындар саны және салмағы бойынша; шұжық өнімдерін, қақталған еттерді, жартылай дайын ет тағамдарын қабылдау мен тапсыруды – жүк жөнелтушінің пломбасы бар ыдыспен жүзеге асырады.

188. Етті, қосымша өнімдерді және жартылай дайын ет тағамдарын бір жүк алушының мекенжайына тасымалдау кезінде жүк жөнелтуші автокөлік құралының шанақтарының, жеке секцияларының, контейнерлердің немесе арнайы ыдыстардың пломбалануын қамтамасыз етеді.

189. Жүк алушы кері ұсынған бос мүкәммал ыдысты, тасымалдаушы келісілген ақы бойынша жүк жөнелтушіге жеткізеді.

190. Ет, қосымша өнімдерді және жартылай дайын ет тағамдарын дайын ет өнімдерімен бірге тасымалдауға рұқсат етілмейді. Дайын ет өнімдері Қазақстан Республикасында қолдануға рұқсат етілген материалдардан жасалған таза ыдыспен тасымалданады. Мұндай өнімдерді ыдыссыз үйіп тасымалдауға рұқсат етілмейді.

191. Егер шартта өзгеше көзделмесе, күн сайын, ет, қосымша өнімдерді және жартылай дайын ет тағамдарын тасымалдау аяқталғаннан кейін автокөлік құралдары санитарлық өңдеуден өткізіледі, оны тасымалдаушы жүзеге асырады.

5-параграф. Сүт және сүт өнімдерін тасымалдау ерекшеліктері

192. Алып тасталды - ҚР Индустрия және инфрақұрылымдық даму министрінің 16.06.2021 № 307 (алғашқы ресми жарияланған күнінен кейін күнтізбелік алпыс күн өткен соң қолданысқа енгізіледі) бұйрығымен.

193. Сүт ыдыссыз тәсілмен мамандандырылған автомобиль-цистерналармен немесе ыдысты тәсілмен автокөлік құралы-фургондармен тасымалданады.

Сүт тағамдары ыдысты тәсілмен тасымалданады.

Тасымалдаушылар сүт және сүт тағамдарының ыдысты тасымалы үшін тасымалдау ұзақтығын, ыдыс түрін және сыртқы ауа температурасын ескере отырып, мамандандырылған автокөлік құралдарын бөледі.

194. Жүк жөнелтуші жүкті тасымалдауға мынадай ыдыспен:

1) сүтті – металл флягалармен, металл, пластмасса себеттерге, жәшіктерге салынған шишалармен немесе пакеттермен;

2) өлшеніп оралмаған сүт тағамдарын – металл флягалармен және ағаш бөшкелермен;

3) өлшеніп оралған сүт тағамдарын – металл, пластмасса себеттермен, металл жәшіктермен ұсынады.

195. Жәшіктер мен себеттердің бүйір қабырғалары бөтелкелердің немесе басқа тұтыну ыдысының мойнынан жоғары болуы тиіс.

Сүт және сүт өнімдері бар сыйымдылықтар, өлшеп оралған сүзбе, ірімшік және басқа сүт өнімдері тасымалдауға жүк жөнелтушінің пломбасымен ұсынылады.

Сүт және сүт өнімдері бар сыйымдылықтарды жүк жөнелтуші резеңке астары бар қақпақтармен тығыз жабады.

196. Сүтті және сүт тағамдарының түр-түрін бірнеше жүк алушының мекенжайына тасымалдауға бір автокөлік құралымен ұсыну кезінде жүк жөнелтуші алдын ала, автокөлік құралы келгенге дейін жүкті жүк алушылар бойынша топтайды және тиеуді бір постта жүзеге асырады.

197. Тасымалдаушы жүк алушы берген бос мүкәммал ыдысты жүк жөнелтушіге жеткізеді.

198. Жүк жөнелтуші сүтті сүт зауыттарынан ыдыссыз тәсілмен тасымалдау үшін Тернердің 19 градусынан аспайтын қышқылдықпен ұсынады. Сүттің температурасы (сәуір – қыркүйек) кезеңінде – плюс 6⁰С аспауы, ал жылдың қалған мезгілінде плюс 2⁰С төмен болмауы тиіс.

Қалалық сүт зауыттарынан, оны сатуды немесе пайдалануды жүзеге асыратын кәсіпорындар мен ұйымдарға тасымалдауға ұсынылатын сүттің температурасы 8⁰С аспауы тиіс.

Сүттің температурасы мен қышқылдығын жүк жөнелтуші тауар-көлік жүкқұжатында көрсетеді.

199. Ыдыстағы сүтті және сүт өнімдерін жүк жөнелтушіден тасымалдауға қабылдауды және жүк алушыға тапсыруды тасымалдаушы флягалардың, бөшкелердің, сондай-ақ стандартты түрде толтырылған жәшіктер мен себеттердің саны бойынша жүзеге асырады.

Сүтті ыдыссыз тәсілмен тасымалдау кезінде оны қабылдау және тапсыру жүк жөнелтушінің пломбасымен жүзеге асырылады.

200. Сүтті сүт зауыттарынан ыдыссыз тәсілмен тасымалдау кезінде жүк жөнелтуші:

- 1) цистернаның люктерін тиеу алдында ашуды және тиелгеннен кейін жабуды;
- 2) тиеу жеңдерін цистернаға жалғауды және ағытуды;
- 3) цистернаны толтыруды;
- 4) цистернаның люктері мен құйып алу құбырларын пломбалауды жүргізеді.

201. Жүк алушы:

1) цистернаның люктері мен құйып алу құбырларында жүк жөнелтушінің пломбаларының болуы мен жарамдылығын тексеруді;

2) пломбаларды алуды;

3) сүтті құйып алғаннан кейін цистернаны ішкі және сыртқы жағынан жууды және дезинфекциялауды;

4) цистернаның люктерін пломбалауды;

5) жолдама парақта немесе санитарлық өңдеу паспортында санитарлық өңдеу жүргізу уақытын белгіледі;

б) қысқы мезгілде құйып алу шүмектері мен құбырларын ыстық сумен және бумен қыздыруды жүргізеді.

6-параграф. Ұнды және жарманы тасымалдау ерекшеліктері

202. Ұн мен жарманы тасымалдау кезінде тасымалдаушылар, жүк жөнелтушілер және жүк алушылар ұнға жауын-шашынның тиюіне жол бермей, жүктің сақталуын қамтамасыз ету бойынша шаралар қабылдайды. Ұнды және жарманы тұрақты иісі бар немесе беті ластанған жүктермен бірге тасымалдауға рұқсат етілмейді.

203. Ұн ыдыссыз тәсілмен – мамандандырылған автомобиль-цистерналармен немесе ыдысты тәсілмен ернеулі платформасы бар автокөлік құралдармен немесе автокөлік құралы-фургондармен тасымалданады.

Жарма ыдысты тәсілмен тасымалданады.

204. Ұнды ыдыссыз тәсілмен тасымалдау кезінде жүк жөнелтушіден қабылдау мен жүк алушыға тапсыруды тасымалдаушылар жүзеге асырады.

Автокөлік құралын пломбалауды жүк жөнелтуші жүргізеді.

205. Ұнды ыдыссыз тәсілмен тасымалдау кезінде жүк жөнелтуші:

1) мамандандырылған автомобиль-цистернаны жүксіз және жүгімен өлшеу;
2) цистернаның люктерін тиеу алдында ашуды және тиелгеннен кейін жабуды және тиеу жеңдерін цистернаға жалғауды және ағытуды;

3) цистернаны толтыруды;

4) тиегеннен кейін тиелген люктерді және түсіру құбырларын пломбалауды жүргізеді.

206. Ұнды ыдыссыз тәсілмен тасымалдау кезінде жүк алушы:

1) мамандандырылған автомобиль-цистернаны жүксіз және жүгімен өлшеу;

2) толтыру люктері мен түсіру құбырларында пломбалардың болуын тексеруді, түсіру құбырларынан пломбаларды алуды;

3) түсіру жеңдерін цистернаға жалғауды, ағытуды және түсіру пунктінде орнатылған өз сығымдағышының сығылған ауасымен ұнды шығаруды;

4) түсіруден кейін түсіру құбырларын пломбалауды;

5) цистернаның сыртқы бетін тазартуды жүргізеді.

207. Жүк алушыда ұнды түсіру кезінде жүргізуші сығымдағышты қосады және түсіру шүмегін ашады, ал түсіргеннен кейін сығымдағышты сөндіреді және түсіру шүмегін жабады.

208. Ыдыстағы ұнды және жарманы жүк жөнелтушіден тасымалдауға қабылдауды және жүк алушыға тапсыруды тасымалдаушылар атауы, орындардың саны және өлшемей, орындардың стандартты салмағы бойынша жүзеге асырады.

7-параграф. Шарапты, ликер-арақ өнімдерін, сыраны және алкогольсыз сусындарды тасымалдау ерекшеліктері

209. Шарап, ликер-арақ өнімдері, сыра және алкогольсыз сусындар ыдыссыз тәсілмен – мамандандырылған автомобиль-цистерналармен және ыдысты тәсілмен автокөлік құралы-фургондармен, ернеулі платформасы бар автокөлік құралдармен, сондай-ақ контейнерлермен тасымалданады.

210. Шыны және керамикалық бөтелкелерді, банкаларды және тағы басқаны жүк жөнелтуші ағаш немесе полиэтилен жәшіктерге немесе қатырма ыдысқа салады.

211. Жүк жөнелтуші жәшіктер мен бөшкелерді автомобильдің шанағында тығыз, аралықсыз орналастырады.

Толық толтырылмаған шанақтағы жәшіктер мен бөшкелер жылжып кетпеу үшін тіреулермен бекітілуі тиіс. Бөшкелерді бірнеше қатарға орналастыру кезінде, әрбір келесі қатар тақтай төсемелерге, барлық шеткі қатарларды сыналау арқылы қаланады. Сыналар орнына басқа құрал-жабдықтарды қолдануға рұқсат етілмейді. Жүк жөнелтуші жүкті, егер ол шанақтың ернеулерінен жоғары орналасса, байлайды.

212. Жүк жөнелтуші тиеу алаңшаларын эстакадалармен және рампалармен жабдықтауды қамтамасыз етеді.

213. Ыдыстағы шарапты, ликер-арақ өнімдерін, сыраны және алкогольсыз сусындарды жүк жөнелтушіден тасымалдауға қабылдауды және жүк алушыға тапсыруды тасымалдаушылар бөшкелердің, стандартты түрде толтырылған жәшіктердің саны бойынша, ыдыссыз тәсілмен тасымалдау кезінде жүк жөнелтушінің пломбасымен жүзеге асырады.

214. Толтыру алдында жүк жөнелтуші цистернаның тазалығы мен онда иістің болмауын, люктердің жабылу тығыздығын және пломбалауға арналған керек-жарақтардың жарамдылығын тексереді.

8-параграф. Шаруашылық ауыз суын тасымалдау ерекшеліктері

215. Шаруашылық ауыз суын тасымалдау арнайы маркерленген ыдыста және осы мақсаттарға арналған жабдықталған автомобиль-цистерналарда жүзеге асырылады, басқа мақсаттарда қолдануға тыйым салынады.

216. Шаруашылық ауыз суын тасымалдауға арналған автокөлік құралдары № ҚР ДСМ-5 бұйрығының талаптарына сәйкес ұсынылады.

Ескерту. 216-тармақ жаңа редакцияда - ҚР Индустрия және инфрақұрылымдық даму министрінің 16.06.2021 № 307 (алғашқы ресми жарияланған күнінен кейін күнтізбелік алпыс күн өткен соң қолданысқа енгізіледі) бұйрығымен.

217. Алып тасталды - ҚР Индустрия және инфрақұрылымдық даму министрінің 16.06.2021 № 307 (алғашқы ресми жарияланған күнінен кейін күнтізбелік алпыс күн өткен соң қолданысқа енгізіледі) бұйрығымен.

218. Барлық сыртқы ыдыстың үсті және цистерналар қызғылт түске боялуы тиіс. Цистерналардың бүйір жақтарына және ыдыстарға "Ауыз су" жазуы ілінеді.

219. Суды ағызу үшін жабдық (кран) және люк арқылы судың жиналуын болдырмау үшін ілмек жабдықпен жабдықталған, суды тасымалдау үшін конструктивті қатынаста ыдыспен және цистернамен сұйық зат тасу үшін тығыздалып жабылатын қақпақ люктары болуы тиіс. Суды ағызу жабдығы ыдысты судан толық босатуды қамтамасыз етуі тиіс.

220. Егер шартта өзгеше көзделмесе, цистернаны дезинфекциялауды жүк жөнелтуші жүргізеді.

221. Құю кезінде жүк жөнелтуші цистернаның тазалығын және онда иістің болмауын, люктың тығыздалып жабылуын тексереді.

222. Ыдыстың және цистернаның ішкі жағының үстінде коррозияға қарсы қабаттың бұзылу табылған кезде қосымша коррозияға қарсы қабат төселуі тиіс.

9-параграф. Өнеркәсіп тауарларын тасымалдау

223. Өнеркәсіптік тауарларды тасымалдау кезінде тасымалдаушылар, жүк жөнелтушілер және жүк алушылар атмосфералық жауын-шашынның, кір мен шаңның түсуіне жол бермей, жүктердің сақталуын қамтамасыз ету жөнінде шаралар қабылдайды.

Ескерту. 223-тармақ жаңа редакцияда - ҚР Индустрия және инфрақұрылымдық даму министрінің 30.01.2023 № 58 (алғашқы ресми жарияланған күнінен кейін күнтізбелік алпыс күн өткен соң қолданысқа енгізіледі) бұйрығымен.

224. Алып тасталды - ҚР Индустрия және инфрақұрылымдық даму министрінің 30.01.2023 № 58 (алғашқы ресми жарияланған күнінен кейін күнтізбелік алпыс күн өткен соң қолданысқа енгізіледі) бұйрығымен.

225. Түрлі номенклатуралы өнеркәсіп тауарларын бір автокөлік құралмен бір немесе бірнеше жүк алушының мекенжайына тасымалдау кезінде, жүк жөнелтуші автокөлік құралдар келгенге дейін жүкті жүк алушылар бойынша топ-топқа бөледі және бір тиеу бекетінен тиеуді жүзеге асырады.

226. Өнеркәсіп тауарларын тасымалдау үшін тасымалдаушылар автокөлік құралы-фургондарды, ал олар болмаған кезде ернеулі платформасы бар автокөлік құралдарын бөледі.

227. Өнеркәсіптік тауарларды жүк жөнелтуші ыдыста немесе орамда тасымалдауға ұсынады.

Өнеркәсіп тауарларын тасымалдауға орамасыз беруге, егер бұл тасымалдау шартында ескерілсе, рұқсат етіледі.

Өнеркәсіптік тауарларды орау және таңбалау Қазақстан Республикасы ұлттық стандарттарының талаптарына сәйкес келеді.

228. Жүк жөнелтуші тасымалдауға ұсынатын өнеркәсіп тауарлары қораптарға, пакеттерге, байламдарға, теңдерге, бумаларға буылып-түйіледі, олардың қораптың, пакеттің, байламның, теңнің, буманың сақталуын қамтамасыз ететін және байлануын немесе орамасын бұзбай жүкке қол жеткізу мүмкіндігін болдырмайтын байлауы болады.

229. Майда даралы өнеркәсіп тауарлары бар жәшіктерді, қораптарды тасымалдауға жүк жөнелтуші бандерольдеп (мөрлеп) ұсынылады. Бандерольдеу жасалған материалдар (қағаз таспа, тоқыма бау және тағы басқа) біртұтас (түйіндерсіз және жалғамасыз) болып табылады және жасаушының немесе жүк жөнелтушінің мөрі (мөртабаны) қойылатын материалдың екі шетін қосатын затбелгіні жапсыру жолымен жалғау орындарында бекітіледі. Жеке кәсіпкерлік субъектілеріне жататын заңды тұлғалар мөрдің (мөртабанның) орнына қосу орнын уәкілетті адамның қолымен куәландырады.

Бандерольдау материалды (қағаз таспаны, тоқыма бауды және басқаларды) жыртыпай жүкке қол жеткізу мүмкін болмайтындай жүргізіледі.

Ескерту. 229-тармақ жаңа редакцияда – ҚР Индустрия және инфрақұрылымдық даму министрінің 25.07.2019 № 545 (алғашқы ресми жарияланған күнінен кейін күнтізбелік жиырма бір күн өткен соң қолданысқа енгізіледі) бұйрығымен.

230. Рулондармен тасымалдауға ұсынылатын өнеркәсіп тауарларын (маталар, кілем бұйымдары және басқалар) жүк жөнелтуші пломбалайды.

231. Ыдыстағы өнеркәсіп тауарларын жүк жөнелтушіден тасымалдауға қабылдауды және жүк алушыға тапсыруды тасымалдаушылар жүктің атауы, саны және жүк орындарының стандартты салмағы немесе жүк орындарында көрсетілген салмақ бойынша жүзеге асырады.

Автомобиль фургонмен бір жүк алушының мекенжайына тасымалданатын өнеркәсіп тауарларын қабылдау және тапсыру жүк жөнелтушінің пломбасымен жүзеге асырылады.

10-параграф. Өсімдік шаруашылығы өнімін тасымалдау

232. Астықты қырман шаруашылығына және (немесе) астық қабылдау кәсіпорындарына, сүрлем массасын егіс даласынан сүрлем салу орындарына, картоп пен көкөністерді көкөніс қоймаларына немесе өткізу орындарына тасымалдау, тасымалдаушылар мен шаруашылық жүргізуші субъектілер – көрсетілген ауыл шаруашылығы өнімдерінің иелері (бұдан әрі – ауыл шаруашылығы иелері) арасында жасалған жүктерді автомобильмен тасымалдау шарттарының негізінде, ал қант қызылшасын, картопты және көкөністерді қабылдау пункттеріне тасымалдау – тасымалдаушылар мен тиісті ауылшаруашылық өнімдерді қабылдауды жүзеге асыратын шаруашылық жүргізуші субъектілердің арасында жасалған жүктерді автомобильмен тасымалдау шарттарының негізінде жүргізіледі.

233. Алып тасталды - ҚР Индустрия және инфрақұрылымдық даму министрінің 30.01.2023 № 58 (алғашқы ресми жарияланған күнінен кейін күнтізбелік алпыс күн өткен соң қолданысқа енгізіледі) бұйрығымен.

234. Астық, қант қызылшасын, сүрлем массасын, картоп және көкөністер тасымалдауға осы Қағидаларға 1-қосымшаға сәйкес тауар-көлік жүкқұжаты ұсынылады.

Астықты, қант қызылшасын, сүрлем массасын, картопты және көкөністерді қабылдау мен тапсыруды тасымалдаушы салмақ бойынша жүзеге асырады.

Ескерту. 234-тармақ жаңа редакцияда - ҚР Индустрия және инфрақұрылымдық даму министрінің 16.06.2021 № 307 (алғашқы ресми жарияланған күнінен кейін күнтізбелік алпыс күн өткен соң қолданысқа енгізіледі) бұйрығымен.

235. Астық тасымалдау кезінде тасымалдаушылар, жүк жөнелтушілер және жүк алушылар астықты жауын-шашынның әсерінен бүлінуден және жойылудан сақтау бойынша шаралар қабылдайды.

Автокөлік құралдарын астық тасымалдауға дайындау кезінде тасымалдаушылар еден мен ернеудің қосылатын жерлерінің тығыздалуын қамтамасыз етеді және де шанақтардың ернеулерін 1,0 - 1,1 метр (бұдан әрі – м) биіктікке дейін өсіруі, оларды тартқыштармен жабдықтауы мүмкін.

Астық иелерінен астық қабылдау ұйымдарына және қырман шаруашылығына астықты тасымалдау үшін арналған автокөлік құралдары бүркемелермен жабдыкталады. Автокөлік құралдарының шанақтарына бүркемелерді бекітуді тасымалдаушы жүзеге асырады.

236. Астықтың салмағын анықтау үшін астық қабылдау кәсіпорындары және қырман шаруашылығы әрбір сапар кезінде автокөлік құралын жүгімен және жүксіз таразыға тартуды жүргізеді.

237. Астықтың тасымалдануға тиісті әрбір партиясы мынадай құжаттармен сүйемелденеді:

1) экспорттау және импорттау кезінде азық-түліктік және жемшөптік астық – астық туралы Заңына сәйкес уәкілетті органмен берілген астықтың сапа сертификаты;

2) алғашқы және келесі репродукциялардың тұқымдары – астық туралы Заңына сәйкес уәкілетті органмен берілген тұқымға арналған куәлік;

3) іріктелген тұқым – астық туралы Заңына сәйкес уәкілетті органмен берілген тұқымның аттестаты.

238. Қант қызылшасын тасымалдауға автомобильмен жүктерді тасымалдау шартын жасасу кезінде онда кері бағытта жүретін автокөлік құралдарын қант қызылшасының сығындысын тасымалдау үшін пайдалану мүмкіндігі көзделуі мүмкін.

239. Қант қызылшасын егістіктен тасу жүйелілігін жиын басталғанға дейін оның иелері тасымалдаушылармен бірге тасымалдаудың барлық кезеңіне белгілейді.

240. Жүк алушы қант қызылшасын қабылдау пункттерінде түсіруді: ершікті автопоездардан – үйме жасағыштармен; жүк автомобильдерден және тіркемелі автопоездардан – бүйірлік лақтырғыштары бар үйме жасағыштармен немесе қырғыштармен жабдықталған тракторлармен жүзеге асырады.

241. Автокөлік құралдарын қант қызылшасын тасымалдауға дайындау кезінде тасымалдаушылар шанақтардың ернеулерін өлшеуді шанақтың еденінен 1,0 – 1,5 м биіктікке дейін биіктетуі мүмкін.

242. Автокөлік құралдарын сүрлем массасын тасымалдауға дайындау кезінде тасымалдаушылар шанақтардың ернеулерін өлшеуді шанақтың еденінен 1,3 – 1,5 м биіктікке дейін биіктетуі мүмкін.

Ауылшаруашылығы ұйымдары ернеулі платформасы бар автокөлік құралдарын түсіру керек-жарақтарымен (тормен, қалқандармен және басқалармен) жабдықтайды. Тасымалдаушылар автомобильмен жүктерді тасымалдау шарты бойынша бортты тұғырнамасы бар автокөлік құралдарын түсіруге арналған керек-жарақтармен жабдықтауы мүмкін.

243. Жер бетінде сүрлем салу кезінде автокөлік құралдарды үймелерге түсіруге рұқсат етілмейді.

244. Сүрлем массасын қабылдауды және тапсыруды тасымалдаушылар салмақ бойынша жүзеге асырады. Сүрлем массасының салмағын анықтау автокөлік құралдарын жүгімен және жүксіз бақылау таразыға тарту арқылы жүргізіледі (бір жұмыс күні үшін кемінде бір рет).

245. Картоп пен басқа да көкөністерді тасымалдау кезінде тасымалдаушылар, жүк жөнелтушілер және жүк алушылар картоп пен басқа да көкөністерді механикалық зақымданудан, жауын-шашыннан, төмен және жоғары температуралардың әсерінен сақтау бойынша шаралар қабылдайды.

246. Жүк жөнелтуші жүкті тасымалдауға ұлттық стандарттардың талаптарына сәйкес келетін бүтін, таза, құрғақ, бөгде иіссіз ыдыста ұсынады.

Ауыл шаруашылығы өнімдерінің иелері және (немесе) шаруашылық жүргізуші субъектілер жіберетін, оларды қабылдауды жүзеге асыратын, картоп пен басқа да көкөністер, тасымалдауға жүктердің сақталуын қамтамасыз ететін стандартты емес ыдыспен қабылдануы мүмкін.

247. Картоп пен басқа да көкөністер автокөлік құралдары-рефрижераторлармен, изотермиялық шанағы бар автокөлік құралдармен, фургон немесе ернеулі-автокөлік құралдармен тасымалданады.

Картоп пен басқа да көкөністерді тасымалдауға арналған автокөлік құралдарын іріктеуді тасымалдаушылар сыртқы ауа температурасын және тасымалдау ұзақтығын ескере отырып жүргізеді.

248. Сыртқы ауаның температурасы °С төмен кезде картоп пен басқа да көкөністер тасымалданатын бортты автокөлік құралдарды жүк жөнелтуші жылытуы тиіс.

249. Тасымалдаушылар картоп пен көкөністерді тасымалдау үшін бөлетін автокөлік құралдарының қажетті такалажы: кенебі, жіптері болуы тиіс.

Қырыққабатты тұрақты тасымалдау кезінде автомобильдер мен тіркемелердің ернеулері шанақтың еденінен 1,4 м дейін, ал басқа көкөністерді және картопты тасымалдау кезінде – 0,9 м биіктікке дейін биіктетілуі тиіс.

250. Жүк жөнелтуші көкөністер мен картоп бар жәшіктерді, қаптарды, қағаз қаптарды, автокөлік құралының шанағына жүк орындарының арасына аралық қалдырмай, тығыз қатарлармен қалайды.

251. Картоп пен басқа да көкөністерді контейнерлермен немесе автокөлік құралы-фургондармен бір жүк алушының мекенжайына тасымалдау кезінде жүк жүк жөнелтушінің пломбасымен жөнелтіледі.

11-параграф. Жануарларды тасымалдау ерекшеліктері

252. Жануарларды (құстарды, терісі бағалы аңдарды, хайуанаттар паркінің жануарларын, балықтар мен араларды қоса алғанда) тасымалдау мамандандырылған автокөлік құралдарымен, ал олар болмаған немесе жетіспеген кезде арнайы жабдықталған ернеулі автокөлік құралдармен жүзеге асырылады.

Жануарларды өзі аударғыштармен тасымалдауға жол берілмейді.

253. Автокөлік құралдарын жабдықтауға ірі қара малды және жылқыларды тасымалдау үшін ернеулерді шанақтың еденінен – 2 м дейін және қойларды, ешкілерді және шошқаларды тасымалдау үшін 1,5 м дейін биіктікті өсіру және көлденең және тігінен қырлы жуан ағаштарды орнатуды қамтиды.

Жануарларды тасымалдау үшін қажетті жабдық пен керек-жарақтарды жүк жөнелтуші береді және автокөлік құралына орнатады.

Автокөлік құралының шанағында алып жүрушінің болуы қажет кезде, жүк жөнелтуші жануарлардан қоршалған арнайы орын (ірі жануарларды тасымалдау кезінде - шанақтың алдыңғы жағында) жабдықтайды.

Жануарларды қолайсыз ауа-райы жағдайларында (қатты ыстық, күзгі және қысқы мезгіл) тасымалдау кезінде, оларды қорғау үшін жүк жөнелтушінің талап етуі бойынша автокөлік құралының шанағы жабық болуы тиіс жағдайларда, кенепті – тасымалдаушы, ал басқа қажетті материалдарды жүк жөнелтуші береді.

254. Автокөлік құралы шанағының едені жарамды болуы тиіс, шанақта жануарларды жарақаттауы мүмкін бұрандардың, шегелердің және басқа заттардың шығып тұрған ұштары болмауы тиіс.

Малды тасымалдау кезінде шанақтың еденіне сабаннан, қалыңдығы жануарлардың зәрін сіңіріп алуды қамтамасыз ететін төсемені салынады. Жол үстінде шанақтан төсемені лақтыруға рұқсат етілмейді.

255. Ұсақ жануарлар мен құстарды тасымалдау өткізбейтін түбі бар торлармен жүргізіледі. Жүк жөнелтуші торларды автокөлік құралдарының шанағында, ауаның әрбір торда еркін айналуын қамтамасыз ететіндей етіп орналастырады. Ұсақ жануарлар мен құстар бар торлар тиелгеннен кейін жүк жөнелтуші оны мықтап бекітеді.

Терісі бағалы аңдар, олардың түріне байланысты тасымалдауға металл торлы есігі бар металл немесе берік ағаш торлармен беріледі. Торлардың есіктерінде өз бетімен ашылу мүмкіндігін болдырмайтын берік тиектері болады және құлыптармен жабылады.

256. Автокөлік құралдарының қозғалысы оқыс жүлқусыз әрі аялдаусыз, жолдардың дөңес жерлері алдында қозғалыс жылдамдығы азайтылып, тасымалдау барысында жануарлардың орнықтылығын қамтамасыз ететін жылдамдықпен жүзеге асырылады.

257. Қозғалыстың әрбір сағатынан кейін автокөлік құралдарын 15-20 минутқа аялдатқан дұрыс.

258. Жолда жануарлар қысқы кезеңде кемінде бір рет, жазғы кезеңде кемінде екі рет суарылады.

259. Егер жануарларды автомобиль көлігімен тасымалдау ұзақтығы 12 сағаттан аз болса, онда бұл жағдайда, жолда қоректендіру жүргізілмеуі мүмкін.

260. Егер шартта өзгеше көзделмесе, тасымалдаушы жолда жануарлардың аурудан, оларды автокөлік құралдарында дұрыс орналастырмаудан және бекітуден, сондай-ақ ауа температурасының жеке жануарлар мен құстарды тасымалдау шарттарына сәйкес келмеуі салдарынан болған шетінеуге байланысты шығыстарды өтемейді.

261. Жүк жөнелтуші түрі, жынысы және жасы бойынша біртекті жануарлар мен құстардың бір автокөлік құралға тиелуін жүргізеді.

Бір автокөлік құралына түрі, жынысы және жасы әртүрлі жануарларды бөлек тиеу мүмкін емес кезде, оларды бір-бірінен сенімді қоршаулармен бөлу шартымен тасымалдауға рұқсат етіледі.

262. Жүк жөнелтуші тиеу кезінде ірі жануарларды (жылқыларды, сиырларды, өгіздерді және басқаларды) автокөлік құралдарында басымен кабинаға қарай орналастырады және берік байлайды.

Ірі қара малдың, шошқалардың, қойлардың, ешкілердің және басқа ұсақ жануарлардың төлін байлаусыз, бірақ барлық жануарлар автокөлік құралының шанағында жата алатындай етіп тасымалдауға рұқсат етіледі. Ауру жануарлар тасымалданбайды.

Жылқылар тағасыз тасымалданады.

263. Жануарларды жерден мамандандырылған автокөлік құралына тиеу үшін артқы трап есік пайдаланылады. Басында бірінші бөлікті тиеу жүргізіледі. Жануарларды

қозғалыс бағыты бойынша бастарымен алға қарай орналастырады, шанақтың алдыңғы қабырғасындағы сақиналарға байлайды, осыдан кейін бірінші қоршау жабылады. Содан кейін екінші бөлік тиеледі және тағы сол сияқты.

264. Жануарларды қаптал есік арқылы және артқы трап есікті пайдалану арқылы мамандандырылған автокөлік құралының бөліктеріне тиеу жүйелілігі осы Қағидаларға 11-қосымшада көрсетілген.

265. Жануарларды жерден мамандандырылған емес автокөлік құралдарына тиеу жиналмалы көпіршелер бойынша жүргізіледі.

Бұл ретте жүк жөнелтуші шектегіш ағаштарды автокөлік құралдың шанағынан алдын ала алады, жануарларды кіргізеді және қозғалыс бағыты бойынша қояды, алдыңғы көлденең ағашқа қысқа байлайды, артқы ернеуді жабады және автокөлік құралдарға шектегіш ағаштарды орнатады.

266. Жануарларды автокөлік құралдарына тиеу тәсілдерін, оларды орналастыруды, сондай-ақ жануарларды бір автокөлік құралмен тасымалдау нормаларын жүк жөнелтуші тасымалдау шарттарын, (автокөлік құралының үлгісін, жануарлардың түрі мен жасын, тасымалдау алыстығын, жыл мезгілін, жол төсемінің жай-күйін және тағы басқа), автокөлік құралының жүк көтергіштігі мен сыйымдылығын толығырақ пайдалануды және тасымалданатын жануарлар және автокөлік құралының сақталуын қамтамасыз етуді ескере отырып белгілейді.

267. Автокөлік құралы бару пунктіне келісімен жануарлар дереу түсіріледі. Жануарларды түсіру тиеу кезінде қабылданған кері тәртіппен жүргізіледі.

268. Жолда жануарлармен бірге жүру және күтім жасау үшін жүк жөнелтуші жануарларды тасымалдауға қабылдау, жолда жануарларға күтім жасау, суару, қоректендіру, жануарлардың бекітілуін, күзетілуін бақылау, жануарларды жүк алушыға тапсыру үшін алып баратын адамдарды бөледі.

269. Автокөлік құралына тиелген жануарлар үшін жүк жөнелтуші бірге жүретін адамдардың үлкеніне қажетті құжаттарды (белгіленген нысандағы ветеринарлық куәлік, табын ведомосі, тауар-көлік жүкқұжаты және тағы басқа) береді.

Жануарларды ағынмен жүретін бірнеше автокөлік құралдарымен тасымалдау кезінде, қажетті құжаттар (тауар-көлік жүкқұжатынан басқа) тасымалданатын жануарлардың барлық партиясына берілуі мүмкін.

270. Жануар жолда ауырған кезде, бірге жүретін адам ауырған жануарды тексерту және ветеринарлық қызметкердің нұсқауы бойынша одан әрі іс-әрекет жасау үшін жақын маңайындағы ветеринарлық пунктке барады. Жануарды союға ерекше, жануардың жай-күйі оны ет дайындау ұйымдарына дейін жеткізуге мүмкіндік бермейтін жағдайларда ғана рұқсат етіледі. Сою туралы актіге мемлекеттік ветеринарлық-санитарлық бақылау және қадағалау ветеринарлық-санитарлық инспекторы қол қояды. Актіде мемлекеттік ветеринарлық-санитарлық қадағалау органдарының етті одан әрі пайдалану туралы қорытындысы көрсетіледі.

271. Автокөлік құралдарының тасымалданатын жануарларды ветеринарлық дәрігер тексеру үшін, сондай-ақ бірге жүретін адамдардың үлкенінің сұрауы бойынша (жануарларды суару, қоректендіру, демалдыру) кідіруі (тұруы) осы Қағидалардың 11-тарауына сәйкес бірге жүретін адам және жүргізуші қол қоятын актілермен ресімделеді.

Егер шартта өзгеше көзделмесе, жануарларды ветеринарлық дәрігер тексеру үшін ветеринарлық мекемеде тұруды және кіруді, сондай-ақ жануарларды суару, қоректендіру, демалдыру үшін тұруды жүк жөнелтуші төлейді.

272. Бару орнына келісімен негізгі бірге жүретін адам жүк алушыға қарап шығу үшін табын ведомосін, жолдама парақты, ветеринарлық сертификатты, малдың жолда шетінеуі және амалсыз сойылуы туралы актілерді ұсынады. Мал өлшеуді жүк алушы бірге жүретін адаммен бірге жүргізеді. Малды тапсыру актімен ресімделеді. Жүк жөнелтушінің алдында жануарларды жеткізгені және тапсырғаны туралы есепті бірге жүретін адам береді.

273. Жануарлар түсірілгеннен кейін автокөлік құралдары санитарлық өңдеуден өтеді. Механикалық тазартудан кейін автокөлік құралдарын мынадай дезинфекциялағыш заттардың бірімен: формальдегидтің 2 % ерітіндісімен, құрамында 2-3 % белсенді хлор бар хлорлы әктастың ерітіндісімен, хлораминнің 4 % ерітіндісімен, өткір натрдың 2 % ыстық (60-70 С°) ерітіндісімен, жаңа сөндірілген әктастың 20 % маңызымен, көрсетілген заттардың әрқайсысының шығынының нормасы 1 шаршы метр ауданға 0,5 литр болатындай етіп дезинфекциялануы тиіс. Басқа да дезинфекциялағыш заттарды, егер олар жоғарыда көрсетілген мақсаттарға сәйкес келетін болса және Қазақстан Республикасында қолдануға рұқсат етілсе қолдануға болады.

274. Автокөлік құралының шанақтарын уақтылы санитарлық өңдеу үшін жануарларды жаппай түсіретін орындарда дезинфекциялау-шаю пункттері ұйымдастырылуы тиіс.

12-параграф. Құрылыс жүктерін тасымалдау ерекшеліктері

275. Тасымалдаушылар, жүк жөнелтушілер және жүк алушылар кірпіш тасымалдауды пакеттік тәсілмен: балшық кірпішті – тегендерге "шырша түрінде" қалап, силикат кірпішті – тегендермен және тегендерсіз қоршау немесе тарту құрылғылары арқылы жүзеге асырады.

276. Жүк жөнелтуші кірпіш тасымалдау үшін тегендер, таспа қоршаулар және пакеттерді бекітуге және бөлуге арналған керек-жарақтарды береді. Жүктерді автомобильмен тасымалдау шарты бойынша тасымалдаушылар автокөлік құралдарына қоршағыш құрылғылар мен бекіткіш құрал-жабдықтарды дайындауды және орнатуды жүк жөнелтушінің есебінен өзіне алуы мүмкін.

277. Кірпішті тегендермен тасымалдау кезінде жүк жөнелтуші автокөлік құралы тиелуге келгенге дейін жүктің тегендерге қалануын қамтамасыз етеді. Тегендердің типтері мен параметрлері ұлттық стандарттарға сәйкес келуге тиіс. Төменгі қатардан, пакет бұрыштарынан және бүйір жақтарынан түскен кірпіштері бар пакеттерді тиеуге жол берілмейді.

278. Кірпішті жүк жөнелтушіден тасымалдауға қабылдауды және жүк алушыға тапсыруды тасымалдаушылар стандартты түрде толтырылған пакеттердің саны бойынша жүзеге асырады.

279. Кірпішті тиеуді, сондай-ақ пакеттерді бекітуді тасымалдаушы, ал бекіткіштерді ажырату мен кірпішті түсіруді жүк алушы жүзеге асырады.

Тасымалдаушылар жүкті автомобильмен тасымалдау шарты бойынша бекіткіштерді орнату мен ажыратуды жүргізуі мүмкін. Түсіру аяқталғаннан кейін жүк алушы автокөлік құралы шанағының еденін кірпіш қоқымынан тазартады.

280. Автокөлік құралының жүк көтергіштігі 7 тоннадан аспайтын жағдайларда, пакеттерді жүк жөнелтуші шанақ білігінің бойымен, ал автокөлік құралының жүк көтергіштігі 7 тоннадан артық болса, шанақ білігіне перпендикуляр түрде шахмат тәртібімен автокөлік құралдың қаптал ернеулерінің біріне тығыз қойылады. Кірпіштерді тегенге қалау тәртібі осы Қағидаларға 12-қосымшада келтірілген.

Пакеттерді шанаққа көлденең орналастыру кезінде жүк жөнелтуші қимасы 50x50 мм және ұзындығы 1 м ағаштарды қаптал ернеуге жанаспайтын шеткі пакеттер тегендерінің астына салады.

281. Тасымалдаушы автокөлік құралында кірпіш пакеттерінің қалануы мен бекітілуінің жол қозғалысы қауіпсіздігінің және автокөлік құралының сақталуын қамтамасыз ету талаптарына сәйкес келуін тексереді. Жүк жөнелтуші тасымалдаушының талап етуі бойынша жүкті қалау мен бекітудегі байқалған қателіктерді жояды.

Пакеттерді бекіту, сондай-ақ олардың бекітілу дұрыстығын тексеру тиегіш механизмдерді автокөлік құралынан әкеткеннен кейін ғана жүргізіледі.

282. Босаған тегендерді тиеуді – жүк алушы, ал түсіруді кірпіш жүк жөнелтуші жүргізеді.

283. Босаған тегендерді қабылдауды және тапсыруды тасымалдаушылар дана саны бойынша жүргізеді.

284. Темір-бетон өнімдер олардың түріне байланысты көлденең, тік немесе қиғаш күйде тасымалданады.

Тасымалдау және сақтау кезінде техникалық шарттар бойынша белгілі бір нүктелерінде тіреуді қажет ететін темір-бетон өнімдеріне жүк жөнелтуші тіреу нүктелерін көрсетіп таңба жасайды.

285. Тасымалдау шарты бойынша жүк жөнелтуші тасымалдаушының келісімімен автокөлік құралдарын қосымша құрал-жабдықтармен қосымша жабдықтауды жүргізуі

мүмкін. Тараптардың келісімі бойынша қосымша құрал-жабдықтарды орнатуды тасымалдаушы жүк жөнелтушінің есебінен жүргізуі мүмкін.

286. Темір-бетон өнімдерді бекіту үшін қажетті төсемелер мен аралық төсемелерді жүк жөнелтуші ұсынады. Қысқы мезгілде жүк жөнелтуші темір-бетоннан жасалған өнімдерді қар мен мұздан тазартып ұсынады, сондай-ақ резеңке жапсырылған төсемелер мен аралық төсемелер қолданады.

287. Тасымалдаушылар темір-бетон өнімдерді орындар саны мен стандарттық салмақ бойынша жүк жөнелтушіден қабылдайды және жүк алушыға тапсырады.

288. Қозғалыс үшін қауіпті аймақтардағы тиеу және түсіру пункттерінде жүк жөнелтуші мен жүк алушы тәуліктің кез келген мезгілінде көрінетін сақтандырғыш жол белгілері мен көрсеткіштерді орнатады.

289. Темір-бетон өнімдерді шығыран жабдығының көмегімен тиеу және түсіру кезінде жүргізуші автокөлік құралының кабинасында болмауы, ал жүк жөнелтуші (жүк алушы) жүкті автокөлік құралы кабинасының үстімен жылжытпауы тиіс.

290. Сұйық бетон мен құрылыс ерітінділерін тасымалдау үшін тасымалдаушылар өзі аударғыштарды, ожау немесе бункерлік үлгілердегі шанақтары бар жүк автомобильдерін, цистерналарды бөледі. Құрғақ бетон қоспаларын және құрылыс ерітінділерін ыдыстық тәсілмен қаптарда тасымалдау үшін тасымалдаушылар ернеулі автокөлік құралдарын, ал ыдыссыз тәсілмен тасымалдау кезінде бункер үлгісіндегі шанақтары бар жүк автомобильдері мен цистерналарды бөледі.

291. Сұйық бетон мен құрылыс ерітінділерін тасымалдауға арналған өзі аударғыштардың тығыздалған артқы ернеуі, 450-500 мм биіктетілген алдыңғы және қаптал ернеулері болады.

292. Тасымалдаушылар сұйық бетон мен құрылыс ерітінділерін жүк жөнелтушіден тасымалдауға қабылдау мен жүк алушыға тапсыруды көлемі және салмағы бойынша жүргізеді.

Жүкті қабылдаушыға сұйық бетонды және құрылыс ерітінділерін тапсыруды тасымалдаушылар ұлттық стандартта белгіленген тасымалдау кезінде бетонды және құрылыс ерітінділерін нығыздау коэффициентін ескере отырып көлемі және салмағы бойынша жүргізеді.

Жүкті автомобильмен тасымалдау шартында жүк жөнелтуші тасымалдануға тиісті сұйық бетон мен құрылыс ерітінділері қоспаларының көлемдік салмақтарын, тасымалдаушылар тасымалданған жүктің көлемін тоннамен қайта есептеу үшін көрсетеді.

293. Жүк жөнелтушілер және тасымалдаушылар жеткізу мерзімін айқындау кезінде ұлттық стандарттарда белгіленген және тасымалдау кезінде олардың тұтастығын қамтамасыз ететін сұйық бетонды және құрылыс ерітінділерін шекті жеткізу

мерзімдерін ескереді. Жеткізу мерзімдерін жүк жөнелтуші әр барған сайын берілетін және жүк қабылдаушыға жүкпен бірге берілетін ерітіндіге арналған паспортта осы Қағидаларға 13-қосымшаға сәйкес нысанда көрсетеді.

294. Цемент тасымалдау кезінде тасымалдаушылар, жүк жөнелтушілер және жүк алушылар цементке жауын-шашын тиюіне және оның тозаңдануына жол бермей, жүктің сақталуын қамтамасыз ету бойынша шаралар қабылдайды.

295. Цемент ыдыссыз тәсілмен мамандандырылған автомобиль-цистерналарда, сондай-ақ ыдыстық тәсілмен (қаптарда) ернеулі платформасы бар автомобильдермен және кенеппен жабылып тасымалданады.

296. Жүк жөнелтуші цементті ыдыссыз тәсілмен тасымалдауға 100°C аспайтын температурамен береді.

297. Цементті ыдыссыз тәсілмен тасымалдау кезінде, оны жүк жөнелтушіден қабылдау мен жүк алушыға тапсыруды тасымалдаушылар автомобиль-цистернаны жүгімен және жүксіз таразыға тарту арқылы салмақ бойынша жүзеге асырады.

Қаптардағы цементті жүк жөнелтушіден қабылдау мен жүк алушыға тапсыруды тасымалдаушылар атауы, орындардың саны және таңбаламада көрсетілген стандарттық салмақ бойынша жүзеге асырады.

298. Цементті ыдыссыз тәсілмен тасымалдау кезінде жүк жөнелтуші мен жүк алушы автокөлік құралы-цистернаны жүксіз және жүгімен таразыға тартуды, цистернаның люктерін тиеу алдында ашу мен тиегеннен кейін жабуды, түсіру жеңдерін цистернамен қосуды және ағытуды жүргізеді.

299. Жүк алушыдан цементті түсіру кезінде тасымалдаушы сығымдағышты іске қосуды және түсіру шүмегін ашуды, ал түсіру аяқталғаннан кейін сығымдағышты ажыратуды және түсіру шүмегін жабуды жүргізеді.

300. Жүк алушының автокөлік құралы-цистерналардан цемент түсіруге арналған қатты төсемі бар алаңшалары болуы қажет.

301. Тұрақты түсіру орындарында (ерітінді тораптарында, құрылыс индустриясы зауыттарында, ірі құрылыстарда) жүк алушы автокөлік құралы-цистернаның 12-14°C еңкіштігін қамтамасыз етіп, түсіру алаңшаларын жабдықтайды. Уақытша объектілерде түсіру алаңшалары көлденең және қабылдау құрылғысының жағына қарай еңісі болады. Түсіру орнына автокөлік құралы-цистернаны тракторлармен сүйреп әкелуге рұқсат етілмейді.

302. Жүк алушы цемент қабылдауға арналған сыйымдылықты автокөлік құралы-цистернаның сығымдағыш қондырғысы қамтамасыз ететін түсіру биіктігіне сәйкес келетін биіктікке орнатады. Уақытша сыйымдылықтардағы (қоймалардағы) қабылдау люктері жалғастырғыш шлангалардың өлшемдеріне сәйкес келеді және түсіру аяқталғаннан кейін тығыз жабылады. Қабылдау құрылғыларының түсіру шлангаларын сымның, жіптің және басқа қолға түскен құралдардың көмегімен бекітуге

рұқсат етілмейді. Цистернаның ішінде қысым жасау үшін ауаның бөтен көздерін пайдалануға рұқсат етілмейді.

303. Жүк жөнелтуші автокөлік құралы тиелуге келгенге дейін түрі мен өлшемі бірдей шиферді, тегендерге оны қабаттап салып, алдын ала дайындалуын қамтамасыз етеді, автокөлік құралға тиеуді және тегендерді автокөлік құралдарына біркелкі қоюды жүргізеді.

304. Тиеулі жабық автокөлік құралдарын, шифері бар пакеттерді жүк жөнелтуші пломбалауы тиіс.

305. Тегендерге толтырылған шиферді жүк жөнелтушіден тасымалдауға қабылдауды және жүк алушыға тапсыруды тасымалдаушы орындардың саны бойынша жүргізеді.

Шиферді тасымалдауға салмақ бойынша қабылдауға жүк жөнелтуші мен жүк алушының таразысы болған кезде ғана рұқсат етіледі.

306. Жүк жөнелтуші шиферді тасымалдауға жинақтаушы бөлшектерімен (арқалар, шегелер) ұсынған кезде тасымалдаушы, тасымалдауға жүк қабылданған тәртіппен оларды жүк жөнелтушіден қабылдайды және жүк алушыға тапсырады.

13-параграф. Үйіп тасымалданатын жүктерді тасымалдау ерекшеліктері

307. Үйіп тасымалданатын жүктерді тасымалдау үшін тасымалдаушылар өзі аударғыштарды бөледі.

308. Алып тасталды – ҚР Индустрия және инфрақұрылымдық даму министрінің 04.07.2019 № 479 (алғаш ресми жарияланған күнінен кейін күнтізбелік жиырма бір күн өткен соң қолданысқа енгізіледі) бұйрығымен.

309. Тасымалдаушылар жүкті автомобильмен тасымалдау шарты бойынша өзі аударғыштарды жылыту жүйесімен жабдықтауды жүк жөнелтушінің немесе жүк алушының есебінен төлеу арқылы осы жұмыстарды өздеріне қабылдап алуы мүмкін.

310. Үйіп тасымалданатын жүктерді тиеу үшін жүк жөнелтуші ожауының көлемі автокөлік құралының шанағы көлемінің 1/3 аспайтын тиегіш механизмдерді бөледі.

311. Үйіп тасымалданатын жүктерді тиеу кезінде тиегіш механизмнің ожауы автокөлік құралы шанағының түбінен 0,5 м аспайтын қашықтықта болады.

312. Шанақты үйіп тасымалданатын жүктердің қалдықтарынан тазарту тәртібі мен шарттары жүкті автомобильмен тасымалдау шартында белгіленеді.

313. Үйіп тасымалданатын жүктерді тиеу кезінде жүргізуші автокөлік құралының кабинасында болмайды. Жүк жөнелтушіге жүкті автокөлік құралы кабинасының үстімен жылжытуға рұқсат етілмейді.

314. Жүк жөнелтуші тасымалдаушымен автокөлік құралының тиелуге берудің басталғаны туралы жүргізушіні хабардар ету (дыбыстық немесе жарықтық сигналмен) тәртібін, сондай-ақ автокөлік құралын тиеуге қою орнын белгілеу тәсілін (белгі

ағаштармен, белгілермен, нұсқағыштармен) келіседі және жүкті автомобильмен тасымалдау шартында көздейді.

315. Карьерлерде тиеу жұмыстарының орындалу қауіпсіздігін қамтамасыз ету мақсатында жүк жөнелтуші:

1) карьердің ішіндегі жолдың өтетін бөлігін төменгі еңіс жағынан биіктігі 0,7 м топырақ үйіндісімен немесе қорғаныш қабырғамен қоршауды;

2) карьер ішіндегі жолдың 8 градустан артық еңісі болған кезде, жолдың өрінен бастап, 100 м аспайтын қашықтықта ұзындығы 50-100 м еңіссіз жол учаскесін жабдықтауды;

3) еңістері бар тиеу алаңшаларында автокөлік құралы доңғалақтарының астына тіреулер қоюды;

4) автокөлік құрал қозғалысына кедергі жасайтын көмірдің, кеннің және басқа да пайдалы қазбалардың кесектерін жинауды;

5) карьер ішіндегі жолға қажет кезде шаңды кетіру үшін су шашуды;

6) карьер ішіндегі жұмыс орындарына жарық орнатуды қамтамасыз етеді.

316. Жүк жөнелтуші автокөлік құралын беру кестесін жару жұмыстары мен тиегіш механизмдерді жөндеу кестесімен келіседі.

317. Үйіп тасымалданатын жүктерді жүк жөнелтушіден тасымалдауға қабылдауды және жүк алушыға тапсыруды тасымалдаушылар жүк жөнелтуші мен жүк алушының таразысы болған кезде – салмақ бойынша, ал таразы болмаған кезде өлшеу-таразыға тарту актісі бойынша жүргізеді.

318. Жүктің меншікті салмағында өзгеріс байқалған жағдайда, тасымалдаушы немесе жүк жөнелтуші тасымалданатын тонналы жүктің мөлшерін қайтадан бірге анықтауды талап етуі мүмкін.

319. Үйіп тасымалданатын жүктерді бір жүк жөнелтушіден бір жүк алушының мекенжайына тасымалдау кезінде ресімдеу жүк жөнелтушінің жүргізушіге әрбір сапарға талон беруі арқылы жүргізілуі мүмкін.

Соңғы сапарды орындау кезінде жүк жөнелтуші үйіп тасымалданатын жүктерді тасымалдау кезінде берілетін талондардың орнына – тауар-көлік жүкқұжатын, ал топырақ тасымалдау кезінде тасымалданатын жүктің барлық мөлшеріне өлшеу немесе таразыға тарту актісін ресімдейді.

14-параграф. Металды және металл бұйымдарды тасымалдау ерекшеліктері

320. Қағидалардың осы параграфында металдың және металл бұйымдардың мынадай топтарын тасымалдау шарттары көзделеді:

1) Заңның 13-бабын 23-5) тармақшасына сәйкес белгіленген автокөлік құралының көлемін және салмағын ескере отырып, рұқсат етілетін габариттік және салмақтық параметрлерінен аспайтын;

- 2) ұзындығы 8 м артық;
- 3) бір орынның салмағы 3 тоннадан артық.

321. Жүк жөнелтушілер мен жүк алушылар тиеу жұмыстарын металдарды және металл бұйымдарды тасымалдау кезінде механикаландырады.

Тасымалдаушылар өздерінде өзі түсіретін автокөлік құралы немесе механизация құралы болған кезде, тасымалдау шарты бойынша металдардың және металл бұйымдардың механикаландырылған түсірілуін өздеріне алуы мүмкін.

322. Жүк жөнелтуші түрлі ұзындықты металды және металл бұйымдарды тиеу кезінде, автокөлік құралының шанағына анағұрлым қысқаларын үстіне салады.

Ұзын көлемді металл бұйымдарды ұзартылма тіркемелерге тиеу кезінде жүк жөнелтуші автокөлік құралы кабинасының артқы қабырғасы мен жүктің арасында, тіркеме автокөлік құралға қатысты әрбір жаққа 90 градус бұрышқа еркін бұрыла алу үшін саңылау болуын қамтамасыз етеді.

Цилиндр түріндегі металдарды және металл бұйымдарды жүк жөнелтуші автомобильдер мен тіркемелерде тростармен, сондай-ақ ағаш сыналар сала отырып бекітеді.

Ұзын көлемді және ауыр салмақты металдарды және металл бұйымдарды тиеу немесе түсіру жұмыстарын орындау алдында жүк жөнелтуші немесе жүк алушы жүк автомобильдері мен тіркемелердің алдыңғы және артқы доңғалақтарының астына сыналар салады.

323. Тасымалдаушылар жүргізушілердің техника қауіпсіздігі және ұзын көлемді және шомбал металдар мен металл бұйымдарды тасымалдау технологиясы жөніндегі арнайы нұсқауын өткізеді.

324. Ені және ұзындығы бойынша шанақ көлемдерінен шығатын, бірақ № 342 бұйрығымен бекітілген Қазақстан Республикасының автомобиль жолдарымен жүруге арналған автокөлік құралдарының жол берілетін параметрлеріне сәйкес белгіленгеннен аспайтын жүгі бар автокөлік құралының габариттік параметрлері "Жол жүрісі қағидаларын, Көлік құралдарын пайдалануға рұқсат беру жөніндегі негізгі ережелерді, көлігі арнайы жарық және дыбыс сигналдарымен жабдықталуға және арнайы түсті-графикалық схемалар бойынша боялуға тиіс жедел және арнайы қызметтер тізбесін бекіту туралы" Қазақстан Республикасы Ішкі істер министрінің 2023 жылғы 30 маусымдағы № 534 бұйрығына (Нормативтік құқықтық актілерді мемлекеттік тіркеу тізілімінде № 33003 болып тіркелген) сәйкес алдыңғы және артқы жағынан белгіленеді.

Ескерту. 324-тармақ жаңа редакцияда - ҚР Көлік министрінің м.а. 04.11.2024 № 361 (алғашқы ресми жарияланған күнінен кейін күнтізбелік он күн өткен соң қолданысқа енгізіледі) бұйрығымен.

325. Ұзын көлемді және шомбал металдарды және металл бұйымдарды кран жабдығының көмегімен тиеу немесе түсіру кезінде жүргізуші автокөлік құралы

кабинасында болмайды, ал жүк жөнелтуші мен жүк алушы жүкті автокөлік құралы кабинасының үстімен жылжытпайды.

Автокөлік құралы шанағының алдыңғы бөлігіне тасымалдаушы кабинаны жүктің зақымдауынан қорғайтын болат қалқан қояды.

15-параграф. Ағаш пен ағаштан жасалған бұйымдарды тасымалдау ерекшеліктері

326. Тасымалдаушылар ағаш пен ағаштан жасалған бұйымдарды тасымалдау үшін тасымалдауға ұсынылатын ағаштың және ағаштан жасалған бұйымдардың ұзындығын ескере отырып, кониктері, тіркемелері, ұзартылма жартылай тіркемелері бар автомобильдер немесе бортты тұғырнамасы бар автомобильдер бөледі.

Жүк жөнелтуші тасымалдаушының келісімімен автокөлік құралдарын ағаш пен ағаштан жасалған бұйымдардың кабинаға сырғу мүмкіндігін болдырмайтын кониктермен және құра-жабдықтармен (сырғанауға қарсы шиналармен немесе жалдармен) жабдықтауы тиіс. Кабинаның артынан оны бөренелер мен шыбықтар бастарының соққыларынан қорғау үшін қалқан орнатылуы тиіс.

327. Ағаш таситын жолдар бойынша ағаш дайындауды жүзеге асыратын мекемелермен, жүктерді автомобильмен тасымалдау шарты бойынша ағаш тасу кезінде автокөлік құралының барынша ені 3,2 м, барынша биіктігі 4 м ретінде қабылданады. Автопоездың жалпы ұзындығына шек қойылмайды. Жүк жөнелтуші тиеу пункттерінде және барлық автомобиль ағаш тасығыш жолдарымен қиылыстарда сымдардың, электр кабельдерінің және тағы басқа кемінде 4,5 м биіктікте ілінуін, сондай-ақ кез келген жүк көтергіштікті ағаш тасығыштардың еркін маневр жасауы мен айырылысуын қамтамасыз етеді.

328. Тасымалдау қашықтығы 10 км дейін болған кезде, ағаш тасу негізінен жартылай тіркемелерді алдын ала тиеу арқылы жүргізіледі.

Ағаш пен ағаштан жасалған бұйымдарды автокөлік құралына тиеу мен бекітуді – жүк жөнелтуші, ал түсіруді және бекіткіштерін алуды жүк алушы жүзеге асырады. Жүргізушінің тиеу-түсіру жұмыстары мен бекітуге қатысуына рұқсат етілмейді. Ағаш пен ағаштан жасалған бұйымдарды кранның көмегімен тиеу және түсіру кезінде жүргізушінің автокөлік құралының кабинасында болуына рұқсат етілмейді. Жүк жөнелтушінің (жүк алушының) жүкті автокөлік құралы кабинасының үстімен жылжытуына рұқсат етілмейді.

329. Жүк жөнелтуші ағаш пен ағаштан жасалған бұйымдарды жүк автомобилі мен тіркеме кониктерінің арасына біркелкі орналастырады. Автокөлік құралындағы жүктің биіктігі ұзартылмадағы жүктің биіктігінен сортаменттер тасылатын болса 100 мм-ден, ал шыбықтар тасылатын болса 300 мм-ден аспайды.

330. Ағаш пен ағаштан жасалған бұйымдар тіркемелері бар жүк автомобилімен тасыған жағдайларда жүк автомобильге тіркемені тіркеуді жүк жөнелтуші жүргізеді.

Тіркеуші автопоезд жинақтарының арасында жүргізушінің рұқсатымен ғана болуы мүмкін.

331. Ағаш пен ағаштан жасалған бұйымдарды жүк жөнелтушіден тасымалдауға қабылдауды және жүк алушыға тапсыруды тасымалдаушылар орындардың көлемі мен саны бойынша жүзеге асырады. Жүктің салмағын жүк жөнелтуші есептеу арқылы анықтайды және орындардың көлемі мен саны бойынша тауар-көлік жүкқұжатында көрсетеді.

332. Ағаш пен ағаштан жасалған бұйымдарды тасымалдауға тасымалдаушылар қауіпсіздік техникасы және осындай тасымалдың ерекшеліктері бойынша нұсқаудан өткен жүргізушілерді ғана жібереді.

16-параграф. Жүктерді контейнерлер мен тегендерде тасымалдау

333. Жүктердің ұсақ топтарын ыдыссыз, бастапқы орамасымен немесе жеңілдетілген ыдыспен тасымалдау әмбебап контейнерлермен жүзеге асырылады. Ерекше тасымалдау шарттарын қажет ететін жүктердің жеке түрлерін тасымалдау жағдайында, тасымалдау мамандандырылған контейнерлермен немесе тегендермен жүзеге асырылады. Әмбебап контейнерлермен халық тұтынатын азық-түлік және өнеркәсіп тауарлары, өнеркәсіптік және басқа ұйымдардың материалдық-техникалық бұйымдары, сондай-ақ азаматтардың үй мүліктері тасымалданады.

Тегендермен пакеттелген түрде ыдысты-майда даралы жүктер тасымалданады.

334. Жүктерді автомобильмен тасымалдаулар үшін қолданылатын әмбебап контейнерлер және тегендер ұлттық стандарттарға сәйкес келеді, олардың кімге тиесілі екендігіне қарамастан мынадай таңбалары болады:

- 1) Қазақстан Республикасы;
- 2) контейнер тиесілі адамның шартты (қысқартылған) атауы;
- 3) контейнердің нөмірі;
- 4) ыдыстың массасы, нетто массасы мен брутто массасы, кг;
- 5) ішкі көлемі, м³;
- 6) жасалған орны, айы және жылы;
- 7) соңғы күрделі жөндеуден өткен орны, айы және жылы.

335. Жүктерді автомобиль көлігімен тасымалдауға арналған әмбебап контейнерлердің негізгі үлгілері, брутто массасы 2,5 (3) тонна (бұдан әрі – т), 5 т, 10 т, 20 т және одан артық контейнерлер болып табылады.

336. Контейнерлер мен тегендерді тасымалдау үшін тасымалдаушылар жүк автомобильдерді, ернеулі платформасы бар тіркемелер мен жартылай тіркемелерді немесе мамандандырылған автокөлік құралдарын (контейнер тасығыштар, фургондар) бөледі.

337. Контейнерлер мен тегендерді автокөлік құралдарына тиеу кезінде мынадай талаптар сақталады:

1) контейнерлер мен тегендер платформаның барлық алаңында, шанақтың алдыңғы ернеуінен (қабырғасынан) бастап оның бойлық білігіне симметриялы түрде біркелкі орналастырылады;

2) контейнерлер мен тегендердің санын және оларды автокөлік құралында орналастыру схемаларын жүк жөнелтуші мен тасымалдаушы бірге белгілейді, бұл ретте контейнерлердің немесе тегендердің брутто жалпы салмағы автокөлік құралының жүк көтергіштігінен аспайды, ал контейнерлер мен табандықтардың көлемдері автокөлік құралдарының көлемдерінен шықпайды, сондай-ақ жол белгілерінде көрсетілген көлемдерден аспайды;

3) қалааралық тасымалдау кезінде жүк жөнелтуші контейнерлерді автокөлік құралында есіктерін платформаның ішіне қаратып орналастырады;

4) қалалық және қала маңындағы тасымалдау кезінде, шартта автокөлік құралынан контейнерлерді алмай жүктерді тиеу мен түсіруді жүзеге асыру көзделетін болса, контейнерлерді жүк жөнелтуші есіктерін ернеулерге қаратып орналастырады;

5) контейнерлердің толық емес жинағын тасымалдау кезінде, оларды автокөлік құралы платформасының алдыңғы ернеуіне тығыз орналастырады. Бос контейнерлерді есіктерін ашық қалдырып тасымалдауға рұқсат етілмейді.

338. Тасымалдаушылар, жүк жөнелтушілер және жүк алушылар контейнерлер мен тегендердің алмасу пункттерін кәсіпорындарда, көтерме-сауда базаларында, материалдық-техникалық жабдықтау базаларында, жүк терминалдарында және басқа да жүктерді жөнелту мен алу пункттерінде жасауы мүмкін.

339. Жүктерді контейнерлермен тасымалдауға арналған жылдық шарттарда немесе бір жолғы тапсырыстарда мыналар:

1) әрбір үлгідегі контейнерлермен жүктерді тасымалдау көлемдері (оның ішінде контейнерлерді әкелу және әкету бойынша бөлек түрде);

2) жүк жөнелтушіге бос контейнерлерді әкелу және жүк тиелгендерін әкету кестесі;

3) контейнерлерді тиеу және түсіру тәртібі (оларды автокөлік құралдан алып немесе автокөлік құралдан алмай);

4) жүк жөнелтушіде контейнерлерді алмасу пунктін ұйымдастыру, оның жұмыс тәртібі, айналымдағы контейнерлердің санын белгілеу, құжаттарды ресімдеу тәртібі және тағы басқа;

5) контейнерлердің айналым мерзімдері келісіледі.

340. Тасымалдаушылар тиеу үшін ақаусыз, берілген жүкті тасымалдау үшін жарамды, жүктің қалдықтары мен қоқыстан тазартылған контейнерлерді береді.

Берілген жүкті тасымалдауға арналған контейнерлердің жарамдылығын жүк жөнелтуші анықтайды. Контейнерде, тасымалдау кезінде жүктің сақталуына ықпал етуі

мүмкін қандай да болмасын ақаулықтар байқалған кезде, тасымалдаушы мұндай контейнерге тиеуден бас тартуы мүмкін.

Жүктерді қаңқасы қисайған, тиек құрал-жабдықтарында немесе пломбалау құрылғыларында ақаулық, көтеру сырғаларында жарықтар немесе айырылған жерлер бар, қаптамасы немесе төбесі зақымдалған және жүктің жетіспеуіне, бүлінуіне немесе зақымдануына әкелуі мүмкін басқа да ақаулықтары бар контейнерлерде тасымалдауға рұқсат етілмейді.

341. Жүктерді контейнерлерде автомобиль көлігімен тасымалдау осы Қағидалардың 4-тарауына сәйкес жасалатын бір автомобильмен (автопоезбен) бір жүк алушының мекенжайына тасымалданатын әрбір тиелген контейнерге немесе контейнерлер тобына жасалатын тауар-көлік жүкқұжатымен ресімделеді.

342. Тауар-көлік жүкқұжатында жүк жөнелтуші:

1) "Жүктің атауы" деген бағанада – жүктің атауын, контейнердің нөмірін, пломбаның бедерін;

2) "Орындар саны" деген бағанада – контейнерлердің санын (әртүрлі жүккөтергіш контейнерлер үшін бөлек);

3) "Салмағы, кг" деген бағанада жүктің брутто салмағын және контейнердің өз салмағын көрсетеді.

Бір тауар-көлік жүкқұжатымен ресімделген бірнеше контейнерді тасымалдау кезінде, жүк жөнелтуші онда барлық контейнерлердің нөмірлері мен олардың әрқайсысындағы пломбаларды көрсетеді.

343. Бос контейнерлерді толтыру үшін алдын ала әкелу кезінде тасымалдаушы әрбір автокөлік құралына екі данада ілеспе ведомосын осы Қағидаларға 14-қосымшаға сәйкес жазып береді, олардың біреуі – контейнерлердің қозғалысын есепке алу үшін, ал екіншісі бос контейнерлерді тасымалдау кезінде орындалған көліктік жұмысты есепке алу үшін қызмет етеді.

344. Жүк жөнелтушіде контейнерлерге жүк тиеу және жүк алушыларда жүкті контейнерлерден түсіру, әдетте, контейнерлерді автокөлік құралдан алып жүзеге асырылады.

Тиелген және бос контейнерлерді автокөлік құралдарынан алуды және қоюды жүк жөнелтушілер мен жүк алушылар жүзеге асырады.

345. Жүк жөнелтуші жүктерді контейнерге толық сыйғанынша, бірақ оның жүк көтергіштігінен асырмай толтыруы мүмкін.

Жүк жөнелтуші жүкті контейнерде, тасымалдау кезінде оның контейнер ішінде жылжып кету мүмкіндігі болмайтындай және жүктеме контейнердің еденіне біркелкі бөлінетіндей етіп орналастырады.

Жүк жөнелтуші жүкті орналастыру кезінде жүк пен контейнер есігінің арасына 30-дан 50 мм дейін бос кеңістік қалдырады. Жүктерді немесе оларды бекітуге арналған құрал-жабдықтарды (тіректер, сыналар, төсемелер және басқалар) контейнердің

қабырғаларына, еденіне және төбесіне шегемен немесе қапсырмамен қағуға рұқсат етілмейді.

346. Жүк жөнелтуші жүктерді контейнерлерде ыдыссыз, бастапқы орамасымен немесе жеңілдетілген ыдыспен тасымалдау кезінде, жүктерді қажалудан, майысудан, мұздап қалудан немесе қызып кетуден сақтайтын құралдарды (контейнердің қабырғаларын қағазбен қаптау, қорғаныш тақтайшаларды, резеңке төсемелерді қою, жүкті жұмсақ оқшаулағыш материалдармен орау және тағы басқа) қолданады.

Контейнерге майланған күйдегі қосалқы бөлшектерді, метиздерді және басқа өндірістік-техникалық мақсатқа арналған өнімді тиеу алдында жүк жөнелтуші контейнерге төсеу және контейнердің қабырғалары мен жүктің арасына салу үшін тығыз қағаз қолданады немесе контейнердің ішкі бетін ластанудан және зақымданудан сақтайтын басқа шаралар қабылдайды.

347. Тиеу-түсіру тетіктерін қолданбай контейнерге батыруға немесе одан түсіруге болмайтын ауыр салмақты жүктер жүктерді автомобильмен тасымалдау шарты бойынша тасымалдауға қабылданады.

Ескерту. 347-тармақ жаңа редакцияда - ҚР Индустрия және инфрақұрылымдық даму министрінің 30.01.2023 № 58 (алғашқы ресми жарияланған күнінен кейін күнтізбелік алпыс күн өткен соң қолданысқа енгізіледі) бұйрығымен.

348. Әмбебап контейнерлермен ыдыссыз сусымалы жүктерді, өткір және улы заттарды, сондай-ақ иісі нашар және контейнердің қабырғалары мен еденін ластайтын жүктерді тасымалдауға рұқсат етілмейді.

349. Тасымалдаушылар жүгі бар контейнерлерді контейнерлер мен пломбалардың сыртқы тексерілуі бойынша және жүк жөнелтуші көрсеткен салмақ бойынша жүк жөнелтушіден тасымалдауға қабылдайды және жүк алушыға тапсырады.

350. Тиелген контейнерді жүк жөнелтушіден қабылдау кезінде тасымалдаушы контейнердің сыртқы тексерілуін жүргізеді, пломбаның бүтіндігі мен жарамдылығын, пломба сымының бүтіндігін, сондай-ақ контейнерлердің нөмірлері мен пломбалардың бедерлеріндегі жөнелтуші бақылау белгілерінің тауар-көлік жүкқұжатында көрсетілген контейнердің нөмірі мен бақылау белгілеріне сәйкестігін тексереді.

Пломбаларының бедерлері анық емес, сондай-ақ пломбалары дұрыс ілінбеген контейнерді қабылдауға рұқсат етілмейді. Контейнердің немесе пломбаның ақаулылығы, контейнер нөмірі мен пломбалардың бедерлеріндегі белгілердің және тауар-көлік жүкқұжатындағылардың сәйкес еместігі байқалған кезде, тасымалдаушы бұл туралы жүк жөнелтушіге хабарлайды.

Мұндай контейнерлер тасымалдауға байқалған кемшіліктер жойылғаннан кейін қабылданады.

Жүк жөнелтуші автокөлік құралы келгенге дейін контейнерді тиейді, оны осы Қағидалардың 10-тарауына сәйкес пломбалайды және ілеспе құжаттарды дайындайды.

351. Жүгі бар әрбір контейнерге жөнелтуші тиелген орындардың санын көрсетіп, мөрмен және қолмен расталған жүктің тізімдемесін салады.

Жеке кәсіпкерлік субъектілеріне жататын заңды тұлғалар үшін мөрдің болуы талап етілмейді.

Ескерту. 351-тармаққа өзгеріс енгізілді – ҚР Индустрия және инфрақұрылымдық даму министрінің 25.07.2019 № 545 (алғашқы ресми жарияланған күнінен кейін күнтізбелік жиырма бір күн өткен соң қолданысқа енгізіледі) бұйрығымен.

352. Жүк жөнелтушінің зақымданбаған пломбасымен жарамды контейнермен келген жүктер жүк алушыға жүктің салмағы, жай-күйі және жүк орындарының саны тексерілмей беріледі.

353. Жүк алушы жүгі бар контейнерлерді қабылдау кезінде контейнерлердің сыртқы тексерілуін жүргізеді, пломбаның бүтіндігі мен жарамдылығын және контейнерлердің нөмірлері мен пломбалардың бедерлеріндегі жөнелтуші бақылау белгілерінің тауар-көлік жүкқұжатында көрсетілген контейнерлердің нөмірлері мен бақылау белгілеріне сәйкестігін тексереді және тауар-көлік жүкқұжатында контейнерді қабылдағаны туралы қол қояды. Жүк алушының тауар-көлік жүкқұжатындағы қолы мөрмен немесе мөртабанмен расталғаннан кейін ғана жүк алушы пломбаны алуы және контейнерді ашуы мүмкін.

Жеке кәсіпкерлік субъектілеріне жататын заңды тұлғалар үшін мөрдің (мөртабанның) болуы талап етілмейді.

Ескерту. 353-тармаққа өзгеріс енгізілді – ҚР Индустрия және инфрақұрылымдық даму министрінің 25.07.2019 № 545 (алғашқы ресми жарияланған күнінен кейін күнтізбелік жиырма бір күн өткен соң қолданысқа енгізіледі) бұйрығымен.

354. Жүк жарамсыз контейнерде, сондай-ақ пломбасы бұзылған немесе болмаған контейнерде келген жағдайда, жүк алушы контейнерді тасымалдаушымен бірге ашады, салмағын, орындар санын және жүктің жай-күйін тексереді және жүктің жоғалғаны, бүлінгені немесе зақымданғаны байқалған жағдайда тауар-көлік жүкқұжатына жазады немесе осы Қағидалардың 11-тарауына сәйкес акті жасайды.

355. Егер шартта өзгеше көзделмесе, жүктер түсірілгеннен кейін жүк алушылар контейнерлерді жүктердің қалдықтарынан тазартады, ал шикі мал өнімдерін және тез бүлінетін жүктерді тасымалдаудан кейін жүк алушы контейнерлерді жуады және қажет болса оларды дезинфекциялауды жүргізеді.

356. Теміржол станцияларынан, теңіз порттарынан аймақтардан және әуежайлардан жүктерді орталықтандырылған әкетілуі кезінде жүк алушылар өздерінің мекенжайына келген жүгі бар контейнерлерді, жүктерді көліктің тиісті түрлерімен тасымалдау " Теміржол көлігі туралы" 2001 жылғы 8 желтоқсандағы Қазақстан Республикасы Заңының 14-бабы 2-тармағының 34-15) тармақшасына сәйкес бекітілген жолаушыларды, багажды, жүктерді, жүк-багажды және пошта жөнелтімдерін тасымалдау қағидаларына сәйкес жүктердің темір жол станцияларынан, Қазақстан

Республикасы Инвестициялар және даму министрінің 2015 жылғы 30 сәуірдегі № 542 бұйрығына (нормативтік құқықтық актілерді мемлекеттік тіркеу тізілімінде № 11930 тіркелді) сәйкес теңіз порттарынан (айлақтардан) және № 540 бұйрығымен бекітілген жолаушыларды, багажды және жүктерді әуе көлігімен тасымалдау қағидаларына сәйкес әуежайлардан мерзімді қабылдайды.

17-параграф. Пакеттелген жүктерді тасымалдау ерекшеліктері

357. Өздерінің өлшемдері мен қасиеттері бойынша пакеттеліп жасалуы мүмкін, жүктерді жүк жөнелтуші тасымалдауға, әдетте, пакеттелген түрде ұсынады.

358. Пакет деп ыдыстағы (жәшіктердегі, қаптардағы, бөшкелерді және басқалар) жеке орындардан құралған, бір-бірімен бір рет пайдаланылатын тасымалдау және сақтау үдерісінде әмбебап немесе арнайы немесе көп айналымдық пакеттегіш құралдардың көмегімен байланыстырылатын тегендердегі немесе оларсыз:

1) механикаландырылған тиеу (түсіру) мүмкіндігін;

2) пакеттердің бүтіндігін;

3) автокөлік құралдарының жүк көтергіштігін (сыйымдылығын) барынша пайдалануды қамтамасыз ететін ірілендірілген жүк орны түсініледі.

359. Пакеттегі жүктерді бекіту құралдарында жүк жөнелтушінің бақылау белгілері болады және бекіткіштер мен бақылау белгілерін бұзбай пакеттерден жеке жүк орындарын алу мүмкіндігін болдырмайды.

Жүк жөнелтушінің атауы бар пломбалар, құлыпқа бекітілген бақылау таспасы, отырғызу пленкасы бақылау белгілері болып табылады.

Аталған талаптар дұрыс сақтамай құралған пакеттермен жүктерді тасымалдауға беруге рұқсат етілмейді.

360. Жүктерді пакеттеуді жүк жөнелтуші оларды тасымалдауға бергенге дейін жүзеге асырады.

Жүк жөнелтуші пакетте пакеттегі жүк орындарының санын, сондай-ақ пакеттің брутто және нетто салмағын көрсетеді.

361. Жүк жөнелтуші ұлттық стандарттардың талаптарына сәйкес пакеттерді қалыптастырады.

Әрбір пакетке бірдей орамадағы немесе орамасыз, бір жүк алушының мекенжайына баратын біртекті жүкті ғана салуға рұқсат беріледі.

362. Тегендердегі пакеттермен ыдысты және майда даралы жүктер тасымалданады. Жайпақ тегендерде стандартты ыдыстағы және орамадағы (жәшіктердегі, қораптардағы, қаптардағы және т.б.); тағанды тегендерде – беріктігі жеткілікті емес ыдыстағы майда даралы, тіреу беттері тегіс емес осал жүктер жәшікті тегендерде орамасыз жүктер, машина жасау, парфюмерия, резеңке техникалық өнеркәсіптің ұсақ өнімдері тасымалданады.

Кейбір жүктер (түсті металдардың құймалары, шиналар, бумалар және басқалар) тегендерді қолданбай пакеттелуі мүмкін.

363. Жазық паллеттердегі жәшіктерді бекіту схемалары осы Қағидаларға 15-қосымшада келтірілген.

Ескерту. 363-тармақ жаңа редакцияда - ҚР Индустрия және инфрақұрылымдық даму министрінің 30.01.2023 № 58 (алғашқы ресми жарияланған күнінен кейін күнтізбелік алпыс күн өткен соң қолданысқа енгізіледі) бұйрығымен.

364. Жүктерді тегендерге шегелермен, қапсырмалармен немесе басқа жүкті немесе тегенді зақымдауы мүмкін осыларға ұқсас құралдармен бекітуге рұқсат етілмейді.

365. Пакет құрастыру кезінде мынадай талаптар сақталады:

- 1) пакеттің салмағы тегендіктің атаулы жүк көтергіштігінен аспайды;
- 2) жайпақ тегеннің жан-жағынан пакеттің жиынтық асылмасы 40 мм аспайды.

366. Жүк жөнелтушілерге (жүк алушыларға) тиесілі тегендер жүктерді тасымалдаудан кейін, егер шарттардың талаптары бойынша өзгеше көзделмесе, өздерінің иелеріне қайтарылады.

Бос тегендерді тасымалдау құны уағдаласу тарифтері бойынша алынады.

367. Жүктерді автомобиль көлігімен тасымалдауға арналған жылдық шартта немесе біржолғы тапсырыста:

- 1) пакеттелген жүктерді тасымалдау көлемі;
- 2) тегендердің (пакеттердің) үлгілері мен параметрлері;
- 3) пакеттерді тиеу және түсіру тәртібі мен тәсілдері;
- 4) тегендерді қайтару немесе алмастыру тәртібі мен мерзімдері;
- 5) пакеттелген жүктерді тасымалдауға тән басқа да жағдайлар қосымша келісіледі.

368. Тауар-көлік жүкқұжатында жүк жөнелтуші:

- 1) ұлттық стандарттарға немесе техникалық шарттарға сәйкес пакеттер саны, жекелеген жерлерді орау түрлері, теген типтері;
- 2) пакеттегі жүктің нетто салмағын;
- 3) пакеттердің брутто салмағын көрсетеді.

Тауар-көлік жүкқұжатының барлық қалған деректемелері осы Қағидалардың 4-тарауына сәйкес толтырылады.

369. Жүктерді пакеттермен жүк жөнелтушіден тасымалдауға қабылдауды және жүк алушыға тапсыруды тасымалдаушылар пакеттердің санын сырттай тексеру бойынша пакеттерді бөлшектемей және салмағын тексермей тексеру арқылы жүзеге асырады.

370. Бекіткіші бұзылып келген пакеттер жүк алушының талап етуі бойынша бөлшектеледі, ал зақымданған жүк орындары салмағы пакеттегі жүк орындарының санын тексеру арқылы беріледі.

Тиелген күйдегі ақаулы тегендерді жүк алушы қабылдайды.

371. Бос тегендерді алуды, пакеттерді құрастыруды, оларды автокөлік құралдарына тиеуді және бекітуді – жүк жөнелтуші, ал пакеттерді босатуды, оларды автокөлік

құралынан алуды, тегендерді түсіруді, автокөлік құралдарына бос тегендерді тиеуді жүк алушы жүзеге асырады.

Жүк жөнелтушілер мен жүк алушылар пакеттелген жүктердің механикаландырылған тиелуі мен түсірілуін қамтамасыз етеді.

372. Ақаулы бос тегендерді тасымалдаушылар, жүк жөнелтушілер және жүк алушылар қабылдамайды.

15-тарау. "Халықаралық" қатынаста тез бүлінетін жүктерді тасымалдайтын автокөліктік құралдарын куәландыру тәртібі

Ескерту. 15-тараудың тақырыбы жаңа редакцияда – ҚР Индустрия және инфрақұрылымдық даму министрінің 21.04.2020 № 215 (алғашқы ресми жарияланған күнінен кейін күнтізбелік жиырма бір күн өткеннен соң қолданысқа енгізіледі) бұйрығымен.

373. Куәландыруды ұйымдастыру тәртібі автомобиль көлігімен жүзеге асырылатын тез бүлінетін жүктердің халықаралық тасымалдары үшін арналған арнайы көлік құралдарын тексеруді жүргізетін сынақ станциялары мен сараптық ұйымдарға (сарапшыларға) қойылатын негізгі талаптарды анықтайды.

374. Сынақ станциялары мен сараптық ұйымдарды (сарапшылар) жазбаша өтініштің негізінде автомобиль көлігі саласындағы уәкілетті орган (бұдан әрі – уәкілетті орган) бекітеді.

375. Өтінішке мынадай құжаттар қоса беріледі:

1) өндірістік база, оның ішінде оларды пайдалану жөніндегі нормативтік құжаттардың талаптарына, сондай-ақ ТБТҚ талаптарына сәйкес көлік құралдарын суытуға немесе жылытуға арналған жабдықтың изотермиялық қасиеттері мен тиімділігін сынақтан өткізу немесе сараптық тексеру әдістеріне сай келетін сынақ құралдары мен бақылау-өлшеу аспаптары туралы мәліметтер;

2) ТБТҚ талаптарына сәйкес тексеру жүргізу үшін арнайы біліктілік даярлығынан өткен және көлік құралдарын тексеру саласында іс жүзінде машығы бар персонал туралы мәліметтер.

Ескерту. 375-тармақ жаңа редакцияда - ҚР Индустрия және инфрақұрылымдық даму министрінің 21.04.2022 № 222 (алғашқы ресми жарияланған күнінен кейін күнтізбелік алпыс күн өткен соң қолданысқа енгізіледі) бұйрығымен.

376. Үмітерлерден өтініш алынған күннен бастап күнтізбелік жиырма күн ішінде уәкілетті орган ұсынылған құжаттарды зерделеуді жүргізеді;

377. Үміткердің дайындығы оң бағаланған жағдайда, оның көлік құралдарының ТБТҚ талаптарына сәйкестігіне сынақ және сараптық тексеру жүргізу жөніндегі қызметті жүзеге асыруы шешім қабылданғаннан кейін 5 жұмыс күні ішінде уәкілетті орган бұйрығымен бекітілуге жатады.

378. Сынақ станциялары мен сараптық ұйымдардың (сарапшылардың) функциясын орындауға үміткер теріс бағаланған жағдайда, үміткер шешім қабылданғаннан кейін 5 жұмыс күні ішінде бас тартудың себептері көрсетіле отырып, жазбаша түрде хабардар етіледі.

379. Уәкілетті орган көлік құралдарының ТБТҚ талаптарына сәйкестігіне сынақ станцияларының тиісті функцияларын және сараптық тексерулерді орындауға үміткерлерден мынадай жағдайларда:

1) ұсынылған құжаттар толық емес немесе осы Қағиданың 380-тармағында көрсетілген белгіленген талаптарға сәйкес болмаса;

2) ұсынылған құжаттарда көрсетілген мәліметтер жалған болса;

3) үміткердің қызмет көрсетуші персоналының мамандығы ТБТҚ талаптарына сәйкес тексеру жүргізуге сәйкес болмаса, сондай-ақ оларда ТБТҚ мүше елдердің оқыту ұйымдарында қажетті емтихандарды тапсырып, сынақтарды өткізу жөніндегі арнайы дайындықтан өткендігі туралы куәліктері немесе сертификаттары болмаса;

4) өндірістік техникалық базасы болмаса немесе ТБТҚ талаптарына сәйкес келмесе бас тартады.

380. Алып тасталды - ҚР Индустрия және инфрақұрылымдық даму министрінің м.а. 28.07.2023 № 551 (алғашқы ресми жарияланған күнінен кейін күнтізбелік алпыс күн өткен соң қолданысқа енгізіледі) бұйрығымен.

381. Уәкілетті орган мынадай жағдайларда сынақ станцияларының немесе сараптамалық ұйымдардың іс-әрекетін тоқтату туралы шешім қабылдайды:

1) сынақ станциясының немесе сараптамалық ұйымның жазбаша өтініші негізінде;

2) осы Қағидалардың талаптары бұзылғанда;

3) уәкілетті органға ұсынылған материалдар мен құжаттардың бұрмалану фактілері анықталғанда;

4) егер көлік құралдарын сынау немесе сараптамалық тексеру екі жыл ішінде өткізілмесе;

5) жеке немесе заңды тұлғалардың сынақ немесе сараптамалық тексеруді жүргізу сапасының қанағаттанарлықсыздығына бірнеше рет берген негізді өтініші бойынша.

Ескерту. 381-тармақ жаңа редакцияда - ҚР Индустрия және инфрақұрылымдық даму министрінің 21.04.2022 № 222 (алғашқы ресми жарияланған күнінен кейін күнтізбелік алпыс күн өткен соң қолданысқа енгізіледі) бұйрығымен.

382. Көлік құралдарының ТБТҚ талаптарына сәйкес сынақ немесе сараптамалық тексеру жүргізу үшін жеке немесе заңды тұлғаларлар уәкілетті орган бекіткен сынақ станцияларына немесе сараптамалық ұйымдарға (сарапшыларға) өтініш жасайды.

Ескерту. 382-тармақ жаңа редакцияда - ҚР Индустрия және инфрақұрылымдық даму министрінің 21.04.2022 № 222 (алғашқы ресми жарияланған күнінен кейін күнтізбелік алпыс күн өткен соң қолданысқа енгізіледі) бұйрығымен.

383. Сынақ станциялары ТБТҚ талаптарына сәйкес көлік құралдарын сынауды орындайды және сынақ хаттамаларын береді.

384. Сараптық ұйымдар (сарапшылар) ТБТҚ талаптарына сәйкес көлік құралдарын сараптық тексеруді орындайды және сараптық тексеру хаттамаларын береді.

385. Сынақ станциялары немесе сараптамалық ұйымдар (сарапшылар) беретін сынақ хаттамаларының оң деректері негізінде уәкілетті орган (бұдан әрі – көрсетілетін қызметті беруші) Тез бұзылатын тамақ өнімдерін халықаралық тасымалдау және осы тасымалдарға арналған арнайы көлік құралдары туралы келісімге сәйкес берілген Куәлікті (бұдан әрі – Куәлік) ресімдейді және сынақ станциялары немесе сараптамалық ұйымдар (сарапшылар) беретін сынақ хаттамаларының оң деректері негізінде береді.

Куәлікті алу үшін жеке немесе заңды тұлғалар (бұдан әрі – көрсетілетін қызметті алушы) уәкілетті органның кеңсесіне немесе www.egov.kz "электрондық үкіметтің" веб-порталы (бұдан әрі - портал) арқылы мынадай құжаттарды жолдайды:

1) көрсетілетін қызметті берушінің кеңсесіне:

осы Қағидаларға 16-қосымшаға сәйкес нысан бойынша өтінім;

сынақ хаттамасының түпнұсқасы немесе сараптамалық тексеру хаттамасының түпнұсқасы.

2) порталға:

осы Қағидаларға 16-қосымшаға сәйкес көрсетілетін қызметті алушының электрондық цифрлық қолтаңбасымен (бұдан әрі – ЭЦҚ) қойылған электрондық құжат нысаны бойынша өтінім;

сынақ хаттамасының электрондық көшірмесі немесе сараптамалық тексеру хаттамасының электрондық көшірмесі.

Шет елдердің құзыретті органдары берген Куәлікті Қазақстан Республикасының Куәлігіне ауыстырған кезде көрсетілетін қызметті алушы көрсетілетін қызметті берушіге Қазақстан Республикасының Куәлігі осы Қағидаларға 16-қосымшаға сәйкес нысан бойынша өтінімін және ауыстырылатын Куәлікті және ауыстырылатын Куәліктің деректері негізінде Қазақстан Республикасының Куәлігі толтырылады.

Мемлекеттік қызметті көрсету ерекшеліктері ескеріле отырып, қызметті көрсету процесінің сипаттамаларын нысанын, мазмұны мен нәтижесін, сондай-ақ өзгеде мәліметтерді мемлекеттік қызметті көрсетуге қойылатын негізгі талаптардың тізбесі осы Қағидаларға 1-1-қосымшада көзделген "Тез бұзылатын тамақ өнімдерін халықаралық тасымалдау және осы тасымалдарға арналған арнайы көлік құралдары туралы келісімге сәйкес берілген куәлік" мемлекеттік қызмет көрсетуге қойылатын негізгі талаптар тізбесіде (бұдан әрі – мемлекеттік қызмет көрсетуге қойылатын негізгі талаптардың тізбесі) жазылған.

Портал арқылы осы тармақта жоғарыда көрсетілген барлық құжаттарды көрсетілетін қызметті алушы берген кезде көрсетілетін қызметті алушының "жеке кабинетінде" мемлекеттік қызметті көрсету үшін, мемлекеттік көрсетілетін қызмет

нәтижесін алу уақыты мен күнін көрсетумен сұрау салудың қабылданғаны туралы мәртебе жіберіледі.

Ескерту. 385-тармақ жаңа редакцияда – ҚР Индустрия және инфрақұрылымдық даму министрінің 30.01.2023 № 58 (алғашқы ресми жарияланған күнінен кейін күнтізбелік алпыс күн өткен соң қолданысқа енгізіледі) бұйрығымен.

386. Көрсетілетін қызметті алушыдан Мемлекеттік қызмет көрсетуге қойылатын негізгі талаптардың тізбесінің 8-тармағында көзделген тізбеге сәйкес өтініш пен құжаттар келіп түскен кезде көрсетілетін қызметті берушінің кеңсе орындаушысы осы өтінішті және құжаттар топтамасын қарау үшін көрсетілетін қызметті берушінің басшысына не оның міндетін атқаратын адамға жібереді, ол көрсетілетін қызметті берушінің орындаушысын басшының жетекшілік ететін орынбасары және (немесе) көрсетілетін қызметті берушінің құрылымдық бөлімшесінің басшысы арқылы айқындайды.

Құжаттарды қарау және мемлекеттік көрсетілетін қызмет нәтижесін берудің жалпы мерзімі 5 (бес) жұмыс күнін құрайды.

Көрсетілетін қызметті берушінің орындаушысы құжаттарды тіркеген сәттен бастап 2 (екі) жұмыс күні ішінде Мемлекеттік қызмет көрсетуге қойылатын негізгі талаптардың тізбесінің 8-тармағында көзделген тізбеге сәйкес ұсынылған құжаттар топтамасының толықтығын тексереді.

Көрсетілетін қызметті берушіге жүгінген кезде көрсетілетін қызметті алушы Мемлекеттік қызмет көрсетуге қойылатын негізгі талаптардың тізбесінің 8-тармағында көзделген тізбеге сәйкес құжаттар топтамасын толық ұсынбаған және (немесе) қолданылу мерзімі өтіп кеткен құжаттарды ұсынған жағдайда көрсетілетін қызметті беруші өтінішті қабылдаудан бас тартады.

Өтініш беруші Мемлекеттік қызмет көрсетуге қойылатын негізгі талаптардың тізбесінің 8-тармағында көзделген құжаттардың толық топтамасын ұсынбаған және (немесе) көрсетілетін қызметті берушінің қолданылу мерзімі өтіп кеткен құжаттарды ұсынған жағдайда, көрсетілген мерзімдерде көрсетілетін қызметті алушының порталдағы "жеке кабинетіне" көрсетілетін қызметті беруші басшысының не оның міндетін атқарушы тұлғаның ЭЦҚ қойылған электрондық құжат нысанындағы өтінішті одан әрі қараудан дәлелді бас тартуды жібереді.

Жеке тұлғаның жеке басын куәландыратын құжат туралы, заңды тұлғаны мемлекеттік тіркеу (қайта тіркеу) туралы, көлік құралын тіркеу туралы куәлік туралы мәліметті көрсетілетін қызметті беруші "электрондық үкіметтің" шлюзі арқылы тиісті мемлекеттік ақпараттық жүйелерден алады.

Ескерту. 386-тармақ жаңа редакцияда – ҚР Индустрия және инфрақұрылымдық даму министрінің 30.01.2023 № 58 (алғашқы ресми жарияланған күнінен кейін күнтізбелік алпыс күн өткен соң қолданысқа енгізіледі) бұйрығымен.

387. Көрсетілетін қызметті алушы Мемлекеттік қызмет көрсетуге қойылатын негізгі талаптардың тізбесінің 8-тармағында көзделген тізбеге сәйкес құжаттардың толық топтамасын ұсынған жағдайда, көрсетілетін қызметті берушінің орындаушысы 3 (үш) жұмыс күні ішінде осы құжаттар топтамасының осы Қағидалардың талаптарына сәйкестігін қарайды.

Ұсынылған құжаттар топтамасы Мемлекеттік қызмет көрсетуге қойылатын негізгі талаптардың тізбесінің 8-тармағында көзделген тізбеге сәйкес осы Қағидалардың талаптарына сәйкес келген кезде көрсетілетін қызметті берушінің орындаушысы Куәлікті ресімдейді.

Көрсетілетін қызметті берушінің орындаушысы мемлекеттік қызмет көрсету нәтижесінің жобасын көрсетілетін қызметті берушінің басшысына немесе оның міндетін атқарушыға басшының жетекшілік ететін орынбасарының және (немесе) көрсетілетін қызметті берушінің құрылымдық бөлімшесі басшысының келісімі бойынша жолдайды.

Мемлекеттік қызметті көрсету нәтижесі көрсетілетін қызметті берушінің кеңсесі арқылы немесе көрсетілетін қызметті алушының "жеке кабинетіне" көрсетілетін қызметті беруші басшысының не оның міндетін атқарушының ЭЦҚ қойылған электрондық құжат нысанында жіберіледі.

Ескерту. 387-тармақ жаңа редакцияда – ҚР Индустрия және инфрақұрылымдық даму министрінің 30.01.2023 № 58 (алғашқы ресми жарияланған күнінен кейін күнтізбелік алпыс күн өткен соң қолданысқа енгізіледі) бұйрығымен.

387-1. Мемлекеттік қызмет көрсетуге қойылатын негізгі талаптардың тізбесінің 9-тармағында көзделген мемлекеттік қызметті көрсетуден бас тарту үшін негіздер болған кезде көрсетілетін қызметті берушінің орындаушысы көрсетілетін қызметті алушыға мемлекеттік қызметті көрсетуден бас тарту туралы алдын ала шешім туралы, сондай-ақ көрсетілетін қызметті алушыға алдын ала шешім бойынша позициясын білдіру мүмкіндігі үшін тыңдауды өткізу уақыты мен орны (тәсілі) туралы хабарлайды.

Тыңдау туралы хабарлама мемлекеттік қызмет көрсету мерзімі аяқталғанға дейін кемінде 3 (үш) жұмыс күні бұрын жіберіледі. Тыңдау хабардар етілген күннен бастап 2 (екі) жұмыс күнінен кешіктірілмей жүргізіледі.

Тыңдау нәтижелері бойынша көрсетілетін қызметті берушінің орындаушысы куәлікті немесе Мемлекеттік қызмет көрсетуге қойылатын негізгі талаптардың тізбесінің 9-тармағында көрсетілген негіздер бойынша мемлекеттік қызметті көрсетуден бас тарту туралы дәлелді жауапты ресімдейді.

Көрсетілетін қызметті берушінің орындаушысы мемлекеттік қызмет көрсету нәтижесінің жобасын көрсетілетін қызметті берушінің басшысына немесе оның міндетін атқарушыға басшының жетекшілік ететін орынбасарының және (немесе) көрсетілетін қызметті берушінің құрылымдық бөлімшесі басшысының келісімі бойынша жолдайды.

Мемлекеттік қызметті көрсету нәтижесі көрсетілетін қызметті берушінің кеңсесі арқылы беріледі немесе көрсетілетін қызметті берушінің басшысының немесе оның міндетін атқарушының ЭЦҚ қойылған электрондық құжат нысанында көрсетілетін қызметті алушының "жеке кабинетіне" жіберіледі.

Ескерту. Қағида 387-1-тармақпен толықтырылды - ҚР Индустрия және инфрақұрылымдық даму министрінің 21.04.2022 № 222 (алғашқы ресми жарияланған күнінен кейін күнтізбелік алпыс күн өткен соң қолданысқа енгізіледі); жаңа редакцияда - ҚР Индустрия және инфрақұрылымдық даму министрінің 30.01.2023 № 58 (алғашқы ресми жарияланған күнінен кейін күнтізбелік алпыс күн өткен соң қолданысқа енгізіледі) бұйрықтарымен.

388. Белгіленген мемлекеттік қызметті көрсетуден бас тарту үшін негіздер болып:

1) көрсетілетін қызметті алушының мемлекеттік көрсетілетін қызметті алу үшін ұсынған құжаттардың және (немесе) олардағы деректердің (мәліметтердің) анық еместігін анықтау;

2) көрсетілетін қызметті алушының және (немесе) мемлекеттік қызметті көрсету үшін қажетті ұсынылған материалдардың, объектілердің, деректердің және мәліметтердің осы Қағидалардың белгіленген талаптарына сай келмеуі;

3) көрсетілетін қызметті алушыға қатысты оның қызметіне немесе мемлекеттік көрсетілетін қызметті алуды талап ететін жекелеген қызмет түрлеріне тыйым салу туралы соттың заңды күшіне енген шешімінің (үкімінің) болуы.

4) көрсетілетін қызметті алушыға қатысты мемлекеттік қызметті алумен байланысты арнайы құқықтан айырылған көрсетілетін қызметті алушы соттың заңды күшіне енген шешімінің болуы.

Куәлік алған өтініш берушілер көлік құралының ТБТҚ талаптарына сәйкестігі туралы тақтайша-куәлікті көлік құралына орната алады. Тақтайша-куәліктің нысаны, жазылуы және орналасқан орны ТБТҚ талаптарына сәйкес болуы тиіс.

ТБТҚ Уағдаласушы тараптар болып табылатын шет елдердің құзыретті органдары берген куәліктер уақытша болып табылады және Қазақстан Республикасында көлік құралын мемлекеттік тіркегеннен кейін үш айдың ішінде уәкілетті орган берген Куәлікпен ауыстырылуы тиіс.

Куәлікті ауыстыру кезінде қажетті құжаттар тізбесі осы Қағидалардың 385-тармағында белгіленген.

Тез бүлінетін жүктердің халықаралық автомобиль тасымалдарында пайдаланылатын және ТБТҚ талаптарына сәйкес келетін, уәкілетті орган берген Куәлікті алған көлік құралдарына ТБТҚ талаптарына сәйкес танудың әріптік белгілері мен жазулары түсіріледі.

Ескерту. 388-тармақ жаңа редакцияда – ҚР Индустрия және инфрақұрылымдық даму министрінің 21.04.2020 № 215 (алғашқы ресми жарияланған күнінен кейін күнтізбелік жиырма бір күн өткеннен соң қолданысқа енгізіледі) бұйрығымен.

389. Көрсетілетін қызметті беруші мемлекеттік қызметті көрсету сатысы туралы деректерді мемлекеттік қызметті көрсету мониторингінің ақпараттық жүйесіне енгізуді қамтамасыз етеді.

Рұқсаттар мен хабарламалардың мемлекеттік ақпараттық жүйесі арқылы мемлекеттік қызметті көрсету кезінде мемлекеттік қызметті көрсету сатысы туралы деректер автоматты режимде мемлекеттік қызметтерді көрсету мониторингінің ақпараттық жүйесіне түседі.

Уәкілетті орган бұйрық мемлекеттік тіркеуден өткеннен кейін үш жұмыс күні ішінде "электрондық үкіметтің" ақпараттық – коммуникациялық инфрақұрылым операторына мемлекеттік қызмет көрсету тәртібін айқындайтын осы Қағидаларға енгізілген өзгерістер және (немесе) толықтырулар туралы ақпаратты жібереді.

Ескерту. 389-тармақ жаңа редакцияда – ҚР Индустрия және инфрақұрылымдық даму министрінің 30.01.2023 № 58 (алғашқы ресми жарияланған күнінен кейін күнтізбелік алпыс күн өткен соң қолданысқа енгізіледі) бұйрығымен.

389-1. Мемлекеттік қызметтер көрсету мәселелері бойынша шағымды қарауды жоғары тұрған әкімшілік орган, лауазымды адам, мемлекеттік қызметтер көрсету сапасын бағалау және бақылау жөніндегі уәкілетті орган (бұдан әрі – шағымды қарайтын орган) жүргізеді.

Шағым көрсетілетін қызметті берушіге және (немесе) шешіміне, әрекетіне (әрекетсіздігіне) шағым жасалып отырған лауазымды адамға беріледі.

Көрсетілетін қызметті беруші, шешіміне, әрекетіне (әрекетсіздігіне) шағым жасалып отырған лауазымды адам шағым келіп түскен күннен бастап 3 (үш) жұмыс күнінен кешіктірмей оны және әкімшілік істі шағымды қарайтын органға жібереді.

Бұл ретте шешіміне, әрекетіне (әрекетсіздігіне) шағым жасалып отырған көрсетілетін қызметті беруші, лауазымды адам, егер ол 3 (үш) жұмыс күні ішінде шағымда көрсетілген талаптарды толық қанағаттандыратын шешім не өзге де әкімшілік әрекет қабылдаса, шағымды қарайтын органға шағым жібермеуге құқылы.

Көрсетілетін қызметті берушінің атына келіп түскен көрсетілетін қызметті алушының шағымы "Мемлекеттік көрсетілетін қызметтер туралы" Қазақстан Республикасы Заңының 25-бабының 2-тармағына сәйкес тіркелген күнінен бастап 5 (бес) жұмыс күні ішінде қаралуға жатады.

Мемлекеттік қызметтер көрсету сапасын бағалау және бақылау жөніндегі уәкілетті органның атына келіп түскен көрсетілетін қызметті алушының шағымы тіркелген күнінен бастап 15 (он бес) жұмыс күні ішінде қаралуға жатады.

Егер Қазақстан Республикасының заңдарында өзгеше көзделмесе, сотқа жүгінуге Қазақстан Республикасы Әкімшілік рәсімдік-процестік кодексінің 91-бабының 5-тармағына сәйкес сотқа дейінгі тәртіппен шағым жасалғаннан кейін жол беріледі.

Ескерту. 389-1-тармақпен толықтырылды – ҚР Индустрия және инфрақұрылымдық даму министрінің 21.04.2020 № 215 (алғашқы ресми жарияланған күнінен кейін

күнтізбелік жиырма бір күн өткеннен соң қолданысқа енгізіледі); жаңа редакцияда - ҚР Индустрия және инфрақұрылымдық даму министрінің 21.04.2022 № 222 (алғашқы ресми жарияланған күнінен кейін күнтізбелік алпыс күн өткен соң қолданысқа енгізіледі) бұйрықтарымен.

16. Тез бүлінетін жүктерді тасымалдайтын автокөлік құралдарына қойылатын талаптар

390. Қазақстан Республикасында тіркелген, тез бүлінетін жүктерді халықаралық тасымалдауға арналған көлік құралдарының уәкілетті орган ресімдеген және берген куәлігі болады.

391. Көлік құралдары Куәлік алу үшін көлік құралдарының изотермиялық қасиетінің және оларға орнатылған салқындатуға немесе жылытуға арналған жабдық тиімділігінің ТБТҚ талаптарына сәйкес тексеруден өтеді. ТБТҚ нормаларына сәйкес тексерілуге изотермиялық көлік құралдары, салқындататын көлік құралдары, рефрижератор-көлік құралдары немесе тез бүлінетін жүктерді құрлықтағы халықаралық тасымалдауға арналған жылытылатын көлік құралдары жатады.

392. Тез бүлінетін жүктерді халықаралық тасымалдауға арналған көлік құралдарын тексеру кезеңділігі ТБТҚ талаптарына сәйкес келеді.

393. Көлік құралдарының ТБТҚ талаптарына сәйкестігін тексеруді сынақ станциялары мен сараптық ұйымдар (сарапшылар) сынақтар мен сараптық тексеру жүргізу арқылы, ТБТҚ талаптарына сәйкес сынақ хаттамасын немесе сараптық тексеру хаттамасын бере отырып жүзеге асырады.

Автомобиль көлігімен
жолаушылар мен багажды
тасымалдау қағидаларына
1-қосымша
Нысан

Автомобиль көлігімен жүктерді тасымалдау кезіндегі CMR және тауар-көлік жүкқұжатын, жолдама парағын толтыруға арналған мәліметтер

Ескерту. 1-қосымша жаңа редакцияда - ҚР Индустрия және инфрақұрылымдық даму министрінің 16.06.2021 № 307 (алғашқы ресми жарияланған күнінен кейін күнтізбелік алпыс күн өткен соң қолданысқа енгізіледі) бұйрығымен.

1	Жолдама парағы нөмірі	
2	Жолдама паракты ресімдеу күні	
3	Тасымалдаушының атауы (бизнес-сәйкестендіру нөмірі/жеке сәйкестендіру нөмірі, мекенжайы, телефоны)	
4	Жүргізушінің (жүргізушілердің) тегі, аты, әкесінің аты (бар болса)	

5	Ағымдағы кезеңге міндетті техникалық байқаудан өткен автокөлік құралының (тіркеменің немесе жартылай тіркеменің, бар болса) маркасы және мемлекеттік тіркеу нөмірлік белгісі	
6	Автокөлік құралының техникалық сипаттамасы: рұқсат етілетін ең жоғары массасы (тонна), ені (метр), биіктігі (метр) және ұзындығы (метр).	
7	Автокөлік құралының бастапқы, аралық және соңғы пункттері көрсетілген қозғалыс маршруты	
8	Жүргізушіні (жүргізушілерді) медициналық куәландыру)	
9	Бастапқы пункттен шығу орны (мекенжайы) және уақыты автокөлік құралы	
10	Тауар-көлік жүкқұжатының нөмірі, CMR	
11	Тауар-көлік жүкқұжатын ресімдеу күні, CMR	
12	Жүк жөнелтушінің атауы (бизнес-сәйкестендіру нөмірі/жеке сәйкестендіру нөмірі, мекенжайы, телефоны)	
13	Жүктің атауын (түрін) (мекенжайын, тиеу орнын) жүк жөнелтуші (жүк жөнелтушілер) толтырады	
14	Тиелген жүктің массасын (тоннасын), енін (метрін), биіктігін (метрін) және ұзындығын (метрін) жүк жөнелтуші (жүк жөнелтушілер) толтырады	
15	Жүктің атауын (түрін) және қауіптілік сыныбын жүк жөнелтуші (жүк жөнелтушілер) қауіпті жүкті тасымалдау кезінде толтырады	
16	Мамандандырылған автомобиль-цистерналарда тасымалданатын қауіпті жүкті, бөлінбейтін жүктерді немесе сұйық жүктерді тасымалдау кезінде рұқсат беру құжатының нөмірі мен түрі, беру мерзімі және аяқталу мерзімі	

17	Отандық рұқсат нөмірі / шетелдік рұқсат нөмірі	
18	Автокөлік құралының келу және кету уақытын жүк жөнелтуші (жүк жөнелтушілер) толтырады	
19	Автокөлік құралының келу және кету уақытын жүк алушы (жүк алушылар) толтырады	
20	Автокөлік құралының соңғы пунктіне келу уақыты мен күні, жолдама парағының қолданылуын аяқтау	

Ескертпе:

CMR – Халықаралық көлік жүкқұжаты (жүктерді халықаралық тасымалдау кезінде CMR туралы ақпарат көрсетіледі).

Автомобиль көлігімен жүктерді
тасымалдау қағидаларына
1-1-қосымша

"Тез бұзылатын тамақ өнімдерін халықаралық тасымалдау және осы тасымалдарға арналған арнайы көлік құралдары туралы келісімге сәйкес берілген куәлік" мемлекеттік қызмет көрсетуге қойылатын негізгі талаптардың тізбесі

Ескерту. 1-1-қосымшамен толықтырылды – ҚР Индустрия және инфрақұрылымдық даму министрінің 21.04.2020 № 215 (алғашқы ресми жарияланған күнінен кейін күнтізбелік жиырма бір күн өткеннен соң қолданысқа енгізіледі); жаңа редакцияда - ҚР Көлік министрінің 28.06.2024 № 226 (алғашқы ресми жарияланған күнінен кейін күнтізбелік алпыс күн өткен соң қолданысқа енгізіледі) бұйрықтарымен.

1.	Көрсетілетін қызметті берушінің атауы	Қазақстан Республикасы Көлік министрлігі
2.	Мемлекеттік көрсетілетін қызметті ұсыну тәсілдері	1) көрсетілетін қызметті берушінің кеңсесі; 2) портал арқылы.
3.	Мемлекеттік қызметті көрсету мерзімі	5 жұмыс күні
4.	Мемлекеттік қызметті көрсету нысаны	Электрондық (ішінара автоматтандырылған)/қағаз түрінде
5.		Тез бұзылатын тамақ өнімдерін халықаралық тасымалдау және осы тасымалдарға арналған арнайы көлік құралдары туралы келісімге сәйкес берілген куәлік немесе мемлекеттік қызметті көрсетуден дәлелді бас тарту туралы дәлелді жауап. Портал арқылы мемлекеттік көрсетілетін қызметті алуға өтініш

	Мемлекеттік қызметті көрсету нәтижесі	берген кезде, көрсетілетін қызметті берушінің уәкілетті адамының электрондық цифрлық қолтаңбасымен (бұдан әрі – ЭЦҚ) куәландырылған электрондық құжат нысанында "жеке кабинетке" нәтижені алу үшін және орнын көрсете отырып хабарлама жіберіледі.
6.	Мемлекеттік қызметті көрсету кезінде көрсетілетін қызметті алушыдан алынатын төлем мөлшері және Қазақстан Республикасының заңнамасында көзделген жағдайларда оны алу тәсілдері	Тегін
7.	Көрсетілетін қызметті берушінің және ақпарат объектілерінің жұмыс графигі	<p>1) көрсетілетін қызметті берушінің – Қазақстан Республикасының еңбек заңнамасына сәйкес демалыс және мереке күндерінен басқа, дүйсенбіден бастап жұманы қоса алғанда, сағат 13:00-ден 14:30-ға дейінгі түскі үзіліспен сағат 9:00-ден 18:30-ға дейін.</p> <p>Өтініштерді қабылдау және мемлекеттік қызметті көрсету нәтижесін беру сағат 13:00-ден 14:30-ға дейінгі түскі үзіліспен сағат 9:00-ден 18:00-ге дейін жүзеге асырылады. Мемлекеттік көрсетілетін қызмет алдын ала жазылусыз және жеделдетілген қызмет көрсетусіз, кезек күту тәртібімен көрсетіледі;</p> <p>2) порталдың – тәулік бойы жөндеу жұмыстарын жүргізумен байланысты техникалық үзілістерді қоспағанда (көрсетілетін қызметті алушы жұмыс уақыты аяқталғаннан кейін, демалыс күндері және Қазақстан Республикасының еңбек заңнамасына сәйкес мереке күндері жүгінген жағдайда өтініштерді қабылдау мемлекеттік қызметті көрсету нәтижелерін беру келесі жұмыс күнінде жүзеге асырылады).</p> <p>Мемлекеттік қызметті көрсету орындарының мекенжайлары transport@transport.gov.kz ("Мемлекеттік көрсетілетін</p>

		<p>қызметтер" кіші бөлімінде) Министрліктің интернет-ресурсында орналастырылған.</p>
8.	<p>Мемлекеттік қызмет көрсету үшін көрсетілетін қызметті алушыдан талап етілетін құжаттар мен мәліметтердің тізбесі</p>	<p>1) көрсетілетін қызметті берушіге: осы Қағидаларға 16-қосымшаға сәйкес нысан бойынша өтінім; сынақ хаттамасының түпнұсқасы немесе сараптамалық тексеру хаттамасының түпнұсқасы.</p> <p>2) порталға: осы Қағидаларға 16-қосымшаға сәйкес көрсетілетін қызметті алушының ЭЦҚ-сымен қол қойылған электрондық құжат нысаны бойынша өтінім; сынақ хаттамасының электрондық көшірмесі немесе сараптамалық тексеру хаттамасының электрондық көшірмесі.</p> <p>Жеке тұлғаның жеке басын куәландыратын құжат туралы, заңды тұлғаны мемлекеттік тіркеу (қайта тіркеу) туралы, көлік құралын тіркеу туралы куәлік туралы мәліметті көрсетілетін қызметті беруші "электрондық үкіметтің" шлюзі арқылы тиісті мемлекеттік ақпараттық жүйелерден алады.</p>
9.	<p>Қазақстан Республикасының заңдарында белгіленген мемлекеттік қызметті көрсетуден бас тарту үшін негіздер</p>	<p>1) көрсетілетін қызметті алушының мемлекеттік көрсетілетін қызметті алу үшін ұсынған құжаттардың және (немесе) олардағы деректердің (мәліметтердің) анық еместігін анықтау;</p> <p>2) көрсетілетін қызметті алушының және (немесе) мемлекеттік қызмет көрсету үшін қажетті ұсынылған материалдардың, объектілердің, деректердің және мәліметтердің осы Қағидалардың белгіленген талаптарына сай келмеуі;</p> <p>3) көрсетілетін қызметті алушыға қатысты оның қызметіне немесе мемлекеттік көрсетілетін қызметті алуды талап ететін жекелеген қызмет түрлеріне тыйым салу туралы соттың заңды күшіне енген шешімінің (үкімінің) болуы.</p> <p>4) көрсетілетін қызметті алушыға қатысты мемлекеттік қызметті</p>

		алумен байланысты арнайы құқықтан айырылған көрсетілетін қызметті алушы соттың заңды күшіне енген шешімінің болуы.
10.	Мемлекеттік қызмет көрсету ерекшеліктерін ескере отырып, оның ішінде электрондық нысанда көрсетілетін өзге де талаптар	<p>Көрсетілетін қызметті алушының ЭЦҚ-сы болған жағдайда, мемлекеттік көрсетілетін қызметті портал арқылы электрондық нысанда алу мүмкіндігі болады.</p> <p>Көрсетілетін қызметті алушы порталдың "жеке кабинеті", сондай-ақ Бірыңғай байланыс орталығы арқылы қашықтықтан қол жеткізу режимінде мемлекеттік қызметті көрсету тәртібі және мәртебесі туралы ақпаратты алу мүмкіндігі бар.</p> <p>Мемлекеттік қызмет көрсету нәтижесінің дұрыстығын www.egov.kz порталда тексеруге болады.</p> <p>Бірыңғай байланыс орталығы: 1414, 8 800 080 7777.</p>

Автомобиль көлігімен жүктерді тасымалдау қағидаларына
2-қосымша

Ескерту. 2-қосымша алып тасталды - ҚР Индустрия және инфрақұрылымдық даму министрінің 16.06.2021 № 307 (алғашқы ресми жарияланған күнінен кейін күнтізбелік алпыс күн өткен соң қолданысқа енгізіледі) бұйрығымен.

Автомобиль көлігімен жүктерді тасымалдау қағидаларына
3-қосымша

Авторефрижератор панағындағы жүктің және ауаның температурасын бақылап тексеру парағы

№ _____ жолдама параққа жүргізуші _____

№ жартылай тіркеменің _____

Жартылай тіркеменің термометріне түзету _____ °C _____

(механиктің қолы)

Авторефрижераторға толтырылды _____ температуралық режим (жүктің атауы)

(Қағиданың 14-қосымшасының 4-5-бағандары)

Жүк жөнелтушінің атауы _____

Жүк алушының атауы _____

Тиелуге берілген уақыты _____

Шанақтағы тиеу алдындағы температура _____ °C

Жүктің тиеу алдындағы температурасы _____ °C

Қолы (жүк жөнелтушінің) _____

P/c №	Күні, сағаты, минуты	Бақылау пунктiнiң атауы	Шанақтағы температураны өлшеу нәтижелері	Бақылау пунктiнiң жауапты тұлғасының қолы және штемпелі
1	2	3	4	5
1				
2				
3				
4				
5				
6				
7				
8				
9				
10				

Жүк алушыға келген уақыты _____

Тиеу алдындағы шанақтағы температура _____ °C

Жүк алушының қолы _____

Автомобиль көлігімен жүктерді
тасымалдау қағидаларына
4-қосымша

Жарияланған құны бар жүктерді тасымалдау

ТІЗІМДЕМЕСІ

20__ ж. " __ " _____ № _____ тауар-көлік жүкқұжаты бойынша

Тасымалдаушы _____

(тасымалдаушының атауы)

Жөнелту пунктi _____

Бару пунктi _____

Жүк жөнелтуші _____

(жүк жөнелтушінің атауы)

Тасымалдаушы _____

(тасымалдаушының атауы)

Жүк алушы _____

(жүк алушының атауы)

--	--	--	--	--	--

Орама түрі	Әрбір жүк орнының айырмашылық белгілері	Әрбір жүк орнының жарияланған құнының сомасы	Әрбір орындағы буылып-түйілген бұйымдардың атауы	Бұйымдардың саны	Әрбір заттық жарияланған құндылығы



Орындардың барлығы _____ жалпы сомасы _____ тенге
(сандармен және жазумен)

Тізімдеме тапсырылды _____
(жүк жөнелтушінің қолы және деректемелері)

Тізімдеме қабылданды _____
(тасымалдаушының қолы және деректемелері)

Автомобиль көлігімен жүктерді
тасымалдау қағидаларына
5-қосымша

Арнайы таңбалау белгілері

 Ауырлық центрі	 Кысуға төзімсіз
 Төңкеріліссіз	 Абайлаңыз, осақ
 Ылғалға төзімсіз	 Ілгектермен алынбасын
 Жарыққа төзімсіз	 Сөзуге төзімсіз
 Үсті, төңкеріліссіз	 Стропша орны
 Сұйықтық	 Температуралар аралықтарын ұстау
 Суыққа төзімсіз	 Герметиякті орама
 Осы жерден алынсын	 Қатарлап үкіге тыйым салынған



Дөңгелек ағаш материалдарын таңбалау белгісі

Автомобиль көлігімен жүктерді

Схема

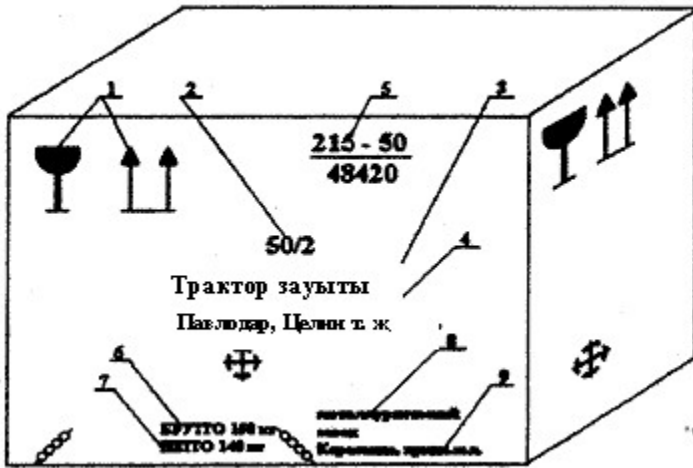

- 1 – амал-тәсіл белгілері;
- 2 – жөнелтімдегі орындар саны;
- 3 – жүк алушының атауы мен бару орны;
- 4 – қайта тиеу станциясының атауы;
- 5 – теміржол таңбаламасы;
- 6 – брутто массасы;
- 7 - нетто массасы;
- 8 – жүк жөнелтушінің атауы;
- 9 – жөнелту станциясының атауы.

Автомобиль көлігімен жүктерді
тасымалдау қағидаларына
7-қосымша

Пломбаларды ілу тәсілдерінің схемалары

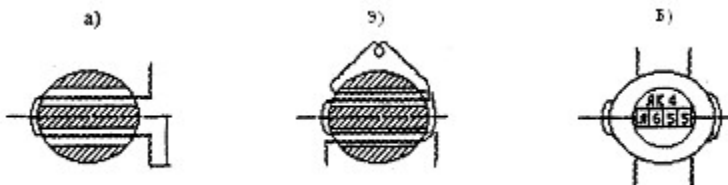

1-сурет. Екі қатарлас саңылаулары бар қорғасын пломбаларды
ілу тәсілінің схемасы

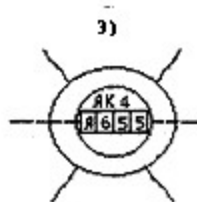
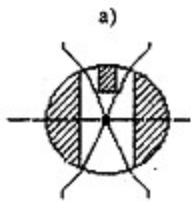

2-сурет. Камералы қорғасын пломбаларды ілу тәсілінің схемасы

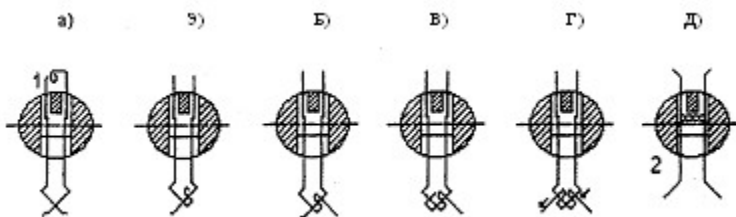

3-сурет. Камералы полиэтилен пломбаларды ілу тәсілінің схемасы:

1 - есік жапсырмасы көздері мен тіреудің айналасындағы қос ілгек;

2 – қапсырма

Автомобиль көлігімен жүктерді
тасымалдау қағидаларына
8-қосымша

АКТ

_____ 20__ ж. " ____ " _____

(елді мекеннің атауы)

Тасымалдаушы _____

(тасымалдаушының атауы)

(автокөлік құралының маркасы және мемлекеттік нөмір белгісі)

Тіркеме нөмірі _____

Осы акт мына адамдардың қатысуымен жасалды:

1) _____

(Т.А.Ә., атқаратын лауазымы, жеке басын куәландыратын құжаттың нөмірі, кім және қашан берген)

2) _____

3) _____

Жүк жөнелтуші _____

Жүк алушы _____

20__ ж. " ____ " _____ № _____ тауар-көлік жүкқұжаты

Жүктің атауы _____

Акті жасауға себеп болған жағдайлардың сипаттамасы:

Қолдар:

Ескертпе: 1. Актіге, акті жасау үшін негіз болған жағдайларды куәландыруға қатысқан тараптар (адамдар), бірақ кемінде екі адам қол қояды.

2. Тасымалдаушы жағынан актіге: басшы (оның орынбасары), пайдалану қызметінің қызметкерлері, экспедитор-жүргізуші қол қоюы мүмкін.

Автомобиль көлігімен жүктерді
тасымалдау қағидаларына
9-қосымша

Ескерту. 9-қосымша алып тасталды - ҚР Индустрия және инфрақұрылымдық даму министрінің 16.06.2021 № 307 (алғашқы ресми жарияланған күнінен кейін күнтізбелік алпыс күн өткен соң қолданысқа енгізіледі) бұйрығымен.

Автомобиль көлігімен жүктерді
тасымалдау қағидаларына
10-қосымша

Тасымалдауға ұсынылатын еттің, сорпа өнімдерінің және жартылай дайын ет тағамдарының температурасы

Р/с №	Жүктің атауы	Тасымалдауға ұсынылатын жүктің температурасы, °С
	Мұздатылған ет	
1.	Сыыр еті	минус 6-дан жоғары емес
2.	Қой еті мен ешкі еті	минус 6-дан жоғары емес
3.	Шошқа еті	минус 6-дан жоғары емес
4.	Ет текшелері	минус 6-дан жоғары емес
5.	Құс еті, қоян еті	минус 18-ден жоғары емес
6.	Сорпа өнімдері	минус 18-ден жоғары емес
	Тоңазытылған ет	
7.	Сыыр еті	плюс 2-ден плюс 6-ға дейін
8.	Қой еті	плюс 2-ден плюс 6-ға дейін
9.	Шошқа еті	плюс 2-ден плюс 6-ға дейін
10.	Құс еті, қоян еті	плюс 2-ден плюс 6-ға дейін
	Суыған ет	
11.	Сыыр еті	плюс 4-тен плюс 12-ге дейін
12.	Бұзау еті мен қой еті	плюс 4-тен плюс 12-ге дейін
	Ет тағамдары	
13.	Шикідей ысталған, ысталған шұжықтар және ысталған еттер	плюс 2-ден плюс 8-ге дейін

Ескертпе. Ет тағамдары ыдысқа салынған түрде тасымалданады.

Автомобиль көлігімен жүктерді
тасымалдау қағидаларына
11-қосымша

Жануарларды тиеу схемасы

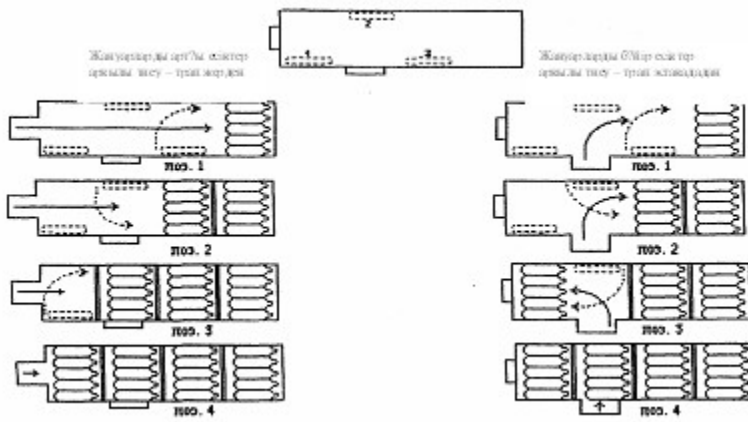

Автомобиль көлігімен жүктерді
тасымалдау қағидаларына
12-қосымша

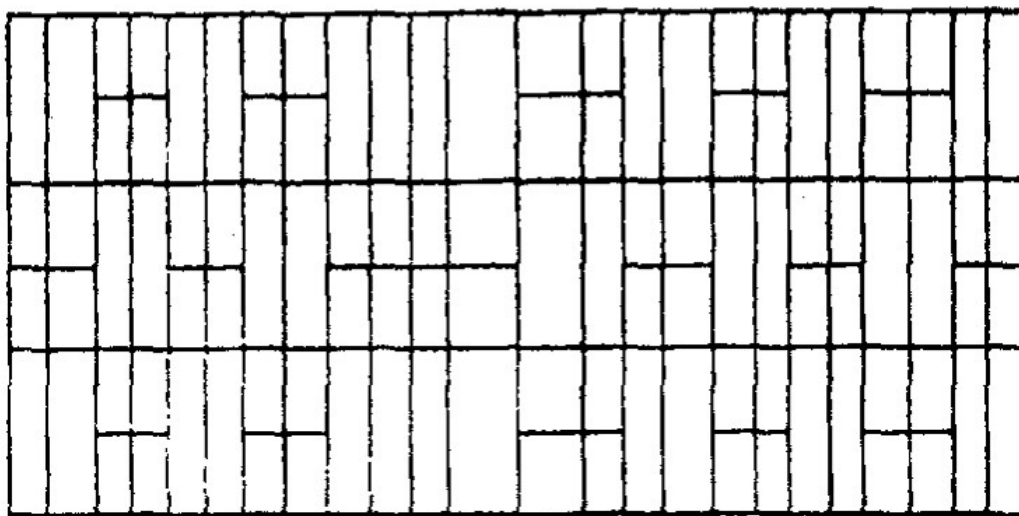
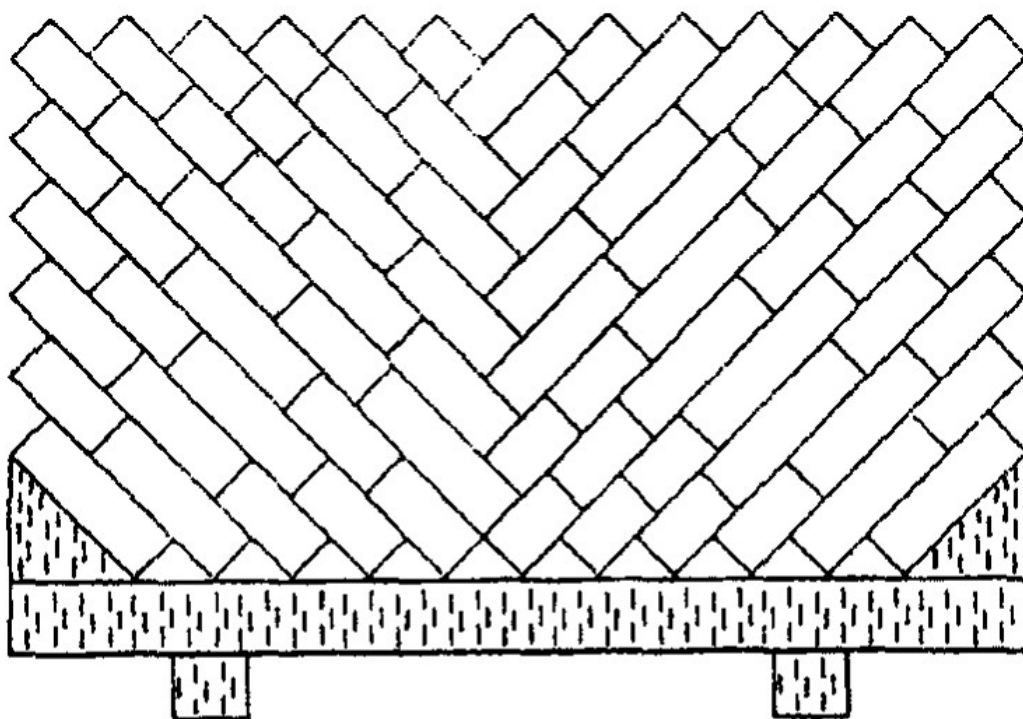

1-сурет. Тегенге кірпіштерді қалау схемасы

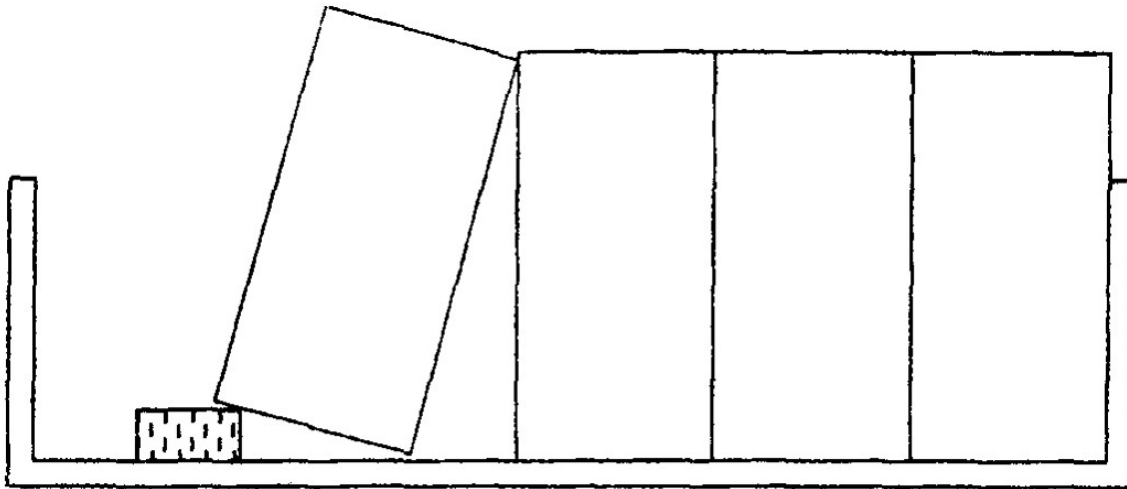

2-сурет. Бөренені қолдану арқылы пакеттерді шанаққа көлденеңінен орналастыру схемасы

Автомобиль көлігімен жүктерді
тасымалдау қағидаларына
13-қосымша

(Жеткізуші мөртабанының орны)

Жүкқұжатқа арналған тауарлық ерітіндінің ПАСПОРТЫ

1. Саны _____ м³
(сандармен және жазбаша)
2. Маркасы 200, 150, 100, 75, 50, 25, А-10
3. Түрі: цементтік, күрделі, әктасты
4. Аязға шыдамды қосымша: бар, жоқ
5. Жарамдылық мерзімі - 2 сағат 30 минут
6. Дайындау уақыты _____ сағат _____ минут

(қажетінің асты сызылсын, әрбір автокөлік құралына беріледі)

Автомобиль көлігімен жүктерді
тасымалдау қағидаларына
14-қосымша

№ _____ ілеспе ведомосы

_____ 20__ ж. " ____ " _____

(елді мекеннің атауы)

Экспедитор-жүргізуші _____

(тегі, аты, әкесінің аты)

Автокөлік құралының маркасы _____

Мем. нөмір белгісі _____

Автокөлік құралының тиістілігі _____

Контейнерлерді жөнелтуші _____

(атауы, мекенжайы)

Контейнерлерді алушы _____

№ _____ өтінім (тапсырыс) _____

(атауы және мекенжайы)

Контейнерлердің № №	Көрсетілген брутто салмағы, кг	Контейнерлердің меншікті салмағы, кг	Контейнерлердің жөнелтілу уақыты	Контейнерлердің келу уақыты	Нормативтен артық жалпы тұрып қалу уақыты	Контейнерлердің тұрып қалу уақыты

Контейнерлердің барлығы _____

Тапсырды _____ Қабылдады _____

(қолы) (қолы және мөртабаны)

Автомобиль көлігімен жүктерді тасымалдау қағидаларына 15-қосымша

Жайпақ тегендерге жәшіктерді бекіту схемасы

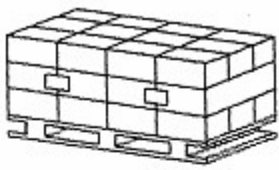

а

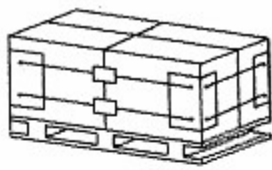

б

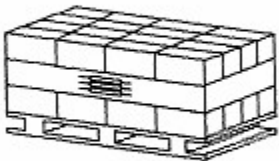

в

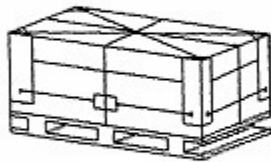

г



д

- а) металл таспамен;
- ә) қатырма бұрыштықтарды қолдану арқылы;
- б) металл бұрыштықтарды қолдану арқылы;
- в) жұмсақ таспамен;
- г) арнайы құрылғымен

Автомобиль көлігімен жүктерді
тасымалдау қағидаларына
16-қосымша
Нысан
Қазақстан Республикасы
Индустрия және
инфрақұрылымдық
даму министрлігі

**Тез бүлінетін тамақ өнімдерін халықаралық тасымалдау және осы тасымалға пайдаланылатын арнаулы көлік құралдары туралы келісімге (ТБТҚ) сәйкес берілетін, көлік құралдарының ТБТҚ талаптарына сәйкестігі туралы куәлікті ресімдеуге және беруге
ӨТІНІМ**

Ескерту. 16-қосымша жаңа редакцияда – ҚР Индустрия және инфрақұрылымдық даму министрінің 21.04.2020 № 215 (алғашқы ресми жарияланған күнінен кейін күнтізбелік жиырма бір күн өткеннен соң қолданысқа енгізіледі) бұйрығымен.

1. _____

(өтінім берушінің атауы)

атынан _____

(басшының Т.А.Ә., лауазымы) көлік құралының "Тез бүлінетін тамақ өнімдерін халықаралық тасымалдау және осы тасымалға пайдаланылатын арнаулы көлік құралдары туралы келісімнің (ТБТҚ)" талаптарына сәйкестігі туралы куәлікті

_____ тиесілі немесе (кімге)

_____ пайдаланатын (кім)

_____ ұсынған (кім)

_____ (жүк автомобилі, тіркеме, жартылай тіркеме, контейнер және тағы сол сияқты, тіркеу белгісі, серия және көлік құралын тіркеу туралы куәлік нөмірі) беруді өтінеді

2. Өтінім берушінің деректемелері:

2.1. Заңды мекенжайы: (жеке кәсіпкердің тұрғылықты мекенжайы)

Телефоны/факс

Ұйым басшысы

(қолы) (Т.А.Ә.)

Автомобиль көлігімен жүктерді
тасымалдау қағидаларына
17-қосымша

**Тез бүлінетін тамақ өнімдерін халықаралық тасымалдау
және осы тасымалға (ТБТҚ) пайдаланылатын арнаулы көлік
құралдары туралы келісімге сәйкес берілген
КУӘЛШК**

**Ескерту. 17-қосымша алып тасталды – ҚР Инвестициялар және даму министрінің
23.11.2017 № 814 (алғашқы ресми жарияланған күнінен кейін күнтізбелік он күн өткен
соң қолданысқа енгізіледі) бұйрығымен.**

© 2012. Қазақстан Республикасы Әділет министрлігінің «Қазақстан Республикасының Заңнама және
құқықтық ақпарат институты» ШЖҚ РМК