



"Қоршаған ортаны қорғау саласындағы мемлекеттік көрсетілетін қызметтер регламенттерін бекіту туралы" Қазақстан Республикасы Энергетика Министрінің 2015 жылғы 22 мамырдағы № 369 бұйрығына өзгерістер енгізу туралы

Күшін жойған

Қазақстан Республикасы Энергетика министрінің 2016 жылғы 21 қаңтардағы № 18 бұйрығы. Қазақстан Республикасының Әділет министрлігінде 2016 жылы 22 ақпанда № 13156 болып тіркелді. Күші жойылды - Қазақстан Республикасы Энергетика министрінің 2016 жылғы 24 мамырдағы № 215 бұйрығымен

Ескерту. Бұйрықтың күші жойылды - ҚР Энергетика министрінің 24.05.2016 № 215 бұйрығымен.

Б Ұ Й Ы Р А М Ы Н :

1. «Қоршаған ортаны қорғау саласындағы мемлекеттік көрсетілетін қызметтер регламенттерін бекіту туралы» Қазақстан Республикасы Энергетика Министрінің 2015 жылғы 22 мамырдағы № 369 бұйрығына (Нормативтік құқықтық актілердің мемлекеттік тізілімінде № 11565 болып тіркелген, 2015 жылғы 20 қазанда «Әділет» ақпараттық-құқықтық жүйесінде жарияланған) мынадай өзгерістер енгізілсін:

көрсетілген бұйрықпен бекітілген «Парниктік газдар шығарындыларына сертификат беру және қайта ресімдеу» мемлекеттік көрсетілетін қызмет регламенті осы бұйрықтың қосымшасына сәйкес жаңа редакцияда жазылсын;

көрсетілген бұйрықпен бекітілген «Парниктік газдар шығарындылары мен сіңірулерін қысқарту, сондай-ақ парниктік газдарды түгендеу туралы есепті растау саласындағы кәсіби верификациялық және валидациялық (детерминациялық) қызметті жүзеге асыратын тәуелсіз ұйымдарды аккредиттеу» мемлекеттік көрсетілетін қызмет регламентінде:

11-тармақтың 1) тармақшасының алтыншы, жетінші және сегізінші абзацтары мынадай редакцияда жазылсын:

«4-рәсім – электрондық үкіметтің шлюзі (бұдан әрі - ЭҮШ) арқылы көрсетілетін қызметті алушы деректері туралы сұрауды «Заңды тұлғалар» мемлекеттік дерекқорына (бұдан әрі - ЗТ МДҚ) жіберу;

2-шарт – көрсетілетін қызметті алушы деректерінің ЗТ МДҚ-да болуын т е к с е р у ;

5-рәсім – көрсетілетін қызметті алушы деректерінің ЗТ МДҚ-да болмауына байланысты деректерді алудың мүмкін еместігі туралы хабарламаны қ а л ы п т а с т ы р у ; » ;

11-тармақтың 2) тармақшасының үшінші абзацы мынадай редакцияда ж а з ы л с ы н :

«1-шарт – порталда тіркелген көрсетілетін қызметті алушы туралы деректердің төлнұсқалығын логин (бизнес-сәйкестендіру нөмірі) және пароль а р қ ы л ы т е к с е р у ; » .

2. Қазақстан Республикасы Энергетика министрлігінің Мұнай-газ кешеніндегі экологиялық реттеу, бақылау және мемлекеттік инспекция комитеті Қазақстан Республикасының заңнамасында белгіленген тәртіппен:

1) осы бұйрық Қазақстан Республикасының Әділет министрлігінде мемлекеттік тіркеуді ;

2) осы бұйрық Қазақстан Республикасының Әділет министрлігінде мемлекеттік тіркелгеннен кейін он күнтізбелік күн ішінде оның көшірмесін мерзімді баспа басылымдарында және «Әділет» ақпараттық-құқықтық жүйесінде ресми жариялауға, сондай-ақ Қазақстан Республикасы нормативтік құқықтық актілерінің Эталондық бақылау банкіне енгізу үшін Қазақстан Республикасы Әділет министрлігінің «Республикалық құқықтық ақпарат орталығы» шаруашылық жүргізу құқығындағы республикалық мемлекеттік кәсіпорнына жіберуді ;

3) осы бұйрықты Қазақстан Республикасы Энергетика министрлігінің ресми интернет-ресурсында және мемлекеттік органдардың интранет-порталында орналастыруды ;

4) осы бұйрықты Қазақстан Республикасы Әділет министрлігінде мемлекеттік тіркелгеннен кейін он жұмыс күні ішінде Қазақстан Республикасы Энергетика министрлігінің Заң қызметі департаментіне осы тармақтың 2) және 3) тармақшаларымен көзделген іс-шаралардың орындалуы туралы мәліметтерді ұсынуды қамтамасыз етсін .

3. Осы бұйрықтың орындалуын бақылау жетекшілік ететін Қазақстан Республикасының Энергетика вице-министріне жүктелсін.

4. Осы бұйрық алғашқы ресми жарияланған күнінен кейін күнтізбелік жиырма бір күн өткен соң қолданысқа енгізіледі.

<i>Энергетика министрі</i>		<i>Қазақстан Республикасының</i>	
<i>Қазақстан</i>		<i>В. Школьник</i>	
<i>Энергетика</i>		<i>Республикасы</i>	
<i>2016</i>		<i>министрінің</i>	
<i>№ 18</i>		<i>21</i>	
<i>жылғы</i>		<i>қаңтардағы</i>	
<i>бұйрығына</i>			
<i>қосымша</i>			
<i>Қазақстан</i>		<i>Республикасы</i>	
<i>Энергетика</i>		<i>министрінің</i>	

«Парниктік газдар шығарындыларына сертификат беру және қайта ресімдеу» мемлекеттік көрсетілетін қызмет регламенті

1. Жалпы ережелер

1. «Парниктік газдар шығарындыларына сертификат беру және қайта ресімдеу» мемлекеттік қызметін (бұдан әрі - мемлекеттік көрсетілетін қызмет) Қазақстан Республикасы Энергетика министрлігінің Мұнай-газ кешеніндегі экологиялық реттеу, бақылау және мемлекеттік инспекция комитеті (бұдан әрі – көрсетілетін қызметті беруші) көрсетеді.

2. Қызметті көрсету нысаны – электронды (ішінара автоматтандырылған) және қағаз түрінде.

3. Мемлекеттік қызметті көрсету нәтижесі – парниктік газдар шығарындыларына сертификат.

2. Мемлекеттік қызмет көрсету процесінде көрсетілетін қызметті берушінің құрылымдық бөлімшелерінің (қызметкерлерінің) іс-қимыл тәртібін сипаттау

4. Қазақстан Республикасы Энергетика министрінің 2015 жылғы 23 сәуірдегі № 301 бұйрығымен бекітілген «Парниктік газдар шығарындыларына сертификат беру және қайта ресімдеу» мемлекеттік көрсетілетін қызмет стандартының (бұдан әрі-мемлекеттік көрсетілетін қызмет стандарты) 9-тармағына сәйкес құжаттарды қосымша ұсына отырып, көрсетілетін қызмет алушының өтініші немесе электрондық сұрауы мемлекеттік көрсетілетін қызметті көрсету бойынша рәсімді (іс-қимылдар) бастау үшін негіздеме болып табылады.

5. Мемлекеттік қызмет көрсету процесінің құрамына кіретін әрбір рәсімнің (іс-қимылдың) мазмұны, оның орындалу ұзақтығы:

портал арқылы не қағаз жеткізгіште келіп түскен мемлекеттік көрсетілетін қызметті алуға өтінішті көрсетілетін қызметті берушілер кеңсесі қызметкерінің оның келіп түскен күні тіркеуі және оны көрсетілетін қызметті берушілердің басшылығының қарауына беруі;

көрсетілетін қызметті беруші басшылығының екі сағат ішінде құжаттың мазмұнымен танысуы және бұрыштама жазуы. Көрсетілетін қызметті берушінің тиісті құрылымдық бөлімшесінің басшысына (бұдан әрі – көрсетілетін қызметті

берушінің басшысы) құжаттарды беруі;
көрсетілетін қызметті беруші басшысының екі сағат ішінде құрылымдық бөлімшенің жауапты орындаушысын таңдауы (бұдан әрі – орындаушы);
орындаушы мемлекеттік көрсетілетін қызмет стандартының 9-тармағынада көрсетілген тізбеге сәйкес парниктік газдар шығарындыларына сертификат беруге және қайта ресімдеуге құжаттарды жиырма тоғыз күнтізбелік күн ішінде қарайды;
орындаушы көрсетілген мерзім ішінде мемлекеттік қызметті көрсету нәтижесін дайындайды;
көрсетілетін қызметті берушінің басшысымен екі сағат ішінде мемлекеттік қызмет көрсету нәтижесін келісу;
көрсетілетін қызметті беруші басшылығының екі сағат ішінде мемлекеттік қызмет көрсету нәтижесіне қол қоюы;
көрсетілетін қызметті берушінің басшылығы қызмет көрсету нәтижесіне қол қойған күні көрсетілетін қызмет беруші кеңсесінің қызметкері мемлекеттік көрсетілетін қызметті көрсету нәтижесін тіркейді және көрсетілетін қызметті алушыға қолма-қол береді немесе почта арқылы жібереді.

6. Келесі рәсімді (іс-қимылды) орындауды бастауға негіз болатын мемлекеттік қызметті көрсету бойынша рәсім (іс-қимыл) нәтижесі:
кіріс нөмірі бар тіркелген сұрау;
танысқан және жазылған бұрыштама;
жауапты орындаушы;
қаралған құжаттар топтамасы;
мемлекеттік қызметті көрсету нәтижесі;
келісілген мемлекеттік қызметті көрсету нәтижесі;
қол қойылған мемлекеттік қызметті көрсету нәтижесі;
шығыс нөмірі бар тіркелген мемлекеттік қызметті көрсету нәтижесі және оны беру.

3. Мемлекеттік қызмет көрсету процесінде көрсетілетін қызмет берушінің құрылымдық бөлімшелерінің (қызметкерлерінің) өзара іс-қимыл тәртібін сипаттау

7. Мемлекеттік қызмет көрсету рәсіміне қатысатын көрсетілетін қызмет берушінің құрылымдық бөлімшелерінің (қызметкерлерінің) тізбесі:

- 1) көрсетілетін қызметті берушінің басшылығы;
- 2) көрсетілетін қызмет беруші тиісті құрылымдық бөлімшесінің басшысы;
- 3) көрсетілетін қызмет беруші тиісті құрылымдық бөлімшесінің жауапты орындаушысы;

4) көрсетілетін қызметті беруші кеңсесінің қызметкері.

8. Көрсетілетін қызметті берушінің құрылымдық бөлімшелерінің арасындағы рәсімдер (іс-қимылдар) бірізділігінің сипаттамасы:

портал арқылы не қағаз жеткізгіште келіп түскен мемлекеттік көрсетілетін қызметті алуға өтінішті көрсетілетін қызметті берушілер кеңсесі қызметкерінің оның келіп түскен күні тіркеуі және оны көрсетілетін қызметті берушілердің басшылығының қарауына беруі;

көрсетілетін қызметті беруші басшылығының екі сағат ішінде құжаттың мазмұнымен танысуы және бұрыштама жазуы. Көрсетілетін қызметті берушінің тиісті құрылымдық бөлімшесінің басшысына (бұдан әрі – көрсетілетін қызметті берушінің басшысы) құжаттарды беруі;

көрсетілетін қызметті беруші басшысының екі сағат ішінде құрылымдық бөлімшенің жауапты орындаушысын таңдауы (бұдан әрі – орындаушы);

орындаушы мемлекеттік көрсетілетін қызмет стандартының 9-тармағына көрсетілген тізбеге сәйкес парниктік газдар шығарындыларына сертификат беруге және қайта ресімдеуге құжаттарды жиырма тоғыз күнтізбелік күн ішінде қарайды;

орындаушы көрсетілген мерзім ішінде мемлекеттік қызметті көрсету нәтижесін дайындайды;

көрсетілетін қызметті берушінің басшысымен екі сағат ішінде мемлекеттік қызмет көрсету нәтижесін келісу;

көрсетілетін қызметті беруші басшылығының екі сағат ішінде мемлекеттік қызмет көрсету нәтижесіне қол қоюы;

көрсетілетін қызметті берушінің басшылығы қызмет көрсету нәтижесіне қол қойған күні көрсетілетін қызмет беруші кеңсесінің қызметкері мемлекеттік көрсетілетін қызметті көрсету нәтижесін тіркейді және көрсетілетін қызметті алушыға қолма-қол береді немесе почта арқылы жібереді.

9. Әрбір рәсімнің (іс-қимылдың) ұзақтығы көрсетілген құрылымдық бөлімшелер (қызметкерлер) арасындағы рәсімдердің (іс-қимылдардың) блок-схемасы осы Мемлекеттік көрсетілетін қызмет регламентінің 1-қосымшасында келтірілген.

10. Мемлекеттік көрсетілетін қызмет көрсету процесінде көрсетілетін қызметті берушінің құрылымдық бөлімшелерінің (қызметкерлерінің) өзара іс-қимыл тәртібінің сипаттамасы осы Мемлекеттік көрсетілетін қызмет регламентінің 2-қосымшасында мемлекеттік қызмет көрсетудің бизнес-процесстерінің анықтамалығында келтірілген.

4. Мемлекеттік қызметті көрсету процесінде ақпараттық жүйелерді пайдалану тәртібінің сипаттамасы

11. Портал арқылы мемлекеттік қызметті көрсету кезінде көрсетілетін қызметті берушілер мен көрсетілетін қызметті алушының жүгіну тәртібінің және рәсімдердің (іс-қимылдардың) бірізділігінің сипаттамасы:

1) көрсетілетін қызметті берушілердің рәсімдері (іс-қимылдары) бірізділігінің с и п а т т а м а с ы :

1-рәсім – мемлекеттік қызметті көрсету үшін көрсетілетін қызметті берушілердің қызметкерінің логин мен парольді «Е-лицензиялау мемлекеттік дерекқорлар» ақпараттық жүйесіне (бұдан әрі - ЕЛ МДБ АЖ) енгізуі;

1-шарт – көрсетілетін қызметті берушілердің тіркелген қызметкері туралы деректердің дұрыстығын ЕЛ МДБ АЖ-да логин және пароль арқылы тексеру;

2-рәсім – көрсетілетін қызметті берушілер қызметкерінің деректерінде бұзушылықтардың болуына байланысты авторизациялаудан бас тарту туралы хабарламаны ЕЛ МДБ АЖ-да қалыптастыру;

3-рәсім – осы регламентте көрсетілген қызметті көрсетілетін қызметті берушілер қызметкерінің таңдауы, қызмет көрсету үшін сұрау нысанын экранға шығару және көрсетілетін қызметті берушілер қызметкерінің көрсетілетін қызметті алушы деректерін енгізуі;

4-рәсім – электрондық үкіметтің шлюзі (бұдан әрі - ЭҮШ) арқылы көрсетілетін қызметті алушы деректері туралы сұрауды «Занды тұлғалар» мемлекеттік дерекқорына (бұдан әрі - ЗТ МДҚ) жіберу;

2-шарт – көрсетілетін қызметті алушы деректерінің ЗТ МДҚ-да болуын т е к с е р у ;

5-рәсім – көрсетілетін қызметті алушы деректерінің ЗТ МДҚ-да болмауына байланысты деректерді алудың мүмкін еместігі туралы хабарламаны қ а л ы п т а с т ы р у ;

6-рәсім – құжаттардың қағаз нысанда болуы туралы белгісі бөлігінде сұрау н ы с а н ы н т о л т ы р у ;

7-рәсім – сұрауды ЕЛ МДБ АЖ-да тіркеу және ЕЛ МДБ АЖ-да көрсетілетін қ ы з м е т т е р д і ө н д е у ;

8-рәсім – көрсетілетін қызметті алушының рұқсатты беру шарттары мен талаптарына сәйкестігін көрсетілетін қызметті берушілердің тексеруі;

9-рәсім – көрсетілетін қызметті алушының мемлекеттік қызметті көрсету н ә т и ж е с і н а л у ы .

2) көрсетілетін қызметті алушының жүгіну тәртібінің және рәсімдер (іс-қимылдардың) бірізділігінің сипаттамасы:

1-рәсім – мемлекеттік көрсетілетін қызметті алу үшін порталда көрсетілетін

қызметті алушының парольді енгізуі (авторизациялау процесі);

1-шарт – порталда тіркелген көрсетілетін қызметті алушы туралы деректердің төлнұсқалығын логин (жеке сәйкестендіру нөмірі (бұдан әрі – ЖСН)/ бизнес-сәйкестендіру нөмірі (бұдан әрі – БСН) және пароль арқылы тексеру;

2-рәсім – порталдың көрсетілетін қызметті алушы деректерінде бұзушылықтардың болуымен байланысты авторизациядан бас тарту туралы х а б а р л а м а н ы қ а л ы п т а с т ы р у ы ;

3-рәсім – көрсетілетін қызметті алушының осы регламентте көрсетілген қызметті таңдауы, қызмет көрсету үшін сұрау нысанын экранға шығару және нысанның құрылымы мен форматтық талаптарын ескеріп, сұрау нысанына электронды түрде қажетті құжаттарды тіркей отырып, көрсетілетін қызметті алушының нысанды толтыруы (деректерді енгізу);

4-рәсім – сұрауды куәландыру (қол қою) үшін көрсетілетін қызметті алушының ЭЦҚ тіркеу куәлігін таңдауы;

5-рәсім – көрсетілетін қызметті алушының ЭЦҚ-сы арқылы қызмет көрсетуге сұраудың толтырылған нысанын (енгізілген деректер) куәландыруы (қол қоюы);

6-рәсім – ЕЛ МДБ АЖ-да электронды құжатты (көрсетілетін қызметті алушының сұрауын) тіркеу және ЕЛ МДБ АЖ-да сұрауды өңдеу;

7-рәсім – көрсетілетін қызметті алушының мемлекеттік қызметті көрсету нәтижесін алуы.

«Парниктік газдар шығарындыларына сертификат беру және қайта ресімдеу» мемлекеттік көрсетілетін

қызмет регламентіне 1-қосымша

Әрбір рәсімнің (іс-қимылдың) ұзақтығын көрсете отырып, құрылымдық бөлімшелер (қызметкерлер) арасындағы рәсімдердің (іс-қимылдардың) блок-схемасы

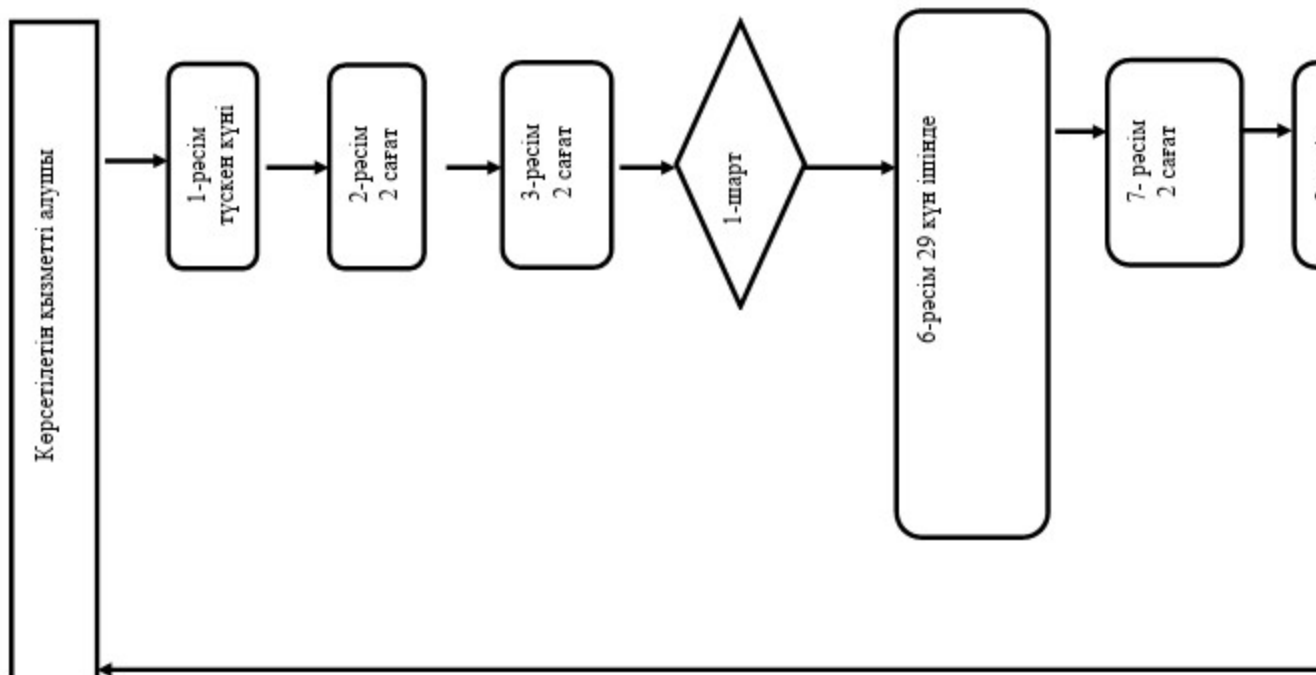

Шартты белгілер:

Рәсім	Шарт	Хабарламалар ағыны	Сәйкессіздік
-------	------	--------------------	--------------

«Парниктік газдар шығарындыларына сертификат беру және қайта ресімдеу» мемлекеттік көрсетілетін қызмет регламентіне 2-қосымша

Мемлекеттік қызмет көрсетудің бизнес-процестерінің анықтамалығы
Парниктік газдар шығарындыларына сертификат беру және қайта ресімдеу

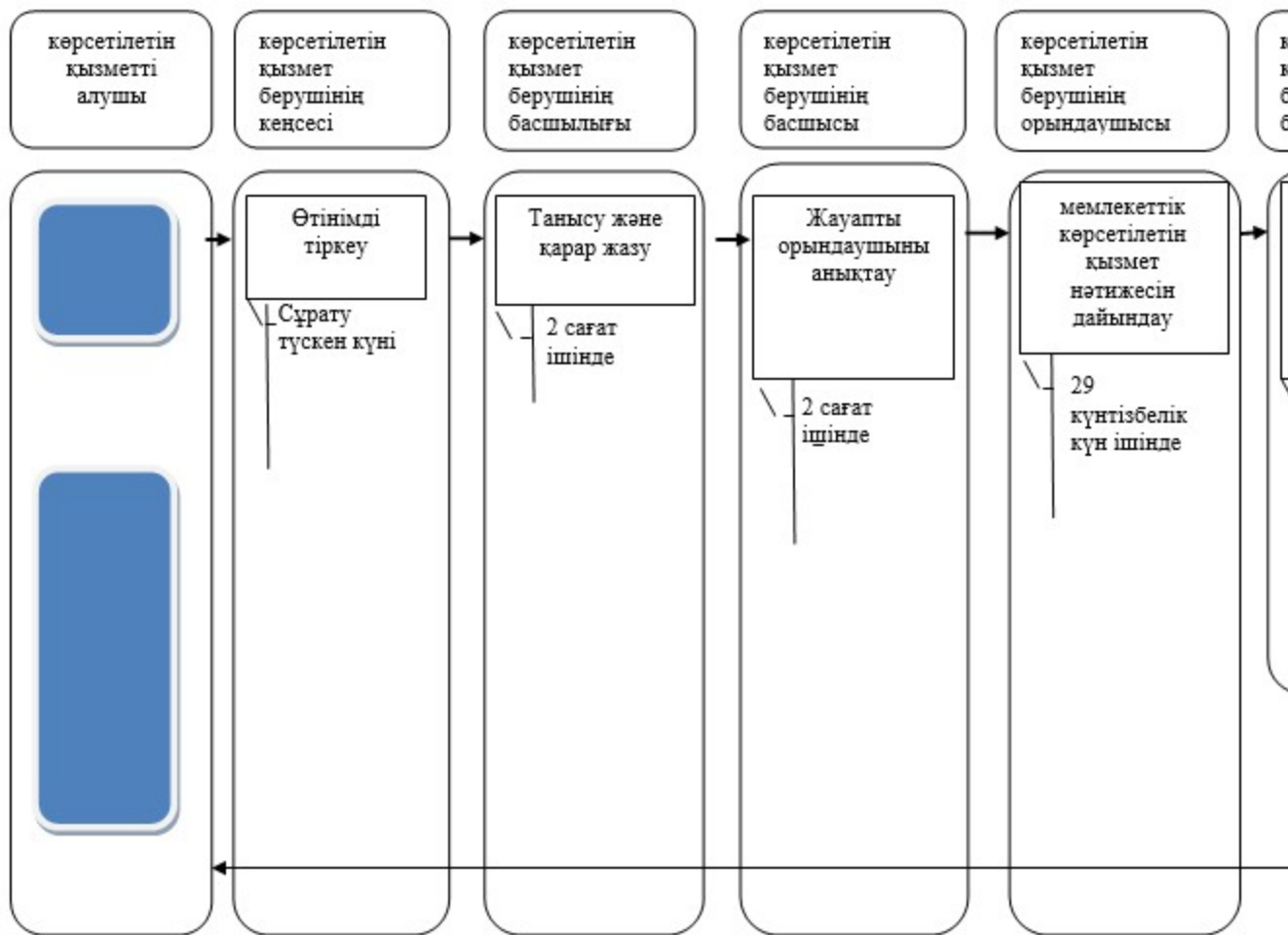

© 2012. Қазақстан Республикасы Әділет министрлігінің «Қазақстан Республикасының Заңнама және құқықтық ақпарат институты» ШЖҚ РМК