

"Білім саласындағы мемлекеттік көрсетілетін қызметтер регламенттерін бекіту туралы" Жамбыл облысы әкімдігінің 2015 жылғы 21 мамырдағы № 107 қаулысына өзгерістер енгізу туралы

Күшін жойған

Жамбыл облысы әкімдігінің 2016 жылғы 31 наурыздағы № 112 қаулысы. Жамбыл облысы Әділет департаментінде 2016 жылғы 27 сәуірде № 3046 болып тіркелді. Күші жойылды - Жамбыл облысы әкімдігінің 2020 жылғы 20 тамыздағы № 189 қаулысымен

Ескерту. Күші жойылды - Жамбыл облысы әкімдігінің 20.08.2020 № 189 (алғашқы ресми жарияланған күнінен кейін күнтізбелік он күн өткен соң қолданысқа енгізіледі) қаулысымен.

Р Қ А О - н ы ң е с к е р т п е с і .

Құжаттың мәтінінде түпнұсқаның пунктуациясы мен орфографиясы сақталған.

"Қазақстан Республикасындағы жергілікті мемлекеттік басқару және өзін-өзі басқару туралы" Қазақстан Республикасының 2001 жылғы 23 қаңтардағы Заңына , "Мемлекеттік көрсетілетін қызметтер туралы" Қазақстан Республикасының 2013 жылғы 15 сәуірдегі Заңына сәйкес Жамбыл облысының әкімдігі **ҚАУЛЫ ЕТЕДІ:**

1. "Білім саласындағы мемлекеттік көрсетілетін қызметтер регламенттерін бекіту туралы" Жамбыл облысы әкімдігінің 2015 жылғы 21 мамырдағы № 107 қаулысына (Нормативтік құқықтық актілерді мемлекеттік тіркеу тізілімінде № 2686 тіркелген, 2015 жылдың 9 шілдесінде "Ақ Жол" газетінде жарияланған) мынадай өзгерістер енгізілсін:

көрсетілген қаулымен бекітілген "Мектепке дейінгі балалар ұйымдарына жіберу үшін мектепке дейінгі (7 жасқа дейін) жастағы балаларды кезекке қою" мемлекеттік көрсетілетін қызмет регламенті осы қаулының қосымшасына сәйкес жаңа редакцияда жазылсын.

2. "Жамбыл облысы әкімдігінің білім басқармасы" коммуналдық мемлекеттік мекемесі заңнамада белгіленген тәртіппен:

1) осы қаулының әділет органдарында мемлекеттік тіркелуін;

2) осы қаулының мемлекеттік тіркеуден өткеннен кейін он күнтізбелік күн ішінде оны ресми жариялауға мерзімді баспа басылымдарына және "Әділет" ақпараттық-құқықтық жүйесіне жіберуді;

3) осы қаулының Жамбыл облысы әкімдігінің интернет-ресурсында орналастырылуын қамтамасыз етсін.

3. Осы қаулының орындалуын бақылау облыс әкімінің орынбасары Е. Манжуовқа жүктелсін.

4. Осы қаулы әділет органдарында мемлекеттік тіркелген күннен бастап күшіне енеді және оның алғашқы ресми жарияланған күнінен кейін күнтізбелік он күн өткен соң қолданысқа енгізіледі.

Облыс әкімі

К. Көкрекбаев

Жамбыл облысы әкімдігінің
2016 жылғы 31 наурыздағы
№ 112 қаулысына қосымша
Жамбыл облысы әкімдігінің
2015 жылғы 21 мамырдағы
№ 107 қаулысымен бекітілген

"Мектепке дейінгі балалар ұйымдарына жіберу үшін мектепке дейінгі (7 жасқа дейін) жастағы балаларды кезекке қою" мемлекеттік көрсетілетін қызмет регламенті

Жалпы ережелер

1. "Мектепке дейінгі балалар ұйымдарына жіберу үшін мектепке дейінгі (7 жасқа дейін) жастағы балаларды кезекке қою" мемлекеттік көрсетілетін қызмет (бұдан әрі – мемлекеттік көрсетілетін қызмет) "Мектепке дейінгі тәрбие мен оқыту саласында жергілікті атқарушы органдар көрсететін мемлекеттік қызметтер стандарттарын бекіту туралы" Қазақстан Республикасы Білім және ғылым министрінің 2015 жылғы 7 сәуірдегі № 172 (Нормативтік құқықтық актілерді мемлекеттік тіркеу тізілімінде 2015 жылдың 8 мамырда № 10981 тіркелген) бұйрығымен бекітілген "Мектепке дейінгі балалар ұйымдарына жіберу үшін мектепке дейінгі (7 жасқа дейін) жастағы балаларды кезекке қою" мемлекеттік көрсетілетін қызмет стандартына сәйкес (бұдан әрі – стандарт), аудандар мен Тараз қаласы әкімдіктерінің білім бөлімдерімен, ауыл, ауылдық округ әкімдерімен (бұдан әрі – көрсетілетін қызметті беруші) көрсетіледі.

Өтінішті қабылдау және мемлекеттік қызметті көрсету нәтижесін беру:

- 1) көрсетілетін қызметті беруші;
- 2) "Азаматтарға арналған үкімет" мемлекеттік корпорациясы" коммерциялық емес қоғамы (бұдан әрі – Мемлекеттік корпорация);
- 3) "электрондық үкімет" www.egov.kz веб-порталы (бұдан әрі – портал) арқылы жүзеге асырылады.

2. Мемлекеттік қызмет көрсету нысаны: электронды (толық автоматтандырылған) және (немесе) қағаз түрінде.

3. Мемлекеттік қызмет көрсетудің нәтижесі: стандарттың 1-қосымшасына сәйкес нысан бойынша мектепке дейінгі балалар ұйымына кезектілікке сәйкес жолдама беру, мектепке дейінгі ұйымдарда орын болмаған жағдайда кезектілік нөмірі көрсетілген кезекке қою туралы хабарлама беру болып табылады.

Мемлекеттік қызметті көрсету нәтижесін ұсыну нысаны: электронды (толық автоматтандырылған) және (немесе) қағаз түрінде.

2 Мемлекеттік қызмет көрсету процесінде көрсетілетін қызметті берушінің құрылымдық бөлімшелерінің (қызметкерлерінің) іс-қимыл тәртібін сипаттау

4. Мемлекеттік қызмет көрсету бойынша рәсімді (іс-қимылды) бастауға негіздеме көрсетілетін қызметті алушының стандарттың 9-тармағында көрсетілген құжаттарды (бұдан әрі – құжаттар) ұсынуы болып табылады.

5. Мемлекеттік қызмет көрсету процесінің құрамына кіретін әрбір рәсімнің (іс-қимылдың) мазмұны, оны орындаудың ұзақтығы:

1) мемлекеттік қызметті көрсету үшін қажетті құжаттарды қабылдау – 10 (он) минут;

2) құжаттарды қарастыру және мемлекеттік көрсетілетін қызмет нәтижесін дайындау – 10 (он) минут;

3) мемлекеттік көрсетілетін қызмет нәтижесін көрсетілетін қызметті алушыға беру – 10 (он) минут.

6. Келесі рәсімді (іс-қимылды) орындауды бастауға негіз болатын мемлекеттік қызмет көрсету рәсімінің (іс-қимылдың) нәтижесі:

1) тіркелген кіріс нөмірі бар өтініш;

2) мемлекеттік көрсетілетін қызмет нәтижесі.

3. Мемлекеттік қызмет көрсету процесінде құрылымдық бөлімшелер (қызметкерлер) мен көрсетілетін қызметті берушінің өзара іс-қимыл тәртібін сипаттау

7. Мемлекеттік қызмет көрсету процесіне қатысатын көрсетілетін қызметті берушінің құрылымдық бөлімшелерінің (қызметкерлерінің) тізбесі:

көрсетілетін қызмет берушінің жауапты қызметкері.

8. Әрбір рәсімнің (іс-қимылдың) ұзақтығын көрсете отырып, құрылымдық бөлімшелердің (қызметкерлердің) арасындағы рәсімдердің (іс-қимылдың) бірзділігін сипаттау:

көрсетілетін қызметті берушінің жауапты қызметкері құжаттарды қабылдап, қарайды, мемлекеттік көрсетілетін қызмет нәтижесін дайындайды және көрсетілетін қызметті алушыға береді – 30 (отыз) минут.

4. Мемлекеттік корпорациямен және (немесе) өзге де көрсетілетін қызметті берушілермен өзара іс-қимыл тәртібін, сондай-ақ мемлекеттік қызмет көрсету процесінде ақпараттық жүйелерді пайдалану тәртібін сипаттау

9. Мемлекеттік корпорацияға және (немесе) өзге көрсетілетін қызметті берушіге жүгіну тәртібінің сипаттамасы, көрсетілетін қызметті алушының сұрау салуын өңдеудің ұзақтығы:

Мемлекеттік корпорация қызметкері көрсетілетін қызмет алушымен ұсынылған құжаттар топтамасының стандартқа сәйкестігін қарайды – 15 (он бес) минут.

Көрсетілетін қызметті алушы (не нотариалды куәландырылған сенім хат бойынша оның өкілі) жүгінген кезде мемлекеттік қызмет көрсету үшін қажетті құжаттар тізбесі стандарттың 9–тармағында көрсетілген.

Көрсетілетін қызметті алушы стандарттың 9–тармағына сәйкес құжаттар топтамасын толық ұсынбаған жағдайда Мемлекеттік корпорация қызметкері құжаттарды қабылдаудан бас тартады және стандарттың 3–қосымшасына сәйкес нысан бойынша құжаттар қабылдаудан бас тарту туралы қолхат береді.

10. Мемлекеттік қызмет көрсетудің нәтижесін мемлекеттік корпорация арқылы алу процесінің сипаттамасы, оның ұзақтығы:

мемлекеттік көрсетілетін қызметті алушыға мемлекеттік қызметтің нәтижесін немесе бас тарту туралы дәйекті жауап беру – 15 (он бес) минут.

11. Жүгіну тәртібін және портал арқылы мемлекеттік қызмет көрсету кезінде көрсетілетін қызметті беруші мен көрсетілетін қызметті алушының рәсімдерінің (іс-қимылдарының) бірізділігін сипаттау:

1) көрсетілетін қызметті алушы жеке сәйкестендіру нөмірі және пароль арқылы порталда тіркеуді жүзеге асырады (порталда тіркелмеген көрсетілетін қызметті алушылар үшін жүзеге асырылады);

2) 1 – үдеріс, көрсетілетін қызметті алушының мемлекеттік қызметті алу үшін жеке сәйкестендіру нөмірі мен парольді енгізу үдерісі (авторизациялау үдерісі);

3) 1 шарт – порталда тіркелген көрсетілетін қызметті алушы жайлы мәліметтердің түпнұсқалығын тексеру;

4) 2 – үдеріс, көрсетілетін қызметті алушының мәліметтерінде бұзушылықтардың болуына байланысты порталмен авторизациялаудан бас тарту туралы хабарламаны қалыптастыру;

5) 3 – үдеріс, көрсетілетін қызметті алушының осы регламентте көрсетілген қызметті таңдауы, мемлекеттік қызмет көрсету үшін экранға тапсырыс үлгісін шығару және көрсетілетін қызметті алушының құрылымы мен нысандық талаптарын ескере отырып, үлгіні толтыруы (мәліметтерді енгізу), тапсырыс үлгісіне стандарттың 9–тармағында көрсетілген қажетті құжаттардың көшірмесін электронды түрде тіркеу, сонымен қатар тапсырысты растау үшін көрсетілетін қызметті алушының электрондық цифрлық қолтаңбасының тіркеу куәлігін таңдауы;

6) 2 шарт – порталда электрондық цифрлық қолтаңбаның тіркеу куәлігінің жарамдылық мерзімін және қайтарылып алынған (жойылған) тіркеу куәліктері тізімінде болмауын, сонымен қатар жеке сәйкестендіру мәліметтерінің сәйкестігін (тапсырыста көрсетілген жеке сәйкестендіру нөмірі мен электрондық цифрлық қолтаңбаның тіркеу куәлігінде көрсетілген жеке сәйкестендіру нөмірі арасында) тексеру;

7) 4 – үдеріс, көрсетілетін қызметті алушының электрондық цифрлық қолтаңбасының расталмауына байланысты тапсырыс берілген мемлекеттік қызметті көрсетуден бас тарту туралы хабарламаны қалыптастыру;

8) 5 – үдеріс, көрсетілетін қызметті алушының электрондық цифрлық қолтаңбасы арқылы мемлекеттік қызмет көрсету үшін тапсырысты куәландыруы және көрсетілетін қызметті берушінің өңдеуі үшін "электрондық үкімет" шлюзі арқылы "электрондық үкіметтің" аймақтық шлюзінің автоматтандырылған жұмыс орнына электронды құжатты (тапсырысты) жіберу;

9) 6 – үдеріс, электронды құжатты "электрондық үкіметтің" аймақтық шлюзінің автоматтандырылған жұмыс орнында тіркеу;

10) 3 шарт – қызметті берушімен қызметті алушының ұсынылған құжаттарын стандарттың 9 тармағында көрсетілген құжаттармен сәйкестігін және мемлекеттік қызметті көрсету негізін тексеру;

11) 7 – үдеріс, көрсетілетін қызметті алушы құжаттарында бұзушылықтардың болуына байланысты тапсырыс берілген мемлекеттік қызметті көрсетуден бас тарту туралы хабарлама қалыптастырылады;

12) 8 – үдеріс, көрсетілетін қызметті алушының "электрондық үкіметтің" аймақтық шлюзінің автоматтандырылған жұмыс орнымен қалыптастырылған мемлекеттік қызмет нәтижесін (электрондық құжат түріндегі анықтама) алуы. Электрондық құжат көрсетілетін қызметті берушінің уәкілетті тұлғасының электрондық цифрлық қолтаңбасын пайдалана отырып қалыптастырылады.

Мемлекеттік қызмет көрсету процесінде рәсімдердің (іс–қимылдардың) реті, көрсетілетін қызметті берушінің толық сипаттамасы құрылымдық бөлімшелерінің (қызметкерлерінің) өзара іс–қимылдарының, сонымен қатар өзге көрсетілген қызмет берушілермен немесе Мемлекеттік корпорациямен өзара







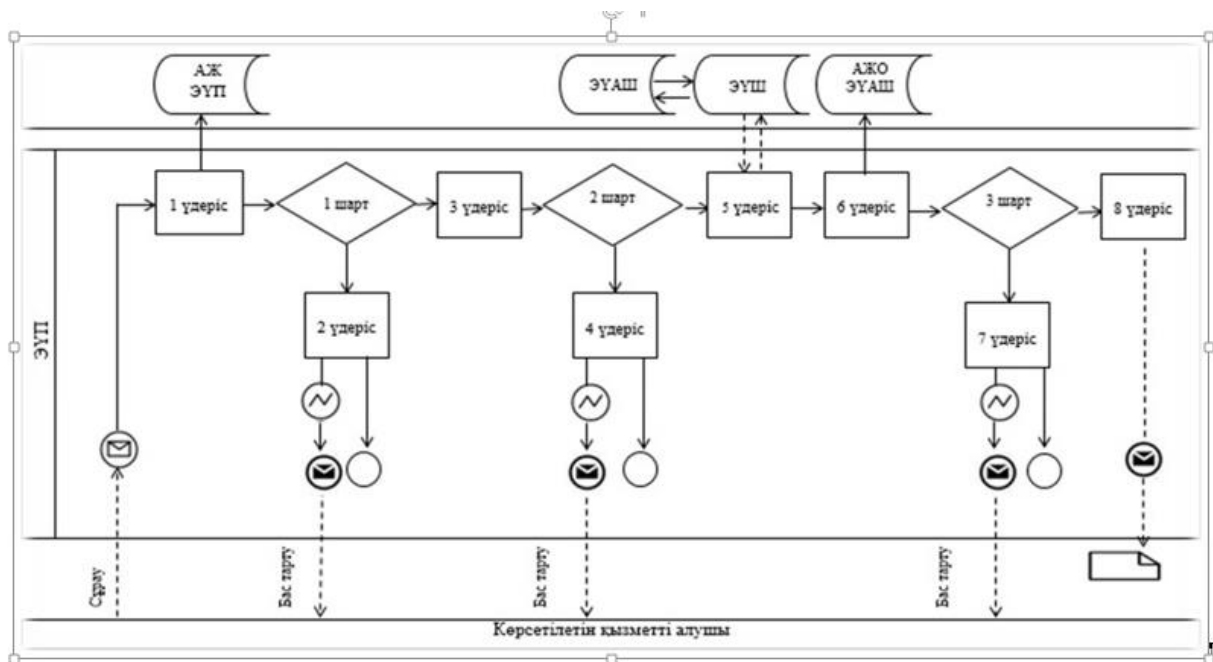





іс-қимыл тәртібінің және мемлекеттік қызмет көрсету процесінде ақпараттық жүйелерді қолдану тәртібінің сипаттамасы осы регламенттің 2-қосымшасына сәйкес мемлекеттік қызмет көрсетудің бизнес-процестерінің анықтамалығында көрсетіледі.

"Мектепке дейінгі балалар ұйымдарына жіберу үшін мектепке дейінгі (7 жасқа дейін) жастағы балаларды кезекке қою" мемлекеттік көрсетілетін қызмет регламентіне 1-қосымша

Портал арқылы "Мектепке дейінгі балалар ұйымдарына жіберу үшін мектепке дейінгі (7 жасқа дейін) жастағы балаларды кезекке қою" мемлекеттік қызметін көрсетуге тартылған графикалық нысандағы ақпараттық жүйелердің функционалдық өзара әрекеттестігінің диаграммасы



Кесте. Шартты белгілер:

	Бастапқы хабарлама
	Аяқтаушы хабарлама
	Аралық хабарлама
	Аяқтаушы карапайым оқиға
	Қате
	Оқиғалар-таймерлер
	Ақпараттық жүйе
	Үдеріс
	Шарт
	Хабарламалар ағыны
	Басқару ағыны
	Соңғы көрсетілетін қызметті алушыға ұсынылатын электрондық құжат

"Мектепке дейінгі балалар ұйымдарына жіберу үшін мектепке дейінгі (7 жасқа дейін) жастағы балаларды кезекке қою" мемлекеттік көрсетілетін қызмет регламентіне 2-қосымша

Портал, Мемлекеттік корпорация және көрсетілетін қызметті беруші арқылы "Мектепке дейінгі балалар ұйымдарына жіберу үшін мектепке дейінгі (7 жасқа дейін) жастағы балаларды кезекке қою" мемлекеттік қызметін көрсетудің бизнес-процестерінің анықтамалығы



Шартты белгілер:



- мемлекеттік қызмет көрсетудің басталуы немесе аяқталуы;



- көрсетілетін қызметті алушы рәсімінің (іс-қимылының) атауы;

→ - келесі рәсімге (іс-қимылға) өту.