

**"Халықаралық техникалық байқау сертификатын беру" мемлекеттік көрсетілетін қызмет регламентін бекіту туралы**

*Күшін жойған*

Алматы қаласы әкімдігінің 2016 жылғы 25 ақпандағы № 1/59 қаулысы. Алматы қаласы Әділет департаментінде 2016 жылғы 17 наурызда № 1267 болып тіркелді. Күші жойылды - Алматы қаласы әкімдігінің 2016 жылғы 20 мамырдағы № 2/214 қаулысымен

Ескерту. Күші жойылды - Алматы қаласы әкімдігінің 20.05.2016 № 2/214 қаулысымен.

РҚАО-ның ескертпесі.

Құжаттың мәтінінде түпнұсқаның пунктуациясы мен орфографиясы сақталған.

Қазақстан Республикасының 2001 жылғы 23 қаңтардағы "Қазақстан Республикасындағы жергілікті мемлекеттік басқару және өзін-өзі басқару туралы" және 2013 жылғы 15 сәуірдегі "Мемлекеттік көрсетілетін қызметтер туралы" заңдарына сәйкес, Қазақстан Республикасы Инвестициялар және даму министрінің 2015 жылғы 30 сәуірдегі № 557 "Автомобиль көлігі саласында мемлекеттік көрсетілетін қызметтер стандарттарын бекіту туралы" бұйрығын басшылыққа алып, Алматы қаласының әкімдігі **ҚАУЛЫ ЕТЕДІ:**

1. Қоса беріліп отырған "Халықаралық техникалық байқау сертификатын беру" мемлекеттік көрсетілетін қызмет регламенті бекітілсін.

2. Алматы қаласы Жолаушылар көлігі басқармасы осы қаулыны интернет-ресурста орналастыруды қамтамасыз етсін.

3. Осы қаулының орындалуын бақылау Алматы қаласы әкімінің орынбасары Р. Тауфиқовке жүктелсін.

4. Осы қаулы әділет органдарында мемлекеттік тіркелген күннен бастап күшіне енеді және ол алғаш ресми жарияланғаннан кейін күнтізбелік он күн өткен соң қолданысқа енгізіледі.

*Алматы қаласының әкімі*

*Б. Байбек*

Алматы қаласы әкімдігінің  
2016 жылғы 25 ақпандағы  
№ 1/59 қаулысымен бекітілді

# **"Халықаралық техникалық байқау сертификатын беру"**

## **мемлекеттік көрсетілетін қызмет регламенті**

### **1. Жалпы ережелер**

1. Осы "Халықаралық техникалық байқау сертификатын беру" мемлекеттік көрсетілетін қызмет регламенті (бұдан әрі - Регламент) Қазақстан Республикасының Инвестициялар және даму министрінің 2015 жылғы 30 сәуірдегі № 557 бұйрығымен бекітілген "Автомобиль көлігі саласында мемлекеттік көрсетілетін қызметтер стандарттарын бекіту туралы" мемлекеттік көрсетілетін қызмет стандарты (бұдан әрі - Стандарт) негізінде әзірленді.

"Халықаралық техникалық байқау сертификатын беру" мемлекеттік көрсетілетін қызметі (бұдан әрі - мемлекеттік көрсетілетін қызмет) "Алматы қаласы Жолаушылар көлігі басқармасы" коммуналдық мемлекеттік мекемесі ( бұдан әрі - көрсетілетін қызметті беруші), мекенжайы: Алматы қаласы, Республика алаңы, 4, арқылы көрсетіледі.

2. Осы Регламентте қолданылатын түсініктер мен қысқартулар:

1) Қазақстан Республикасы Инвестициялар және даму министрлігі Байланыс, ақпараттандыру және ақпарат комитетінің "Халыққа қызмет көрсету орталығы" шаруашылық жүргізу құқығындағы республикалық мемлекеттік кәсіпорны ( бұдан әрі - ХҚКО);

2) [www.egov.kz](http://www.egov.kz), [www.elicense.kz](http://www.elicense.kz) "электрондық үкіметтің" веб-порталы ( бұдан әрі - портал);

3) жеке және заңды тұлғалар (бұдан әрі - көрсетілетін қызметті алушы);

4) автоматтандырылған жұмыс орны (бұдан әрі - АЖО);

5) "электрондық үкімет" шлюзі (бұдан әрі - ЭҮШ) - электрондық қызметтерді жүзеге асыру аясында "электрондық үкімет" ақпараттық жүйесін біріктіруге арналған ақпараттық жүйе;

6) "электрондық үкіметтің" төлем шлюзі (бұдан әрі - ЭҮТШ);

7) электрондық цифрлық қолтаңба (бұдан әрі - ЭЦҚ) ? электрондық цифрлық қолтаңба құралдарымен құрылған және электрондық құжаттың анықтығын, оның тиістілігін және мазмұнының өзгермейтіндігін растайтын электрондық сандық символдар жиынтығы;

8) ЖАО - жергілікті атқарушы орган - мемлекеттік қызметті тікелей көрсетуші "Алматы қаласы Жолаушылар көлігі басқармасы" коммуналдық мемлекеттік мекемесі;

9) жеке сәйкестендіру нөмірі (бұдан әрі - ЖСН) - жеке тұлғаға, соның ішінде жеке кәсіпкерлік сипатындағы қызметті жүзеге асыратын жеке кәсіпкерге арнап қалыптастырылған бірегей нөмір;

10) Бизнес сәйкестендіру нөмері (бұдан әрі - БСН) заңды тұлғаға (филиал мен өкілдікке) және бірлескен кәсіпкерлік түрінде қызметін жүзеге асыратын жеке кәсіпкер үшін қалыптастырылатын бірегей нөмір;

11) ЖТ ММБ - "Жеке тұлғалар" мемлекеттік мәліметтер базасы;

12) халыққа қызмет көрсету орталықтарының біріктірілген ақпараттық жүйесі (бұдан әрі - ХҚКО АЖ) - тұрғындарға қызмет көрсету үдерісін Қазақстан Республикасының халыққа (жеке және заңды тұлғаларға) қызмет көрсету орталықтары, сонымен қатар тиісті министрліктер мен ведомстволар арқылы автоматтандыруға арналған ақпараттық жүйе;

13) электрондық құжат - ақпаратты электронды-сандық үлгіде тапсыратын және ЭЦҚ куәландырылған құжат;

14) "электрондық үкіметтің" өңірлік шлюзі (бұдан әрі - ЭҮАШ) - электрондық қызметтерді іске асыру аясында "электрондық әкімдік" ақпараттық жүйелерін біріктіруге арналған "электрондық үкімет" шлюзінің қосалқы жүйесі.

3. Мемлекеттік қызмет көрсету нысаны - электрондық (ішінара автоматтандырылған) және (немесе) қағаз түрінде.

Өтінішті қабылдау және мемлекеттік қызмет көрсетудің нәтижесін беру:

1) ХҚКО;

2) портал.

4. Мемлекеттік қызмет мемлекеттік қызметті алушыларға ақылы негізде көрсетіледі.

Халықаралық сертификатты немесе халықаралық сертификаттың телнұсқасын бергені үшін мемлекеттік баж салығы 2008 жылғы 10 желтоқсандағы "Салық және бюджетке төленетін басқа да міндетті төлемдер туралы" Қазақстан Республикасының Кодексінде (Салық кодексі) белгіленген баж салығы мөлшерлемесіне сәйкес халықаралық сертификатты және халықаралық сертификаттың телнұсқасын беру орны бойынша төленеді және мемлекеттік баж салығын төлеу күніне белгіленген айлық есептік көрсеткіштің 50 пайызын құрайды.

Төлеу тәсілі: мемлекеттік баж салығы бюджетке банктер немесе банк операцияларының жекелеген түрлерін жүзеге асыратын ұйымдар арқылы, сондай-ақ ЭҮТШ арқылы аудару жолымен не қолма-қол ақшамен төленеді.

5. Мемлекеттік көрсетілетін қызмет нәтижесі - халықаралық техникалық байқау сертификаты, немесе мемлекеттік қызметті көрсетуден бас тарту туралы дәлелді жауап беру.

Мемлекеттік көрсетілетін қызметті көрсету: қағаз түрінде.

Портал арқылы өтініш тапсырғанда көрсетілген мемлекеттік қызмет нәтижесі мемлекеттік көрсетілетін қызметті берушінің уәкілетті тұлғасы қол қойған

ЭЦҚэлектронды құжат түрінде Көрсетілетін қызметті алушының "жеке кабинетіне" жіберіледі.

## **2. Мемлекеттік көрсетілетін қызметті көрсету үдерісі кезінде Көрсетілетін қызметті берушінің құрылымдық бөлімшелерінің (қызметкерлерінің) әрекет ету тәртібінің сипаттамасы**

6. Көрсетілетін қызметті берушінің көрсетілетін мемлекеттік қызметті көрсету үшін өтінішті және Стандарттың 9 тармағында көрсетілген қажетті құжаттарды алу мемлекеттік қызметті көрсету бойынша рәсімді (іс-әрекетті) бастауға негіз болып табылады.

7. Мемлекеттік қызметті көрсету үдерісінің құрамына кіретін рәсімдер (іс-әрекеттер):

- 1) ХҚКО қызметкерінің құжаттарды қабылдауы және өтінішті тіркеуі;
- 2) көрсетілетін қызметті беруші маманының өтінішті қарауы және ұсынылған құжаттарды тексеруі және көрсетілген қызметті берушінің маманына құжаттарды беруі;
- 3) көрсетілетін қызметті беруші маманының мемлекеттік қызметті көрсету нәтижесін ресімдеуі;
- 4) мемлекеттік қызметті көрсету нәтижесін ХҚКО қызметкеріне беру.

## **3. Мемлекеттік қызмет көрсету үдерісіндегі көрсетілген қызметті берушінің құрылымдық бөлімшелерінің (қызметкерлерінің) өзара іс-қимыл тәртібінің сипаттамасы**

8. Мемлекеттік қызметті көрсету үдерісіне қатысатын көрсетілетін қызметті берушінің құрылымдық бөлімшелерінің (қызметкерлерінің) тізбесі:

- 1) көрсетілетін қызметті берушінің кеңсесінің қызметкері;
- 2) көрсетілетін қызметті берушінің басшысы;
- 3) көрсетілетін қызметті берушінің маманы.

Көрсетілген қызметті берушінің құрылымдық бөлімшелерінің (қызметкерлерінің) арасындағы рәсімдер (іс-әрекеттер) кезеңділігінің, рәсімдер ұзақтығының сипаттамасы:

- 1) көрсетілетін қызметті беруші кеңсесінің қызметкері өтініш және мемлекеттік қызметті көрсету үшін қажетті құжаттар келіп түскен соң көрсетілетін қызметті берушінің Электрондық құжат айналымының бірыңғай жүйесінде тіркеуді жүзеге асырады және көрсетілетін қызмет берушінің басшысына қарауға береді. Рәсімнің ұзақтығы - 5 минут;
- 2) көрсетілетін қызметті берушінің басшысы қарарға сәйкес мемлекеттік

қызметті алушының өтінішін маманға орындау үшін береді;

3) көрсетілетін қызметті берушінің маманы ұсынылған құжаттардың Стандарттың 9 тармағына сәйкестігін тексереді. Рәсімнің ұзақтығы - 1 жұмыс күні;

4) ұсынылған құжаттарды тексеріп, талдау жасағаннан кейін көрсетілетін қызметті берушінің маманы мемлекеттік қызметті көрсету нәтижесін ресімдейді. Рәсімнің ұзақтығы - 15 минут;

5) мемлекеттік қызметті көрсету нәтижесін ресімделгеннен кейін көрсетілетін қызметті берушінің маманы көрсетілетін қызметті берушінің басшысына қол қоюға береді, көрсетілетін қызметті берушінің елтаңба бейнеленген мөрі қойылады. Рәсімнің ұзақтығы - 15 минут;

Ұсынылған құжаттардың толық болмауының фактісі анықталған жағдайда Қызметті берушінің маманы өтінішті қараудан дәлелді бас тарту жобасын дайындайды және қол қоюға ұсынады;

6) мемлекеттік қызметті көрсетудің дайын нәтижесі ХҚКО қызметкеріне тізілімге сәйкес қол қойылып, беріледі. Рәсімнің ұзақтығы - 10 минут.

9. Мемлекеттік қызметті көрсету мерзімі:

1) көрсетілетін қызметті алушы ХҚКО-ға не порталға құжаттар топтамасын тапсырған кезден бастап:

халықаралық техникалық байқау сертификатын беру - 2 жұмыс күні ішінде жүзеге асырылады;

мемлекеттік қызметті көрсетуден бас тарту туралы жазбаша дәлелді жауап беру - 1 (бір) жұмыс күні ішінде жүзеге асырылады;

2) ХҚКО-ға құжаттар топтамасын тапсыру кезінде кезек күтудің рұқсат етілген ең ұзақ уақыты - 15 минут;

3) ХҚКО-да қызмет көрсетудің рұқсат етілген ең ұзақ уақыты - 15 минут.

ХҚКО-ның қызметкері қызмет алушының өтінішін мемлекеттік көрсетілетін қызмет Стандартының 9 тармағында көрсетілген толық құжаттар топтамасы болуына сәйкес қабылдайды.

Қызмет алушы толық емес құжаттама топтамасын тапсырған жағдайда ХҚКО қызметкері өтінішті қабылдаудан бас тартады.

10. Жұмыс кестесі:

Қазақстан Республикасы еңбек заңнамасына сәйкес демалыс және мейрам күндерінен басқа күндері, белгіленген жұмыс кестесіне сәйкес дүйсенбіден бастап жұмаға дейін қоса есептегенде, сағат 9.00-ден 18.30-ға дейін, сағат 13.00-ден 14.30-ға дейін түскі үзіліс.

Өтініштерді қабылдау және мемлекеттік көрсетілетін қызметті көрсету нәтижесін беру сағат 9.00-ден 17.30-ға дейін, сағат 13.00-ден 14.30-ға дейін түскі үзіліс, жүзеге асырылады.

Мемлекеттік көрсетілетін қызмет алдын ала жазылусыз және жылдамдатылған қызмет көрсетусіз кезек бойынша көрсетіледі.

Мемлекеттік қызмет көрсету үдерісінде көрсетілетін қызметті берушінің құрылымдық бөлімшелерінің (қызметкерлерінің) өзара рәсімдерінің (іс-қимылдарының), сондай-ақ ХҚКО-мен өзара іс-қимыл тәртібінің толық сипаттамасы осы Регламенттің 1 қосымшасына сәйкес мемлекеттік қызмет көрсетудің бизнес-процестерінің анықтамалығында көрсетілген.

#### **4. Мемлекеттік қызмет көрсету барысында ақпараттық жүйелердің әрекеттесуі тәртібінің сипаттамасы**

11. Қызмет көрсетушіге қарым-қатынас жасау тәртібінің сипаттамасы, қызмет көрсетушінің өтінішті өңдеу ұзақтығы:

1) көрсетілетін қызметті алушы ЖСН және пароль арқылы порталда тіркеуді жүзеге асырады (портал тіркелмеген көрсетілетін қызметті алушылар үшін жүзеге асырылады);

2) 1 үдеріс - көрсетілетін қызметті алушының мемлекеттік қызметті алу үшін ЖСН мен парольді порталға енгізу үдерісі (авторизациялау үдерісі);

3) 1 шарт - порталда тіркелген көрсетілетін қызметті алушы жайлы мәліметтердің түпнұсқалылығын ЖСН мен пароль арқылы тексеру;

4) 2 үдеріс - көрсетілетін қызметті алушының мәліметтерінде бұзылушылықтардың болуына байланысты порталда авторизациялаудан бас тарту туралы хабарламаны қалыптастыру;

5) 3 үдеріс - көрсетілетін қызметті алушының осы Регламентте көрсетілген қызметті таңдауы, мемлекеттік қызмет көрсету үшін экранға тапсырыс үлгісін шығару және көрсетілетін қызметті алушының құрылымы мен нысандық талаптарын ескере отырып, үлгіні толтыруы (мәліметтерді енгізу), тапсырыс үлгісіне Стандарттың 9 тармағында көрсетілген қажетті құжаттардың көшірмесін электронды түрде тіркеу, сонымен қатар тапсырысты растау үшін көрсетілетін қызметті алушының ЭЦҚ тіркеу куәлігін таңдауы;

6) 2 шарт - портал ЭЦҚ-дың тіркеу куәлігінің жарамдылық мерзімін және қайтарылып алынған (жойылған) тіркеу куәліктері тізімінде болмауын, сонымен қатар жеке сәйкестендіру мәліметтерінің сәйкестігін (тапсырыста көрсетілген ЖСН мен ЭЦҚ тіркеу куәлігінде көрсетілген ЖСН арасында) тексеру;

7) 4 үдеріс - көрсетілетін қызметті алушының ЭЦҚ расталмауына байланысты тапсырыс берілген мемлекеттік қызметті көрсетуден бас тарту туралы хабарламаны қалыптастыру;

8) 5 үдеріс - көрсетілетін қызметті алушының ЭЦҚ арқылы мемлекеттік қызмет көрсету үшін тапсырысты куәландыруы және көрсетілетін қызметті

берушінің өңдеуі үшін ЭҮШ арқылы АЭҮШ АЖО-на электронды құжатты (тапсырысты) жіберу;

9) 6 үдеріс - электронды құжатты АЭҮШ АЖО-на тіркеу;

10) 3 шарт - тапсырыс берушінің көрсетілетін қызметті алушымен қоса берілген Стандарттың 9 тармағында көрсетілген құжаттарын және мемлекеттік қызмет көрсету негіздемелерін көрсетілетін қызметті берушінің тексеруі (өңдеуі) ;

11) 7 үдеріс - көрсетілетін қызметті алушының құжаттарында бұзушылықтардың болуына байланысты тапсырыс берілген мемлекеттік қызметті көрсетуден бас тарту туралы хабарламаны қалыптастыру;

12) 8 үдеріс - көрсетілетін қызметті алушының АЭҮШ АЖО қалыптастырылған мемлекеттік қызмет нәтижесін (электрондық құжат түріндегі қолхат) алуы. Электрондық құжат көрсетілетін қызметті берушінің уәкілетті тұлғасының ЭЦҚ пайдалана отырып қалыптастырылады, көрсетілетін қызметті алушы ЖСН және парольдің көмегімен порталда тіркеуді жүзеге асырады ( порталда тіркелмеген көрсетілетін қызметті алушылар үшін жүзеге асырылады).

12. Мемлекеттік қызмет көрсетудеіске қосылған ақпараттық жүйелердің функционалдық өзара әрекеттесуінің графикалық нысандағы диаграммасы осы Регламенттің 2 қосымшасына сәйкес көрсетілген.

Электрондық мемлекеттік қызмет көрсету туралы қажетті ақпаратты және кеңесті 1414 телефоны арқылы хабарласып, алуға болады.

"Халықаралық техникалық байқау  
сертификатын беру"  
мемлекеттік  
көрсетілетін қызмет  
регламентіне  
1 қосымша

**"Халықаралық техникалық байқау сертификатын беру"**  
**мемлекеттік көрсетілетін қызметті көрсету**  
**бизнес-үдерістерінің анықтамалығы**

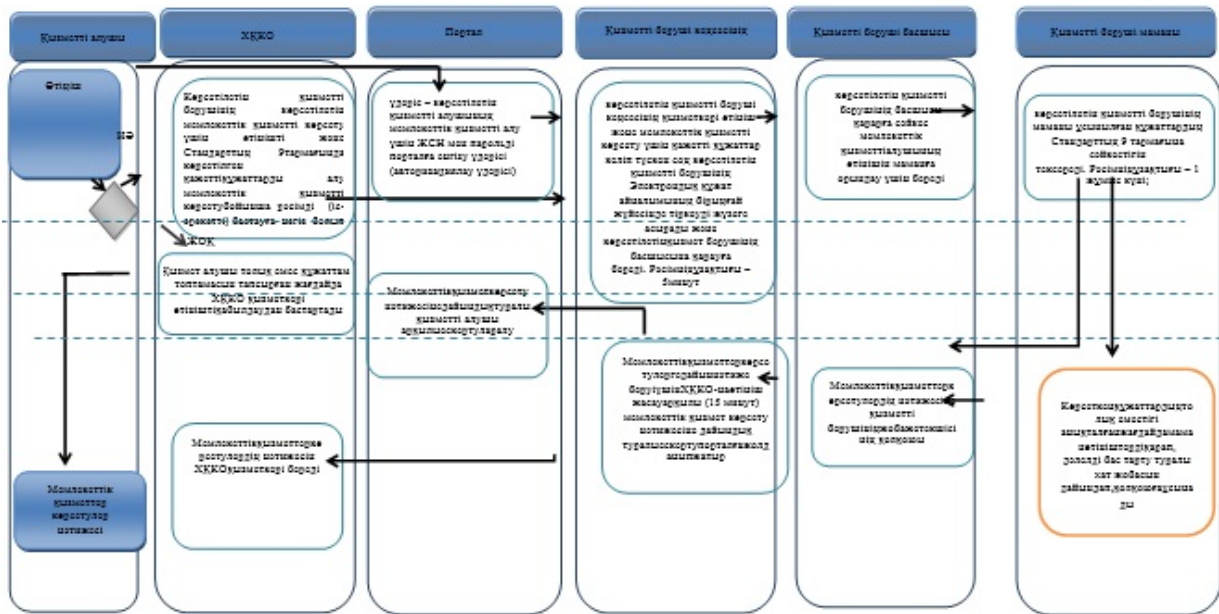

**Шартты белгілер:**

- мемлекеттік қызметті көрсетудің басталуы немесе аяқталуы;
- Көрсетілетін қызметті алушының және (немесе) СФЕ рәсімінің (әрекет) атауы;
- таңдау нұсқасы;
- келесі рәсімге (әрекетке) өту.

"Халықаралық техникалық  
байқау  
сертификатын беру"  
мемлекеттік  
көрсетілетін қызмет  
регламентіне  
2 қосымша

**Мемлекеттік көрсетілетін қызметті  
портал арқылы көрсетудегі өзара әрекеттесу диаграммасы**



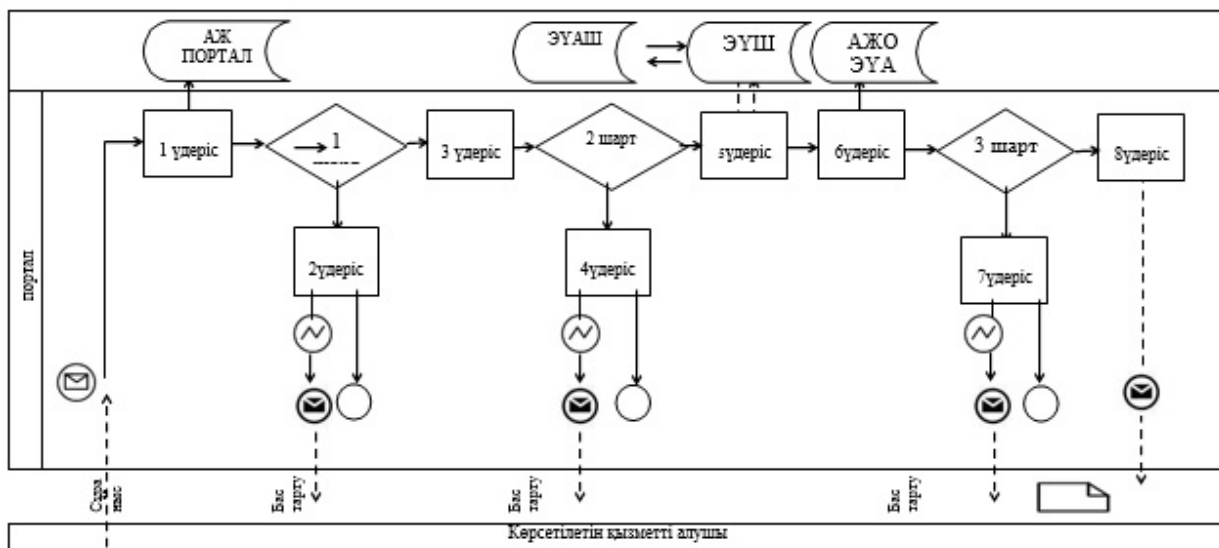

### Кесте. Шартты белгілер

	Бастапқы хабарлама
	Аяқтаушы хабарлама
	Аралық хабарлама
	Аяқтаушы қарапайым оқиға
	Қате
	Оқиғалар-таймерлер
	Ақпараттық жүйе
	Үдеріс
	Шарт
	Хабарламалар ағыны
	Басқару ағыны
	Сонғы көрсетілетін қызметті алушыға ұсынылатын электрондық құжат