

Алматы қаласы әкімдігінің "Отбасы және балалар саласындағы Алматы қаласы Білім басқармасы көрсететін мемлекеттік көрсетілетін қызметтер регламенттерін бекіту туралы" 2015 жылғы 15 қазандағы № 4/594 қаулысына өзгерістер енгізу туралы

Күшін жойған

Алматы қаласы әкімдігінің 2016 жылғы 2 маусымдағы № 2/244 қаулысы. Алматы қаласы Әділет департаментінде 2016 жылғы 29 маусымда № 1294 болып тіркелді. Күші жойылды - Алматы қаласы әкімдігінің 2020 жылғы 29 қыркүйектегі № 3/399 қаулысымен

Ескерту. Күші жойылды - Алматы қаласы әкімдігінің 29.09.2020 № 3/399 (алғаш ресми жарияланған күннен бастап қолданысқа енгізіледі) қаулысымен.

Қазақстан Республикасының 2013 жылғы 15 сәуірдегі "Мемлекеттік көрсетілетін қызметтер туралы" Заңына сәйкес, Қазақстан Республикасы Білім және ғылым министрінің 2016 жылғы 24 наурыздағы № 210 "Отбасы және балалар саласында көрсетілетін мемлекеттік қызметтер стандарттарын бекіту туралы" Қазақстан Республикасы Білім және ғылым министрінің 2015 жылғы 13 сәуірдегі № 198 бұйрығына өзгерістер енгізу туралы" бұйрығын басшылыққа алып, Алматы қаласының әкімдігі **ҚАУЛЫ ЕТЕДІ:**

1. Алматы қаласы әкімдігінің "Отбасы және балалар саласындағы Алматы қаласы Білім басқармасы көрсететін мемлекеттік көрсетілетін қызметтер регламенттерін бекіту туралы" 2015 жылғы 15 қазандағы № 4/594 қаулысына (нормативтік құқықтық актілерді мемлекеттік тіркеу Тізілімінде № 1229 болып тіркелген, 2015 жылғы 24 қарашада "Вечерний Алматы", "Алматы ақшамы" газеттерінде жарияланған) келесі өзгерістер енгізілсін:

аталған қаулымен бекітілген "Патронат тәрбиешілерге берілген баланы (балаларды) асырап-бағуға ақшалай қаражат төлеуді тағайындау" мемлекеттік көрсетілетін қызмет регламенті осы қаулының 1 қосымшасына сәйкес жаңа редакцияда мазмұндалсын;

аталған қаулымен бекітілген "Жетім баланы және (немесе) ата-анасының қамқорлығынсыз қалған баланы асырап алуға байланысты біржолғы ақшалай төлемді тағайындау" мемлекеттік көрсетілетін қызмет регламенті осы қаулының 2 қосымшасына сәйкес жаңа редакцияда мазмұндалсын.

2. Алматы қаласы Білім басқармасы осы қаулыны әділет органдарында мемлекеттік тіркеуді, оны бұқаралық ақпарат құралдарында ресми жариялауды және интернет-ресурста орналастыруды қамтамасыз етсін.

3. Осы қаулының орындалуын бақылау Алматы қаласы әкімінің орынбасары А. Қырықбаевқа жүктелсін.

4. Осы қаулы әділет органдарында мемлекеттік тіркелген күннен бастап күшіне енеді және ол алғаш ресми жарияланғаннан кейін күнтізбелік он күн өткен соң қолданысқа енгізіледі.

Алматы қаласының әкімі

Б. Байбек

Алматы қаласы әкімдігінің
2016 жылғы 2 маусымдағы
№ 2/244 қаулысына
1-қосымша

Алматы қаласы әкімдігінің
2015 жылғы 15 қазандағы
№ 4/594 қаулысымен бекітілді

"Патронат тәрбиешілерге берілген баланы (балаларды) асырап-бағуға ақшалай қаражат төлеуді тағайындау" мемлекеттік көрсетілетін қызмет регламенті

1. Жалпы ережелер

1. Осы "Патронат тәрбиешілерге берілген баланы (балаларды) асырап-бағуға ақшалай қаражат төлеуді тағайындау" мемлекеттік көрсетілетін қызмет регламенті (бұдан әрі – Регламент) Қазақстан Республикасы Білім және ғылым министрінің 2015 жылғы 13 сәуірдегі № 198 бұйрығымен бекітілген "Патронат тәрбиешілерге берілген баланы (балаларды) асырап-бағуға ақшалай қаражат төлеуді тағайындау" мемлекеттік көрсетілетін қызмет стандарты (бұдан әрі – Стандарт) негізінде әзірленді.

"Патронат тәрбиешілерге берілген баланы (балаларды) асырап-бағуға ақшалай қаражат төлеуді тағайындау" мемлекеттік көрсетілетін қызметі (бұдан әрі – мемлекеттік көрсетілетін қызмет) "Алматы қаласы Білім басқармасы" коммуналдық мемлекеттік мекемесі арқылы көрсетіледі (бұдан әрі – көрсетілетін қызметті беруші).

Өтінішті қабылдау және мемлекеттік қызмет көрсетудің нәтижесін беру:

1) көрсетілетін қызметті берушінің кеңсесі;
2) "электрондық үкіметтің" www.egov.kz веб-порталы (бұдан әрі – ЭҮП) арқылы жүзеге асырылады.

2. Мемлекеттік қызметті көрсету нысаны – электрондық (ішінара автоматтандырылған) және (немесе) қағаз жүзінде.

3. Мемлекеттік қызмет көрсетудің нәтижесі – Стандарттың 2-қосымшана сәйкес нысан бойынша патронат тәрбиешілерге берілген баланы (балаларды) асырап-бағуға ақшалай қаражат төлеуді тағайындау туралы шешім.

Мемлекеттік қызмет көрсету нәтижесін ұсыну нысаны – электрондық және (немесе) қағаз түрінде.

Көрсетілетін қызметті алушы мемлекеттік көрсетілетін қызметті көрсету нәтижесі үшін қағаз жеткізгіштеөтініш берген жағдайда электронды нысанда ресімделеді, басып шығарылады, көрсетілетін қызметті берушінің уәкілетті тұлғасының қолымен және мөрімен расталады, басып шығарылады және уәкілетті тұлғасының қолымен және мөрімен расталады.

ЭҮП арқылы жүгінген кезде мемлекеттік қызмет көрсету нәтижесі көрсетілетін қызметті берушінің уәкілетті тұлғасының электрондық цифрлық қолтаңбасымен (бұдан әрі – ЭЦҚ) куәландырылған электрондық құжат нысанында көрсетілетін қызметті алушының "жеке кабинетіне" жіберіледі және сақталады.

4. Мемлекеттік қызмет жеке тұлғаларға тегін көрсетіледі (бұдан әрі - көрсетілетін қызметті алушы).

5. Осы Регламентте қолданылатын түсініктер мен қысқартулар:

- 1) автоматтандырылған жұмыс орны – АЖО;
- 2) ақпараттық жүйе (бұдан әрі - АЖ) – аппараттық-бағдарламалық кешенді қолдану арқылы ақпаратты сақтау, өңдеу, іздестіру, тарату, жеткізу және тапсыру үшін арналған жүйе;
- 3) бірыңғай нотариалдық ақпараттық жүйе (бұдан әрі – БНАЖ) – бұл нотариалдық қызметті автоматтандыруға, әділет және нотариалдық палаталар органдарының өзара-әрекеттестігіне арналған аппаратты-бағдарламалық жүйе;
- 4) ЖАО АЖ – жергілікті атқарушы органдардың ақпараттық жүйесі;
- 5) ЖАО - жергілікті атқарушы орган – мемлекеттік қызметті тікелей көрсетуші "Алматы қаласы Білім басқармасы" коммуналдық мемлекеттік мекемесі;
- 6) жеке сәйкестендіру нөмірі (бұдан әрі - ЖСН) – жеке тұлғаға, соның ішінде жеке кәсіпкерлік сипатындағы қызметті жүзеге асыратын жеке кәсіпкерге арнап қалыптастырылған бірегей нөмір;
- 7) ЖТ ММБ - "Жеке тұлғалар" мемлекеттік мәліметтер базасы;
- 8) Мемлекеттік корпорацияның ақпараттық жүйесі (бұдан әрі – Мемлекеттік корпорацияның АЖ) – тұрғындарға қызмет көрсету процесін Қазақстан Республикасының халыққа (жеке және заңды тұлғаларға) қызмет көрсету орталықтары, сонымен қатар тиісті министрліктер мен ведомстволар арқылы автоматтандыруға арналған ақпараттық жүйе;
- 9) электрондық құжат – ақпаратты электронды-сандық үлгіде тапсыратын және ЭЦҚ куәландырылған құжат;
- 10) электрондық цифрлық қолтаңба (бұдан әрі - ЭЦҚ) — электрондық цифрлық қолтаңба құралдарымен құрылған және электрондық құжаттың

анықтығын, оның қатыстылығын және мазмұнының өзгермейтіндігін растайтын электрондық сандық символдар жиынтығы;

11) "электрондық үкімет" шлюзі (бұдан әрі - ЭҮШ) – электрондық қызметтерді жүзеге асыру аясында "электрондық үкімет" ақпараттық жүйесін біріктіру үшін арналған ақпараттық жүйе;

12) "электрондық үкіметтің" аймақтық шлюзі (бұдан әрі - ЭҮАШ) – электрондық қызметтерді іске асыру аясында "электрондық әкімдік" ақпараттық жүйелерін біріктіруге арналған "электрондық үкімет" шлюзінің қосалқы жүйесі.

2. Мемлекеттік қызмет көрсету процесінде көрсетілетін қызметті берушінің

құрылымдық бөлімшелерінің (қызметкерлерінің) іс-қимыл тәртібінің сипаттамасы

6. Көрсетілетін қызметті берушінің көрсетілетін қызметті алушыдан мемлекеттік қызметті көрсету үшін Стандарттың 1-қосымшасына сәйкес нысан бойынша өтінішті және Стандарттың 9 тармағында көзделген қажетті құжаттарды алуы мемлекеттік қызметті көрсету бойынша рәсімді (іс-әрекетті) бастауға негіз болып табылады.

7. Мемлекеттік қызметті көрсету процесінің құрамына кіретін рәсімдер (іс-әрекеттер):

1) мемлекеттік қызметті көрсетуге қатысты құжаттарды қабылдайтын көрсетілетін қызметті берушінің жауапты тұлғасының өтінішті тіркеуі және құжаттарды қабылдауы, рәсімнің ұзақтығы - 15 минут;

2) көрсетілетін қызметті беруші басшысының қарарға сәйкес көрсетілетін қызметті алушының өтінішін көрсетілетін қызмет берушінің маманына орындау үшін беруі, рәсімнің ұзақтығы –1 жұмыс күні;

3) көрсетілетін қызметті алушыға көрсетілетін мемлекеттік қызметтің нәтижесін беру, рәсімнің ұзақтығы – 4 жұмыс күні.

8. Келесі рәсімді (іс-қимылды) орындауды бастауға негіз болатын мемлекеттік қызмет көрсету рәсімінің (іс-қимылдың) нәтижесі:

1) көрсетілетін қызметті алушыға құжаттардың қабылданғаны туралы қолхат беру;

2) көрсетілетін қызметті беруші маманының өтінішті қарауы және ұсынылған құжаттарды тексеруі, мемлекеттік көрсетілетін қызметтің нәтижесін рәсімдеуі;

3) көрсетілетін қызметті алушыға мемлекеттік көрсетілетін қызметтің нәтижесін беру.

3. Мемлекеттік қызмет көрсету процесінде көрсетілетін қызметті берушінің құрылымдық бөлімшелерінің (қызметкерлерінің) өзара іс-қимыл тәртібінің сипаттамасы

9. Көрсетілетін мемлекеттік қызмет процесіне қатысатын көрсетілетін қызметті берушінің құрылымдық бөлімшелерінің тізбесі:

мемлекеттік қызметті көрсетуге қатысты құжаттарды қабылдайтын көрсетілетін қызметті берушінің жауапты тұлғасы;

көрсетілетін қызметті берушінің маманы;

көрсетілетін қызметті берушінің басшысы.

10. Көрсетілетін қызметті берушінің құрылымдық бөлімшелерінің (қызметкерлерінің) арасында өзара рәсім (іс-қимыл) тәртібінің сипаттамасы:

1) мемлекеттік қызметті көрсетуге қатысты құжаттарды қабылдайтын көрсетілетін қызметті берушінің жауапты тұлғасы өтінішті тіркеуді жүзеге асырады, құжаттарды қабылдау кезінде көрсетілетін қызметті алушыға мынадай мәліметтерді көрсетіп, тиісті құжаттардың қабылданғаны туралы қолхат береді: сұраныстың нөмірі мен қабылданған күні, сұралатын мемлекеттік көрсетілетін қызметтің түрі, қоса берілген құжаттардың саны мен атауы, құжаттар берілетін күні (уақыты) және орны, көрсетілетін қызметті берушінің құжаттарды ресімдеуге өтінішті қабылдаған қызметкерінің аты-жөні, әкесінің аты және тегі көрсетілген құжатты көрсетілетін қызметті берушінің басшысына ұсынады, рәсімнің ұзақтығы - 15 минут;

2) көрсетілетін қызметті берушінің басшысы қарарға сәйкес көрсетілетін қызметті алушының өтінішін көрсетілетін қызмет берушінің маманына орындау үшін береді, рәсімнің ұзақтығы –1 жұмыс күні;

3) көрсетілетін қызметті берушінің маманы ұсынылған құжаттарды тексеріп, талдау жасағаннан кейін Стандарттың 2 қосымшасына сәйкес нысан бойынша патронат тәрбиешілерге берілген баланы (балаларды) асырап-бағуға ақша қаражатын төлеуді тағайындау туралы шешімді әзірлейді, көрсетілетін қызметті берушінің басшысына қол қойғызады және көрсетілетін қызметті алушыға береді, рәсімнің ұзақтығы – 4 жұмыс күні.

11. Мемлекеттік қызмет көрсету мерзімдері:

көрсетілетін қызметті берушіге құжаттарды тапсырған сәттен бастап және ЭҮП арқылы өтініш берген кезде – бес жұмыс күн;

көрсетілетін қызметті берушіге құжаттарды тапсыруы үшін күтудің рұқсат берілетін ең ұзақ уақыты – 20 минут;

көрсетілетін қызметті берушідегі қызмет көрсетудің рұқсат берілетін ең ұзақ уақыты – 30 минут.

12. Жұмыс кестесі:

1) көрсетілетін қызметті берушіде: Қазақстан Республикасының Еңбек Кодексіне сәйкес демалыс және мереке күндерін қоспағанда, сағат 13.00-ден 14.00-ге дейінгі түскі үзіліспен дүйсенбіден бастап жұма аралығын қоса алғанда сағат 9.00-ден 18.00-ге дейін.

Өтінішті қабылдау және мемлекеттік қызмет көрсету нәтижесін беру сағат 13.00-ден 14.00-ге дейінгі түскі үзіліспен сағат 9.00-ден 18.00-ге дейін жүзеге асырылады. Мемлекеттік қызмет алдын ала жазылусыз және жеделдетіп қызмет көрсетусіз кезек тәртібімен көрсетіледі.

2) ЭҮП: жөндеу жұмыстарын жүргізуге байланысты техникалық үзілістерді қоспағанда тәулік бойы (Қазақстан Республикасының Еңбек Кодексіне сәйкес көрсетілетін қызметті алушы жұмыс уақыты аяқталғаннан кейін, демалыс және мереке күндері жүгінген кезде өтінішті қабылдау және мемлекеттік қызмет көрсету нәтижесін беру келесі жұмыс күні жүзеге асырылады).

13. Мемлекеттік қызмет көрсету процесінде рәсімдердің (іс-қимылдардың) реті, көрсетілетін қызметті берушінің құрылымдық бөлімшелерінің (қызметкерлерінің) өзара іс-қимылдарының сипаттамасы осы Регламенттің 1-қосымшасына сәйкес мемлекеттік қызмет көрсетудің бизнес-процестерінің анықтамалығында көрсетілген.

4. Өзара әс-қимыл тәртібінің, сондай-ақ мемлекеттік қызмет көрсету процесінде ақпараттық жүйелерді қолдану тәртібінің сипаттамасы

14. Көрсетілетін қызметті алушы ЭҮП арқылы жүгінген кезде жеке басын растайтын құжаттар туралы мәліметтерді, Қазақстан Республикасының Бас прокуратурасы Құқықтық статистика және арнайы есепке алу жөніндегі комитетінің есебі бойынша адамның, сондай-ақ жұбайының (зайыбының) қылмыс жасағаны туралы мәліметтің бар немесе жоқтығы туралы анықтамаларды көрсетілетін қызметті беруші "электрондық үкімет" шлюзі арқылы тиісті мемлекеттік ақпараттық жүйеден алады.

Егер Қазақстан Республикасының заңдарында өзгеше көзделмесе, көрсетілген қызметті алушы көрсетілетін қызметті берушіге мемлекеттік қызмет көрсету кезінде заңмен қорғалатын құпияны қамтитын, ақпараттық жүйедегі мәліметтерді пайдалануға келісімін береді.

ЭҮП арқылы жүгінген жағдайда көрсетілетін қызметті алушының "жеке кабинетіне" мемлекеттік көрсетілетін қызметтің сұранысын қабылдау туралы,

сондай-ақ мемлекеттік көрсетілетін қызмет нәтижесін алу күні және уақыты көрсетілген хабарлама мәртебесі жіберіледі.

15. ЭҮП арқылы мемлекеттік қызмет көрсету кезінде көрсетілген қызмет беруші мен көрсетілген қызмет алушының өтініш жасауы және рәсімдердің (іс-қимылдардың) реттілігінің сипаттамасы:

1) көрсетілетін қызметті алушы ЖСН және пароль арқылы ЭҮП тіркеуді жүзеге асырады (ЭҮП тіркелмеген көрсетілетін қызметті алушылар үшін жүзеге асырылады);

2) 1 үдеріс – көрсетілетін қызметті алушының мемлекеттік қызметті алу үшін ЖСН мен парольді ЭҮП енгізу үдерісі (авторизациялау үдерісі);

3) 1 шарт – ЭҮП тіркелген көрсетілетін қызметті алушы жайлы мәліметтердің түпнұсқалылығын ЖСН мен пароль арқылы тексеру;

4) 2 үдеріс – көрсетілетін қызметті алушының мәліметтерінде бұзылушылықтардың болуына байланысты ЭҮП авторизациялаудан бас тарту туралы хабарламаны қалыптастыру;

5) 3 үдеріс – көрсетілетін қызметті алушының осы Регламентте көрсетілген қызметті таңдауы, мемлекеттік қызмет көрсету үшін экранға тапсырыс үлгісін шығару және көрсетілетін қызметті алушының құрылымы мен нысандық талаптарын ескере отырып, үлгіні толтыруы (мәліметтерді енгізу), тапсырыс үлгісіне Стандарттың 9 тармағында көрсетілген қажетті құжаттардың көшірмесін электронды түрде тіркеу, сонымен қатар тапсырысты растау үшін көрсетілетін қызметті алушының ЭЦҚ тіркеу куәлігін таңдауы;

6) 2 шарт – ЭҮП ЭЦҚ-дың тіркеу куәлігінің жарамдылық мерзімін және қайтарылып алынған (жойылған) тіркеу куәліктері тізімінде болмауын, сонымен қатар жеке сәйкестендіру мәліметтерінің сәйкестігін (тапсырыста көрсетілген ЖСН мен ЭЦҚ тіркеу куәлігінде көрсетілген ЖСН арасында) тексеру;

7) 4 үдеріс – көрсетілетін қызметті алушының ЭЦҚ расталмауына байланысты тапсырыс берілген мемлекеттік қызметті көрсетуден бас тарту туралы хабарламаны қалыптастыру;

8) 5 үдеріс – көрсетілетін қызметті алушының ЭЦҚ арқылы мемлекеттік қызмет көрсету үшін тапсырысты куәландыруы және көрсетілетін қызметті берушінің өңдеуі үшін ЭҮШ арқылы АЭҮШ АЖО-на электронды құжатты (тапсырысты) жіберу;

9) 6 үдеріс – электронды құжатты АЭҮШ АЖО-на тіркеу;

10) 3 шарт – тапсырыс берушінің көрсетілетін қызметті алушының қоса берілген Стандарттың 9 тармағында көрсетілген құжаттарын және мемлекеттік қызмет көрсету негіздемелерін көрсетілетін қызметті берушінің тексеруі (өңдеуі);

11) 7 үдеріс – көрсетілетін қызметті алушының құжаттарында бұзылушылықтардың болуына байланысты тапсырыс берілген мемлекеттік қызметті көрсетуден бас тарту туралы хабарламаны қалыптастыру;

12) 8 үдеріс – көрсетілетін қызметті алушының АЭҮШ АЖО қалыптастырылған мемлекеттік қызмет нәтижесін (электрондық құжат түріндегі қолхат) алуы. Электрондық құжат көрсетілетін қызметті берушінің уәкілетті тұлғасының ЭЦҚ пайдалана отырып қалыптастырылады, көрсетілетін қызметті алушы ЖСН және парольдің көмегімен ЭҮП тіркеуді жүзеге асырады (ЭҮП-да тіркелмеген көрсетілетін қызметті алушылар үшін жүзеге асырылады).

16. Мемлекеттік қызмет көрсетуге тартылған графикалық нысандағы ақпараттық жүйелердің функционалдық өзара әрекеттестігінің диаграммасы осы Регламенттің 2-қосымшасында көрсетілген.



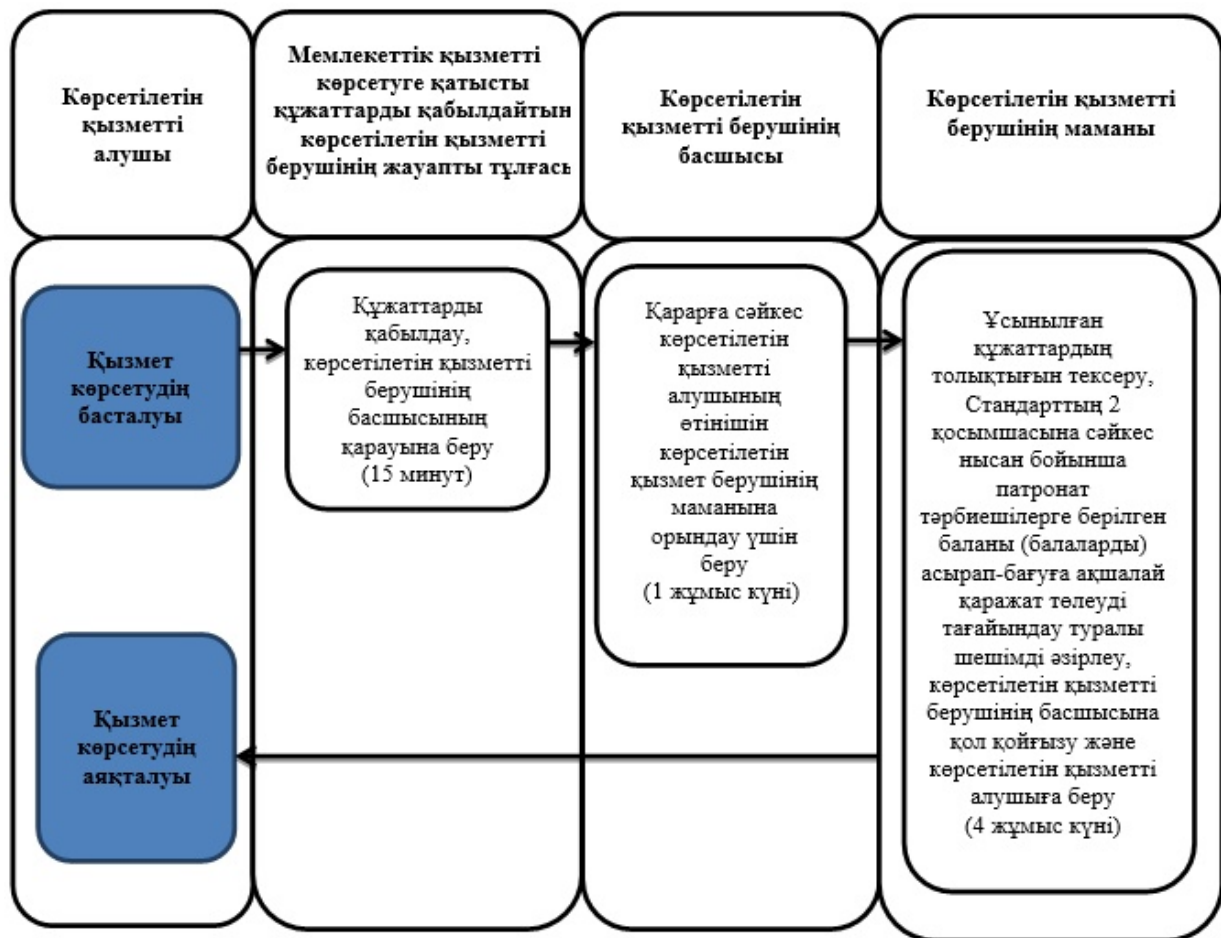

"Патронат тәрбиешілерге
берілген баланы (балаларды)
асырап-бағуға ақшалай қаражат
төлеуді тағайындау"
мемлекеттік көрсетілетін
қызмет регламентіне
1-қосымша

Мемлекеттік қызмет көрсетудің бизнес-процестерінің анықтамалығы



Шартты белгілер

ҚФБ - құрылымдық - функционалдық бірлік: көрсетілетін қызметті берушінің құрылымдық бөлімшелерінің (қызметкерлерінің) өзара іс-қимылдары



-  - мемлекеттік қызмет көрсетудің басталуы немесе аяқталуы;
-  - көрсетілетін қызметті алушы рәсімінің (іс-қимылының) және (немесе) ҚФБ атауы;
-  - таңдау нұсқасы;
-  - келесі рәсімге (іс-қимылға) өту.

"Патронат тәрбиешілерге берілген баланы (балаларды) асырап-бағуға ақшалай қаражат төлеуді тағайындау" мемлекеттік көрсетілетін қызмет регламентіне 2-қосымша

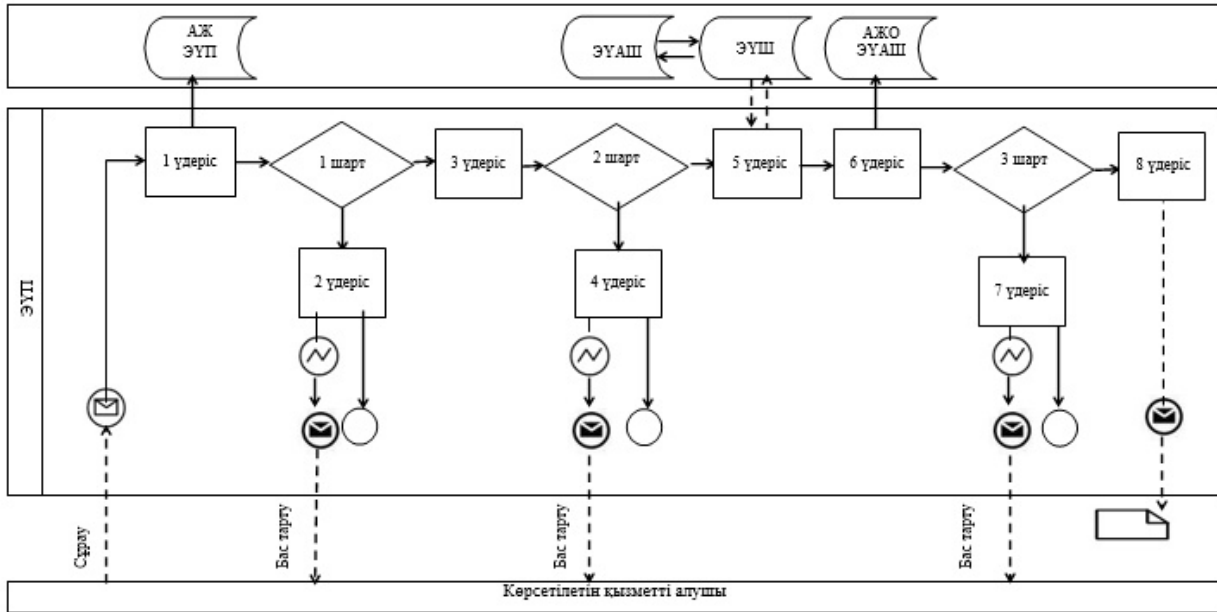
ЭҮП арқылы мемлекеттік қызмет көрсетуге тартылған графикалық нысандағы ақпараттық жүйелердің функционалдық өзара әрекеттестігінің диаграммасы



Кесте. Шартты белгілер

	Бастапқы хабарлама
	Аяқтаушы хабарлама
	Аралық хабарлама
	Аяқтаушы қарапайым оқиға
	Қате
	Оқиғалар-таймерлер
	Ақпараттық жүйе
	Үдеріс
	Шарт
	Хабарламалар ағыны
	Басқару ағыны
	Соңғы көрсетілетін қызметті алушыға ұсынылатын электрондық құжат

Алматы қаласы әкімдігінің
2016 жылғы 2 маусымдағы
№ 2/244 қаулысына
2-қосымша

Алматы қаласы әкімдігінің
2015 жылғы 15 қазандағы
№ 4/594 қаулысымен бекітілді

"Жетім баланы және (немесе) ата-анасының қамқорлығынсыз қалған баланы асырап алуға байланысты біржолғы ақшалай төлемді тағайындау" мемлекеттік көрсетілетін қызмет регламенті

1. Жалпы ережелер

1. Осы "Жетім баланы және (немесе) ата-анасының қамқорлығынсыз қалған баланы асырап алуға байланысты біржолғы ақшалай төлемді тағайындау"

мемлекеттік көрсетілетін қызмет регламенті (бұдан әрі – Регламент) Қазақстан Республикасы Білім және ғылым министрінің 2015 жылғы 13 сәуірдегі № 198 бұйрығымен бекітілген "Жетім баланы және (немесе) ата-анасының қамқорлығынсыз қалған баланы асырап алуға байланысты біржолғы ақшалай төлемді тағайындау" мемлекеттік көрсетілетін қызмет стандарты (бұдан әрі – Стандарт) негізінде әзірленді.

"Жетім баланы және (немесе) ата-анасының қамқорлығынсыз қалған баланы асырап алуға байланысты біржолғы ақшалай төлемді тағайындау" мемлекеттік көрсетілетін қызметі (бұдан әрі – мемлекеттік көрсетілетін қызмет) "Алматы қаласы Білім басқармасы" коммуналдық мемлекеттік мекемесі арқылы көрсетіледі (бұдан әрі – көрсетілетін қызметті беруші).

Өтінішті қабылдау және мемлекеттік қызмет көрсетудің нәтижесін беру:

1) көрсетілетін қызметті берушінің кеңсесі;

2) "электрондық үкіметтің" www.egov.kz веб-порталы (бұдан әрі – ЭҮП) арқылы жүзеге асырылады.

2. Мемлекеттік қызметті көрсету нысаны – электрондық (ішінара автоматтандырылған) және (немесе) қағаз жүзінде.

3. Мемлекеттік қызмет көрсетудің нәтижесі – Стандарттың 2-қосымшасына сәйкес нысан бойынша жетім баланы және (немесе) ата-анасының қамқорлығынсыз қалған баланы асырап алуға байланысты біржолғы ақшалай төлемді тағайындау туралы шешім.

Мемлекеттік қызмет көрсету нәтижесін ұсыну нысаны – электрондық және (немесе) қағаз түрінде.

Көрсетілетін қызметті алушы мемлекеттік көрсетілетін қызметті көрсету нәтижесі үшін қағаз жеткізгіштеөтініш берген жағдайда электронды нысанда ресімделеді, басып шығарылады, көрсетілетін қызметті берушінің уәкілетті тұлғасының қолымен және мөрімен расталады, басып шығарылады және уәкілетті тұлғасының қолымен және мөрімен расталады.

ЭҮП арқылы жүгінген кезде мемлекеттік қызмет көрсету нәтижесі көрсетілетін қызметті берушінің уәкілетті тұлғасының электрондық цифрлық қолтаңбасымен (бұдан әрі – ЭЦҚ) куәландырылған электрондық құжат нысанында көрсетілетін қызметті алушының "жеке кабинетіне" жіберіледі және сақталады.

4. Мемлекеттік қызмет жеке тұлғаларға тегін көрсетіледі (бұдан әрі - көрсетілетін қызметті алушы).

5. Осы Регламентте қолданылатын түсініктер мен қысқартулар:

1) автоматтандырылған жұмыс орны – АЖО;

2) ақпараттық жүйе (бұдан әрі - АЖ) – аппараттық-бағдарламалық кешенді қолдану арқылы ақпаратты сақтау, өңдеу, іздестіру, тарату, жеткізу және тапсыру үшін арналған жүйе;

3) бірыңғай нотариалдық ақпараттық жүйе (бұдан әрі – БНАЖ) – бұл нотариалдық қызметті автоматтандыруға, әділет және нотариалдық палаталар органдарының өзара-әрекеттестігіне арналған аппаратты-бағдарламалық жүйе;

4) ЖАО АЖ – жергілікті атқарушы органдардың ақпараттық жүйесі;

5) ЖАО - жергілікті атқарушы орган – мемлекеттік қызметті тікелей көрсетуші "Алматы қаласы Білім басқармасы" коммуналдық мемлекеттік мекемесі;

6) жеке сәйкестендіру нөмірі (бұдан әрі - ЖСН) – жеке тұлғаға, соның ішінде жеке кәсіпкерлік сипатындағы қызметті жүзеге асыратын жеке кәсіпкерге арнап қалыптастырылған бірегей нөмір;

7) ЖТ ММБ - "Жеке тұлғалар" мемлекеттік мәліметтер базасы;

8) Мемлекеттік корпорацияның ақпараттық жүйесі (бұдан әрі – Мемлекеттік корпорацияның АЖ) – тұрғындарға қызмет көрсету процесін Қазақстан Республикасының халыққа (жеке және заңды тұлғаларға) қызмет көрсету орталықтары, сонымен қатар тиісті министрліктер мен ведомстволар арқылы автоматтандыруға арналған ақпараттық жүйе;

9) электрондық құжат – ақпаратты электронды-сандық үлгіде тапсыратын және ЭЦҚ куәландырылған құжат;

10) электрондық цифрлық қолтаңба (бұдан әрі - ЭЦҚ) — электрондық цифрлық қолтаңба құралдарымен құрылған және электрондық құжаттың анықтығын, оның қатыстылығын және мазмұнының өзгермейтіндігін растайтын электрондық сандық символдар жиынтығы;

11) "электрондық үкімет" шлюзі (бұдан әрі - ЭҮШ) – электрондық қызметтерді жүзеге асыру аясында "электрондық үкімет" ақпараттық жүйесін біріктіру үшін арналған ақпараттық жүйе;

12) "электрондық үкіметтің" аймақтық шлюзі (бұдан әрі - ЭҮАШ) – электрондық қызметтерді іске асыру аясында "электрондық әкімдік" ақпараттық жүйелерін біріктіруге арналған "электрондық үкімет" шлюзінің қосалқы жүйесі.

2. Мемлекеттік қызмет көрсету процесінде көрсетілетін қызметті берушінің құрылымдық бөлімшелерінің (қызметкерлерінің) іс-қимыл тәртібінің сипаттамасы

6. Көрсетілетін қызметті берушінің көрсетілетін қызметті алушыдан мемлекеттік қызметті көрсету үшін Стандарттың 1-қосымшана сәйкес нысан бойынша өтінішті және Стандарттың 9 тармағында көрсетілген қажетті

құжаттарды алуы мемлекеттік қызметті көрсету бойынша рәсімді (іс-әрекетті) бастауға негіз болып табылады.

7. Мемлекеттік қызметті көрсету үдерісінің құрамына кіретін рәсімдер (іс-қимылдар):

1) мемлекеттік қызметті көрсетуге қатысты құжаттарды қабылдайтын көрсетілетін қызметті берушінің жауапты тұлғасының өтінішті тіркеуі және құжаттарды қабылдауы, рәсімнің ұзақтығы - 15 минут;

2) көрсетілетін қызметті беруші басшысының қарарға сәйкес көрсетілетін қызметті алушының өтінішін көрсетілетін қызмет берушінің маманына орындау үшін беруі, рәсімнің ұзақтығы – 1 жұмыс күні;

3) көрсетілетін қызметті алушыға көрсетілетін мемлекеттік қызметтің нәтижесін беру, рәсімнің ұзақтығы – 9 жұмыс күні.

8. Келесі рәсімді (іс-қимылды) орындауды бастауға негіз болатын мемлекеттік қызмет көрсету рәсімінің (іс-қимылдың) нәтижесі:

1) көрсетілетін қызметті алушыға құжаттардың қабылданғаны туралы қолхат беру;

2) көрсетілетін қызметті беруші маманының өтінішті қарауы және ұсынылған құжаттарды тексеруі, мемлекеттік көрсетілетін қызметтің нәтижесін рәсімдеуі;

3) көрсетілетін қызметті алушыға мемлекеттік көрсетілетін қызметтің нәтижесін беру.

3. Мемлекеттік қызмет көрсету процесінде көрсетілетін қызметті берушінің құрылымдық бөлімшелерінің (қызметкерлерінің) өзара іс-қимыл тәртібінің сипаттамасы

9. Көрсетілетін мемлекеттік қызмет үдерісіне қатысатын көрсетілетін қызметті берушінің құрылымдық бөлімшелерінің тізбесі:

мемлекеттік қызметті көрсетуге қатысты құжаттарды қабылдайтын көрсетілетін қызметті берушінің жауапты тұлғасы;

көрсетілетін қызметті берушінің маманы;

көрсетілетін қызметті берушінің басшысы.

10. Көрсетілетін қызметті берушінің құрылымдық бөлімшелерінің (қызметкерлерінің) арасында өзара рәсім (іс-қимыл) тәртібінің сипаттамасы:

1) мемлекеттік қызметті көрсетуге қатысты құжаттарды қабылдайтын көрсетілетін қызметті берушінің жауапты тұлғасы өтінішті тіркеуді жүзеге асырады, құжаттарды қабылдау кезінде көрсетілетін қызметті алушыға мынадай мәліметтерді көрсетіп, тиісті құжаттардың қабылданғаны туралы қолхат береді:

сұраныстың нөмірі мен қабылданған күні, сұралатын мемлекеттік көрсетілетін қызметтің түрі, қоса берілген құжаттардың саны мен атауы, құжаттар берілетін күні (уақыты) және орны, көрсетілетін қызметті берушінің құжаттарды ресімдеуге өтінішті қабылдаған қызметкерінің аты-жөні, әкесінің аты және тегі көрсетілген құжатты көрсетілетін қызметті берушінің басшысына ұсынады, рәсімнің ұзақтығы - 15 минут;

2) көрсетілетін қызметті берушінің басшысы қарарға сәйкес көрсетілетін қызметті алушының өтінішін көрсетілетін қызмет берушінің маманына орындау үшін береді, рәсімнің ұзақтығы – 1 жұмыс күні;

3) көрсетілетін қызметті берушінің маманы ұсынылған құжаттарды тексеріп, талдау жасағаннан кейін Стандарттың 2-қосымшасына сәйкес нысан бойынша жетім баланы және (немесе) ата-анасының қамқорлығынсыз қалған баланы асырап алуға байланысты біржолғы ақшалай төлемді тағайындау туралы шешімді әзірлейді, көрсетілетін қызметті берушінің басшысына қол қойғызады және көрсетілетін қызметті алушыға береді, рәсімнің ұзақтығы – 9 жұмыс күні.

11. Мемлекеттік қызмет көрсету мерзімдері:

көрсетілетін қызметті берушіге құжаттарды тапсырған сәттен бастап және ЭҮП арқылы өтініш берген кезде – он жұмыс күн;

көрсетілетін қызметті берушіге құжаттарды тапсыруы үшін күтудің рұқсат берілетін ең ұзақ уақыты – 20 минут;

көрсетілетін қызметті берушідегі қызмет көрсетудің рұқсат берілетін ең ұзақ уақыты – 30 минут.

12. Жұмыс кестесі:

1) көрсетілетін қызметті берушіде: Қазақстан Республикасының Еңбек Кодексіне сәйкес демалыс және мереке күндерін қоспағанда, сағат 13.00-ден 14.00-ге дейінгі түскі үзіліспен дүйсенбіден бастап жұма аралығын қоса алғанда сағат 9.00-ден 18.00-ге дейін.

Өтінішті қабылдау және мемлекеттік қызмет көрсету нәтижесін беру сағат 13.00-ден 14.00-ге дейінгі түскі үзіліспен сағат 9.00-ден 18.00-ге дейін жүзеге асырылады. Мемлекеттік қызмет алдын ала жазылусыз және жеделдетіп қызмет көрсетусіз кезек тәртібімен көрсетіледі.

2) ЭҮП: жөндеу жұмыстарын жүргізуге байланысты техникалық үзілістерді қоспағанда тәулік бойы (Қазақстан Республикасының Еңбек Кодексіне сәйкес көрсетілетін қызметті алушы жұмыс уақыты аяқталғаннан кейін, демалыс және мереке күндері жүгінген кезде өтінішті қабылдау және мемлекеттік қызмет көрсету нәтижесін беру келесі жұмыс күні жүзеге асырылады).

13. Мемлекеттік қызмет көрсету процесінде рәсімдердің (іс-қимылдардың) реті, көрсетілетін қызметті берушінің құрылымдық бөлімшелерінің (қызметкерлерінің) өзара іс-қимылдарының сипаттамасы осы Регламенттің 1-

қосымшасына сәйкес мемлекеттік қызмет көрсетудің бизнес-процестерінің анықтамалығында көрсетілген.

4. Өзара іс-қимыл тәртібінің, сондай-ақ мемлекеттік қызмет көрсету процесінде ақпараттық жүйелерді қолдану тәртібінің сипаттамасы

14. Көрсетілетін қызметті алушы ЭҮП арқылы жүгінген кезде жеке басын растайтын құжаттар туралы мәліметтерді, Қазақстан Республикасының Бас прокуратурасы Құқықтық статистика және арнайы есепке алу жөніндегі комитетінің есебі бойынша адамның, сондай-ақ жұбайының (зайыбының) қылмыс жасағаны туралы мәліметтің бар немесе жоқтығы туралы анықтамаларды көрсетілетін қызметті беруші "электрондық үкімет" шлюзі арқылы тиісті мемлекеттік ақпараттық жүйеден алады.

Егер Қазақстан Республикасының заңдарында өзгеше көзделмесе, көрсетілген қызметті алушы көрсетілетін қызметті берушіге мемлекеттік қызмет көрсету кезінде заңмен қорғалатын құпияны қамтитын, ақпараттық жүйедегі мәліметтерді пайдалануға келісімін береді.

ЭҮП арқылы жүгінген жағдайда көрсетілетін қызметті алушының "жеке кабинетіне" мемлекеттік көрсетілетін қызметтің сұранысын қабылдау туралы, сондай-ақ мемлекеттік көрсетілетін қызмет нәтижесін алу күні және уақыты көрсетілген хабарлама мәртебесі жіберіледі.

15. ЭҮП арқылы мемлекеттік қызмет көрсету кезінде көрсетілген қызмет беруші мен көрсетілген қызмет алушының өтініш жасауы және рәсімдердің (іс-әрекеттердің) реттілігінің сипаттамасы:

1) көрсетілетін қызметті алушы ЖСН және пароль арқылы ЭҮП тіркеуді жүзеге асырады (ЭҮП тіркелмеген көрсетілетін қызметті алушылар үшін жүзеге асырылады);

2) 1 үдеріс – көрсетілетін қызметті алушының мемлекеттік қызметті алу үшін ЖСН мен парольді ЭҮП енгізу үдерісі (авторизациялау үдерісі);

3) 1 шарт – ЭҮП тіркелген көрсетілетін қызметті алушы жайлы мәліметтердің түпнұсқалылығын ЖСН мен пароль арқылы тексеру;

4) 2 үдеріс – көрсетілетін қызметті алушының мәліметтерінде бұзылушылықтардың болуына байланысты ЭҮП авторизациялаудан бас тарту туралы хабарламаны қалыптастыру;

5) 3 үдеріс – көрсетілетін қызметті алушының осы Регламентте көрсетілген қызметті таңдауы, мемлекеттік қызмет көрсету үшін экранға тапсырыс үлгісін шығару және көрсетілетін қызметті алушының құрылымы мен нысандық талаптарын ескере отырып, үлгіні толтыруы (мәліметтерді енгізу), тапсырыс үлгісіне Стандарттың 9 тармағында көрсетілген қажетті құжаттардың көшірмесін

электронды түрде тіркеу, сонымен қатар тапсырысты растау үшін көрсетілетін қызметті алушының ЭЦҚ тіркеу куәлігін таңдауы;

6) 2 шарт – ЭҮП ЭЦҚ-дың тіркеу куәлігінің жарамдылық мерзімін және қайтарылып алынған (жойылған) тіркеу куәліктері тізімінде болмауын, сонымен қатар жеке сәйкестендіру мәліметтерінің сәйкестігін (тапсырыста көрсетілген ЖСН мен ЭЦҚ тіркеу куәлігінде көрсетілген ЖСН арасында) тексеру;

7) 4 үдеріс – көрсетілетін қызметті алушының ЭЦҚ расталмауына байланысты тапсырыс берілген мемлекеттік қызметті көрсетуден бас тарту туралы хабарламаны қалыптастыру;

8) 5 үдеріс – көрсетілетін қызметті алушының ЭЦҚ арқылы мемлекеттік қызмет көрсету үшін тапсырысты куәландыруы және көрсетілетін қызметті берушінің өңдеуі үшін ЭҮШ арқылы АЭҮШ АЖО-на электронды құжатты (тапсырысты) жіберу;

9) 6 үдеріс – электронды құжатты АЭҮШ АЖО-на тіркеу;

10) 3 шарт – тапсырыс берушінің көрсетілетін қызметті алушымен қоса берілген Стандарттың 9 тармағында көрсетілген құжаттарын және мемлекеттік қызмет көрсету негіздемелерін көрсетілетін қызметті берушінің тексеруі (өңдеуі) ;

11) 7 үдеріс – көрсетілетін қызметті алушының құжаттарында бұзылушылықтардың болуына байланысты тапсырыс берілген мемлекеттік қызметті көрсетуден бас тарту туралы хабарламаны қалыптастыру;

12) 8 үдеріс – көрсетілетін қызметті алушының АЭҮШ АЖО қалыптастырылған мемлекеттік қызмет нәтижесін (электрондық құжат түріндегі қолхат) алуы. Электрондық құжат көрсетілетін қызметті берушінің уәкілетті тұлғасының ЭЦҚ пайдалана отырып қалыптастырылады, көрсетілетін қызметті алушы ЖСН және парольдің көмегімен ЭҮП тіркеуді жүзеге асырады (ЭҮП-да тіркелмеген көрсетілетін қызметті алушылар үшін жүзеге асырылады).

16. Мемлекеттік қызмет көрсетуге тартылған графикалық нысандағы ақпараттық жүйелердің функционалдық өзара іс-қимылдарының диаграммасы осы Регламенттің 2-қосымшасында көрсетілген.



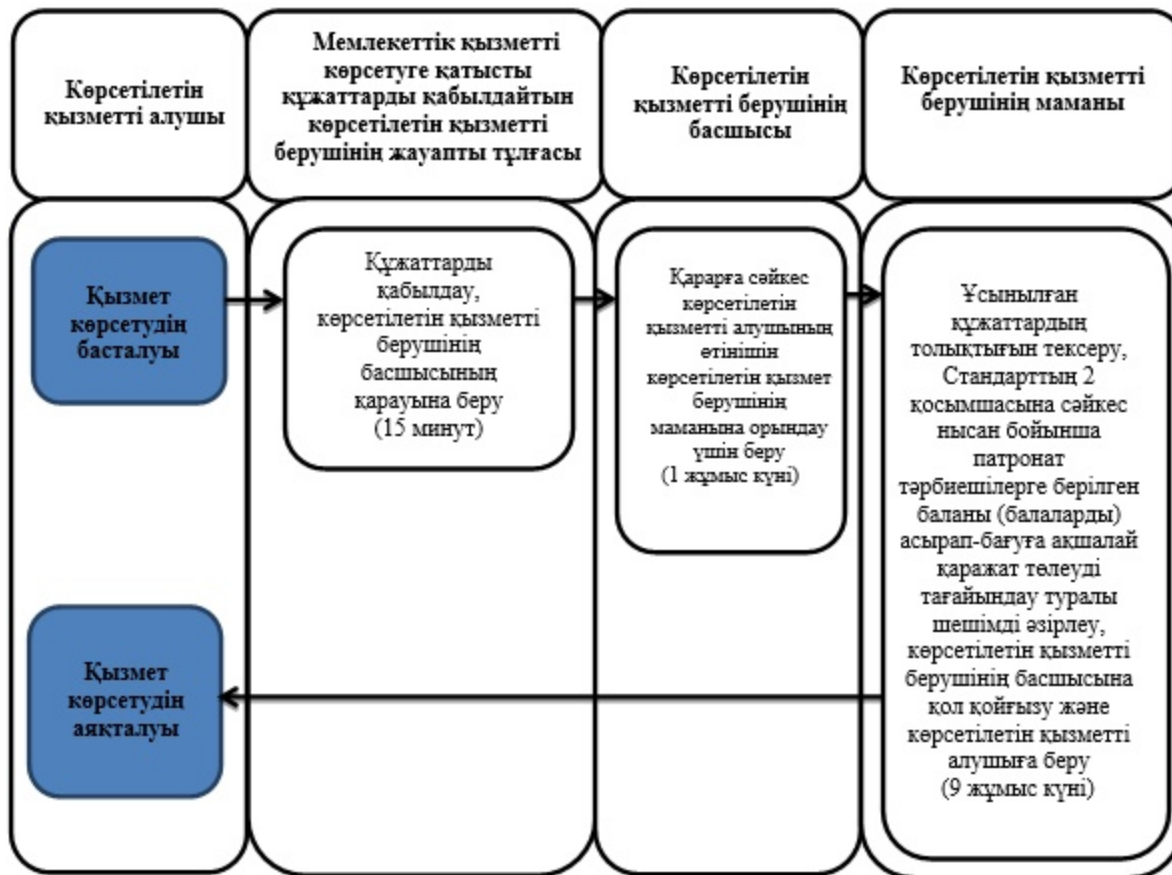

"Жетім баланы және (немесе)
ата-анасының қамқорлығынсыз
қалған баланы асырап алуға
байланысты біржолғы ақшалай
төлемді тағайындау"
мемлекеттік көрсетілетін
қызмет регламентіне
1-қосымша

Мемлекеттік қызмет көрсетудің бизнес-процестерінің анықтамалығы



Шартты белгілер

ҚФБ - құрылымдық - функционалдық бірлік: көрсетілетін қызметті берушінің құрылымдық бөлімшелерінің (қызметкерлерінің) өзара іс-қимылдары

-  - мемлекеттік қызмет көрсетудің басталуы немесе аяқталуы;
-  - көрсетілетін қызметті алушы рәсімінің (іс-қимылының) және (немесе) ҚФБ атауы;
-  - таңдау нұсқасы;
-  - келесі рәсімге (іс-қимылға) өту.

"Жетім баланы және (немесе) ата-анасының қамқорлығынсыз қалған баланы асырап алуға байланысты біржолғы ақшалай төлемді тағайындау" мемлекеттік көрсетілетін қызмет регламентіне 2-қосымша

ЭҮП арқылы мемлекеттік қызмет көрсетуге тартылған графикалық нысандағы ақпараттық жүйелердің функционалдық өзара әрекеттестігінің диаграммасы

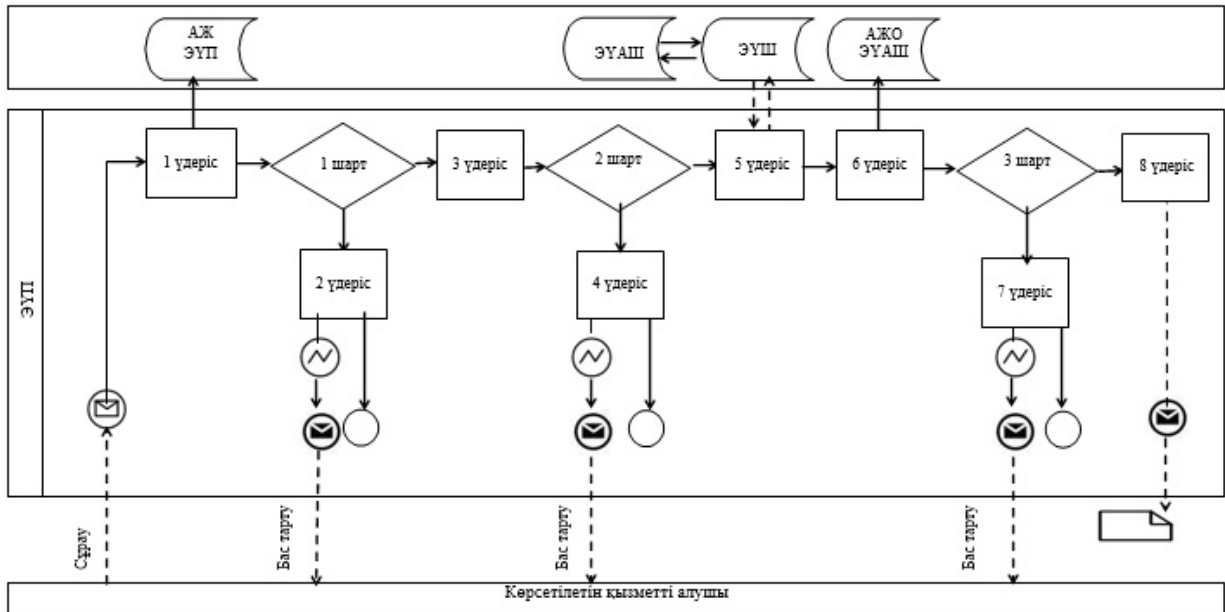

Кесте. Шартты белгілер

	Бастапқы хабарлама
	Аяқтаушы хабарлама
	Аралық хабарлама
	Аяқтаушы қарапайым оқиға
	Қате
	Оқиғалар-таймерлер
	Ақпараттық жүйе
	Үдеріс
	Шарт
	Хабарламалар ағыны
	Басқару ағыны
	Соңғы көрсетілетін қызметті алушыға ұсынылатын электрондық құжат