

## **Талғар ауданының шалғайдағы елді мекендерде тұратын балаларды жалпы білім беретін мектептерге тасымалдаудың тәртібі мен схемасын бекіту туралы**

Алматы облысы Талғар ауданы әкімдігінің 2017 жылғы 11 қаңтардағы № 01-04 қаулысы. Алматы облысы Әділет департаментінде 2017 жылы 21 ақпанда № 4101 болып тіркелді

"Автомобиль көлігі туралы" 2003 жылғы 4 шілдедегі Қазақстан Республикасы Заңының 14-бабы 3-тармағының 3-1) тармақшасына сәйкес, Талғар ауданының әкімдігі **ҚАУЛЫ ЕТЕДІ:**

1. Талғар ауданының шалғайдағы елді мекендерде тұратын балаларды жалпы білім беретін мектептерге тасымалдаудың тәртібі осы қаулының № 1 қосымшасына сәйкес бекітілсін.

2. Талғар ауданының шалғайдағы елді мекендерде тұратын балаларды жалпы білім беретін мектептерге тасымалдаудың схемасы осы қаулының № 2, № 3, № 4, № 5, № 6, № 7, № 8, № 9, № 10, № 11, № 12, № 13, № 14, № 15 қосымшаларына сәйкес бекітілсін.

3. Талғар ауданы әкімдігінің "Талғар ауданының шалғайдағы елді мекендерінде тұратын балаларды жалпы білім беретін мектептерге тасымалдаудың тәртібі мен схемасын бекіту туралы" 2015 жылғы 28 тамыздағы № 08-1130 қаулысының ( Нормативтік құқықтық актілерді мемлекеттік тіркеу тізілімінде № 3453 тіркелген, 2015 жылдың 7 тамызында аудандық "Талғар" газетінде жарияланған) күші жойылды деп танылсын.

4. Осы қаулының орындалуын бақылау аудан әкімінің орынбасары Д. Қыдырбек-ұлына жүктелсін.

5. Осы қаулы әділет органдарында мемлекеттік тіркелген күннен бастап күшіне енеді және алғашқы ресми жарияланған күнінен кейін күнтізбелік он күн өткен соң қолданысқа енгізіледі.

*Аудан әкімінің  
міндетін атқарушы*

*Ә. Тойбаев*

Талғар ауданы әкімдігінің 2017 жылғы 11  
қаңтардағы № 01-04 қаулысымен бекітілген № 1  
қосымша

## **Талғар ауданының шалғайдағы елді мекендерде тұратын балаларды жалпы білім беретін мектептерге тасымалдаудың тәртібі**

### **1. Жалпы ережелер**

1. Талғар ауданының шалғайдағы елді мекендерде тұратын балаларды жалпы білім беретін мектептерге тасымалдаудың осы тәртібі (бұдан әрі - Тәртіп) "Автомобиль көлігі туралы" 2003 жылғы 4 шілдедегі Қазақстан Республикасы Заңының 14-бабына, сондай-ақ Қазақстан Республикасы Инвестициялар және даму министрінің міндетін атқарушысының 2015 жылғы 26 наурыздағы № 349 бұйрығымен бекітілген Автомобиль көлігімен жолаушылар мен багажды тасымалдау қағидасына (бұдан әрі - Қағида) сәйкес әзірленген.

## **2. Балаларды тасымалдау тәртібі**

2. Балаларды тасымалдау осы Қағидалардың талаптарына сәйкес жабдықталған автобустармен, шағын автобустармен және әрбір балаға отыратын жеке орын беріле отырып жүзеге асырылады.

3. Балаларды тасымалдау үшін бөлінген автобустардың техникалық жай-күйі, техникалық қызмет көрсету өткізудің көлемдері мен мерзімдері, жабдықтары Қазақстан Республикасының заңнамасымен белгіленген талаптарға жауап беруі тиіс.

4. Автобуспен тасымалданатын балалар мен ересектердің жалпы саны осы көлік құралы үшін белгіленген және отыру үшін жабдықталған орындардың санынан аспайды.

5. Балаларды тасымалдау бойынша қызмет көрсетуге тапсырыс беруші (бұдан әрі – тапсырыс беруші) балаларды арнайы тасымалдауды ұйымдастыруға жауапты жеке немесе заңды тұлғалар болуы мүмкін.

6. Тапсырыс беруші оларға ұқсас қызмет көрсету мүмкіндігі ұсынылған жағдайда тасымалдаушының функцияларын дербес орындауы мүмкін.

Бұл жағдайда тапсырыс беруші осы Қағидалардың тасымалдаушыларға қатысты талаптарын орындайды.

7. Автобустармен балаларды тасымалдауды балаларды тасымалдау бойынша қызмет көрсетуге тапсырыс берушінің жазбаша өтінімдері негізінде тасымалдаушылар жүзеге асырады.

8. Өтінімде балаларды тасымалдау күні (күндері), уақыты, олардың саны мен жасы, жол жүру маршруты (бастапқы, соңғы және аралық пункттері), отырғызу және түсіру орындары, тегі, аты, әкесінің аты және балалардың тасымалдауын ұйымдастыруға жауаптының лауазымы және әрбір автобус бойынша еріп жүретін ересек көрсетіледі.

Тапсырыс беруші меншікті көлігін тапсырылған автобустарға қосымша бөлу жағдайында тасымалдауға арналған көлік бірлігінің бөлінетін саны көрсетіледі.

Өтінімге тапсырыс беруші ұйымның бастығы немесе оның орынбасары қол қояды.

9. Тапсырыс беруші тасымалдауды орындау алдында бұйрықпен балалардың тасымалдауын ұйымдастыру туралы шешімді ресімдейді, онда лауазымды адамдардың, топтар бастықтарының, бірге еріп жүрушілердің міндеттері, маршруты, мезгілдері,

дайындау және жол жүруді өткізу тәртібі, балалардың қауіпсіздігін қамтамасыз ету жөніндегі іс-шаралар регламенттелінеді.

10. Оқу орындарына тасымалдауды ұйымдастыру кезінде тасымалдаушы жергілікті атқарушы органдармен және оқу орындарының әкімшілігімен бірлесіп маршруттарды және балаларды отырғызудың және түсірудің ұтымды орындарын белгілейді.

11. Автобусты күтіп тұрған балаларға арналған алаңшалар, олардың жүріс бөлігіне шығуын болдырмайтындай жеткілікті үлкен болуы тиіс.

Алаңдарда жайластырылған өту жолдары болуы және жолаушыларды және багажды автомобильмен тұрақты тасымалдау маршруттарының аялдама пункттерінен бөлек орналасуы тиіс.

Егер балаларды тасымалдау тәуліктің қараңғы мезгілінде жүзеге асырылса, онда алаңшалардың жасанды жарығы болуы тиіс. Күзгі-қысқы кезеңде алаңдар қардан, мұздан, кірден тазартылуы тиіс.

12. Балаларды оқу орындарына тасымалдауға Тапсырыс беруші балаларды отырғызу және түсіру орындарының жай-күйін тұрақты түрде (айына кемінде бір рет) тексереді.

13. Балалардың топтарын көрінім жеткіліксіз жағдайда (тұман, қар жауған, жаңбыр және басқалар), сондай-ақ 22.00-ден бастап 06.00 сағатқа дейін автобустармен тасымалдауға жол берілмейді.

Тәуліктің 22.00 сағатынан бастап 06.00 сағатына дейін теміржол вокзалдарына және әуежайларға және олардан, сондай-ақ жақын арадағы демалыс орнына (қонатын жерге) дейін жолда кідіріп қалған кезде балаларды тасымалдауға рұқсат етіледі.

Тасымалдау қауіпсіздігіне қатер төндіретін жол және метеорологиялық жағдайлардың қолайсыз өзгеруі кезінде, автобустардың қозғалысын уақытша тоқтату туралы қолданыстағы нормативтік құжаттарда көзделген жағдайда тасымалдаушы рейсті алып тастауға және бұл туралы тапсырыс берушіге дереу хабарлауға тиіс.

14. Автобустардың қозғалыс кестесін тасымалдаушы мен тапсырыс беруші келіседі.

Жол жағдайларының қолайсыз өзгеруі кезінде, басқа жағдайлар кезінде (қозғалысқа шек қою, уақытша кедергілердің көрінуі, бұл жағдайда жүргізуші кестеге сәйкес жылдамдықты жоғарылатпай жүре алмайды), кесте жылдамдықты төмендету жағына (қозғалыс уақыттарының артуына) түзетілген болуы тиіс. Кестенің өзгеруі туралы тасымалдаушы тапсырыс берушіге хабарлауы тиіс, ол балаларды дер кезінде хабарландыру бойынша шаралар қабылдайды.

15. Тапсырыс беруші балаларды тасымалдайтын әрбір автобусқа балалармен оларды жеткізу орнына дейін алып жүретін, тапсырыс беруші-ұйым қызметкерлерінің немесе ата-аналарының ішінен жауаптыларды белгілейді (мектепке, өзге білім беру ұйымдарына балаларды тұрақты тасымалдауды жүзеге асырған кезде жауапты ретінде еріп жүрушілер үшін арнайы нұсқама алған жоғары сынып оқушыларын белгілеуге жол беріледі).

16. Балаларды жаппай тасымалдауды және балаларды алыс қашықтықтарға тасымалдауды тасымалдаушы, балаларды оқытушылар немесе арнайы тағайындалған ересек адамдар (15 балаға бір ересек адам) алып барған жағдайда ғана орындауы мүмкін.

17. Балаларды жаппай тасымалдауды жүзеге асыру кезінде тасымалдаушы тапсырыс берушіден патрульдік автомобильді лектерге ілесіп жүруге бөлу туралы жол полициясы органдарының міндетті белгілеу бар жазбаша өтінімді ұсынады. Аталған белгісіз автобустар тапсырыс берушіге ұсынылмайды. Өз кезегінде тасымалдаушы балаларды жаппай тасымалдауды жүзеге асыру кезінде, сондай-ақ маршруттың қозғалысын бақылауды күшейту бойынша шаралар қолдану үшін жол полициясы органдарын хабардар етеді.

18. Балаларды жаппай тасымалдауға және алыс жерлерге балаларды тасымалдауға дайындық кезінде тасымалдаушы тапсырыс берушімен бірлесіп балалардың жиналу пунктінде және келу пунктінде автобустардың аялдауы үшін алаңшалардың болуын; отырғызу алаңшаларының болуын тексереді. Отырғызу және түсіру орындары автобус тұрағынан кемінде 30 м қашықтықта орналасуы тиіс.

19. Балаларды жаппай тасымалдау үшін автобустарды бөлу кезінде тасымалдаушы лектердің үлкенін тағайындауға (үш және одан да көп автобус кезінде көлік құралдарының қозғалыс қауіпсіздігіне немесе пайдалануға жауапты адамдардың санынан, ал екі автобус кезінде – осы автобустардың жүргізушілерінің санынан; үлкені болып тағайындалған жүргізушінің автобустарда кемінде 5 жыл жұмыс өтілі болуы тиіс) тиіс.

20. Балаларды алып жүруі үшін тапсырыс беруші белгілеген адамдар балаларды автобустармен тасымалдау қауіпсіздігін қамтамасыз ету бойынша арнайы нұсқама алады.

21. Нұсқаманы жол қозғалысы қауіпсіздігін қамтамасыз етуге немесе тасымалдаушыға тиесілі көлік құралдарын пайдалануға жауапты адам жүргізеді.

Нұсқаманың өткізілуі туралы белгі және нұсқама алған тұлғаның қолы нұсқаманы есепке алу туралы арнайы журналға қойылады. Ілесіп жүрушілер нұсқаманы өтпесе, автобустар тапсырыс берушіге ұсынылмайды.

22. Балаларды тасымалдау үшін мынадай жүргізушілерге рұқсат етіледі:

1) жасы жиырма бес жастан кем емес, тиісті санаттағы жүргізуші куәлігі және жүргізушінің бес жылдан кем емес жұмыс өтілі бар;

2) автобустың жүргізушісі ретіндегі кемінде соңғы үш жыл үздіксіз жұмыс өтілі бар ;

3) соңғы жылдары еңбек тәртібін және қозғалысы ережесін өрескел бұзбаған.

Балаларды тасымалдауға жіберген ұйымдағы жүргізушінің жұмыс өтілі үш жылдан кем болмауы тиіс.

Сыйымдылығы 41 орынды автобустармен балаларды тасымалдауға тағайындалған, сондай-ақ қалааралық қатынастағы балаларды басқа да тасымалдаудағы

жүргізушілердің автобустардағы жұмыс өтілі кемінде 5 жыл болуы тиіс.

23. Балаларды тасымалдау кезінде автобустың жүргізушісіне рұқсат етілмейді:

- 1) сағатына 60 км артық жылдамдықпен жүруге;
- 2) жүру маршрутын өзгертуге;
- 3) балалар бар автобус салонында қол жүгі мен балалардың жеке заттарынан басқа кез келген жүкті, багажды немесе мүкәммалды тасымалдауға;
- 4) автобуста балалар болған кезінде, соның ішінде балаларды отырғызу және түсіру кезінде автобус салонынан шығуға;
- 5) автомобиль легінде жүру кезінде алда жүрген автобусты басып озуға;
- 6) автобуспен артқа қарай қозғалысты жүзеге асыруға;
- 7) егер ол көлік құралының өздігінен қозғалуын немесе оны жүргізуші жоқ болғанда пайдалануын болдырмау шараларын қолданбаса, өз орнын тастап кетуге немесе көлік құралын қалдыруға.

24. Балаларды тасымалдауды жүзеге асыратын жүргізушілер балаларды отырғызу ( түсіру) және бағыт бойынша қозғалу кезінде автобус бойынша еріп жүрушілердің нұсқауларын орындайды, егер олар Жол қозғалысы ережелеріне, осы Қағидалар талаптарына, жол қозғалысы қауіпсіздігінің өзге де талаптарына қайшы келмесе және егер осы нұсқаулар еріп жүрушілердің құзыреті аясына кіретін болса (балалардың тәртібі, олардың денсаулығы және қауіпсіздігі).

25. Еріп жүрушілер автобуска отырғызу және одан түсіру, автобус қозғалысы кезінде, аялдау уақытында балалар арасында тиісті тәртіпті қамтамасыз етеді.

26. Балаларды автобуска отырғызу еріп жүрушінің басшылығымен және жүргізушінің бақылауымен (жаппай тасымалдаған кезде одан басқа тасымалдауды ұйымдастыруға жауаптының байқауымен) автобус толық тоқтағаннан кейін отырғызу алаңында жүргізіледі.

Көлік құралы жақындаған кезде еріп жүрушілер балалардың оның алдынан жүгіріп шығуына, жүру бөлігінің шетінде топтануына жол бермейді.

27. Еріп жүрушілер балаларды отырғызу орнына ұйымдасқан тәртіпте (кіші балаларды – екі-екіден сапқа тұрғызып) жеткізеді. Отырғызу автобустың алдыңғы есігі арқылы жүргізіледі.

Отырғызған кезде жеке заттар баланың бір қолына сыйуы тиіс, басқа қолымен ол баспалдақпен салонға көтерілген кезде тұтқадан ұстауы тиіс.

28. Еріп жүруші отырғызу (түсіру) аяқталғаны туралы хабар бергеннен және автобус есіктері толық жабылғаннан кейін жүргізушіге отырғызу (түсіру) орнынан автобус қозғалысын бастауға рұқсат етіледі.

### **3. Қорытынды**

29. Осы шалғайдағы елді мекендерде тұратын балаларды жалпы білім беретін мектептерге тасымалдау тәртібімен реттелмеген қатынастар Қазақстан Республикасының қолданыстағы заңнамасына сәйкес реттелінеді.

Талғар ауданы әкімдігінің 2017 жылғы "11" қаңтардағы № 01-04 қаулысымен бекітілген № 2 қосымша

### Сүт-тауарлы фермасы № 1 шалғайдағы елді мекенінде тұратын балаларды Талғар қаласының Т. Рысқұлов атындағы № 9 орта мектебіне тасымалдаудың схемасы

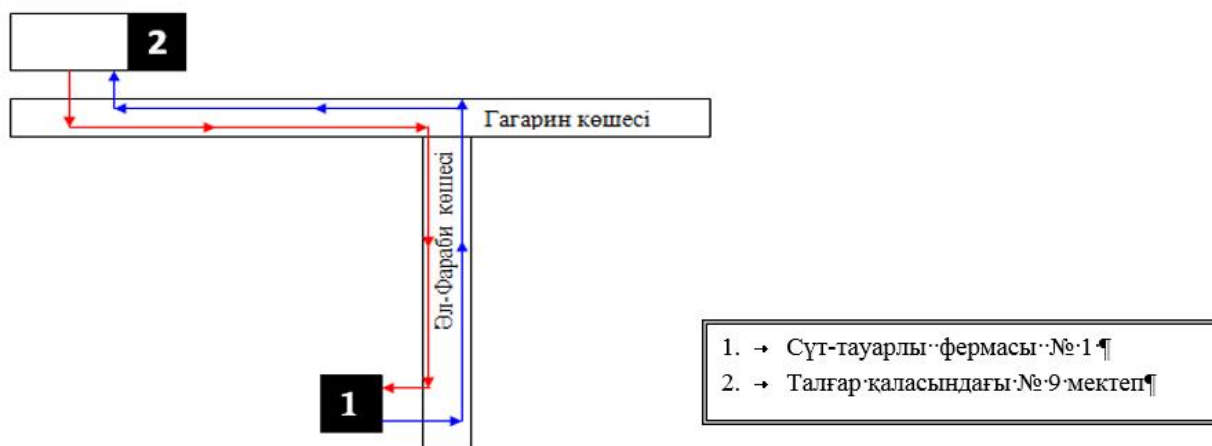

Талғар ауданы әкімдігінің 2017 жылғы "11" қаңтардағы № 01-04 қаулысымен бекітілген № 3 қосымша

### № 1 Бригада шалғайдағы елді мекенінде тұратын балаларды Белбұлақ ауылының №10 орта мектебіне тасымалдаудың схемасы

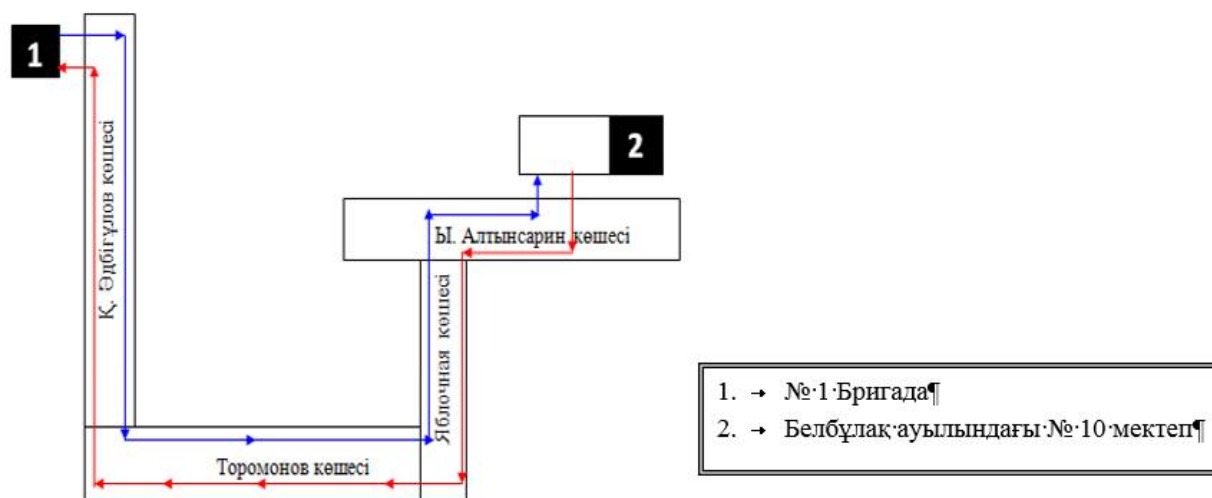

Талғар ауданы әкімдігінің 2017 жылғы "11"

### "Бәйдібек", "Төле би", "Дулат" шалғайдағы елді мекендерінде тұратын балаларды Нұра ауылының № 12 орта мектебіне тасымалдаудың схемасы

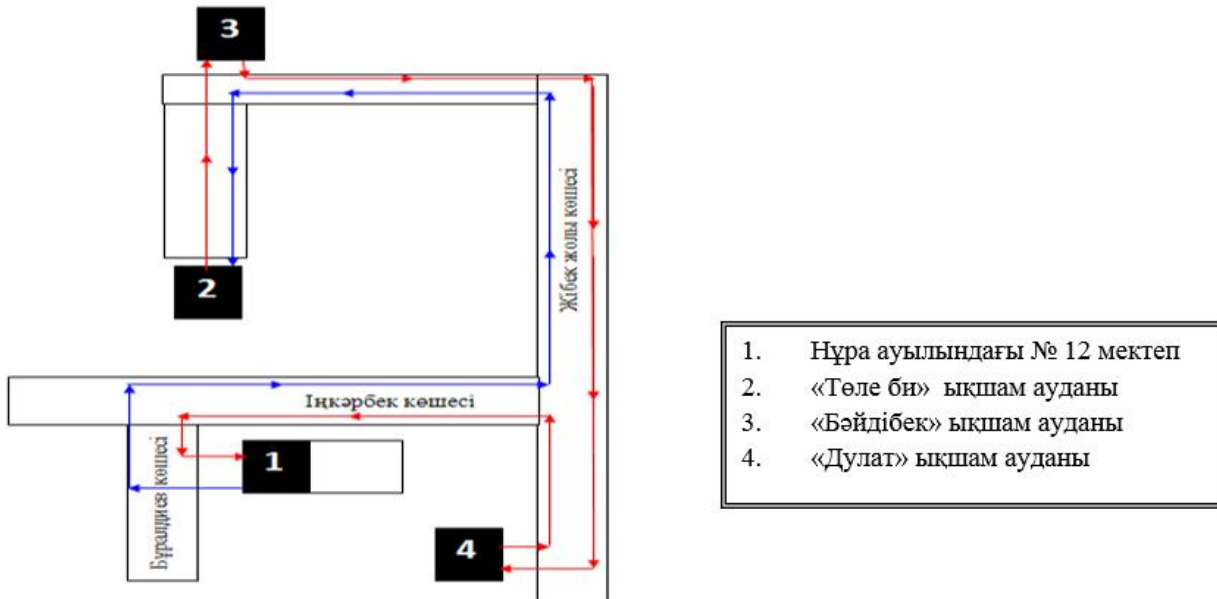

### "Жаңақұрылыс", Еламан шалғайдағы елді мекендерінде тұратын балаларды Жалғамыс ауылының № 15 орта мектебіне тасымалдаудың схемасы



**Орман, Береке шалғайдағы елді мекендерінде тұратын балаларды Алатау ауылының №16 орта мектебіне тасымалдаудың схемасы**

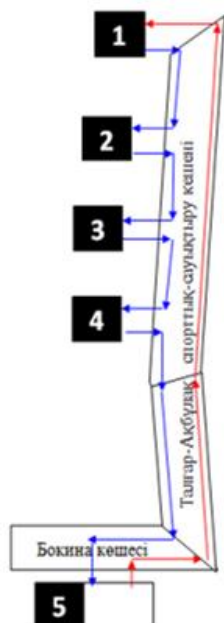

1. Орман ауылы
2. Береке ауылы (1 аялдама)
3. Береке ауылы (2 аялдама)
4. Береке ауылы (3 аялдама)
5. Алатау ауылындағы № 16 мектеп

Талғар ауданы әкімдігінің 2017 жылғы "11" қаңтардағы № 01-04 қаулысымен бекітілген № 7 қосымша

**Амангелді, Байбұлақ шалғайдағы елді мекендерінде тұратын балаларды Алмалық ауылының №18 орта мектебіне тасымалдаудың схемасы**

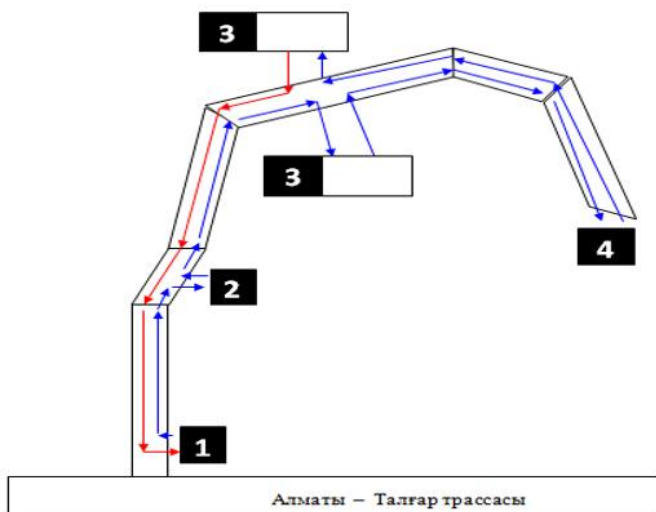

1. Амангелді ауылы (1 аялдама)
2. Амангелді ауылы (2 аялдама)
3. Алмалық ауылындағы № 18 орта мектеп
4. Байбұлақ ауылы

Талғар ауданы әкімдігінің 2017 жылғы "11" қаңтардағы № 01-04 қаулысымен бекітілген № 8 қосымша



**Ақбұлақ, МСБ (Мемлекеттік сорт бөлімшесі), Қотырбұлақ шалғайдағы елді мекендерінде тұратын балаларды Бесқайнар ауылының № 20 орта мектебіне тасымалдаудың схемасы**

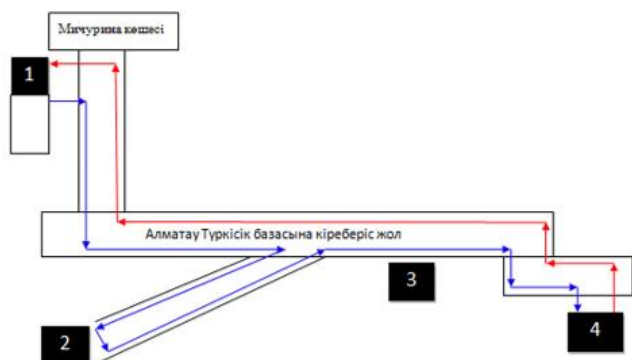

- |    |                                  |
|----|----------------------------------|
| 1. | Ақбұлақ ауылы                    |
| 2. | МСБ (Мемлекеттік сорт бөлімшесі) |
| 3. | Қотырбұлақ ауылы                 |
| 4. | Бесқайнар ауылындағы № 20 мектеп |

Талғар ауданы әкімдігінің 2017 жылғы "11" қаңтардағы № 01-04 қаулысымен бекітілген № 9 қосымша

**Қайнар, Сақтан, Алмарай, Теренқара, Каменное плато шалғайдағы елді мекендерінде тұратын балаларды Төнкеріс ауылының № 23 орта мектебіне тасымалдаудың схемасы**

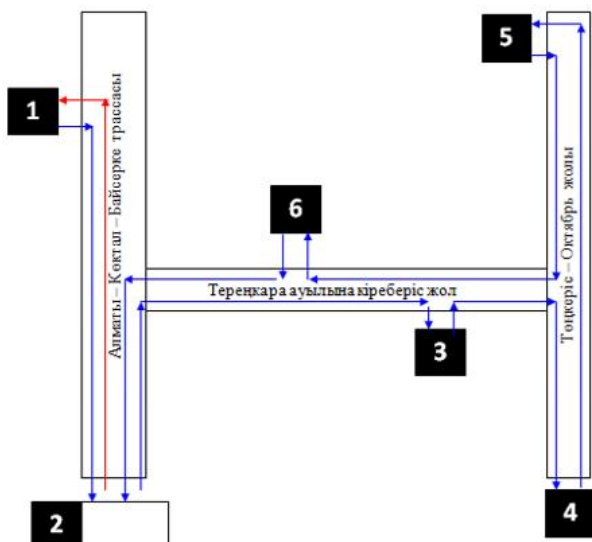

- |    |                                 |
|----|---------------------------------|
| 1. | Қайнар ауылы                    |
| 2. | Төнкеріс ауылындағы № 23 мектеп |
| 3. | Теренқара ауылы                 |
| 4. | Каменное плато ауылы            |
| 5. | Алмарай ауылы                   |
| 6. | Сақтан ауылы                    |

Талғар ауданы әкімдігінің 2017 жылғы "11" қаңтардағы № 01-04 қаулысымен бекітілген № 10 қосымша

**Көктал, Байсерке Аэродромының оңтүстік-шығыс жағындағы жаңақұрылыс, Еркін ауылының оңтүстік-шығыс жағындағы жаңақұрылыс шалғайдағы елді мекендеріндетұратын балаларды Еркін ауылының № 26 орта мектебіне тасымалдаудың схемасы**

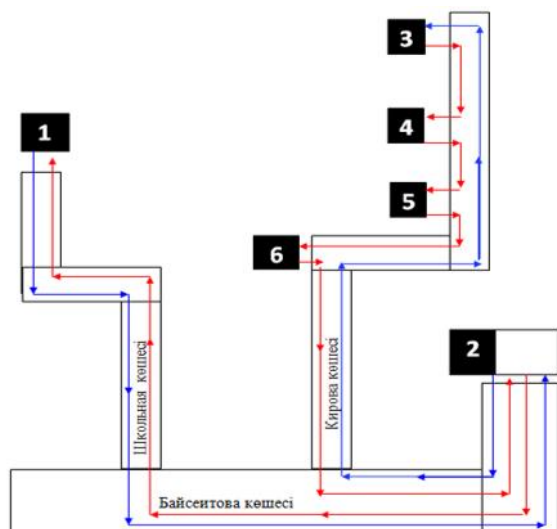

1. Көктал ауылы
2. Еркін ауылындағы № 26 мектеп
3. Байсерке Аэродромының оңтүстік-шығыс жағындағы жаңақұрылыс (1 аялдама)
4. Байсерке Аэродромының оңтүстік-шығыс жағындағы жаңақұрылыс (2 аялдама)
5. Байсерке Аэродромының оңтүстік-шығыс жағындағы жаңақұрылыс (3 аялдама)
6. Еркін ауылының оңтүстік-шығыс жағындағы жаңақұрылыс

Талғар ауданы әкімдігінің 2017 жылғы "11" қаңтардағы № 01-04 қаулысымен бекітілген № 11 қосымша

**"Восход", "Луч", "Самал", "Апорт" саяжай қоғамдастықтарында тұратын балаларды Бесағаш ауылының № 28 орта мектебіне тасымалдаудың схемасы**

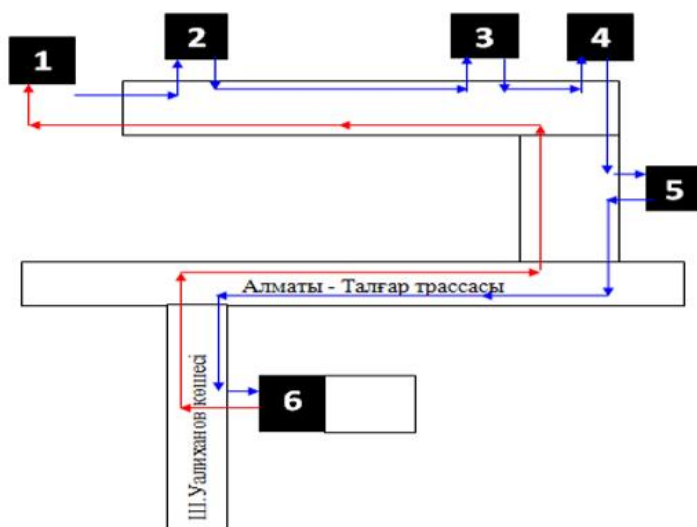

1. «Восход»
2. «Луч»
3. «Самал» (1 аялдама)
4. «Апорт»
5. «Самал» (2 аялдама)
6. Бесағаш ауылындағы № 28 мектеп

Талғар ауданы әкімдігінің 2017 жылғы "11" қаңтардағы № 01-04 қаулысымен бекітілген № 12 қосымша

**"Ақбұлақ" шалғайдағы елді мекендерінде, "Монтажник" саяжай алабында тұратын балаларды Бесағаш ауылының № 29 орта мектебіне тасымалдаудың схемасы**

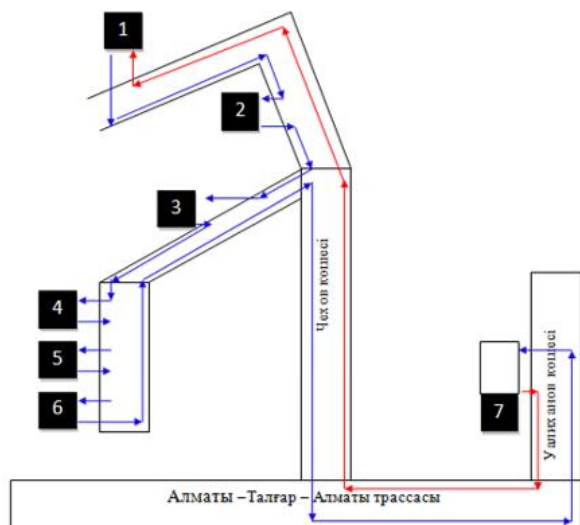

- |    |                                |
|----|--------------------------------|
| 1. | «Ақбұлақ» ауылы (1 аялдама)    |
| 2. | «Ақбұлақ» ауылы (2 аялдама)    |
| 3. | «Монтажник» (1 аялдама)        |
| 4. | «Монтажник» (2 аялдама)        |
| 5. | «Монтажник» (3 аялдама)        |
| 6. | «Монтажник» (4 аялдама)        |
| 7. | Бесағаш ауылындағы № 29 мектеп |

Талғар ауданы әкімдігінің 2017 жылғы "11" қаңтардағы № 01-04 қаулысымен бекітілген № 13 қосымша

**Қаратоған шалғайдағы елді мекенінде тұратын балаларды Туғанбай ауылының № 30 орта мектебіне тасымалдаудың схемасы**

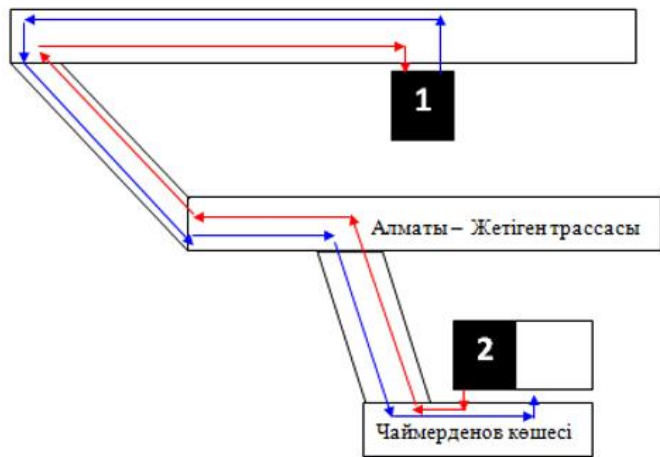

- |    |                                 |
|----|---------------------------------|
| 1. | Қаратоған ауылы                 |
| 2. | Туғанбай ауылындағы № 30 мектеп |

Талғар ауданы әкімдігінің 2017 жылғы "11" қаңтардағы № 01-04 қаулысымен бекітілген № 14 қосымша

**Арқабай шалғайдағы елді мекенінде тұратын балаларды Панфилов ауылының № 33 орта мектебіне тасымалдаудың схемасы**

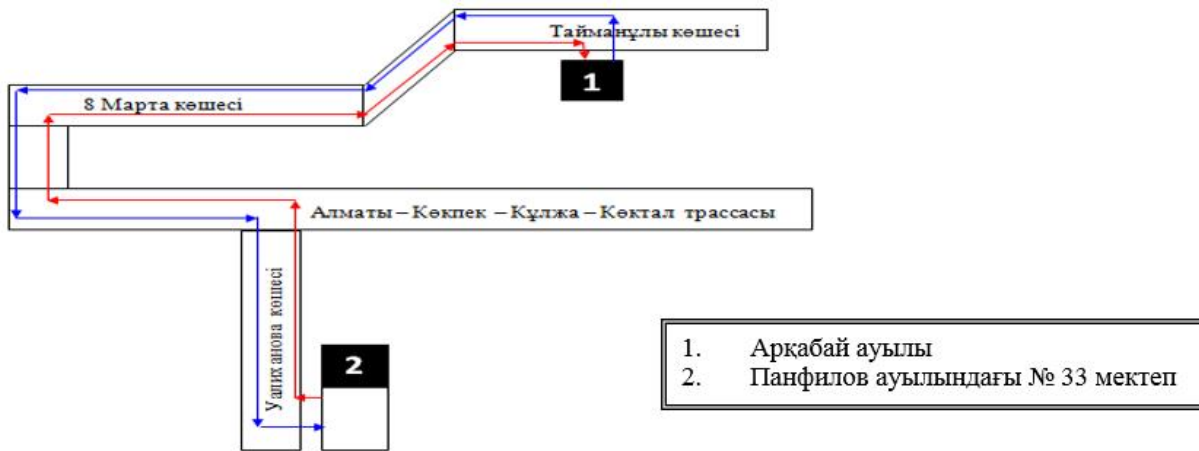

Талғар ауданы әкімдігінің 2017 жылғы "11" қаңтардағы № 01-04 қаулысымен бекітілген № 15 қосымша

**"Восход", "Луч", "Самал", "Апорт" саяжай қоғамдастықтарында тұратын балаларды Бесағаш ауылының № 45 мектеп-гимназиясына тасымалдаудың схемасы**

