

Об утверждении регламентов электронных государственных услуг, оказываемых Агентством Республики Казахстан по делам спорта и физической культуры

Утративший силу

Приказ и.о. Председателя Агентства Республики Казахстан по делам спорта и физической культуры от 2 октября 2012 года № 294. Зарегистрирован в Министерстве юстиции Республики Казахстан 17 ноября 2012 года № 8088. Утратил силу приказом Председателя Агентства Республики Казахстан по делам спорта и физической культуры от 4 марта 2014 года № 73

Сноска. Утратил силу приказом Председателя Агентства РК по делам спорта и физической культуры от 04.03.2014 № 73 (порядок введения в действие см. п. 4).

В соответствии с пунктом 2 статьи 29 Закона Республики Казахстан «Об информатизации»

ПРИКАЗЫВАЮ:

1. Утвердить прилагаемые:

- 1) регламент электронной государственной услуги «Выдача лицензии, переоформление, выдача дубликатов лицензии для занятия деятельностью казино» согласно приложению 1 к настоящему приказу;
- 2) регламент электронной государственной услуги «Выдача лицензии, переоформление, выдача дубликатов лицензии для занятия деятельностью зала игровых автоматов» согласно приложению 2 к настоящему приказу;
- 3) регламент электронной государственной услуги «Выдача лицензии, переоформление, выдача дубликатов лицензии для занятия деятельностью букмекерской конторы» согласно приложению 3 к настоящему приказу;
- 4) регламент электронной государственной услуги «Выдача лицензии, переоформление, выдача дубликатов лицензии для занятия деятельностью тотализатора» согласно приложению 4 к настоящему приказу.

2. Департаменту стратегического развития (Камзебаева Д.У.) обеспечить:

1) в установленном законодательством порядке представление настоящего приказа на государственную регистрацию в Министерство юстиции Республики К а з а х с т а н ;

2) официальное опубликование в средствах массовой информации настоящего приказа после его государственной регистрации в Министерстве юстиции Республики Казахстан.

3. Пресс-секретарю (Жалялитдинова Г.Б.) обеспечить размещение настоящего приказа на официальном интернет-ресурсе Агентства Республики Казахстан по

делам спорта и физической культуры.

4. Контроль за исполнением настоящего приказа оставляю за собой.

5. Настоящий приказ вводится в действие по истечении десяти календарных дней после дня его первого официального опубликования.

*И.о. Председателя Агентства
Республики Казахстан по делам
спорта и физической культуры А. Пирметов*

*« С О Г Л А С О В А Н О »
Министр транспорта и коммуникации
Республики Казахстан
А. Жумагалиев*

«__» _____ 2012 года

Приложение 1 к приказу
И.о. Председателя Агентства
Республики Казахстан по делам
спорта и физической культуры
от 2 октября 2012 года № 294

Регламент электронной государственной услуги

«Выдача лицензии, переоформление, выдача дубликатов лицензии для занятия деятельностью казино»

1. Общие положения

1. Электронная государственная услуга (далее – услуга) оказывается Агентством Республики Казахстан по делам спорта и физической культуры (далее – услугодатель), через центры обслуживания населения (далее - Центр), а также через веб-портал «электронного правительства» www.e.gov.kz или веб-портал «Е-лицензирование» www.elicense.kz (далее - ПЭП), при условии наличия у потребителя услуги электронно-цифровой подписи (далее – ЭЦП).

2. Электронная государственная услуга оказывается на основании стандарта государственной услуги (далее – Стандарт) «Выдача лицензии, переоформление, выдача дубликатов лицензии для занятия деятельностью казино» утвержденный постановлением Правительства Республики Казахстан «Об утверждении стандартов государственных услуг, оказываемых Агентством Республики Казахстан по делам спорта и физической культуры, местными исполнительными органами в сфере физической культуры и спорта», от 27 июля 2012 года № 981.

3. Степень автоматизации услуги: частично автоматизированная.

4. Вид оказания услуги: транзакционная.

5. Понятия используемые в настоящем Регламенте:

1) информационная система – система, предназначенная для хранения, обработки, поиска, распространения, передачи и предоставления информации с применением аппаратно–программного комплекса (далее – ИС);

2) бизнес–идентификационный номер, уникальный номер формируемый для юридического лица (филиала и представительства) и индивидуального предпринимателя, осуществляющего деятельность в виде совместного предпринимательства (далее – БИН);

3) веб–портал «Е-лицензирование» – информационная система, содержащая сведения о выданных, переоформленных, приостановленных, возобновленных и прекративших действие лицензиях, а также филиалах, представительствах (объектах, пунктах, участках) лицензиата, осуществляющих лицензируемый вид (подвид) деятельности, которая централизованно формирует идентификационный номер лицензий, выдаваемых лицензиарами (далее – ИС ГБД «Е-лицензирование») ;

4) государственная база данных «Физические лица» – информационная система, предназначенная для автоматизированного сбора, хранения и обработки информации, создания Национального реестра индивидуальных идентификационных номеров с целью внедрения единой идентификации физических лиц в Республике Казахстан и предоставления о них актуальных и достоверных сведений органам государственного управления и прочим субъектам в рамках их полномочий и в соответствии с законодательством Республики Казахстан (далее – ГБД ФЛ);

5) индивидуальный идентификационный номер – уникальный номер, формируемый для физического лица, в том числе индивидуального предпринимателя, осуществляющего деятельность в виде личного предпринимательства (далее – ИИН);

6) государственная база данных «Юридические лица» -, информационная система, предназначенная для автоматизированного сбора, хранения и обработки информации, создания Национального реестра бизнес-идентификационных номеров с целью внедрения единой идентификации юридических лиц в Республике Казахстан и предоставления о них актуальных и достоверных сведений органам государственного управления и прочим субъектам в рамках их полномочий и в соответствии с законодательством Республики Казахстан (далее – Г Б Д Ю Л) ;

7) казино - игорное заведение, в котором для организации и проведения азартных игр используются игровые столы;

8) пользователь – субъект (получатель, услугодатель), обращающийся к информационной системе за получением необходимых ему электронных

информационных ресурсов и пользующийся ими;

9) транзакционная услуга – услуга по предоставлению пользователям электронных информационных ресурсов, требующая взаимного обмена информацией с применением электронной цифровой подписи;

10) потребитель – физическое или юридическое лицо, которому оказывается электронная государственная услуга;

11) электронный документ – документ, в котором информация представлена в электронно-цифровой форме и удостоверена посредством электронной цифровой подписи;

12) электронная лицензия – лицензия в форме электронного документа, оформляемая и выдаваемая с использованием информационных технологий, равнозначная лицензии на бумажном носителе;

13) электронная государственная услуга – государственная услуга, оказываемая в электронной форме с применением информационных технологий;

14) веб–портал «электронного правительства» – информационная система, представляющая собой единое окно доступа ко всей консолидированной правительственной информации, включая нормативную правовую базу, и к электронным государственным услугам;

15) платежный шлюз «электронного правительства» – автоматизированная информационная система, предназначенная для обеспечения взаимодействия между информационными системами банков второго уровня, организаций, осуществляющих отдельные виды банковских операций, и «электронного правительства» при осуществлении платежей физических и юридических лиц (далее – ПШЭП);

16) шлюз «электронного правительства» – информационная система, предназначенная для интеграции информационных систем «электронного правительства» в рамках реализации электронных услуг (далее – ШЭП);

17) электронная цифровая подпись - набор электронных цифровых символов, созданный средствами электронной цифровой подписи и подтверждающий достоверность электронного документа, его принадлежность и неизменность содержания.

2. Порядок деятельности услугодателя по оказанию электронной государственной услуги

6. Пошаговые действия и решения услугодателя через ПЭП (диаграмма № 1 функционального взаимодействия при оказании услуги) приведены в приложении 1 к настоящему Регламенту:

1) потребитель осуществляет регистрацию на ПЭП с помощью своего

регистрационного свидетельства ЭЦП, которое хранится в интернет-браузере компьютера потребителя (осуществляется для незарегистрированных потребителей на ПЭП);

2) процесс 1 – прикрепление в интернет-браузере компьютера потребителя регистрационного свидетельства ЭЦП и ввод потребителем пароля (процесс авторизации) на ПЭП для получения услуги;

3) условие 1 – проверка на ПЭП подлинности данных о зарегистрированном потребителе через ИИН/БИН и пароль;

4) процесс 2 – формирование ПЭПом сообщения об отказе в авторизации в связи с имеющимися нарушениями в данных потребителя;

5) процесс 3 – выбор потребителем услуги, указанной в настоящем Регламенте, вывод на экран формы запроса для оказания услуги и заполнение потребителем формы (ввод данных) с учетом ее структуры и форматных требований, прикрепление к форме запроса документов в электронном виде;

6) процесс 4 – оплата услуги на ПШЭП, а затем эта информация поступает в ИС ГБД «Е-лицензирование»;

7) условие 2 – проверка в ИС ГБД «Е-лицензирование» факта оплаты за оказание услуги;

8) процесс 5 – формирование сообщения об отказе в запрашиваемой услуге, в связи с отсутствием оплаты за оказание услуги в ИС ГБД «Е-лицензирование»;

9) процесс 6 – выбор потребителем регистрационного свидетельства ЭЦП для удостоверения (подписания) запроса;

10) условие 3 – проверка на ПЭП срока действия регистрационного свидетельства ЭЦП и отсутствия в списке отозванных (аннулированных) регистрационных свидетельств, а также соответствия идентификационных данных между ИИН/БИН указанным в запросе и ИИН/БИН указанным в регистрационном свидетельстве ЭЦП;

11) процесс 7 – формирование сообщения об отказе в запрашиваемой услуге в связи с не подтверждением подлинности ЭЦП потребителя;

12) процесс 8 – удостоверение запроса для оказания услуги посредством ЭЦП потребителя;

13) процесс 9 – регистрация электронного документа (запроса потребителя) в ИС ГБД «Е-лицензирование»;

14) условие 4 – проверка (обработка) услугодателем соответствия приложенных потребителем документов, указанных в Стандарте и основаниям для оказания услуги;

15) процесс 10 – формирование сообщения об отказе в запрашиваемой услуге в связи с имеющимися нарушениями в данных потребителя;

16) процесс 11 – получение потребителем результата услуги (электронная

лицензия), сформированной ИС ГБД «Е-лицензирование». Электронный документ формируется с использованием ЭЦП уполномоченного лица у с л у г о д а т е л я .

7. Пошаговые действия и решения оператора Центра через ЦОН (диаграмма № 2) функционального взаимодействия при оказании услуги:

1) процесс 1 – ввод оператора Центра в ИС ГБД «Е-лицензирование» логина и пароля (процесс авторизации) для оказания услуги;

2) процесс 2 – выбор оператором Центра услуги, указанной в настоящем Регламенте, вывод на экран формы запроса для оказания услуги и ввод оператором Центра данных потребителя;

3) процесс 3 – направление запроса через ШЭП в ГБД ФЛ/ГБД ЮЛ о данных потребителя ;

4) условие 1 – проверка наличия данных потребителя в ГБД ФЛ/ГБД ЮЛ;

5) процесс 4 – формирование сообщения о невозможности получения данных в связи с отсутствием данных потребителя в ГБД ФЛ/ГБД ЮЛ;

6) процесс 5 – заполнение оператором Центра формы запроса в части отметки о наличии документов в бумажной форме и сканирование документов, предоставленных потребителем, прикрепление их к форме запроса и удостоверение посредством ЭЦП заполненной формы (введенных данных) запроса на оказание услуги ;

7) процесс 6 – направление электронного документа (запроса потребителя) удостоверенного (подписанного) ЭЦП оператора Центра через ШЭП в ИС ГБД «Е - л и ц е н з и р о в а н и е » ;

8) процесс 7 – регистрация электронного документа в ИС ГБД «Е - л и ц е н з и р о в а н и е » ;

9) условие 2 – проверка (обработка) услугодателем соответствия приложенных потребителем документов, указанных в пункте 11 Стандарта и основаниям для оказания услуги ;

10) процесс 8 – формирование сообщения об отказе в запрашиваемой услуге в связи с имеющимися нарушениями в документах потребителя в ИС ГБД «Е - л и ц е н з и р о в а н и е » ;

11) процесс 9 – получение потребителем через оператора Центра результата услуги (электронная лицензия) сформированной ИС ГБД «Е-лицензирование».

8. Описание действий по заполнению запроса для оказания услуги:

1) прикрепление в интернет-браузер компьютера регистрационного свидетельства ЭЦП, ввод пользователем пароля для входа в ПЭП;

2) выбор услуги «Выдача электронной лицензии»;

3) заказ услуги с помощью кнопки «Заказать услуг online»;

4) заполнение запроса ;

- 1) конфиденциальность (защита от несанкционированного получения информации);
- 2) целостность (защита от несанкционированного изменения информации);
- 3) доступность (защита от несанкционированного удержания информации и ресурсов).

17. Техническое условие оказания услуги:

- 1) выход в Интернет;
- 2) наличие БИН у лица, которому оказывается услуга;
- 3) авторизация с ПЭП, ИС ЦОН;
- 4) наличие пользователя ЭЦП.

Приложение 1
к Регламенту электронной
государственной услуги
«Выдача лицензии, переоформление,
выдача дубликатов лицензии для
занятия деятельностью казино»

**Диаграмма № 1 функционального взаимодействия при оказании
электронной государственной услуги через ПЭП**



Диаграмма № 2 функционального взаимодействия при оказании электронной государственной услуги через ЦОН



Условные обозначения:

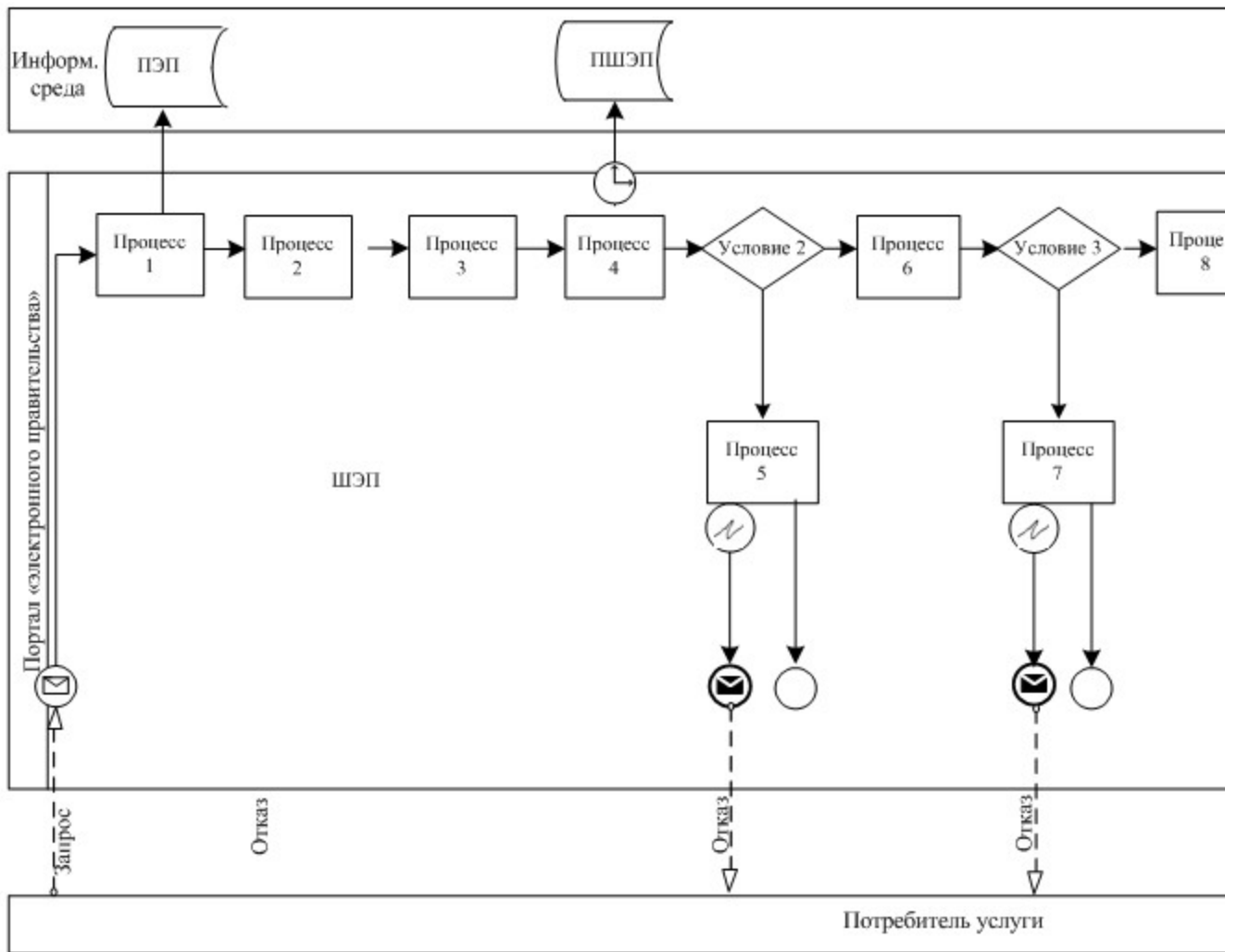
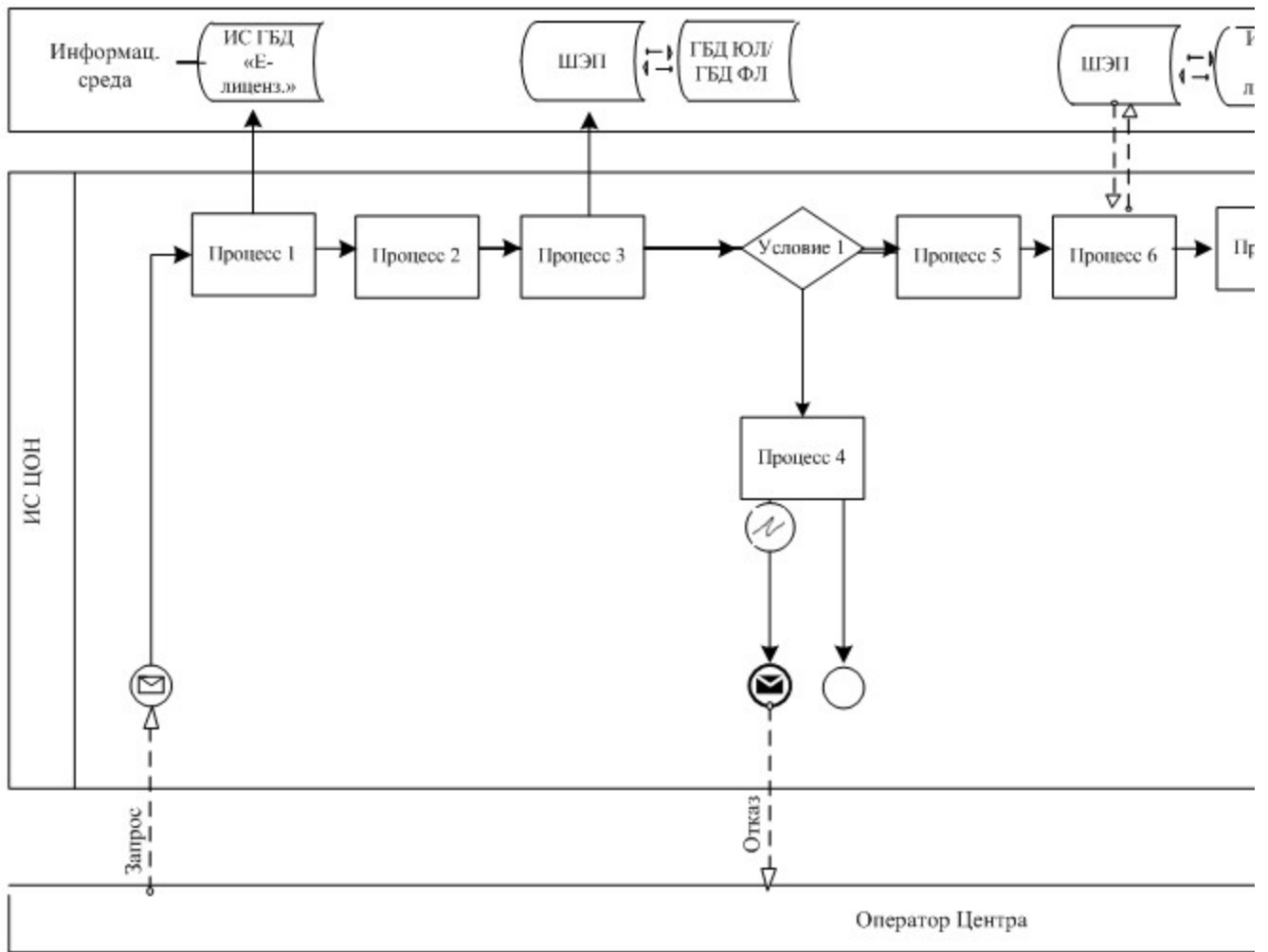

Приложение 2
к Регламенту электронной государственной услуги
«Выдача лицензии, переоформление, выдача дубликатов лицензии для занятия деятельностью казино»

Таблица 1. Описание действий СФЕ через ПЭП

№ действия (хода, потока работ)	1	2	3	4	5	6	7	8	9	10	11
Наименование СФЕ	Потребитель	ПЭП	Потребитель	ПШЭП	ПЭП	Потребитель	ПЭП	Потребитель	ИС «Е-лицензирование»	ИС «Е-лицензирование»	ПЭП
									Регист-		

3	Наименование действия (процесса, процедуры, операции) и их описание	Прикрепляет в интернет-браузер компьютера потребителя регистрационного свидетельства ЭЦП	Формирует сообщение об отказе в связи с нарушением данных потребителя	Выбирает услугу и формирует данные запроса прикреплением необходимых документов в электронном виде	Оплата услуги	Формирует сообщение об отказе в связи с отсутствием оплаты	Выбирает ЭЦП для удостоверения (подписания) запроса	Формирует сообщения об отказе в связи с не подтверждением подлинности ЭЦП потребителя	Удостоверяет (подписывает) запрос посредством ЭЦП	формирует электронного документа заявления (запроса потребителя) и обрабатывает запрос	Формирует сообщение об отказе в связи с имеющими нарушениями данных потребителя в	Электронный документ (электронная лицензия)
4	Форма завершения (данные, документ организационно-распорядительное решение)											
5	Сроки исполнения	10–15 сек	20 сек	1,5 мин	1,5 мин	10–15 сек	10–15 сек	10–15 сек	1,5 мин	10-15 сек	-	10-15 рабочих дней
6	Номер следующего действия	2 – если есть нарушения в данных потребителя; 3–если авторизация	-	4	5 – если не оплатил, 6 – если оплатил	-	7	8 – если в ЭЦП ошибка, 9 – если ЭЦП без ошибки	-	10– если в ЭЦП ошибка, 11 – если ЭЦП без ошибки	-	-

5	Сроки исполнения	30 сек – 1 минута	30 сек	30 сек	1,5 мин	30 сек	30 сек – 5 мин	10-15 сек	-	рабочих дней
6	Номер следующего действия	2	3	4	-	6	7	8 – если в ЭЦП ошибка, 9 – если ЭЦП без ошибки	-	-

П р и л о ж е н и е 3
к Регламенту электронной государственной услуги «Выдача лицензии, переоформление, выдача дубликатов лицензии для занятия деятельностью казино»

Экранные формы заполнения запроса и ответа на электронную государственную услугу «Выдача лицензии, переоформление, выдача дубликатов лицензии для занятия деятельностью казино» для физических лиц

Электронное лицензирование: x

www.elicense.kz/LicensingContent/ActivityType?ActivityType.Id=122

elicense ЭЛЕКТРОННОЕ ЛИЦЕНЗИРОВАНИЕ РЕСПУБЛИКИ КАЗАХСТАН

Получить ЭЦП Регистрация Войти

Поиск

Например: Адвокатская деятельность

e.gov Лицензирование деятельности Лицензирование импорта/экспорта Разрешения Поиск Справочная информация

по категориям по государственным органам по местным исполнительным органам

Осуществление деятельности казино



Ставка лицензионного сбора 3845 МРП, 6221210.00000 тенге

Для подачи заявления требуются следующие документы

Для юридических лиц	Для физических лиц	Для индивидуальных предпринимателей
Наличие разработанных правил работы игорного заведения, проводимых азартных игр и приема ставок, а также образцов и номинаций приеме в русском языке		
Нотариально заверенная копия договора с банком второго уровня на территории Республики Казахстан на открытие вклада в размере 25 000 а законом о республиканском бюджете на соответствующий финансовый год, при условии выдачи вклада по первому требованию (вклада до во		
<u>Заявление установленного образца</u>		
Копия устава (нотариально засвидетельствованные в случае непредставления оригиналов для сверки)		
Копия свидетельства о постановке заявителя на учет в налоговом органе (нотариально засвидетельствованная в случае непредставления ориг		
Документ, подтверждающий уплату в бюджет лицензионного сбора за право занятия отдельными видами деятельности		
Нотариально заверенная копия свидетельства о государственной регистрации прав на недвижимое имущество и сделок с ним		
Оригинал перечня игорного оборудования, с копиями документов, подтверждающих право собственности на указанное игорное оборудование,		
Копия (копии) договора (договоров) с физическими и (или) юридическими лицами, получившими в установленном законодательстве порядке л		
Наличие образцов и номинаций, применяемых легитимационных знаков на государственном и русском языках		
Наличие копии документа, подтверждающего наличие здания (части здания, строения, сооружения) на праве собственности или имущественни		
договоров)		

пуск Электронное лицен... Заявление ЭИА для ... Скриншот

Экранные формы заполнения запроса и ответа на электронную государственную услугу «Выдача лицензии, переоформление, выдача дубликатов лицензии для занятия деятельностью казино» для индивидуальных предпринимателей

The screenshot shows the website 'e-license' for the Republic of Kazakhstan. The page title is 'Осуществление деятельности казино'. A central message states: 'Ставка лицензионного сбора 3845 МРП, 6221210.00000 тенге'. Below this, it lists required documents for different types of applicants: 'Для юридических лиц', 'Для физических лиц', and 'Для индивидуальных предпринимателей'. The list of documents includes: 'Наличие разработанных правил работы игорного заведения...', 'Нотариально заверенная копия договора с банком...', 'Заявление установленного образца', 'Копия свидетельства о государственной регистрации заявителя...', 'Документ, подтверждающий уплату в бюджет лицензионного сбора...', 'Копия документа, удостоверяющего личность', 'Нотариально заверенная копия свидетельства о государственной регистрации прав на недвижимое имущество...', 'Оригинал перечня игорного оборудования...', 'Копия (копии) договора (договоров) с физическими и (или) юридическими лицами...', 'Наличие образцов и номинаций, применяемых легитимационных знаков...', and 'Наличие копии документа, подтверждающего наличие здания (части здания, строения, сооружения) на праве собственности или имущественных договоров'.

Приложение 4
к Регламенту электронной
государственной услуги
«Выдача лицензии, переоформление,
выдача дубликатов лицензии для
занятия деятельностью казино»
Форма анкеты для определения показателей
электронной государственной услуги: «качество» и «доступность»
«Выдача лицензии, переоформление, выдача дубликатов лицензии для
занятия деятельностью казино»
(наименование услуги)

1. Удовлетворены ли Вы качеством процесса и результатом оказания электронной государственной услуги?
1) не удовлетворен;
2) частично удовлетворен;
3) удовлетворен.

2. Удовлетворены ли Вы качеством информации о порядке оказания электронной государственной услуги?
1) не удовлетворен;
2) частично удовлетворен;
3) удовлетворен.

Приложение 2 к приказу
И.о. Председателя Агентства
Республики Казахстан по делам
спорта и физической культуры
от 2 октября 2012 года № 294

Регламент электронной государственной услуги «Выдача лицензии, переоформление, выдача дубликатов лицензии для занятия деятельностью зала игровых автоматов»

1. Общие положения

1. Электронная государственная услуга (далее – услуга) оказывается Агентством Республики Казахстан по делам спорта и физической культуры (далее – услугодатель), через центры обслуживания населения (далее - Центр), а также через веб-портал «электронного правительства» www.e.gov.kz или веб-портал «Е-лицензирование» www.elicense.kz (далее - ПЭП), при условии наличия у потребителя услуги электронно-цифровой подписи (далее – ЭЦП).

2. Электронная государственная услуга оказывается на основании стандарта государственной услуги (далее – Стандарт) «Выдача лицензии, переоформление, выдача дубликатов лицензии для занятия деятельностью зала игровых автоматов» утвержденный постановлением Правительства Республики Казахстан «Об утверждении стандартов государственных услуг, оказываемых Агентством Республики Казахстан по делам спорта и физической культуры, местными исполнительными органами в сфере физической культуры и спорта», от 27 июля 2012 года № 981.

3. Степень автоматизации услуги: частично автоматизированная.

4. Вид оказания услуги: транзакционная.

5. Понятия используемые в настоящем Регламенте:

1) информационная система – система, предназначенная для хранения, обработки, поиска, распространения, передачи и предоставления информации с применением аппаратно–программного комплекса (далее – ИС);

2) веб–портал «электронного правительства» – информационная система, представляющая собой единое окно доступа ко всей консолидированной правительственной информации, включая нормативную правовую базу, и к электронным государственным услугам;

3) транзакционная услуга – услуга по предоставлению пользователям электронных информационных ресурсов, требующая взаимного обмена информацией с применением электронной цифровой подписи;

4) веб–портал «Е-лицензирование» – информационная система, содержащая сведения о выданных, переоформленных, приостановленных, возобновленных и прекративших действие лицензиях, а также филиалах, представительствах (объектах, пунктах, участках) лицензиата, осуществляющих лицензируемый вид (подвид) деятельности, которая централизованно формирует идентификационный номер лицензий, выдаваемых лицензиарами (далее – ИС ГБД «Е-лицензирование»);

5) шлюз «электронного правительства» – информационная система, предназначенная для интеграции информационных систем «электронного правительства» в рамках реализации электронных услуг (далее – ШЭП);

6) платежный шлюз «электронного правительства» – автоматизированная информационная система, предназначенная для обеспечения взаимодействия между информационными системами банков второго уровня, организаций, осуществляющих отдельные виды банковских операций, и «электронного правительства» при осуществлении платежей физических и юридических лиц (далее – ПШЭП);

7) государственная база данных «Физические лица» – информационная система, предназначенная для автоматизированного сбора, хранения и обработки информации, создания Национального реестра индивидуальных идентификационных номеров с целью внедрения единой идентификации физических лиц в Республике Казахстан и предоставления о них актуальных и достоверных сведений органам государственного управления и прочим субъектам в рамках их полномочий и в соответствии с законодательством Республики Казахстан (далее – ГБД ФЛ);

8) зал игровых автоматов - игорное заведение, в котором для организации и проведения азартных игр используются только игровые автоматы;

9) государственная база данных «Юридические лица» -, информационная система, предназначенная для автоматизированного сбора, хранения и обработки информации, создания Национального реестра бизнес-идентификационных

номеров с целью внедрения единой идентификации юридических лиц в Республике Казахстан и предоставления о них актуальных и достоверных сведений органам государственного управления и прочим субъектам в рамках их полномочий и в соответствии с законодательством Республики Казахстан (далее – Г Б Д Ю Л) ;

10) потребитель – физическое или юридическое лицо, которому оказывается электронная государственная услуга;

11) индивидуальный идентификационный номер – уникальный номер, формируемый для физического лица, в том числе индивидуального предпринимателя, осуществляющего деятельность в виде личного предпринимательства (далее – ИИН);

12) бизнес-идентификационный номер, уникальный номер формируемый для юридического лица (филиала и представительства) и индивидуального предпринимателя, осуществляющего деятельность в виде совместного предпринимательства (далее – БИН);

13) пользователь – субъект (получатель, услугодатель), обращающийся к информационной системе за получением необходимых ему электронных информационных ресурсов и пользующийся ими;

14) электронная цифровая подпись — набор электронных цифровых символов, созданный средствами электронной цифровой подписи и подтверждающий достоверность электронного документа, его принадлежность и неизменность содержания (далее – ЭЦП);

15) электронный документ – документ, в котором информация представлена в электронно-цифровой форме и удостоверена посредством электронной цифровой п о д п и с и .

16) электронная государственная услуга – государственная услуга, оказываемая в электронной форме с применением информационных технологий;

17) электронная лицензия – лицензия в форме электронного документа, оформляемая и выдаваемая с использованием информационных технологий, равнозначная лицензии на бумажном носителе.

2. Порядок деятельности услугодателя по оказанию электронной государственной услуги

6. Пошаговые действия и решения услугодателя через ПЭП (диаграмма № 1 функционального взаимодействия при оказании услуги) приведены в приложении 1 к настоящему Регламенту:

1) потребитель осуществляет регистрацию на ПЭП с помощью своего регистрационного свидетельства ЭЦП, которое хранится в интернет-браузере

- компьютера потребителя (осуществляется для незарегистрированных потребителей на ПЭП);
- 2) процесс 1 – прикрепление в интернет-браузере компьютера потребителя регистрационного свидетельства ЭЦП и ввод потребителем пароля (процесс авторизации) на ПЭП для получения услуги;
 - 3) условие 1 – проверка на ПЭП подлинности данных о зарегистрированном потребителе через ИИН/БИН и пароль;
 - 4) процесс 2 – формирование ПЭПом сообщения об отказе в авторизации в связи с имеющимися нарушениями в данных потребителя;
 - 5) процесс 3 – выбор потребителем услуги, указанной в настоящем Регламенте, вывод на экран формы запроса для оказания услуги и заполнение потребителем формы (ввод данных) с учетом ее структуры и форматных требований, прикрепление к форме запроса документов в электронном виде;
 - 6) процесс 4 – оплата услуги на ПШЭП, а затем эта информация поступает в ИС ГБД «Е-лицензирование»;
 - 7) условие 2 – проверка в ИС ГБД «Е-лицензирование» факта оплаты за оказание услуги;
 - 8) процесс 5 – формирование сообщения об отказе в запрашиваемой услуге, в связи с отсутствием оплаты за оказание услуги в ИС ГБД «Е-лицензирование»;
 - 9) процесс 6 – выбор потребителем регистрационного свидетельства ЭЦП для удостоверения (подписания) запроса;
 - 10) условие 3 – проверка на ПЭП срока действия регистрационного свидетельства ЭЦП и отсутствия в списке отозванных (аннулированных) регистрационных свидетельств, а также соответствия идентификационных данных между ИИН/БИН указанным в запросе и ИИН/БИН указанным в регистрационном свидетельстве ЭЦП;
 - 11) процесс 7 – формирование сообщения об отказе в запрашиваемой услуге в связи с не подтверждением подлинности ЭЦП потребителя;
 - 12) процесс 8 – удостоверение запроса для оказания услуги посредством ЭЦП потребителя;
 - 13) процесс 9 – регистрация электронного документа (запроса потребителя) в ИС ГБД «Е-лицензирование»;
 - 14) условие 4 – проверка (обработка) услугодателем соответствия приложенных потребителем документов, указанных в Стандарте и основаниям для оказания услуги;
 - 15) процесс 10 – формирование сообщения об отказе в запрашиваемой услуге в связи с имеющимися нарушениями в данных потребителя;
 - 16) процесс 11 – получение потребителем результата услуги (электронная лицензия), сформированной ИС ГБД «Е-лицензирование». Электронный

документ формируется с использованием ЭЦП уполномоченного лица
у с л у г о д а т е л я .

7. Пошаговые действия и решения оператора Центра через ЦОН (диаграмма № 2) функционального взаимодействия при оказании услуги:

1) процесс 1 – ввод оператора Центра в ИС ГБД «Е-лицензирование» логина и пароля (процесс авторизации) для оказания услуги;

2) процесс 2 – выбор оператором Центра услуги, указанной в настоящем Регламенте, вывод на экран формы запроса для оказания услуги и ввод оператором Центра данных потребителя;

3) процесс 3 – направление запроса через ШЭП в ГБД ФЛ/ГБД ЮЛ о данных п о т р е б и т е л я ;

4) условие 1 – проверка наличия данных потребителя в ГБД ФЛ/ГБД ЮЛ;

5) процесс 4 – формирование сообщения о невозможности получения данных в связи с отсутствием данных потребителя в ГБД ФЛ/ГБД ЮЛ;

6) процесс 5 – заполнение оператором Центра формы запроса в части отметки о наличии документов в бумажной форме и сканирование документов, предоставленных потребителем, прикрепление их к форме запроса и удостоверение посредством ЭЦП заполненной формы (введенных данных) з а п р о с а н а о к а з а н и е у с л у г и ;

7) процесс 6 – направление электронного документа (запроса потребителя) удостоверенного (подписанного) ЭЦП оператора Центра через ШЭП в ИС ГБД « Е - л и ц е н з и р о в а н и е » ;

8) процесс 7 – регистрация электронного документа в ИС ГБД « Е - л и ц е н з и р о в а н и е » ;

9) условие 2 – проверка (обработка) услугодателем соответствия приложенных потребителем документов, указанных в пункте 11 Стандарта и основаниям д л я о к а з а н и я у с л у г и ;

10) процесс 8 – формирование сообщения об отказе в запрашиваемой услуге в связи с имеющимися нарушениями в документах потребителя в ИС ГБД « Е - л и ц е н з и р о в а н и е » ;

11) процесс 9 – получение потребителем через оператора Центра результата услуги (электронная лицензия) сформированной ИС ГБД «Е-лицензирование».

8. Описание действий по заполнению запроса для оказания услуги:

1) прикрепление в интернет-браузер компьютера регистрационного свидетельства ЭЦП, ввод пользователем пароля для входа в ПЭП;

2) выбор услуги «Выдача электронной лицензии»;

3) заказ услуги с помощью кнопки «Заказать услуг online»;

4) з а п о л н е н и е з а п р о с а ;

5) оплата услуги (либо предоставление документов об оплате);

6) выбор регистрационного свидетельства ЭЦП пользователем;
7) удостоверение (подписание) запроса – пользователь с помощью кнопки «подписать» осуществляет удостоверения (подписания) запроса ЭЦП, после чего запрос передается на обработку в ИС ГБД «Е-лицензирование»;

8) обработка запроса в ИС ГБД «Е-лицензирование»: у пользователя на экране дисплея выводится следующая информация: ИИН, БИН; номер запроса; тип услуги; статус запроса; срок оказания услуги; с помощью кнопки «обновить статус» пользователю предоставляется возможность просмотреть результаты обработки запроса; при получении ответа из ИС ГБД «Е-лицензирование» появляется кнопка «просмотр результата».

9. После обработки запроса потребителю предоставляется возможность просмотреть результаты обработки запроса следующим образом: после нажатия кнопки «открыть» – результат запроса выводится на экран дисплея;

после нажатия кнопки «сохранить» – результат запроса сохраняется на заданном получателе магнитном носителе в формате Adobe Acrobat.

10. Необходимую информацию и консультацию по оказанию услуги можно получить по телефону call-центра: (1414).

11. Структурно-функциональные единицы (далее – СФЕ), которые участвуют в процессе оказания услуги: Услугодатель; Оператор Центра.

12. Текстовое табличное описание последовательности действий (процедур, функций, операций) с указанием срока выполнения каждого действия приведены в приложении 2 к настоящему Регламенту.

13. Диаграмма, отражающая взаимосвязь между логической последовательностью действий (в процессе оказания электронной государственной услуги) в соответствии с их описаниями, приведена в приложении 1 к настоящему Регламенту.

14. Экранные формы заполнения запроса и ответа на электронную государственную услугу, предоставляемые потребителю указаны в приложении 3 к настоящему Регламенту.

15. Результаты оказания услуги потребителям измеряются показателями качества и доступности в соответствии с анкетой для определения показателей электронной государственной услуги: «качество» и «доступность» согласно приложению 4 к настоящему Регламенту.

16. Требования, предъявляемые к процессу оказания услуги потребителям:

1) конфиденциальность (защита от несанкционированного получения

и н ф о р м а ц и и) ;

2) целостность (защита от несанкционированного изменения информации);

3) доступность (защита от несанкционированного удержания информации и ресурсов) .

17. Техническое условие оказания услуги:

1) выход в Интернет;

2) наличие БИН у лица, которому оказывается услуга;

3) авторизация с ПЭП, ИС ЦОН;

4) наличие пользователя ЭЦП.

Приложение 1 к Регламенту
электронной государственной услуги
«Выдача лицензии, переоформление,
выдача дубликатов лицензии для занятия
деятельностью зала игровых автоматов»

Диаграмма № 1 функционального взаимодействия при оказании электронной государственной услуги через ПЭП



Диаграмма № 2 функционального взаимодействия при оказании электронной государственной услуги через ЦОН



Условные обозначения:

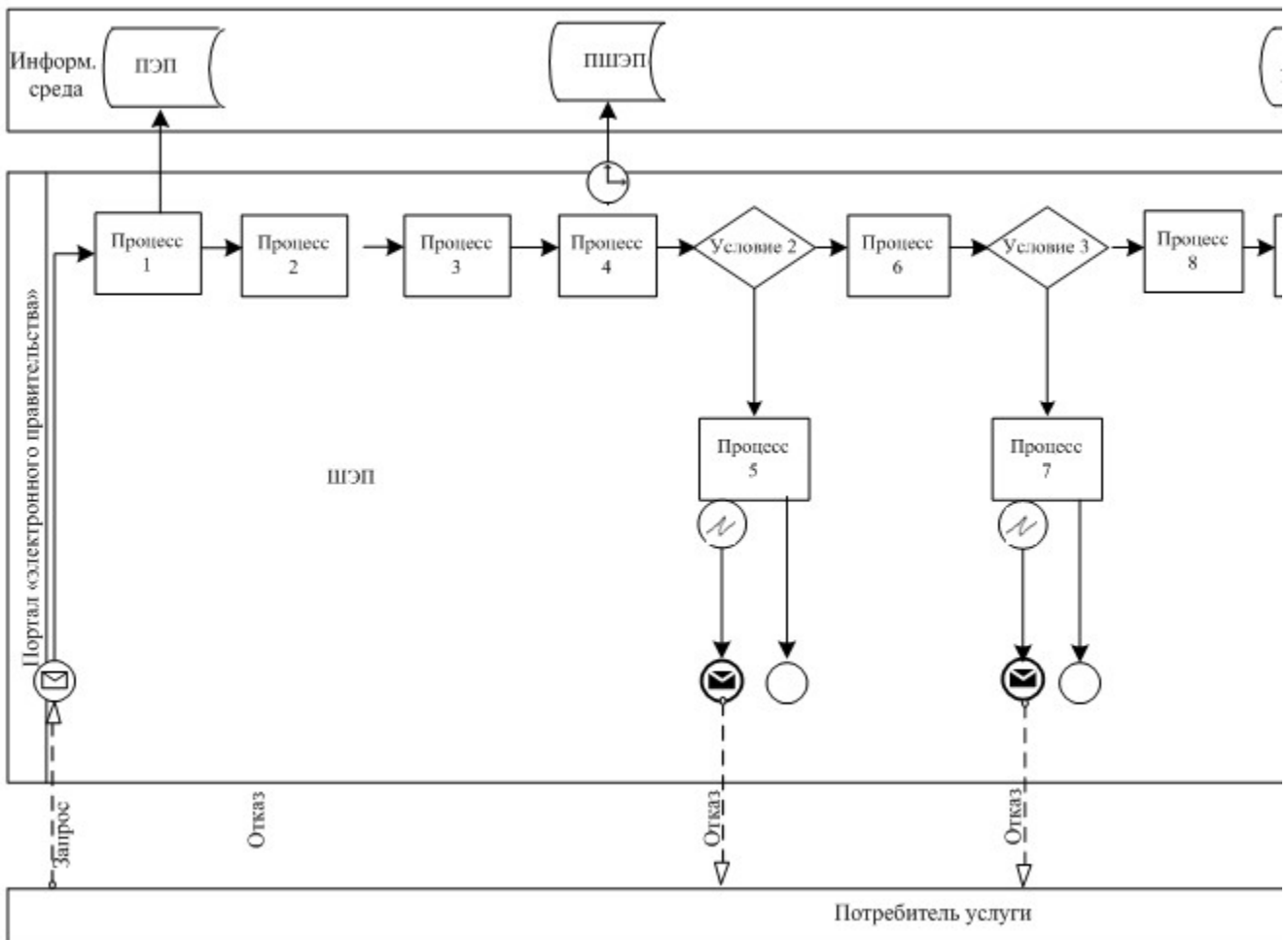
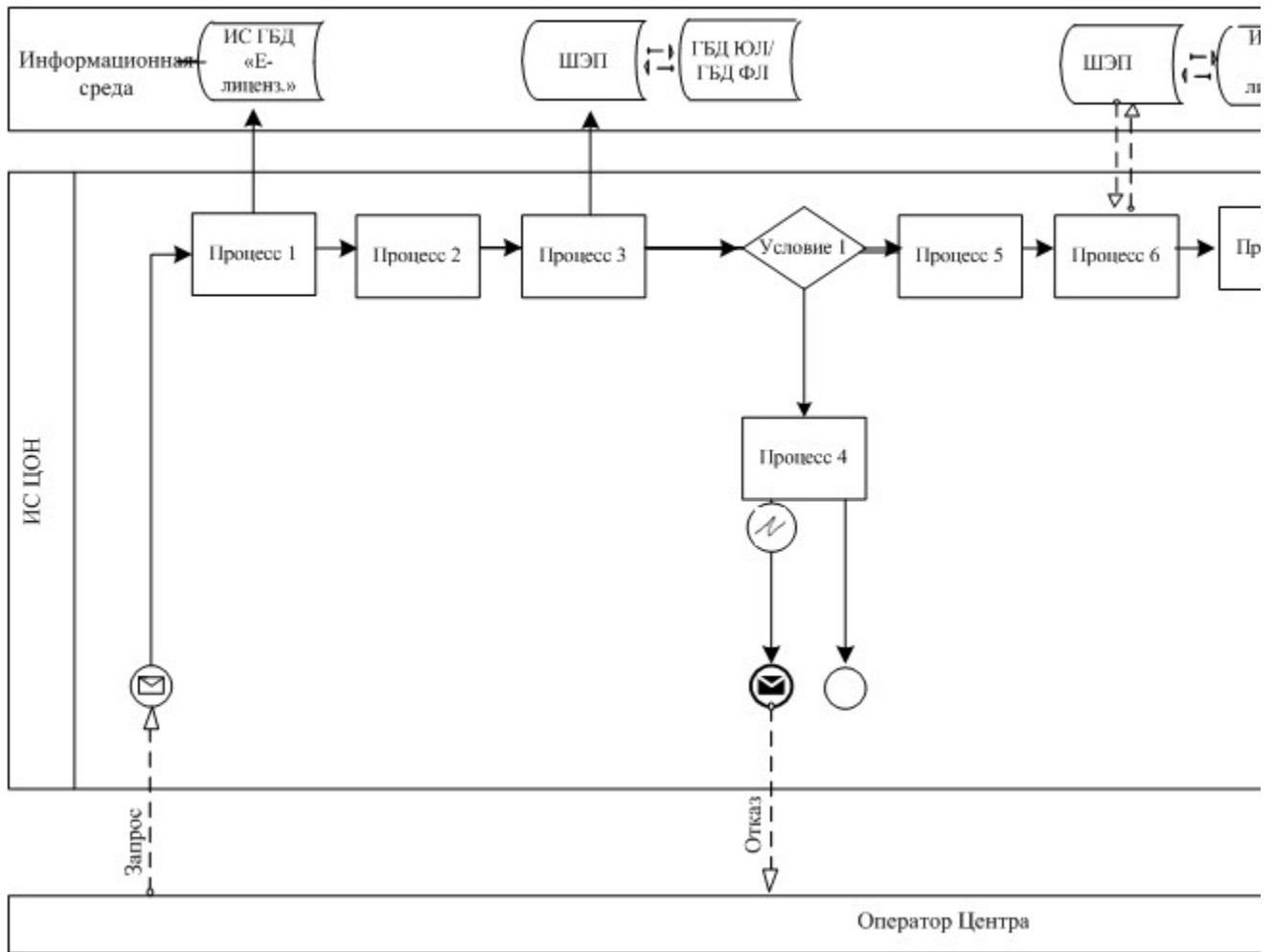

Приложение 2 к Регламенту
электронной государственной услуги
«Выдача лицензии, переоформление,
выдача дубликатов лицензии для занятия
деятельностью зала игровых автоматов»

Таблица 1. Описание действий СФЕ через ПЭП

№ действия (хода, потока работ)	1	2	3	4	5	6	7	8	9	10	11
2	Потребитель	ПЭП	Потребитель	ПШЭП	ПЭП	Потребитель	ПЭП	Потребитель	И С «Е-лицензирование»	И С «Е-лицензирование»	ПЭП
	Прикрепляет	в	Формирует сообщение	Выбирает услугу и формирует данные			Формирует сообщения		Регистрирует электронного	Формирует сообщение о б	

3	Наименование действия (процесса, процедуры, операции) и их описание	интернет-браузер компьютера потребителя регистрационного свидетельства ЭЦП	шение об отказе в связи с нарушением ими в данных потребителя	запроса приложением необходимых документов в электронном виде	Оплата услуги	Формирует сообщение об отказе в связи с отсутствием оплаты	Выбирает ЭЦП для удостоверения (подписания) запроса	об отказе в связи с не подтверждением подлинности ЭЦП потребителя	Удостоверяет (подписывает) запрос посредством ЭЦП	документа заявлении (запроса потребителя) и обрабатывает запрос	отказе в связи с имеющимися нарушениями в данных потребителя	Электронный документ (электронная лицензия)
4	Форма завершения (данные, документ организационно-распорядительное решение)											
5	Сроки исполнения	10–15 сек	20 сек	1,5 мин	1,5 мин	10–15 сек	10–15 сек	10–15 сек	1,5 мин	10-15 сек	-	10-15 рабочих дней
6	Номер следующего действия	2– если есть нарушения в данных потребителя; 3–если авторизация прошла успешно	-	4	5 – если не оплатил, 6 – если оплатил	-	7	8 – если в ЭЦП ошибка, 9 – если ЭЦП без ошибки	-	10 – если в ЭЦП ошибка, 11 – если ЭЦП без ошибки	-	-

Таблица 2. Описание действий СФЕ через ЦОН

1	№ действия (хода, потока работ)	1	2	3	4	5	6	7	8	9
2	Наименование СФЕ	Оператор Центра	Оператор Центра	Оператор Центра	ГБД ФЛ/ГБД ЮЛ	Оператор Центра	Оператор Центра	ИС «Е-лицензирование»	ИС «Е-лицензирование»	ПЭП

3	Наименование действия (процесса, процедуры, операции) и их описание	Авторизуется на ИС ЦОН по логину и паролю	Выбирает услугу и формирует данные запроса	Направляет запрос о данных потребителя, а также о данных представителя потребителя	Формирует сообщение об отказе в связи с имеющимися нарушениями в документах потребителя	Заполняет форму запроса в части отметки о наличии и документов в электронной форме, сканирует документы, прикрепляет их к форме запроса	Направляет электронный документ (запрос потребителя) удостоверенного (подписанного) ЭЦП.	Регистрирует электронный документ заявления (запроса потребителя и обработки запроса)	Формирует сообщение об отказе в связи с имеющимися нарушениями в данных потребителя в	Электронный документ (электронная лицензия)
4	Форма завершения (данные, документ организационно-распорядительное решение)									
5	Сроки исполнения	30 сек – 1 минута	30 сек	30 сек	1,5 мин	30 сек	30 сек - 5 мин	10-15 сек	-	10-15 рабочих дней
6	Номер следующего действия	2	3	4 если есть нарушения в данных; 5-если нарушений нет	-	6	7	8- если в ЭЦП ошибка, 9 – если ЭЦП без ошибки	-	-

**Приложение 3 к Регламенту
электронной государственной услуги
«Выдача лицензии, переоформление,
выдача дубликатов лицензии для занятия
деятельностью зала игровых автоматов»**

**Экранные формы заполнения запроса и ответа на электронную
государственную услугу «Выдача лицензии, переоформление, выдача**

дубликатов лицензии для занятия деятельностью зала игровых автоматов» для физических лиц

The screenshot shows the website **eLicense** (ЭЛЕКТРОННОЕ ЛИЦЕНЗИРОВАНИЕ РЕСПУБЛИКИ КАЗАХСТАН). The page title is "Осуществление деятельности залов игровых автоматов". A navigation bar includes "e.gov", "Лицензирование деятельности", "Лицензирование импорта/экспорта", "Разрешения", "Поиск", and "Справочная информация". Below the navigation bar, there are filters: "по категориям", "по государственным органам", and "по местным исполнительным органам". The main content area displays a license fee: "Ставка лицензионного сбора 3845 МРП, 6221210.00000 тенге". Below this, it states "Для подачи заявления требуются следующие документы" and lists requirements for "Для физических лиц":

- Заявление установленного образца
- Копия документа, удостоверяющего личность
- Копия свидетельства о постановке заявителя на учет в налоговом органе (нотариально засвидетельствованная в случае непредставления оригинал
- Документ, подтверждающий уплату в бюджет лицензионного сбора за право занятия отдельными видами деятельности
- Копия (копии) договора (договоров) с физическими и (или) юридическими лицами, получившими в установленном законодательстве порядке лицен
- Наличие разработанных правил работы игорного заведения, приема ставок и проводимых азартных игр на государственном и русском языках
- Наличие образцов и номинаций, применяемых легитимационных знаков на государственном и русском языках
- Оригинал перечня игорного оборудования, с копиями документов, подтверждающих право собственности на указанное игорное оборудование, заве
- Наличие копии документа, подтверждающего наличие здания (части здания, строения, сооружения) на праве собственности или имущественного и договоров)
- Оригинал справки соответствующего местного исполнительного органа о размещении зала игровых автоматов на территории, определенной для ве
- Нотариально заверенная копия договора с банком второго уровня на территории Республики Казахстан на открытие вклада в размере 25 000 месяч законом о республиканском бюджете на соответствующий финансовый год, при условии выдачи вклада по первому требованию (вклада до востреб
- Наличие сертификата соответствия на каждый игровой автомат

Экранные формы заполнения запроса и ответа на электронную государственную услугу «Выдача лицензии, переоформление, выдача дубликатов лицензии для занятия деятельностью зала игровых автоматов» для юридических лиц

Электронное лицензирование

www.elicense.kz/LicensingContent/ActivityType?ActivityType.Id=27952

Получить ЭЦП Регистрация Войти

eLicense ЭЛЕКТРОННОЕ ЛИЦЕНЗИРОВАНИЕ РЕСПУБЛИКИ КАЗАХСТАН

Например: Адвокатская деятельность

Поиск

e.gov Лицензирование деятельности Лицензирование импорта/экспорта Разрешения Поиск Справочная информация

по категориям по государственным органам по местным исполнительным органам

Осуществление деятельности залов игровых автоматов

← Ставка лицензионного сбора 3845 МРП, 6221210.00000 тенге →

Для подачи заявления требуются следующие документы

Для юридических лиц Для физических лиц Для индивидуальных предпринимателей

- Заявление установленного образца
- Копия устава (нотариально засвидетельствованные в случае непредставления оригиналов для сверки)
- Копия свидетельства о государственной регистрации заявителя в качестве юридического лица (нотариально засвидетельствованные в случае непредста
- Копия свидетельства о постановке заявителя на учет в налоговом органе (нотариально засвидетельствованная в случае непредставления оригинала для
- Документ, подтверждающий уплату в бюджет лицензионного сбора за право занятия отдельными видами деятельности
- Копия (копии) договора (договоров) с физическими и (или) юридическими лицами, получившими в установленном законодательстве порядке лицензию
- Наличие разработанных правил работы игорного заведения, приема ставок и проводимых азартных игр на государственном и русском языках
- Наличие образцов и номинаций, применяемых легитимационных знаков на государственном и русском языках
- Оригинал перечня игорного оборудования, с копиями документов, подтверждающих право собственности на указанное игорное оборудование, заверенн
- Наличие копии документа, подтверждающего наличие здания (части здания, строения, сооружения) на праве собственности или имущественного найма (договоров)
- Оригинал справки соответствующего местного исполнительного органа о размещении зала игровых автоматов на территории, определенной для ведени
- Нотариально заверенная копия договора с банком второго уровня на территории Республики Казахстан на открытие вклада в размере 25 000 месячных законом о республиканском бюджете на соответствующий финансовый год, при условии выдачи вклада по первому требованию (вклада до востребовани

пуск Электронное лицен... Заявление БК для И... Скриншот

Экранные формы заполнения запроса и ответа на электронную государственную услугу «Выдача лицензии, переоформление, выдача дубликатов лицензии для занятия деятельностью зала игровых автоматов» для индивидуальных предпринимателей

Электронное лицензирование

www.elicense.kz/LicensingContent/ActivityType?ActivityType.Id=27952

Получить ЭЦП Регистрация Войти

eLicense ЭЛЕКТРОННОЕ ЛИЦЕНЗИРОВАНИЕ РЕСПУБЛИКИ КАЗАХСТАН

Например: Адвокатская деятельность

Поиск

e.gov Лицензирование деятельности Лицензирование импорта/экспорта Разрешения Поиск Справочная информация

по категориям по государственным органам по местным исполнительным органам

Осуществление деятельности залов игровых автоматов

← →

Ставка лицензионного сбора 3845 МРП, 6221210.00000 тенге

Для подачи заявления требуются следующие документы

Для юридических лиц Для физических лиц **Для индивидуальных предпринимателей**

- Заявление установленного образца
- Копия свидетельства о государственной регистрации заявителя в качестве индивидуального предпринимателя (нотариально засвидетельствованная в сверки)
- Копия свидетельства о постановке заявителя на учет в налоговом органе (нотариально засвидетельствованная в случае непредставления оригинала д
- Документ, подтверждающий уплату в бюджет лицензионного сбора за право занятия отдельными видами деятельности
- Наличие разработанных правил работы игорного заведения, приема ставок и проводимых азартных игр на государственном и русском языках
- Наличие образцов и номинаций, применяемых легитимационных знаков на государственном и русском языках
- Оригинал перечня игорного оборудования, с копиями документов, подтверждающих право собственности на указанное игорное оборудование, завере
- Наличие копии документа, подтверждающего наличие здания (части здания, строения, сооружения) на праве собственности или имущественного найа договоров)
- Оригинал справки соответствующего местного исполнительного органа о размещении зала игровых автоматов на территории, определенной для веден
- Нотариально заверенная копия договора с банком второго уровня на территории Республики Казахстан на открытие вклада в размере 25 000 месячны законом о республиканском бюджете на соответствующий финансовый год, при условии выдачи вклада по первому требованию (вклада до востребова
- Наличие сертификата соответствия на каждый игровой автомат

пуск Электронное лицен... Заявление ЭИА для ... Скриншот

Приложение 4 к Регламенту электронной государственной услуги «Выдача лицензии, переоформление, выдача дубликатов лицензии для занятия деятельностью зала игровых автоматов»

Форма анкеты для определения показателей электронной государственной услуги: «качество» и «доступность» «Выдача лицензии, переоформление, выдача дубликатов лицензии для занятия деятельностью зала игровых автоматов» (наименование услуги)

1. Удовлетворены ли Вы качеством процесса и результатом оказания электронной государственной услуги?

- 1) не удовлетворен;
- 2) частично удовлетворен;
- 3) удовлетворен.

2. Удовлетворены ли Вы качеством информации о порядке оказания электронной государственной услуги?

- 1) не удовлетворен;
- 2) частично удовлетворен;

3) удовлетворен.

Приложение 3 к приказу
И.о. Председателя Агентства
Республики Казахстан по делам
спорта и физической культуры
от 2 октября 2012 года № 294

Регламент электронной государственной услуги «Выдача лицензии, переоформление, выдача дубликатов лицензии для занятия деятельностью букмекерской конторы»

1. Общие положения

1. Электронная государственная услуга (далее – услуга) оказывается Агентством Республики Казахстан по делам спорта и физической культуры (далее – услугодатель), через центры обслуживания населения (далее - Центр), а также через веб-портал «электронного правительства» www.e.gov.kz или веб-портал «Е-лицензирование» www.elicense.kz (далее - ПЭП), при условии наличия у потребителя услуги электронно-цифровой подписи (далее – ЭЦП).

2. Электронная государственная услуга оказывается на основании стандарта государственной услуги (далее – Стандарт) «Выдача лицензии, переоформление, выдача дубликатов лицензии для занятия деятельностью букмекерской конторы» утвержденный постановлением Правительства Республики Казахстан «Об утверждении стандартов государственных услуг, оказываемых Агентством Республики Казахстан по делам спорта и физической культуры, местными исполнительными органами в сфере физической культуры и спорта», от 27 июля 2012 года № 981.

3. Степень автоматизации услуги: частично автоматизированная.

4. Вид оказания услуги: транзакционная.

5. Понятия, используемые в настоящем Регламенте:

1) информационная система – система, предназначенная для хранения, обработки, поиска, распространения, передачи и предоставления информации с

применением аппаратно–программного комплекса (далее – ИС);

2) бизнес–идентификационный номер, уникальный номер формируемый для юридического лица (филиала и представительства) и индивидуального предпринимателя, осуществляющего деятельность в виде совместного предпринимательства (далее – БИН);

3) букмекерская контора - игорное заведение, в котором заключается на добровольной основе пари между организатором игорного бизнеса и участниками;

4) веб–портал «Е-лицензирование» – информационная система, содержащая сведения о выданных, переоформленных, приостановленных, возобновленных и прекративших действие лицензиях, а также филиалах, представительствах (объектах, пунктах, участках) лицензиата, осуществляющих лицензируемый вид (подвид) деятельности, которая централизованно формирует идентификационный номер лицензий, выдаваемых лицензиарами (далее – ИС ГБД «Е-лицензирование»);

5) государственная база данных «Физические лица» – информационная система, предназначенная для автоматизированного сбора, хранения и обработки информации, создания Национального реестра индивидуальных идентификационных номеров с целью внедрения единой идентификации физических лиц в Республике Казахстан и предоставления о них актуальных и достоверных сведений органам государственного управления и прочим субъектам в рамках их полномочий и в соответствии с законодательством Республики Казахстан (далее – ГБД ФЛ);

6) индивидуальный идентификационный номер – уникальный номер, формируемый для физического лица, в том числе индивидуального предпринимателя, осуществляющего деятельность в виде личного предпринимательства (далее – ИИН);

7) государственная база данных «Юридические лица» -, информационная система, предназначенная для автоматизированного сбора, хранения и обработки информации, создания Национального реестра бизнес-идентификационных номеров с целью внедрения единой идентификации юридических лиц в Республике Казахстан и предоставления о них актуальных и достоверных сведений органам государственного управления и прочим субъектам в рамках их полномочий и в соответствии с законодательством Республики Казахстан (далее – Г Б Д Ю Л) ;

8) пользователь – субъект (получатель, услугодатель), обращающийся к информационной системе за получением необходимых ему электронных информационных ресурсов и пользующийся ими;

9) транзакционная услуга – услуга по предоставлению пользователям

электронных информационных ресурсов, требующая взаимного обмена информацией с применением электронной цифровой подписи;

10) потребитель – физическое или юридическое лицо, которому оказывается электронная государственная услуга;

11) электронный документ – документ, в котором информация представлена в электронно-цифровой форме и удостоверена посредством электронной цифровой подписи;

12) электронная лицензия – лицензия в форме электронного документа, оформляемая и выдаваемая с использованием информационных технологий, равнозначная лицензии на бумажном носителе;

13) электронная государственная услуга – государственная услуга, оказываемая в электронной форме с применением информационных технологий;

14) веб–портал «электронного правительства» – информационная система, представляющая собой единое окно доступа ко всей консолидированной правительственной информации, включая нормативную правовую базу, и к электронным государственным услугам;

15) платежный шлюз «электронного правительства» – автоматизированная информационная система, предназначенная для обеспечения взаимодействия между информационными системами банков второго уровня, организаций, осуществляющих отдельные виды банковских операций, и «электронного правительства» при осуществлении платежей физических и юридических лиц (далее – ПШЭП);

16) шлюз «электронного правительства» – информационная система, предназначенная для интеграции информационных систем «электронного правительства» в рамках реализации электронных услуг (далее – ШЭП);

17) электронная цифровая подпись - набор электронных цифровых символов, созданный средствами электронной цифровой подписи и подтверждающий достоверность электронного документа, его принадлежность и неизменность содержания (далее – ЭЦП).

2. Порядок деятельности услугодателя по оказанию электронной государственной услуги

6. Пошаговые действия и решения услугодателя через ПЭП (диаграмма № 1 функционального взаимодействия при оказании услуги) приведены в приложении 1 к настоящему Регламенту:

1) потребитель осуществляет регистрацию на ПЭП с помощью своего регистрационного свидетельства ЭЦП, которое хранится в интернет-браузере компьютера потребителя (осуществляется для незарегистрированных

документ формируется с использованием ЭЦП уполномоченного лица
у с л у г о д а т е л я .

7. Пошаговые действия и решения оператора Центра через ЦОН (диаграмма № 2) функционального взаимодействия при оказании услуги приведены в приложении 2 к настоящему Регламенту:

1) процесс 1 – ввод оператора Центра в ИС ГБД «Е-лицензирование» логина и пароля (процесс авторизации) для оказания услуги;

2) процесс 2 – выбор оператором Центра услуги, указанной в настоящем Регламенте, вывод на экран формы запроса для оказания услуги и **ввод оператором Центра данных потребителя;**

3) процесс 3 – направление запроса через ШЭП в ГБД ФЛ/ГБД ЮЛ о данных потребителя ;

4) условие 1 – проверка наличия данных потребителя в ГБД ФЛ/ГБД ЮЛ;

5) процесс 4 – формирование сообщения о невозможности получения данных в связи с отсутствием данных потребителя в ГБД ФЛ/ГБД ЮЛ;

6) процесс 5 – заполнение оператором Центра формы запроса в части отметки о наличии документов в бумажной форме и сканирование документов, предоставленных потребителем, прикрепление их к форме запроса и удостоверение посредством ЭЦП заполненной формы (введенных данных) запроса на оказание услуги ;

7) процесс 6 - направление электронного документа (запроса потребителя) удостоверенного (подписанного) ЭЦП оператора Центра через ШЭП в ИС ГБД «Е - л и ц е н з и р о в а н и е » ;

8) процесс 7 – регистрация электронного документа в ИС ГБД «Е - л и ц е н з и р о в а н и е » ;

9) условие 2 – проверка (обработка) услугодателем соответствия приложенных потребителем документов, указанных в Стандарте и основаниям для оказания услуги ;

10) процесс 8 - формирование сообщения об отказе в запрашиваемой услуге в связи с имеющимися нарушениями в документах потребителя в ИС ГБД «Е - л и ц е н з и р о в а н и е » ;

11) процесс 9 – получение потребителем через оператора Центра результата услуги (**электронная лицензия**) сформированной ИС ГБД «Е-лицензирование».

8. Описание действий по заполнению запроса для оказания услуги:

1) прикрепление в интернет-браузер компьютера регистрационного свидетельства ЭЦП, ввод пользователем пароля для входа в ПЭП;

2) выбор услуги «Выдача электронной лицензии»;

3) заказ услуги с помощью кнопки «Заказать услуг online»;

4) заполнение запроса ;

5) оплата услуги (либо предоставление документов об оплате);
6) выбор регистрационного свидетельства ЭЦП пользователем;
7) удостоверение (подписание) запроса – пользователь с помощью кнопки «подписать» осуществляет удостоверения (подписания) запроса ЭЦП, после чего запрос передается на обработку в ИС ГБД «Е-лицензирование»;

8) обработка запроса в ИС ГБД «Е-лицензирование»: у пользователя на экране дисплея выводится следующая информация: ИИН, БИН; номер запроса; тип услуги; статус запроса; срок оказания услуги; с помощью кнопки «обновить статус» пользователю предоставляется возможность просмотреть результаты обработки запроса; при получении ответа из ИС ГБД «Е-лицензирование» появляется кнопка «просмотр результата»;

9. После обработки запроса потребителю предоставляется возможность просмотреть результаты обработки запроса следующим образом: после нажатия кнопки «открыть» – результат запроса выводится на экран дисплея;

после нажатия кнопки «сохранить» – результат запроса сохраняется на заданном получателе магнитном носителе в формате Adobe Acrobat.

10. Необходимую информацию и консультацию по оказанию услуги можно получить по телефону call-центра: (1414).

11. Структурно-функциональные единицы (далее – СФЕ), которые участвуют в процессе оказания услуги:

У с л у г о д а т е л ь ;

О п е р а т о р Ц е н т р а .

12. Текстовое табличное описание последовательности действий (процедур, функций, операций) с указанием срока выполнения каждого действия приведены в приложении 2 к настоящему Регламенту.

13. Диаграмма, отражающая взаимосвязь между логической последовательностью действий (в процессе оказания электронной государственной услуги) в соответствии с их описаниями, приведена в приложении 1 к настоящему Регламенту.

14. Экранные формы заполнения запроса и ответа на электронную государственную услугу, предоставляемые потребителю указаны в приложении 3 к настоящему Регламенту.

15. Результаты оказания услуги потребителям измеряются показателями качества и доступности в соответствии с анкетой для определения показателей электронной государственной услуги: «качество» и «доступность» согласно приложению 4 к настоящему Регламенту.

16. Требования, предъявляемые к процессу оказания услуги потребителям:

1) конфиденциальность (защита от несанкционированного получения информации);

2) целостность (защита от несанкционированного изменения информации);

3) доступность (защита от несанкционированного удержания информации и ресурсов).

17. Техническое условие оказания услуги:

1) выход в Интернет;

2) наличие БИН у лица, которому оказывается услуга;

3) авторизация с ПЭП, ИС ЦОН;

4) наличие пользователя ЭЦП.

Приложение 1 к Регламенту
электронной государственной услуги
«Выдача лицензии, переоформление,
выдача дубликатов лицензии для занятия
деятельностью букмекерской конторы»

**Диаграмма № 1 функционального взаимодействия при оказании
электронной государственной услуги через ПЭП**



Диаграмма № 2 функционального взаимодействия при оказании электронной государственной услуги через ЦОН



Условные обозначения:

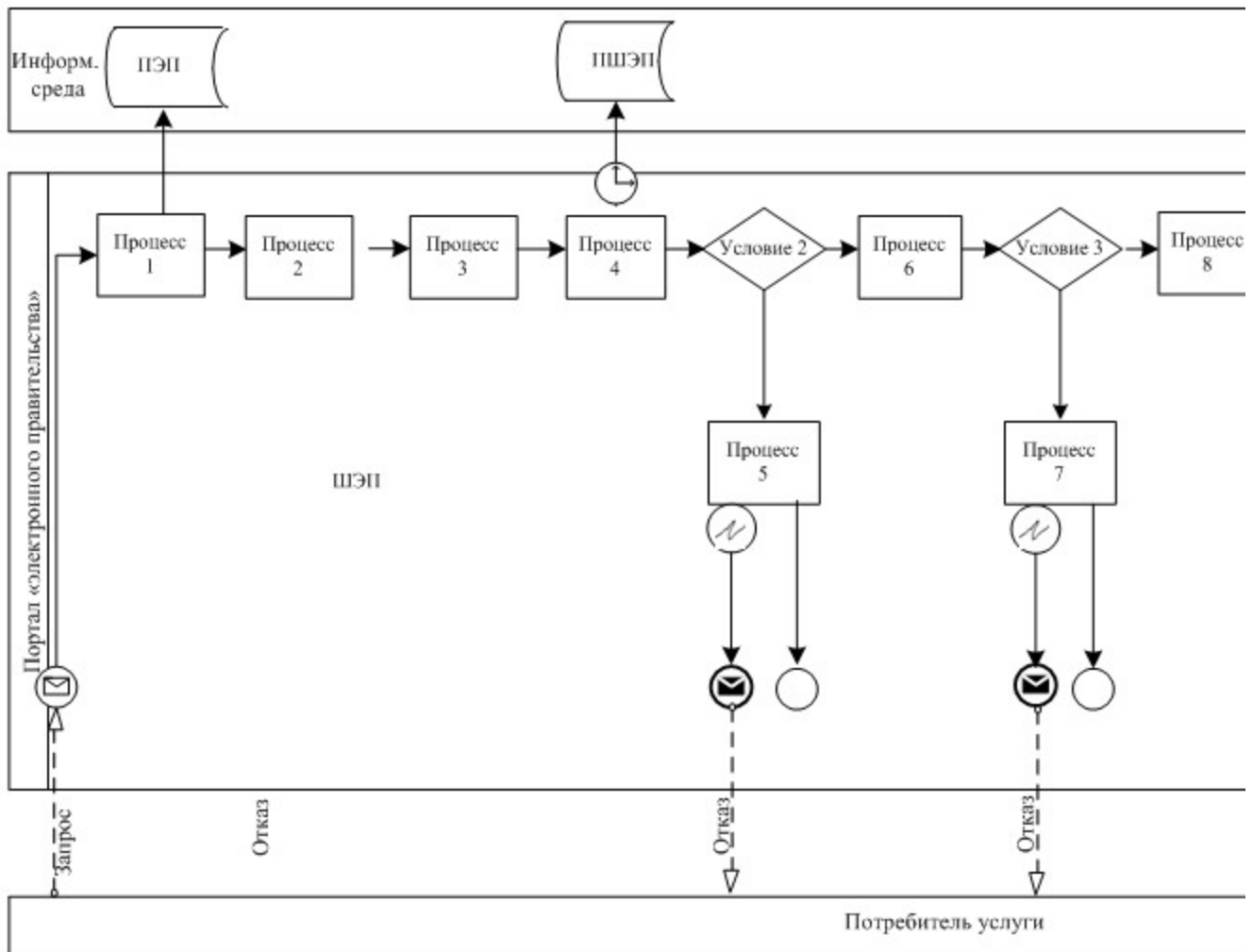
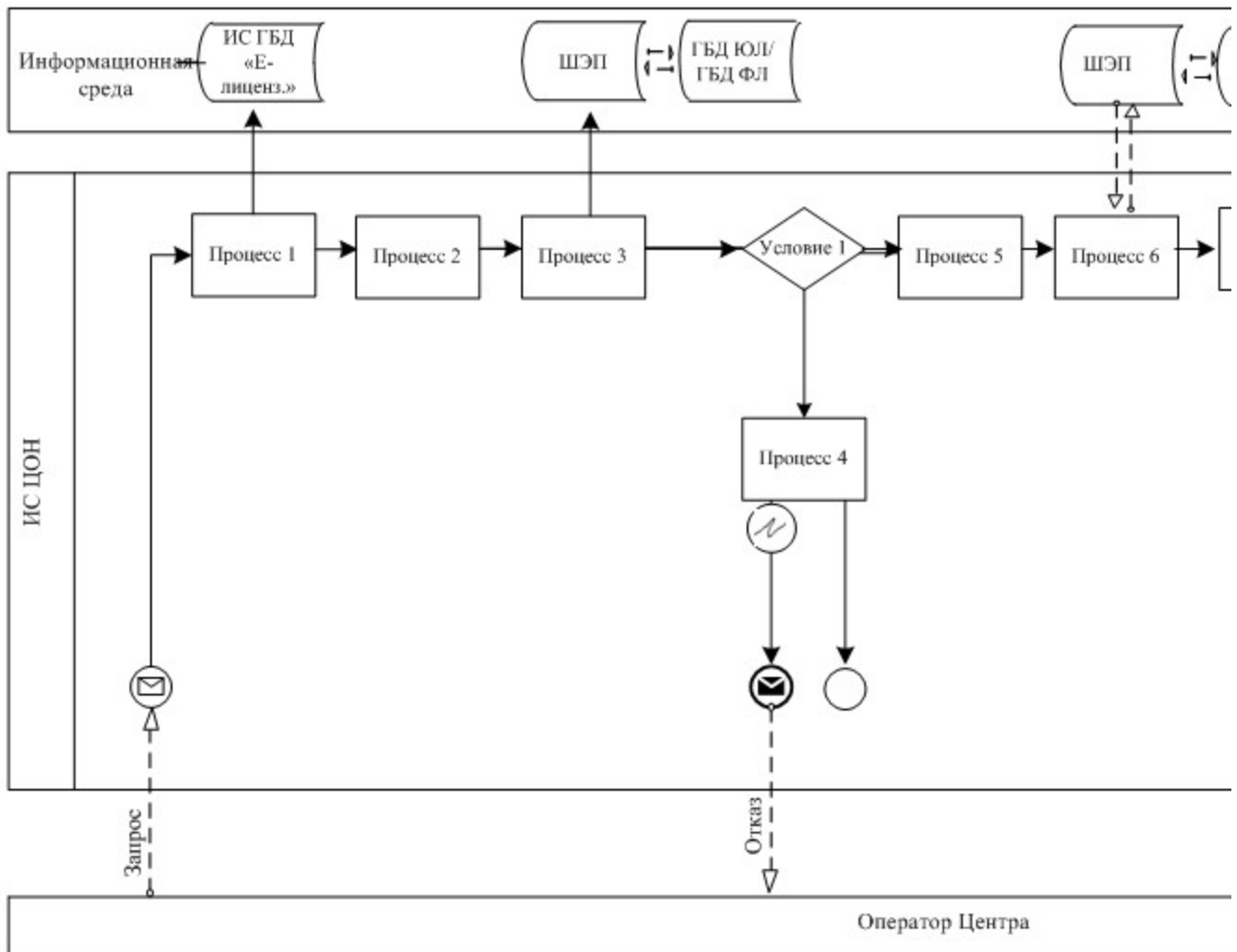

Приложение 2 к Регламенту
электронной государственной услуги
«Выдача лицензии, переоформление,
выдача дубликатов лицензии для занятия
деятельностью букмекерской конторы»

Таблица 1. Описание действий СФЕ через ПЭП

1 № действия (хода, потока работ)	1	2	3	4	5	6	7	8	9	10	11
2 Наименование СФЕ	Потребитель	ПЭП	Потребитель	ПШЭП	ПЭП	Потребитель	ПЭП	Потребитель	И С «Е-лицензирование»	И С «Е-лицензирование»	ПЭП
	Прикрепляет в ин-тер-	Фор-миру-	Выбирает услугу и форми-		Фор-ми-		Фор-мирует сооб-				

3	Наименование действия (процесса, процедуры, операции) и их описание	нет-браузер компьютерного свидетельства ЭЦП	е т сообщение об отказе в связи с нарушением данными потребителя	рует данные запроса в приложении необходимых документов в электронном виде	Оплата услуги	рует сообщение об отказе в связи с отсутствием оплаты	Выбирает ЭЦП для удостоверения (подписания) запроса	щения об отказе в связи с не подтверждением подлинности ЭЦП потребителя	Удословляет (подписывает) запрос в ЭЦП	Регистрирует электронного документа заявление (запроса потребителя) и обрабатывает запрос	Формирует сообщение об отказе в связи с имеющимися нарушениями в данных потребителя в	Электронный документ (электронная лицензия)
4	Форма завершения (данные, документ организационно-распорядительное решение)											
5	Сроки исполнения	10–15 сек	2 0 сек	1, 5 мин	1, 5 мин	10–15 сек	10–15 сек	10–15 сек	1, 5 мин	10-15 сек	-	10-15 рабочих дней
6	Номер следующего действия	2 – если есть нарушения в данных потребителя; 3 – если авто-	-	4	5 – если не оплатил, 6 – если	-	7	8 – если в ЭЦП ошибка, 9 – если	-	10 – если в ЭЦП ошибка, 11 –	-	-

	ризация прошлая успешно			оплатил		ЭЦП без ошибки		если ЭЦП без ошибки	-	
--	-------------------------	--	--	---------	--	----------------	--	---------------------	---	--

Таблица 2. Описание действий СФЕ через ЦОН

1	№ действия (хода, потока работ)	1	2	3	4	5	6	7	8	9
2	Наименование СФЕ	Оператор Центра	Оператор Центра	Оператор Центра	ГБД ФЛ/ГБД ЮЛ	Оператор Центра	Оператор Центра	И С «Е-лицензирование»	И С «Е-лицензирование»	ПЭП
3	Наименование действия (процедуры, операции) и их описание	Авторизуется на ИС ЦОН по логину пароля	Выбирает услугу и формирует данные запроса	Направляет запрос о данных потребителя, а также о данных представителя потребителя	Формирует сообщение об отказе в связи с имеющимися нарушениями в документах потребителя	Заполняет форму запроса в части наличия документов в бумажной форме, сканирует документы, прикрепляет их к форме запроса	Направляет электронный документ (запрос потребителя) удостоверенного (подписанного) ЭЦП.	Регистрирует электронный документа заявления (запроса потребителя) и обрабатывает запрос	Формирует сообщение об отказе в связи с имеющимися нарушениями в данных потребителя в	Электронный документ (электронная лицензия)
4	Форма завершения (данные, документ организационно-распорядительное решение)									
5			30 сек	30 сек	1,5 мин	30 сек			-	10-15 работ

	Сроки исполнения	30 сек – 1 минута					30 сек - 5 мин	10-15 сек		ч и х дней
6	Номер следующего действия	2	3	4 если есть нарушения в данных; 5-если нарушений нет	-	6	7	8- если в ЭЦП ошибка, 9 – если ЭЦП без ошибки	-	-

Приложение 3 к Регламенту электронной государственной услуги «Выдача лицензии, переоформление, выдача дубликатов лицензии для занятия деятельностью букмекерской конторы»

Экранные формы заполнения запроса и ответа на электронную государственную услугу «Выдача лицензии, переоформление, выдача дубликатов лицензии для занятия деятельностью букмекерской конторы» для физических лиц

Электронное лицензирование

www.elicense.kz/LicensingContent/ActivityType?ActivityType.Id=27953

Получить ЭЦП Регистрация Войти

eLicense ЭЛЕКТРОННОЕ ЛИЦЕНЗИРОВАНИЕ РЕСПУБЛИКИ КАЗАХСТАН

Например: Адвокатская деятельность

e.gov Лицензирование деятельности Лицензирование импорта/экспорта Разрешения Поиск Справочная информация

по категориям по государственным органам по местным исполнительным органам

Осуществление деятельности букмекерской конторы

Ставка лицензионного сбора 640 МРП, 1035520.00000 тенге

Для подачи заявления требуются следующие документы

Для юридических лиц Для физических лиц Для индивидуальных предпринимателей

- Заявление установленного образца
- Копия документа, удостоверяющего личность
- Копия свидетельства о постановке заявителя на учет в налоговом органе (нотариально засвидетельствованная в случае непредставления)
- Документ, подтверждающий уплату в бюджет лицензионного сбора за право занятия отдельными видами деятельности
- Копия (копии) договора (договоров) с физическими и (или) юридическими лицами, получившими в установленном законодательстве порядок
- Наличие разработанных правил работы игорного заведения, приема ставок и проводимых азартных игр на государственном и русском язы
- Наличие копии документа, подтверждающего наличие здания (части здания, строения, сооружения) на праве собственности или имущества договоров)
- Оригинал перечня игорного оборудования, с копиями документов, подтверждающих право собственности на указанное игорное оборудова
- Нотариально заверенная копия договора с банком второго уровня на территории Республики Казахстан на открытие вклада в размере 20 С законом о республиканском бюджете на соответствующий финансовый год, при условии выдачи вклада по первому требованию (вклада д
- Наличие списка касс

пуск Электронное лицен... Заявление БК для ... Скриншот

Экранные формы заполнения запроса и ответа на электронную государственную услугу «Выдача лицензии, переоформление, выдача дубликатов лицензии для занятия деятельностью букмекерской конторы» для юридических лиц

Электронное лицензирование

www.elicense.kz/LicensingContent/ActivityType?ActivityType.Id=27953

e-license ЭЛЕКТРОННОЕ ЛИЦЕНЗИРОВАНИЕ РЕСПУБЛИКИ КАЗАХСТАН

Получить ЭЦП Регистрация Войти

Например: Адвокатская деятельность

Поиск

e.gov Лицензирование деятельности Лицензирование импорта/экспорта Разрешения Поиск Справочная информация

по категориям по государственным органам по местным исполнительным органам

Осуществление деятельности букмекерской конторы

 Ставка лицензионного сбора 640 МРП, 1035520.00000 тенге

Для подачи заявления требуются следующие документы

Для юридических лиц Для физических лиц Для индивидуальных предпринимателей

- Заявление установленного образца
- Копия устава (нотариально засвидетельствованные в случае непредставления оригиналов для сверки)
- Копия свидетельства о государственной регистрации заявителя в качестве юридического лица (нотариально засвидетельствованные в случае нег
- Копия свидетельства о постановке заявителя на учет в налоговом органе (нотариально засвидетельствованная в случае непредставления оригин
- Документ, подтверждающий уплату в бюджет лицензионного сбора за право занятия отдельными видами деятельности
- Копия (копии) договора (договоров) с физическими и (или) юридическими лицами, получившими в установленном законодательстве порядке лиц
- Наличие разработанных правил работы игорного заведения, приема ставок и проводимых азартных игр на государственном и русском языках
- Наличие копии документа, подтверждающего наличие здания (части здания, строения, сооружения) на праве собственности или имущественного договоров)
- Оригинал перечня игорного оборудования, с копиями документов, подтверждающих право собственности на указанное игорное оборудование, аз
- Нотариально заверенная копия договора с банком второго уровня на территории Республики Казахстан на открытие вклада в размере 20 000 мес
- законом о республиканском бюджете на соответствующий финансовый год, при условии выдачи вклада по первому требованию (вклада до востр
- Наличие списка касс

пуск Электронное лицен... Рабочий стол Заявление Тот для ...

Экранные формы заполнения запроса и ответа на электронную государственную услугу «Выдача лицензии, переоформление, выдача дубликатов лицензии для занятия деятельностью букмекерской конторы» для индивидуальных предпринимателей

1. Удовлетворены ли Вы качеством процесса и результатом оказания электронной государственной услуги?
1) не удовлетворен;
2) частично удовлетворен;
3) удовлетворен.

2. Удовлетворены ли Вы качеством информации о порядке оказания электронной государственной услуги?
1) не удовлетворен;
2) частично удовлетворен;
3) удовлетворен.

Приложение 4 к приказу
И.о. Председателя Агентства
Республики Казахстан по делам
спорта и физической культуры
от 2 октября 2012 года № 294

Регламент электронной государственной услуги «Выдача лицензии, переоформление, выдача дубликатов лицензии для занятия деятельностью тотализатора»

1. Общие положения

1. Электронная государственная услуга (далее – услуга) оказывается Агентством Республики Казахстан по делам спорта и физической культуры (далее – услугодатель), через центры обслуживания населения (далее - Центр), а также через веб-портал «электронного правительства» www.e.gov.kz или веб-портал «Е-лицензирование» www.elicense.kz (далее - ПЭП), при условии наличия у потребителя услуги электронно-цифровой подписи (далее – ЭЦП).

2. Электронная государственная услуга оказывается на основании стандарта государственной услуги (далее – Стандарт) «Выдача лицензии, переоформление, выдача дубликатов лицензии для занятия деятельностью тотализатора» утвержденный постановлением Правительства Республики Казахстан «Об утверждении стандартов государственных услуг, оказываемых Агентством Республики Казахстан по делам спорта и физической культуры, местными исполнительными органами в сфере физической культуры и спорта», от 27 июля 2012 года № 981.

3. Степень автоматизации услуги: частично автоматизированная.

4. Вид оказания услуги: транзакционная.

5. Понятия, используемые в настоящем Регламенте:

1) информационная система – система, предназначенная для хранения, обработки, поиска, распространения, передачи и предоставления информации с применением аппаратно–программного комплекса (далее – ИС);

2) веб–портал «электронного правительства» – информационная система, представляющая собой единое окно доступа ко всей консолидированной правительственной информации, включая нормативную правовую базу, и к электронным государственным услугам;

3) транзакционная услуга – услуга по предоставлению пользователям электронных информационных ресурсов, требующая взаимного обмена информацией с применением электронной цифровой подписи;

4) веб–портал «Е-лицензирование» – информационная система, содержащая сведения о выданных, переоформленных, приостановленных, возобновленных и прекративших действие лицензиях, а также филиалах, представительствах (объектах, пунктах, участках) лицензиата, осуществляющих лицензируемый вид (подвид) деятельности, которая централизованно формирует идентификационный номер лицензий, выдаваемых лицензиарами (далее – ИС ГБД «Е-лицензирование») ;

5) шлюз «электронного правительства» – информационная система, предназначенная для интеграции информационных систем «электронного правительства» в рамках реализации электронных услуг (далее – ШЭП);

6) платежный шлюз «электронного правительства» – автоматизированная информационная система, предназначенная для обеспечения взаимодействия между информационными системами банков второго уровня, организаций, осуществляющих отдельные виды банковских операций, и «электронного правительства» при осуществлении платежей физических и юридических лиц (д а л е е – П Ш Э П) ;

7) государственная база данных «Физические лица» – информационная система, предназначенная для автоматизированного сбора, хранения и обработки информации, создания Национального реестра индивидуальных идентификационных номеров с целью внедрения единой идентификации физических лиц в Республике Казахстан и предоставления о них актуальных и достоверных сведений органам государственного управления и прочим субъектам в рамках их полномочий и в соответствии с законодательством Республики Казахстан (далее – ГБД ФЛ);

8) государственная база данных «Юридические лица» -, информационная система, предназначенная для автоматизированного сбора, хранения и обработки информации, создания Национального реестра бизнес-идентификационных номеров с целью внедрения единой идентификации юридических лиц в Республике Казахстан и предоставления о них актуальных и достоверных

сведений органам государственного управления и прочим субъектам в рамках их полномочий и в соответствии с законодательством Республики Казахстан (далее – Г Б Д Ю Л) ;

9) потребитель – физическое или юридическое лицо, которому оказывается электронная государственная услуга;

10) тотализатор - игорное заведение, в котором заключается пари между участниками при посредничестве организатора игорного бизнеса.

11) индивидуальный идентификационный номер – уникальный номер, формируемый для физического лица, в том числе индивидуального предпринимателя, осуществляющего деятельность в виде личного предпринимательства (далее – ИИН);

12) бизнес–идентификационный номер, уникальный номер формируемый для юридического лица (филиала и представительства) и индивидуального предпринимателя, осуществляющего деятельность в виде совместного предпринимательства (далее – БИН);

13) пользователь – субъект (получатель, услугодатель), обращающийся к информационной системе за получением необходимых ему электронных информационных ресурсов и пользующийся ими;

14) электронная цифровая подпись — набор электронных цифровых символов, созданный средствами электронной цифровой подписи и подтверждающий достоверность электронного документа, его принадлежность и неизменность содержания (далее – ЭЦП);

15) электронный документ – документ, в котором информация представлена в электронно–цифровой форме и удостоверена посредством электронной цифровой подписи.

16) электронная государственная услуга – государственная услуга, оказываемая в электронной форме с применением информационных технологий;

17) электронная лицензия – лицензия в форме электронного документа, оформляемая и выдаваемая с использованием информационных технологий, равнозначная лицензии на бумажном носителе.

2. Порядок деятельности услугодателя по оказанию электронной государственной услуги

6. Пошаговые действия и решения услугодателя через ПЭП (диаграмма № 1 функционального взаимодействия при оказании услуги) приведены в приложении 1 к настоящему Регламенту:

1) потребитель осуществляет регистрацию на ПЭП с помощью своего регистрационного свидетельства ЭЦП, которое хранится в интернет-браузере

- компьютера потребителя (осуществляется для незарегистрированных потребителей на ПЭП);
- 2) процесс 1 – прикрепление в интернет-браузере компьютера потребителя регистрационного свидетельства ЭЦП и ввод потребителем пароля (процесс авторизации) на ПЭП для получения услуги;
 - 3) условие 1 – проверка на ПЭП подлинности данных о зарегистрированном потребителе через ИИН/БИН и пароль;
 - 4) процесс 2 – формирование ПЭПом сообщения об отказе в авторизации в связи с имеющимися нарушениями в данных потребителя;
 - 5) процесс 3 – выбор потребителем услуги, указанной в настоящем Регламенте, вывод на экран формы запроса для оказания услуги и заполнение потребителем формы (ввод данных) с учетом ее структуры и форматных требований, прикрепление к форме запроса документов в электронном виде;
 - 6) процесс 4 – оплата услуги на ПШЭП, а затем эта информация поступает в ИС ГБД «Е-лицензирование»;
 - 7) условие 2 – проверка в ИС ГБД «Е-лицензирование» факта оплаты за оказание услуги;
 - 8) процесс 5 – формирование сообщения об отказе в запрашиваемой услуге, в связи с отсутствием оплаты за оказание услуги в ИС ГБД «Е-лицензирование»;
 - 9) процесс 6 – выбор потребителем регистрационного свидетельства ЭЦП для удостоверения (подписания) запроса;
 - 10) условие 3 – проверка на ПЭП срока действия регистрационного свидетельства ЭЦП и отсутствия в списке отозванных (аннулированных) регистрационных свидетельств, а также соответствия идентификационных данных между ИИН/БИН указанным в запросе и ИИН/БИН указанным в регистрационном свидетельстве ЭЦП;
 - 11) процесс 7 – формирование сообщения об отказе в запрашиваемой услуге в связи с не подтверждением подлинности ЭЦП потребителя;
 - 12) процесс 8 – удостоверение запроса для оказания услуги посредством ЭЦП потребителя;
 - 13) процесс 9 – регистрация электронного документа (запроса потребителя) в ИС ГБД «Е-лицензирование»;
 - 14) условие 4 – проверка (обработка) услугодателем соответствия приложенных потребителем документов, указанных в Стандарте и основаниям для оказания услуги;
 - 15) процесс 10 – формирование сообщения об отказе в запрашиваемой услуге в связи с имеющимися нарушениями в данных потребителя;
 - 16) процесс 11 – получение потребителем результата услуги (электронная лицензия), сформированной ИС ГБД «Е-лицензирование». Электронный

документ формируется с использованием ЭЦП уполномоченного лица
у с л у г о д а т е л я .

7. Пошаговые действия и решения оператора Центра через ЦОН (диаграмма № 2) функционального взаимодействия при оказании услуги:

1) процесс 1 – ввод оператора Центра в ИС ГБД «Е-лицензирование» логина и пароля (процесс авторизации) для оказания услуги;

2) процесс 2 – выбор оператором Центра услуги, указанной в настоящем Регламенте, вывод на экран формы запроса для оказания услуги и **ВВОД** оператором Центра данных потребителя;

3) процесс 3 – направление запроса через ШЭП в ГБД ФЛ/ГБД ЮЛ о данных п о т р е б и т е л я ;

4) условие 1 – проверка наличия данных потребителя в ГБД ФЛ/ГБД ЮЛ;

5) процесс 4 – формирование сообщения о невозможности получения данных в связи с отсутствием данных потребителя в ГБД ФЛ/ГБД ЮЛ;

6) процесс 5 – заполнение оператором Центра формы запроса в части отметки о наличии документов в бумажной форме и сканирование документов, предоставленных потребителем, прикрепление их к форме запроса и удостоверение посредством ЭЦП заполненной формы (введенных данных) з а п р о с а н а о к а з а н и е у с л у г и ;

7) процесс 6 - направление электронного документа (запроса потребителя) удостоверенного (подписанного) ЭЦП оператора Центра через ШЭП в ИС ГБД «Е - л и ц е н з и р о в а н и е » ;

8) процесс 7 – регистрация электронного документа в ИС ГБД «Е - л и ц е н з и р о в а н и е » ;

9) условие 2 – проверка (обработка) услугодателем соответствия приложенных потребителем документов, указанных в Стандарте и основаниям д л я о к а з а н и я у с л у г и ;

10) процесс 8 – формирование сообщения об отказе в запрашиваемой услуге в связи с имеющимися нарушениями в документах потребителя в ИС ГБД «Е - л и ц е н з и р о в а н и е » ;

11) процесс 9 – получение потребителем через оператора Центра результата услуги (электронная лицензия) сформированной ИС ГБД «Е-лицензирование».

8. Описание действий по заполнению запроса для оказания услуги:

1) прикрепление в интернет-браузер компьютера регистрационного свидетельства ЭЦП, ввод пользователем пароля для входа в ПЭП;

2) выбор услуги «Выдача электронной лицензии»;

3) заказ услуги с помощью кнопки «Заказать услуг online»;

4) з а п о л н е н и е з а п р о с а ;

5) оплата услуги (либо предоставление документов об оплате);

6) выбор регистрационного свидетельства ЭЦП пользователем;
7) удостоверение (подписание) запроса – пользователь с помощью кнопки «подписать» осуществляет удостоверения (подписания) запроса ЭЦП, после чего запрос передается на обработку в ИС ГБД «Е-лицензирование»;

8) обработка запроса в ИС ГБД «Е-лицензирование»: у пользователя на экране дисплея выводится следующая информация: ИИН, БИН; номер запроса; тип услуги; статус запроса; срок оказания услуги; с помощью кнопки «обновить статус» пользователю предоставляется возможность просмотреть результаты обработки запроса; при получении ответа из ИС ГБД «Е-лицензирование» появляется кнопка «просмотр результата».

9. После обработки запроса получателю предоставляется возможность просмотреть результаты обработки запроса следующим образом: после нажатия кнопки «открыть» – результат запроса выводится на экран дисплея;

после нажатия кнопки «сохранить» – результат запроса сохраняется на заданном получателем магнитном носителе в формате Adobe Acrobat.

10. Необходимую информацию и консультацию по оказанию услуги можно получить по телефону call-центра: (1414).

11. Структурно-функциональные единицы (далее – СФЕ), которые участвуют в процессе оказания услуги: Услугодатель; Оператор Центра.

12. Текстовое табличное описание последовательности действий (процедур, функций, операций) с указанием срока выполнения каждого действия приведены в приложении 2 к настоящему Регламенту.

13. Диаграмма, отражающая взаимосвязь между логической последовательностью действий (в процессе оказания электронной государственной услуги) в соответствии с их описаниями, приведена в приложении 1 к настоящему Регламенту.

14. Экранные формы заполнения запроса и ответа на электронную государственную услугу, предоставляемые потребителю указаны в приложении 3 к настоящему Регламенту.

15. Результаты оказания услуги потребителям измеряются показателями качества и доступности в соответствии с анкетой для определения показателей электронной государственной услуги: «качество» и «доступность» согласно приложению 4 к настоящему Регламенту.

16. Требования, предъявляемые к процессу оказания услуги потребителям:

1) конфиденциальность (защита от несанкционированного получения

и н ф о р м а ц и и) ;

2) целостность (защита от несанкционированного изменения информации);

3) доступность (защита от несанкционированного удержания информации и р е с у р с о в) .

17. Техническое условие оказания услуги:

1) выход в Интернет;

2) наличие БИН у лица, которому оказывается услуга;

3) авторизация с ПЭП, ИС ЦОН;

4) наличие пользователя ЭЦП.

П р и л о ж е н и е 1

к Регламенту электронной
государственной услуги

«Выдача лицензии, переоформление,

выдача дубликатов лицензии для

занятия деятельностью тотализатора»

**Диаграмма № 1 функционального взаимодействия при оказании
электронной государственной услуги через ПЭП**



Диаграмма № 2 функционального взаимодействия при оказании электронной государственной услуги через ЦОН



Условные обозначения:

3	Наименование действия (процесса, процедуры, операции) и их описание	тернет-браузер компьютерной системы потребителя регистрации он-лайн свидетельства ЭЦП	Формирует сообщение об отказе в связи с нарушениями в данных потребителя	г у и формирует данные записи в приложении необходимых документов в электронном виде	Оплата услуги	Формирует сообщение об отказе в связи с отсутствием оплаты	Выбирает ЭЦП для удостоверения (подписания) запроса	Формирует сообщения об отказе в связи с не подтверждением подлинности ЭЦП потребителя	Удостоверяет (подписывает) запрос посредством ЭЦП	Регистрирует электронный документа заявление (запроса потребителя) и обрабатывает запрос	Формирует сообщение об отказе в связи с имеющимися нарушениями в данных потребителя	Электронный документ (электронная лицензия)
4	Форма за-вершения (данные, документ организационно-распорядительное решение)											
5	Сроки исполнения	10–15 сек	20 сек	1,5 мин	1,5 мин	10–15 сек	10–15 сек	10–15 сек	1,5 мин	10-15 сек	-	10-15 рабочих дней
6	Номер следующего действия	2 – если есть нарушения в данных потребителя; 3 – если	-	4	5 – если не оплатил, 6 –	-	7	8 – если в ЭЦП ошибка, 9 – если ЭЦП	-	10 – если в ЭЦП ошибка, 11 – если	-	-

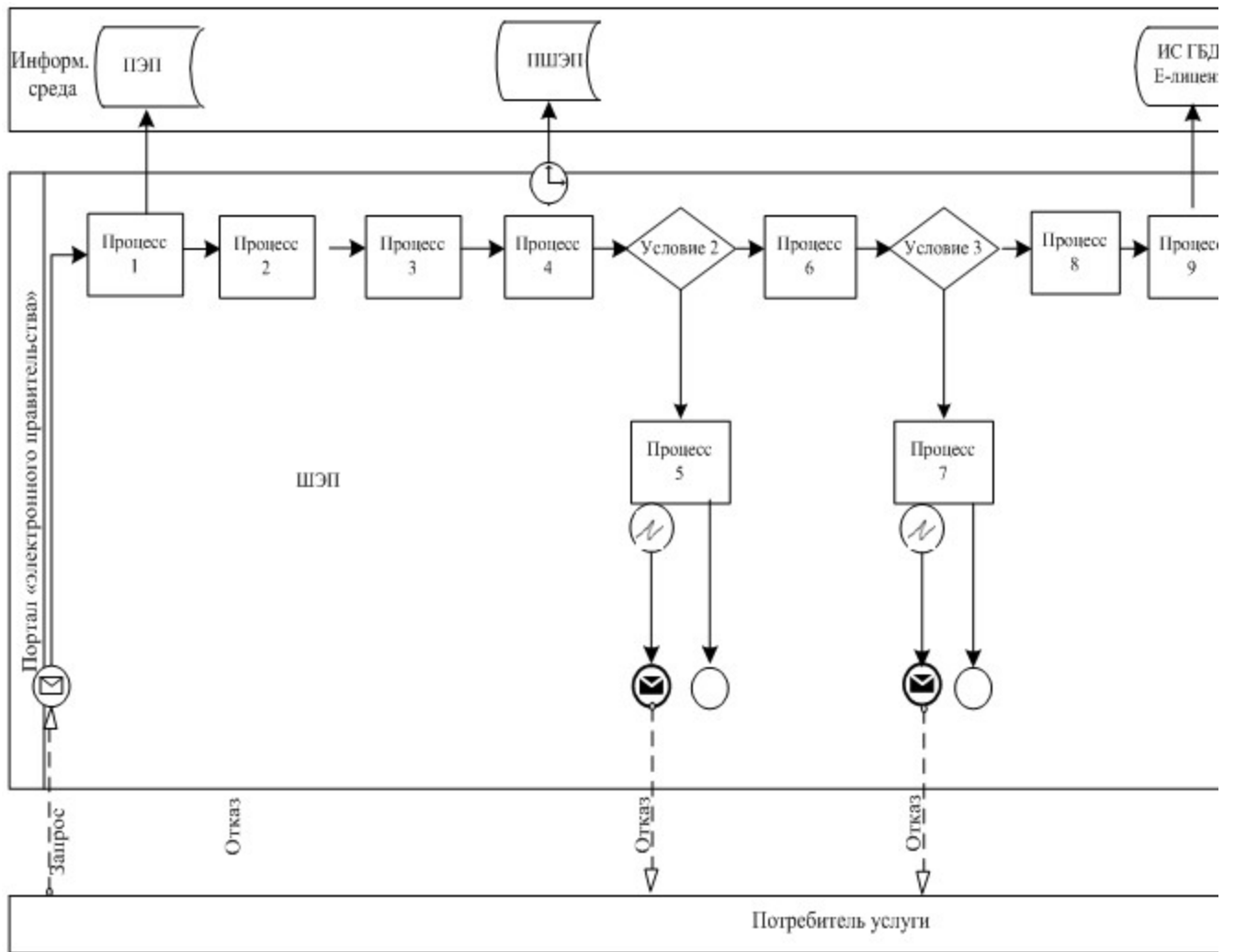
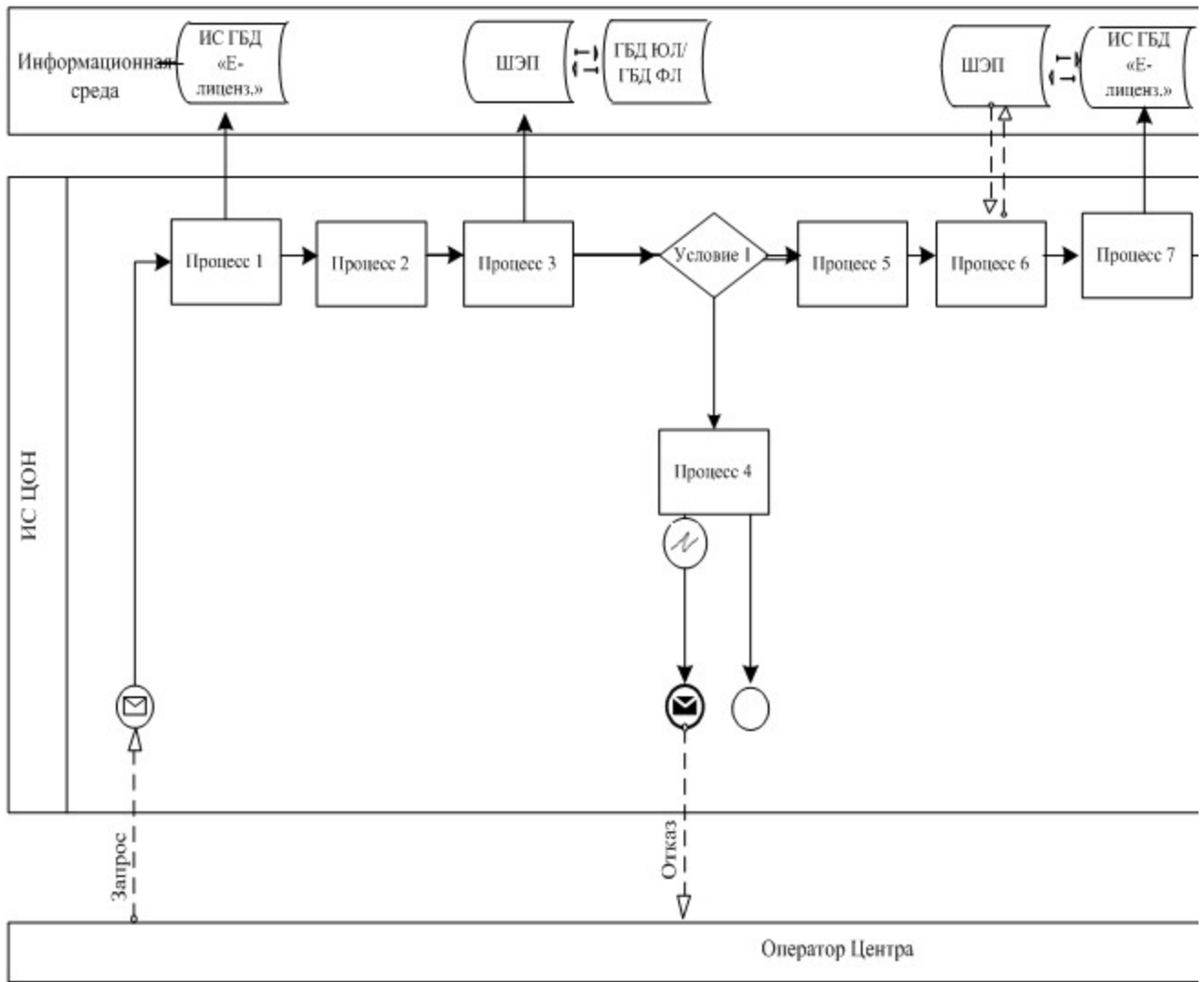
5	Сроки исполнения	30 сек – 1 минута	30 сек	30 сек	1,5 мин	30 сек	30 сек – 5 мин	30 сек	10-15 сек	-	ч и х дней
6	Номер следующего действия	2	3	4 если есть нарушения в данных; 5-если нарушений нет	-	6	7	8- если в ЭЦП ошибка, 9 – если ЭЦП без ошибки	-	-	-

П р и л о ж е н и е 3
к Регламенту электронной государственной услуги «Выдача лицензии, переоформление, выдача дубликатов лицензии для занятия деятельностью тотализатора»

Экранные формы заполнения запроса и ответа на электронную государственную услугу «Выдача лицензии, переоформление, выдача дубликатов лицензии для занятия деятельностью тотализатора» для физических лиц

Электронное лицензирование: x
www.elicense.kz/LicensingContent/ActivityType?ActivityType.Id=27954

elicense ЭЛЕКТРОННОЕ ЛИЦЕНЗИРОВАНИЕ РЕСПУБЛИКИ КАЗАХСТАН
Получить ЭЦП Регистрация Войти
Например: Адвокатская деятельность Поиск

e.gov Лицензирование деятельности Лицензирование импорта/экспорта Разрешения Поиск Справочная информация
по категориям по государственным органам по местным исполнительным органам

Осуществление деятельности тотализатора

 Ставка лицензионного сбора 640 МРП, 1035520.00000 тенге

Для подачи заявления требуются следующие документы

Для юридических лиц Для физических лиц Для индивидуальных предпринимателей

- Заявление установленного образца
- Копия документа, удостоверяющего личность
- Копия свидетельства о постановке заявителя на учет в налоговом органе (нотариально засвидетельствованная в случае непредставления оригинала д
- Документ, подтверждающий уплату в бюджет лицензионного сбора за право занятия отдельными видами деятельности
- Копия (копии) договора (договоров) с физическими и (или) юридическими лицами, получившими в установленном законодательстве порядке лицензии
- Наличие разработанных правил работы игорного заведения, приема ставок и проводимых азартных игр на государственном и русском языках
- Нотариально заверенная копия договора с банком второго уровня на территории Республики Казахстан на открытие вклада в размере 5 000 месячных законом о республиканском бюджете на соответствующий финансовый год, при условии выдачи вклада по первому требованию (вклада до востребов
- Наличие списка касс
- Оригинал перечня игорного оборудования, с копиями документов, подтверждающих право собственности на указанное игорное оборудование, завере
- Наличие копии документа, подтверждающего наличие здания (части здания, строения, сооружения) на праве собственности или имущественного найм договоров)

пуск Электронное лицен... Заявление Тот для ... Скриншот

Экранные формы заполнения запроса и ответа на электронную государственную услугу «Выдача лицензии, переоформление, выдача дубликатов лицензии для занятия деятельностью тотализатора» для юридических лиц

Электронное лицензирование: x
www.elicense.kz/LicensingContent/ActivityType?ActivityType.Id=27954

Получить ЭЦП Регистрация Войти

e-license ЭЛЕКТРОННОЕ ЛИЦЕНЗИРОВАНИЕ РЕСПУБЛИКИ КАЗАХСТАН
Например: Адвокатская деятельность

e.gov Лицензирование деятельности Лицензирование импорта/экспорта Разрешения Поиск Справочная информация

по категориям по государственным органам по местным исполнительным органам

Осуществление деятельности тотализатора

 Ставка лицензионного сбора 640 МРП, 1035520.00000 тенге

Для подачи заявления требуются следующие документы

Для юридических лиц Для физических лиц Для индивидуальных предпринимателей

- Заявление установленного образца
- Копия устава (нотариально засвидетельствованные в случае непредставления оригиналов для сверки)
- Копия свидетельства о государственной регистрации заявителя в качестве юридического лица (нотариально засвидетельствованные в случае непредставления оригиналов для сверки)
- Копия свидетельства о постановке заявителя на учет в налоговом органе (нотариально засвидетельствованная в случае непредставления оригиналов для сверки)
- Документ, подтверждающий уплату в бюджет лицензионного сбора за право занятия отдельными видами деятельности
- Копия (копии) договора (договоров) с физическими и (или) юридическими лицами, получившими в установленном законодательстве порядке лицензию на осуществление деятельности тотализатора
- Наличие разработанных правил работы игорного заведения, приема ставок и проводимых азартных игр на государственном и русском языках
- Нотариально заверенная копия договора с банком второго уровня на территории Республики Казахстан на открытие вклада в размере 5 000 000 тенге по республиканскому бюджету на соответствующий финансовый год, при условии выдачи вклада по первому требованию (вклада до востребования)
- Наличие списка касс
- Оригинал перечня игорного оборудования, с копиями документов, подтверждающих право собственности на указанное игорное оборудование
- Наличие копии документа, подтверждающего наличие здания (части здания, строения, сооружения) на праве собственности или ином законном основании (аренда, договоры аренды)

пуск Электронное лицен... Заявление Казиев д... Скриншот

Экранные формы заполнения запроса и ответа на электронную государственную услугу «Выдача лицензии, переоформление, выдача дубликатов лицензии для занятия деятельностью тотализатора» для индивидуальных предпринимателей

Электронное лицензирование x
www.elicense.kz/LicensingContent/ActivityType?ActivityType.Id=27954

Получить ЭЦП Регистрация Войти

eLicense ЭЛЕКТРОННОЕ ЛИЦЕНЗИРОВАНИЕ РЕСПУБЛИКИ КАЗАХСТАН
Например: Адвокатская деятельность

e.gov Лицензирование деятельности Лицензирование импорта/экспорта Разрешения Поиск Справочная информация

по категориям по государственным органам по местным исполнительным органам

Осуществление деятельности тотализатора

← Ставка лицензионного сбора 640 МРП, 1035520.00000 тенге →

Для подачи заявления требуются следующие документы

Для юридических лиц Для физических лиц **Для индивидуальных предпринимателей**

- Заявление установленного образца
- Копия свидетельства о государственной регистрации заявителя в качестве индивидуального предпринимателя (нотариально засвидетельствованная копия)
- Копия свидетельства о постановке заявителя на учет в налоговом органе (нотариально засвидетельствованная в случае непредставления)
- Документ, подтверждающий уплату в бюджет лицензионного сбора за право занятия отдельными видами деятельности
- Копия (копии) договора (договоров) с физическими и (или) юридическими лицами, получившими в установленном законодательстве поручение
- Наличие разработанных правил работы игорного заведения, приема ставок и проводимых азартных игр на государственном и русском языках
- Нотариально заверенная копия договора с банком второго уровня на территории Республики Казахстан на открытие вклада в размере 5% от республиканского бюджета на соответствующий финансовый год, при условии выдачи вклада по первому требованию (вклада, суммы)
- Наличие списка касс
- Оригинал перечня игорного оборудования, с копиями документов, подтверждающих право собственности на указанное игорное оборудование
- Наличие копии документа, подтверждающего наличие здания (части здания, строения, сооружения) на праве собственности или ином законном основании (договоров)

пуск Электронное лицен... Заявление Тот для... Скриншот

Приложение 4
к Регламенту электронной
государственной услуги
«Выдача лицензии, переоформление,
выдача дубликатов лицензии для
занятия деятельностью тотализатора»

Форма анкеты для определения показателей
электронной государственной услуги: «качество» и «доступность»

«Выдача лицензии, переоформление, выдача дубликатов лицензии для занятия деятельностью тотализатора»
(наименование услуги)

1. Удовлетворены ли Вы качеством процесса и результатом оказания электронной государственной услуги?

- 1) не удовлетворен;
- 2) частично удовлетворен;
- 3) удовлетворен.

2. Удовлетворены ли Вы качеством информации о порядке оказания электронной государственной услуги?

- 1) не удовлетворен;
- 2) частично удовлетворен;
- 3) удовлетворен.