

Об утверждении регламентов электронных государственных услуг

Утративший силу

Постановление акимата Костанайской области от 10 декабря 2012 года № 567. Зарегистрировано Департаментом юстиции Костанайской области 29 декабря 2012 года № 3964. Утратило силу - Постановлением акимата Костанайской области от 20 ноября 2013 года № 508

Примечание РЦПИ.

В тексте сохранена авторская орфография и пунктуация.

Сноска. Утратило силу - Постановлением акимата Костанайской области от 20.11.2013 № 508 (вводится в действие со дня подписания).

В соответствии с пунктом 4 статьи 9-1 Закона Республики Казахстан от 27 ноября 2000 года "Об административных процедурах", статьей 29 Закона Республики Казахстан "Об информатизации" от 11 января 2007 года акимат Костанайской области **ПОСТАНОВЛЯЕТ:**

1. Утвердить прилагаемые регламенты электронных государственных услуг:
 - 1) "Выдача лицензии, переоформление, выдача дубликатов лицензии на оказание услуг по складской деятельности с выдачей зерновых расписок";
 - 2) "Выдача лицензии, переоформление, выдача дубликатов лицензии на осуществление деятельности по производству (формуляции) пестицидов (я д о х и м и к а т о в) " ;
 - 3) "Выдача лицензии, переоформление, выдача дубликатов лицензии на осуществление деятельности по реализации пестицидов (ядохимикатов)";
 - 4) "Выдача лицензии, переоформление, выдача дубликатов лицензии на осуществление деятельности по применению пестицидов (ядохимикатов) аэрозольным и фумигационным способами";
 - 5) "Выдача лицензии, переоформление, выдача дубликатов лицензии для занятия деятельностью в области ветеринарии".
2. Контроль за исполнением настоящего постановления возложить на заместителя акима Костанайской области Жакупова Б.Ш.
3. Настоящее постановление вводится в действие по истечении десяти календарных дней после дня его первого официального опубликования.

Аким Костанайской области

Н. Садуакасов

"СОГЛАСОВАНО":

*Министр транспорта
и коммуникаций*

_____ А. Жумагалиев

Н а ч а л ь н и к Г У
" У п р а в л е н и е с е л ь с к о г о
х о з я й с т в а а к и м а т а
К о с т а н а й с к о й о б л а с т и "

_____ К. Габдулин

У т в е р ж д е н

п о с т а н о в л е н и е м а к и м а т а

о т 1 0 д е к а б р я 2 0 1 2 г о д а

№ 567

Регламент электронной государственной услуги "Выдача лицензии, переоформление, выдача дубликатов лицензии на оказание услуг по складской деятельности с выдачей зерновых расписок"

1. Общие положения

1. Электронная государственная услуга "Выдача лицензии, переоформление, выдача дубликатов лицензии на оказание услуг по складской деятельности с выдачей зерновых расписок" (далее — электронная государственная услуга) оказывается государственным учреждением "Управление сельского хозяйства акимата Костанайской области" (далее – услугодатель), а также через веб-портал "электронного правительства" www.egov.kz или веб-портал "Е-лицензирование" www.elicenze.kz, юридическим лицам (далее - потребитель).

2. Электронная государственная услуга оказывается на основании стандарта государственной услуги "Выдача лицензии, переоформление, выдача дубликатов лицензии на оказание услуг по складской деятельности с выдачей зерновых расписок", утвержденного постановлением Правительства Республики Казахстан от 31 августа 2012 года № 1108 "Об утверждении стандартов государственных услуг в области сельского хозяйства и внесении изменений в постановление Правительства республики Казахстан от 20 июля 2010 года № 745 "Об утверждении реестра государственных услуг, оказываемых физическим и юридическим лицам" (далее – Стандарт).

3. Степень автоматизации электронной государственной услуги: частично автоматизированная.

4. Вид оказания электронной государственной услуги: транзакционная.

5. Понятия и сокращения, используемые в регламенте электронной

государственной услуги "Выдача лицензии, переоформление, выдача дубликатов лицензии на оказание услуг по складской деятельности с выдачей зерновых расписок" (далее — Регламент):

1) информационная система – система, предназначенная для хранения, обработки, поиска, распространения, передачи и предоставления информации с применением аппаратно–программного комплекса (далее – ИС);

2) бизнес–идентификационный номер – уникальный номер, формируемый для юридического лица (филиала и представительства) и индивидуального предпринимателя, осуществляющего деятельность в виде совместного предпринимательства (далее – БИН);

3) веб–портал "Е-лицензирование" – информационная система, содержащая сведения о выданных, переоформленных, приостановленных, возобновленных и прекративших действие лицензиях, а также филиалах, представительствах (объектах, пунктах, участках) лицензиата, осуществляющих лицензируемый вид (подвид) деятельности, которая централизованно формирует идентификационный номер лицензий, выдаваемых лицензиарами (далее – ИС ГБД "Е-лицензирование") ;

4) государственная база данных "Юридические лица" – информационная система, предназначенная для автоматизированного сбора, хранения и обработки информации, создания Национального реестра бизнес-идентификационных номеров с целью внедрения единой идентификации юридических лиц в Республике Казахстан и предоставления о них актуальных и достоверных сведений органам государственного управления и прочим субъектам в рамках их полномочий и в соответствии с законодательством Республики Казахстан (далее – Г Б Д Ю Л) ;

5) структурно – функциональные единицы (далее - СФЕ) перечень структурных подразделений государственных органов, учреждений или иных организаций, которые участвуют в процессе оказания электронной государственной услуги ;

6) электронные государственные услуги – государственные услуги, оказываемые в электронной форме с применением информационных технологий;

7) пользователь – субъект (потребитель, услугодатель), обращающийся к информационной системе за получением необходимых ему электронных информационных ресурсов и пользующийся ими;

8) транзакционная услуга – услуга по предоставлению пользователям электронных информационных ресурсов, требующая взаимного обмена информацией с применением электронной цифровой подписи;

9) электронный документ – документ, в котором информация представлена в электронно–цифровой форме и удостоверена посредством электронной

цифровой

подписи;

10) электронная лицензия – лицензия в форме электронного документа, оформляемая и выдаваемая с использованием информационных технологий, равнозначная лицензии на бумажном носителе;

11) веб–портал "электронного правительства" – информационная система, представляющая собой единое окно доступа ко всей консолидированной правительственной информации, включая нормативную правовую базу, и к электронным государственным услугам (далее – ПЭП);

12) платежный шлюз "электронного правительства" – автоматизированная информационная система, предназначенная для обеспечения взаимодействия между информационными системами банков второго уровня, организаций, осуществляющих отдельные виды банковских операций, и "электронного правительства" при осуществлении платежей физических и юридических лиц (далее – ПШЭП);

13) шлюз "электронного правительства" – информационная система, предназначенная для интеграции информационных систем "электронного правительства" в рамках реализации электронных услуг (далее – ШЭП);

14) электронная цифровая подпись — набор электронных цифровых символов, созданный средствами электронной цифровой подписи и подтверждающий достоверность электронного документа, его принадлежность и неизменность содержания (далее – ЭЦП).

2. Порядок деятельности услугодателя по оказанию электронной государственной услуги

6. Пошаговые действия и решения услугодателя через ПЭП (диаграмма № 1 функционального взаимодействия при оказании электронной государственной услуги) приведены в приложении 2 к Регламенту:

1) потребитель осуществляет регистрацию на ПЭП с помощью своего регистрационного свидетельства ЭЦП, которое хранится в интернет-браузере компьютера потребителя (осуществляется для незарегистрированных потребителей на ПЭП);

2) процесс 1 – прикрепление в интернет-браузер компьютера потребителя регистрационного свидетельства ЭЦП, процесс ввода потребителем пароля (процесс авторизации) на ПЭП для получения электронной государственной услуги;

3) условие 1 – проверка на ПЭП подлинности данных о зарегистрированном потребителе через логин (БИН) и пароль;

4) процесс 2 – формирование ПЭПом сообщения об отказе в авторизации в

связи с имеющимися нарушениями в данных потребителя;

5) процесс 3 – выбор потребителем электронной государственной услуги, указанной в Регламенте, вывод на экран формы запроса для оказания электронной государственной услуги и заполнение потребителем формы (ввод данных) с учетом ее структуры и форматных требований, прикреплением к форме запроса необходимых документов в электронном виде;

6) процесс 4 – оплата электронной государственной услуги на ПШЭП, а затем эта информация поступает в ИС ГБД "Е-лицензирование";

7) условие 2 – проверка в ИС ГБД "Е-лицензирование" факта оплаты за оказание электронной государственной услуги;

8) процесс 5 – формирование сообщения об отказе в запрашиваемой электронной государственной услуге, в связи с отсутствием оплаты за оказание электронной государственной услуги в ИС ГБД "Е-лицензирование";

9) процесс 6 - выбор потребителем регистрационного свидетельства ЭЦП для удостоверения (подписания) запроса;

10) условие 3 – проверка на ПЭП срока действия регистрационного свидетельства ЭЦП и отсутствия в списке отозванных (аннулированных) регистрационных свидетельств, а также соответствия идентификационных данных между БИН, указанным в запросе, и БИН, указанным в регистрационном свидетельстве ЭЦП;

11) процесс 7 – формирование сообщения об отказе в запрашиваемой электронной государственной услуге в связи с не подтверждением подлинности ЭЦП потребителя;

12) процесс 8 – удостоверение (подписание) посредством ЭЦП потребителя заполненной формы (введенных данных) запроса на оказание электронной государственной услуги;

13) процесс 9 – регистрация электронного документа (запроса потребителя) в ИС ГБД "Е-лицензирование" и обработка запроса в ИС ГБД "Е-лицензирование";

14) условие 4 – проверка услугодателем соответствия потребителя квалификационным требованиям и основаниям для выдачи лицензии;

15) процесс 10 – формирование сообщения об отказе в запрашиваемой электронной государственной услуге в связи с имеющимися нарушениями в данных потребителя в ИС ГБД "Е-лицензирование";

16) процесс 11 – получение потребителем результата электронной государственной услуги (электронная лицензия), сформированной ПЭПом. Электронный документ формируется с использованием ЭЦП сотрудника услугодателя.

7. Пошаговые действия и решения через услугодателя (диаграмма № 2 функционального взаимодействия при оказании электронной государственной

услуги) приведены в приложении 2 к Регламенту:

1) процесс 1 – ввод сотрудником услугодателя логина и пароля (процесс авторизации) в ИС ГБД "Е-лицензирование" для оказания электронной государственной услуги;

2) условие 1 – проверка в ИС ГБД "Е-лицензирование" подлинности данных о зарегистрированном сотруднике услугодателя через логин и пароль;

3) процесс 2 – формирование ИС ГБД "Е-лицензирование" сообщения об отказе в авторизации в связи с имеющимися нарушениями в данных сотрудника услугодателя;

4) процесс 3 – выбор сотрудником услугодателя электронной государственной услуги, указанной в Регламенте, вывод на экран формы запроса для оказания электронной государственной услуги и ввод сотрудником услугодателя данных потребителя;

5) процесс 4 – направление запроса через ШЭП в ГБД ЮЛ о данных потребителя;

6) условие 2 – проверка наличия данных потребителя в ГБД ЮЛ;

7) процесс 5 – формирование сообщения о невозможности получения данных в связи с отсутствием данных потребителя в ГБД ЮЛ;

8) процесс 6 – заполнение формы запроса в части отметки о наличии документов в бумажной форме и сканирование сотрудником услугодателя необходимых документов, предоставленных потребителем, и прикрепление их к форме запроса;

9) процесс 7 – регистрация запроса в ИС ГБД "Е-лицензирование" и обработка услуги в ИС ГБД "Е-лицензирование";

10) условие 3 – проверка услугодателем соответствия потребителя квалификационным требованиям и основаниям для выдачи лицензии;

11) процесс 8 – формирование сообщения об отказе в запрашиваемой электронной государственной услуге в связи с имеющимися нарушениями в данных потребителя в ИС ГБД "Е-лицензирование";

12) процесс 9 – получение потребителем результата электронной государственной услуги (электронная лицензия) сформированной ИС ГБД "Е-лицензирование". Электронный документ формируется с использованием ЭЦП уполномоченного лица услугодателя.

8. Формы заполнения запроса и ответа на электронную государственную услугу приведены на веб-портале "Е-лицензирование" www.elicenze.kz.

9. Способ проверки потребителем статуса исполнения запроса по электронной государственной услуге: на портале "электронного правительства" в разделе "История получения услуг", а также при обращении к услугодателю.

10. Необходимую информацию и консультацию по оказанию электронной государственной услуги можно получить по телефону call-центра: (1414).

3. Описание порядка действия (взаимодействия) в процессе оказания электронной государственной услуги

11. СФЕ, которые участвуют в процессе оказания электронной государственной услуги:

- 1) П Э П ;
- 2) Ш Э П ;
- 3) П Ш Э П ;
- 4) ИС ГБД "Е-лицензирование";
- 5) Г Б Д Ю Л ;
- 6) у с л у г о д а т е л ь .

12. Текстовое табличное описание последовательности действий (процедур, функций, операций) с указанием срока выполнения каждого действия приведены в приложении 1 к Регламенту.

13. Диаграммы, отражающие взаимосвязь между логической последовательностью действий (в процессе оказания электронной государственной услуги) в соответствии с их описаниями, приведены в приложении 2 к Регламенту.

14. Результаты оказания электронной государственной услуги потребителям измеряются показателями качества и доступности в соответствии с приложением 3 к Регламенту.

15. Требования, предъявляемые к процессу оказания электронной государственной услуги потребителям:

- 1) конфиденциальность (защита от несанкционированного получения информации);
- 2) целостность (защита от несанкционированного изменения информации);
- 3) доступность (защита от несанкционированного удержания информации и ресурсов).

16. Техническое условие оказания электронной государственной услуги:

- 1) выход в Интернет;
- 2) наличие БИН у лица, которому выдается электронная лицензия;
- 3) авторизация ПЭП;
- 4) наличие пользователя ЭЦП;
- 5) наличие банковской карточки или текущего счета в банке второго уровня.

Приложение 1
к Регламенту электронной

государственной услуги
 "Выдача лицензии, переоформление,
 выдача дубликатов лицензии
 на оказание услуг по складской
 деятельности с выдачей
 зерновых расписок"

Таблица 1. Описание действий СФЕ через ПЭП

№ действия (хода, потока работ)	1	2	3	4		
Наименование СФЕ, ИС	Потребитель	ПЭП	Потребитель	ПШЭП		
Наименование действия (процесса, процедуры, операции) и их описание	Прикрепление в интернет-браузер компьютера потребителя регистрационного свидетельства ЭЦП	Формирует сообщение об отказе в связи с имеющимися нарушениями в данных потребителя	Выбирает электронную государственную услугу и формирует данные запроса прикреплением необходимых документов в электронном виде	Оплата электронной государственной услуги		
Форма завершения (данные, документ организационно-распорядительное решение)	Отображение уведомления об успешном формировании запроса	Формирование сообщения об отказе в запрашиваемой электронной государственной услуге	Отображение уведомления об успешном формировании запроса	Отображение уведомления об успешном завершении действия		
Сроки исполнения	10–15 сек	20 сек	1,5 мин	1,5 мин		
Номер следующего действия	2 – если есть нарушения в данных потребителя 3 – если авторизация прошла успешно	–	4	5 – при отсутствии оплаты, 6 – при наличии оплаты		
5	6	7	8	9	10	11
ПЭП	Потребитель	ПЭП	Потребитель	ПЭП	ПЭП	ПЭП

Формирует сообщение об отказе в связи с отсутствием оплаты	Выбор ЭЦП для удостоверения (подписания) запроса	Формирует сообщение об отказе в связи с не подтверждением подлинности ЭЦП потребителя	Удостоверение (подписание) запроса посредством ЭЦП	Регистрация электронного документа заявления (запроса потребителя) в ИС "Е-лицензирование" и обработка запроса в ИС "Е-лицензирование"	Формирование сообщения об отказе в связи с имеющимися нарушениями в данных потребителя в ИС "Е-лицензирование"	Электронный документ (электронная лицензия)
Формирование сообщения об отказе в запрашиваемой электронной государственной услуге	Маршрутизация запроса	Формирование сообщения об отказе в запрашиваемой электронной государственной услуге	Маршрутизация запроса	Регистрация запроса с присвоением номера заявлению	Формирование сообщения об отказе в запрашиваемой электронной государственной услуге	Электронная лицензия, переоформленная лицензия, дубликат лицензии
10–15 сек	10–15 сек	10–15 сек	1,5 мин	1,5 мин	-	1 5 рабочих дней, 10 рабочих дней, 2 рабочих дня
-	7 – если в ЭЦП ошибка, 8 – если ЭЦП без ошибки	-	-	10-проверка услугодателем соответствия потребителя квалификационным требованиям и основаниям для выдачи лицензии	-	-

Таблица 2. Описание действий СФЕ через услугодателя

№ действия (хода, работ)	1	2	3	4

Наименование СФЕ, ИС	Услугодатель	ИС Г Б Д "Е-лицензирование"	Услугода- тель	ГБД ЮЛ
Наименование действия (процесса, процедуры, операции) и их описание	Авторизуется на ИС Г Б Д "Е-лицензирование"	Формирует сообщение об отказе в связи с имеющимися нарушениями в данных	В ы б о р сотрудником услугода- т е л я электронной государственной услуги	Направление запроса на проверку данных потребителя в ГБД ЮЛ
Ф о р м а завершения (данные, документ организационно-распорядительное решение)	Отображение уведомления об успешном формировании запроса	Формирование сообщения об отказе в запрашиваемой электронной государственной услуге	Отображение уведомления об успешном форми- ровании запроса	Маршрутиза- ция запроса
С р о к и исполнения	10–15 сек	10 сек	1,5 мин	1,5 мин
Но м е р следующего действия	1 - Проверка в ИС Г Б Д "Е-лицензирование" подлинности данных логина и пароля сотрудника услугодателя	-	4	5– если есть нарушения в данных потребителя; 6– если авторизация прошла успешно
5	6	7	8	9
ИС Г Б Д "Е-лицензирование"	Услугодатель	ИС Г Б Д "Е-лицензиро- вание"	ИС Г Б Д "Е-лицензи- рование"	ИС Г Б Д "Е-лицензиро- вание"
Формирование сообщения об отказе в связи с имеющимися нарушениями в данных	Заполнение формы запроса с прикрепле- н и е м документов	Регистрация электронного документа в ИС Г Б Д "Е-лицен- зирование" и обработка электронной государственной услуги в ИС Г Б Д "Е-лицензиро- вание"	Формирование сообщения об отказе в запрашивае- мой элект- ронной государственной ус- луге в связи с наруше- ниями в данных потребителя в ИС Г Б Д "Е-лицензи- рование"	Электронный документ (электронная лицензия)

Формирование сообщения об отказе запрашиваемой электронной государственной услуге	Отображение уведомления об успешном формировании запроса	Регистрация запроса в системе присвоением номера заявителю	Формирование сообщения об отказе запрашиваемой электронной государственной услуге	Электронная лицензия, переоформленная лицензия, дубликат лицензии
1,5 мин	10–15 сек	1,5 мин	-	15 рабочих дней, 10 рабочих дней, 2 рабочих дня
-	-	8– если в ИС ГБД "Е-лицензирование" отсутствуют данные по запросу, 9 –если данные по запросу найдены		

Приложение 2

к Регламенту электронной государственной услуги "Выдача лицензии, переоформление, выдача дубликатов лицензии на оказание услуг по складской деятельности с выдачей зерновых расписок"

Диаграмма № 1 функционального взаимодействия при оказании электронной государственной услуги через ПЭП



Диаграмма № 2 функционального взаимодействия при оказании электронной государственной услуги через услугодателя



Таблица. Условные обозначения

	Сообщение начальное
	Сообщение завершающее
	Сообщение промежуточное
	Простые события завершающие
	Ошибка
	События-таймеры
	Информационная система
	Процесс
	Условие
	Поток управления
	Поток сообщений
	Электронный документ, представляемый конечному потребителю

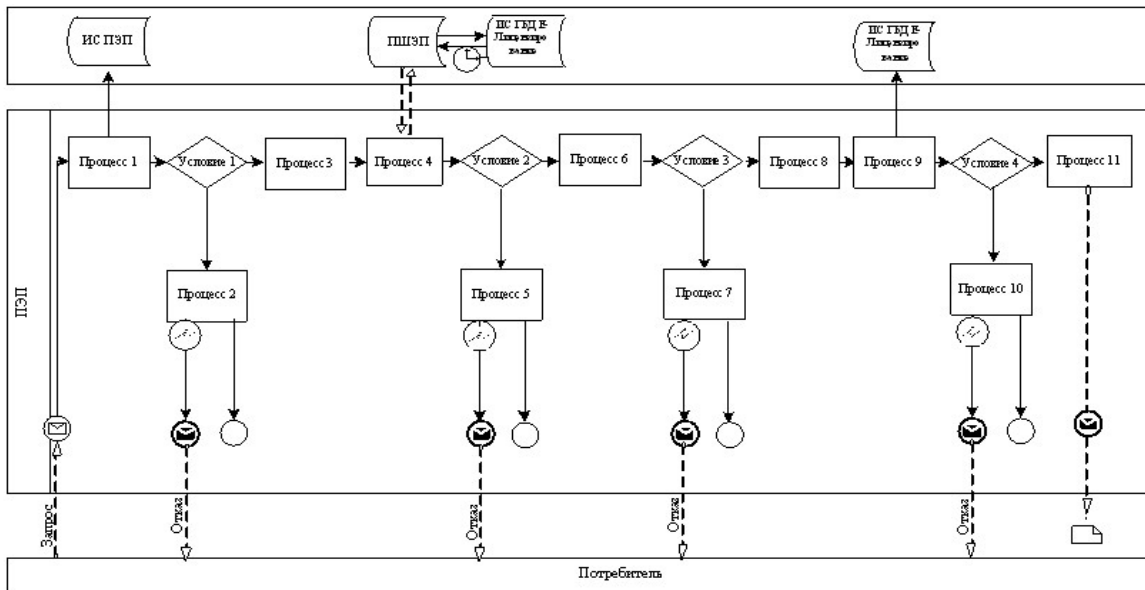
Приложение 3

к регламенту электронной
государственной услуги

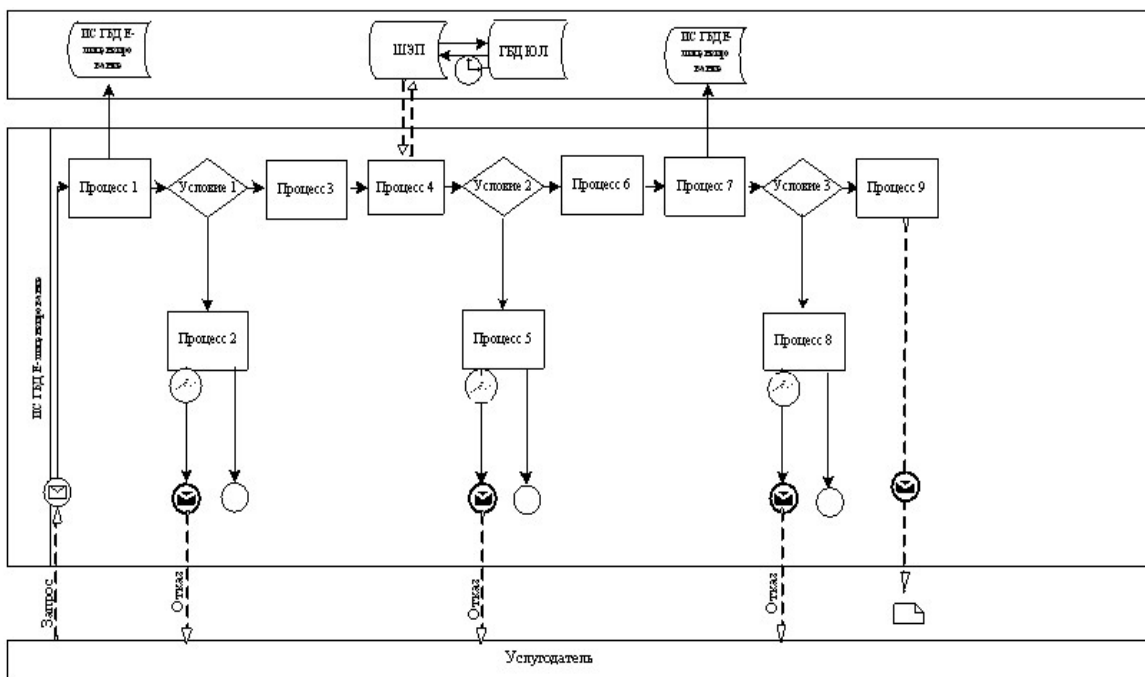
"Выдача лицензии, переоформление,
выдача дубликатов лицензии на
оказание услуг по складской
деятельности с выдачей
зерновых расписок"

Форма анкеты для определения показателей электронной государственной услуги: "качество" и "доступность"

(наименование услуги)

1. Удовлетворены ли Вы качеством процесса и результатом оказания
электронной государственной услуги?

- 1) не удовлетворен;
- 2) частично удовлетворен;
- 3) удовлетворен.

2. Удовлетворены ли Вы качеством информации о порядке оказания
электронной государственной услуги?
1) не удовлетворен;
2) частично удовлетворен;
3) удовлетворен.

У т в е р ж д е н
п о с т а н о в л е н и е м а к и м а т а
о т 10 декабря 2012 года
№ 567

Регламент электронной государственной услуги "Выдача лицензии, переоформление, выдача дубликатов лицензии на осуществление деятельности по производству (формуляции) пестицидов (ядохимикатов)"

1. Общие положения

1. Электронная государственная услуга "Выдача лицензии, переоформление, выдача дубликатов лицензии по производству (формуляции) пестицидов (ядохимикатов)" (далее — электронная государственная услуга) оказывается государственным учреждением "Управление сельского хозяйства акимата Костанайской области" (далее – услугодатель), а также через веб-портал "электронного правительства" www.egov.kz или веб-портал "Е-лицензирование" www.elicenze.kz, юридическим лицам (далее - потребитель).

2. Электронная государственная услуга оказывается на основании стандарта государственной услуги "Выдача лицензии, переоформление, выдача дубликатов лицензии на осуществление деятельности по производству (формуляции) пестицидов (ядохимикатов)", утвержденного постановлением Правительства Республики Казахстан от 31 августа 2012 года № 1108 "Об утверждении стандартов государственных услуг в области сельского хозяйства и внесении изменений в постановление Правительства республики Казахстан от 20 июля 2010 года № 745 "Об утверждении реестра государственных услуг, оказываемых физическим и юридическим лицам" (далее – Стандарт).

3. Степень автоматизации электронной государственной услуги: частично автоматизированная.

4. Вид оказания электронной государственной услуги: транзакционная.

5. Понятия и сокращения, используемые в регламенте электронной государственной услуги "Выдача лицензии, переоформление, выдача дубликатов лицензии на осуществление деятельности по производству (формуляции)

пестицидов (ядохимикатов)" (далее — Регламент):

1) информационная система – система, предназначенная для хранения, обработки, поиска, распространения, передачи и предоставления информации с применением аппаратно–программного комплекса (далее – ИС);

2) бизнес–идентификационный номер – уникальный номер, формируемый для юридического лица (филиала и представительства) и индивидуального предпринимателя, осуществляющего деятельность в виде совместного предпринимательства (далее – БИН);

3) веб–портал "Е-лицензирование" – информационная система, содержащая сведения о выданных, переоформленных, приостановленных, возобновленных и прекративших действие лицензиях, а также филиалах, представительствах (объектах, пунктах, участках) лицензиата, осуществляющих лицензируемый вид (подвид) деятельности, которая централизованно формирует идентификационный номер лицензий, выдаваемых лицензиарами (далее – ИС ГБД "Е-лицензирование") ;

4) государственная база данных "Юридические лица" – информационная система, предназначенная для автоматизированного сбора, хранения и обработки информации, создания Национального реестра бизнес-идентификационных номеров с целью внедрения единой идентификации юридических лиц в Республике Казахстан и предоставления о них актуальных и достоверных сведений органам государственного управления и прочим субъектам в рамках их полномочий и в соответствии с законодательством Республики Казахстан (далее – Г Б Д Ю Л) ;

5) структурно – функциональные единицы (далее - СФЕ) перечень структурных подразделений государственных органов, учреждений или иных организаций, которые участвуют в процессе оказания электронной государственной услуги ;

6) электронные государственные услуги – государственные услуги, оказываемые в электронной форме с применением информационных технологий;

7) пользователь – субъект (потребитель, услугодатель), обращающийся к информационной системе за получением необходимых ему электронных информационных ресурсов и пользующийся ими;

8) транзакционная услуга – услуга по предоставлению пользователям электронных информационных ресурсов, требующая взаимного обмена информацией с применением электронной цифровой подписи;

9) электронный документ – документ, в котором информация представлена в электронно–цифровой форме и удостоверена посредством электронной цифровой подписи ;

10) электронная лицензия – лицензия в форме электронного документа,

оформляемая и выдаваемая с использованием информационных технологий, равнозначная лицензии на бумажном носителе;

11) веб–портал "электронного правительства" – информационная система, представляющая собой единое окно доступа ко всей консолидированной правительственной информации, включая нормативную правовую базу, и к электронным государственным услугам (далее – ПЭП);

12) платежный шлюз "электронного правительства" – автоматизированная информационная система, предназначенная для обеспечения взаимодействия между информационными системами банков второго уровня, организаций, осуществляющих отдельные виды банковских операций, и "электронного правительства" при осуществлении платежей физических и юридических лиц (далее – ПШЭП);

13) шлюз "электронного правительства" – информационная система, предназначенная для интеграции информационных систем "электронного правительства" в рамках реализации электронных услуг (далее – ШЭП);

14) электронная цифровая подпись — набор электронных цифровых символов, созданный средствами электронной цифровой подписи и подтверждающий достоверность электронного документа, его принадлежность и неизменность содержания (далее – ЭЦП).

2. Порядок деятельности услугодателя по оказанию электронной государственной услуги

6. Пошаговые действия и решения услугодателя через ПЭП (диаграмма № 1 функционального взаимодействия при оказании электронной государственной услуги) приведены в приложении 2 к Регламенту:

1) потребитель осуществляет регистрацию на ПЭП с помощью своего регистрационного свидетельства ЭЦП, которое хранится в интернет-браузере компьютера потребителя (осуществляется для незарегистрированных потребителей на ПЭП);

2) процесс 1 – прикрепление в интернет-браузер компьютера потребителя регистрационного свидетельства ЭЦП, процесс ввода потребителем пароля (процесс авторизации) на ПЭП для получения электронной государственной услуги;

3) условие 1 – проверка на ПЭП подлинности данных о зарегистрированном потребителе через логин (БИН) и пароль;

4) процесс 2 – формирование ПЭПом сообщения об отказе в авторизации в связи с имеющимися нарушениями в данных потребителя;

5) процесс 3 – выбор потребителем электронной государственной услуги,

указанной в Регламенте, вывод на экран формы запроса для оказания электронной государственной услуги и заполнение потребителем формы (ввод данных) с учетом ее структуры и форматных требований, прикреплением к форме запроса необходимых документов в электронном виде;

6) процесс 4 – оплата электронной государственной услуги на ПШЭП, а затем эта информация поступает в ИС ГБД "Е-лицензирование";

7) условие 2 – проверка в ИС ГБД "Е-лицензирование" факта оплаты за оказание электронной государственной услуги;

8) процесс 5 – формирование сообщения об отказе в запрашиваемой электронной государственной услуге, в связи с отсутствием оплаты за оказание электронной государственной услуги в ИС ГБД "Е-лицензирование";

9) процесс 6 - выбор потребителем регистрационного свидетельства ЭЦП для удостоверения (подписания) запроса;

10) условие 3 – проверка на ПЭП срока действия регистрационного свидетельства ЭЦП и отсутствия в списке отозванных (аннулированных) регистрационных свидетельств, а также соответствия идентификационных данных между БИН, указанным в запросе, и БИН, указанным в регистрационном свидетельстве Э Ц П ;

11) процесс 7 – формирование сообщения об отказе в запрашиваемой электронной государственной услуге в связи с не подтверждением подлинности Э Ц П потребителя ;

12) процесс 8 – удостоверение (подписание) посредством ЭЦП потребителя заполненной формы (введенных данных) запроса на оказание электронной государственной услуги ;

13) процесс 9 – регистрация электронного документа (запроса потребителя) в ИС ГБД "Е-лицензирование" и обработка запроса в ИС ГБД "Е-лицензирование";

14) условие 4 – проверка услугодателем соответствия потребителя квалификационным требованиям и основаниям для выдачи лицензии;

15) процесс 10 – формирование сообщения об отказе в запрашиваемой электронной государственной услуге в связи с имеющимися нарушениями в данных потребителя в ИС ГБД "Е-лицензирование";

16) процесс 11 – получение потребителем результата электронной государственной услуги (электронная лицензия), сформированной ПЭПом. Электронный документ формируется с использованием ЭЦП сотрудника услугодателя .

7. Пошаговые действия и решения через услугодателя (диаграмма № 2 функционального взаимодействия при оказании электронной государственной услуги) приведены в приложении 2 к Регламенту:

1) процесс 1 – ввод сотрудником услугодателя логина и пароля (процесс

авторизации) в ИС ГБД "Е-лицензирование" для оказания электронной государственной услуги;

2) условие 1 – проверка в ИС ГБД "Е-лицензирование" подлинности данных о зарегистрированном сотруднике услугодателя через логин и пароль;

3) процесс 2 – формирование ИС ГБД "Е-лицензирование" сообщения об отказе в авторизации в связи с имеющимися нарушениями в данных сотрудника услугодателя;

4) процесс 3 – выбор сотрудником услугодателя электронной государственной услуги, указанной в Регламенте, вывод на экран формы запроса для оказания электронной государственной услуги и ввод сотрудником услугодателя данных потребителя;

5) процесс 4 – направление запроса через ШЭП в ГБД ЮЛ о данных потребителя;

6) условие 2 – проверка наличия данных потребителя в ГБД ЮЛ;

7) процесс 5 – формирование сообщения о невозможности получения данных в связи с отсутствием данных потребителя в ГБД ЮЛ;

8) процесс 6 – заполнение формы запроса в части отметки о наличии документов в бумажной форме и сканирование сотрудником услугодателя необходимых документов, предоставленных потребителем, и прикрепление их к форме запроса;

9) процесс 7 – регистрация запроса в ИС ГБД "Е-лицензирование" и обработка услуги в ИС ГБД "Е-лицензирование";

10) условие 3 – проверка услугодателем соответствия потребителя квалификационным требованиям и основаниям для выдачи лицензии;

11) процесс 8 – формирование сообщения об отказе в запрашиваемой электронной государственной услуге в связи с имеющимися нарушениями в данных потребителя в ИС ГБД "Е-лицензирование";

12) процесс 9 – получение потребителем результата электронной государственной услуги (электронная лицензия) сформированной ИС ГБД "Е-лицензирование". Электронный документ формируется с использованием ЭЦП уполномоченного лица услугодателя.

8. Формы заполнения запроса и ответа на электронную государственную услугу приведены на веб-портале "Е-лицензирование" www.elicenze.kz.

9. Способ проверки потребителем статуса исполнения запроса по электронной государственной услуге: на портале "электронного правительства" в разделе "История получения услуг", а также при обращении к услугодателю.

10. Необходимую информацию и консультацию по оказанию электронной государственной услуги можно получить по телефону call-центра: (1414).

3. Описание порядка действия (взаимодействия) в процессе оказания электронной государственной услуги

11. СФЕ, которые участвуют в процессе оказания электронной государственной услуги:

- 1) П Э П ;
- 2) Ш Э П ;
- 3) П Ш Э П ;
- 4) ИС ГБД "Е-лицензирование";
- 5) Г Б Д Ю Л ;
- 6) у с л у г о д а т е л ь .

12. Текстовое табличное описание последовательности действий (процедур, функций, операций) с указанием срока выполнения каждого действия приведены в приложении 1 к Регламенту.

13. Диаграммы, отражающие взаимосвязь между логической последовательностью действий (в процессе оказания электронной государственной услуги) в соответствии с их описаниями, приведены в приложении 2 к Регламенту.

14. Результаты оказания электронной государственной услуги потребителям измеряются показателями качества и доступности в соответствии с приложением 3 к Регламенту.

15. Требования, предъявляемые к процессу оказания электронной государственной услуги потребителям:

- 1) конфиденциальность (защита от несанкционированного получения информации) ;
- 2) целостность (защита от несанкционированного изменения информации);
- 3) доступность (защита от несанкционированного удержания информации и ресурсов) .

16. Техническое условие оказания электронной государственной услуги:

- 1) выход в Интернет;
- 2) наличие БИН у лица, которому выдается электронная лицензия;
- 3) авторизация ПЭП;
- 4) наличие пользователя ЭЦП;
- 5) наличие банковской карточки или текущего счета в банке второго уровня.

Приложение 1
к Регламенту электронно й
государственной услуг и
"Выдача лицензии, переоформление,
выдача дубликатов лицензии на

осуществление деятельности по
 производству (формуляции)
 пестицидов (ядохимикатов)"

Таблица 1. Описание действий СФЕ через ПЭП

№ действия (хода, потока работ)	1	2	3	4	5
Наименование СФЕ, ИС	Потребитель	ПЭП	Потребитель	ПШЭП	ПЭП
Наименование действия (процесса процедуры операции) и их описание	Прикреплен и е в интернет-браузер компьютера потребителя регистрационного свидетельства ЭЦП	Формирует сообщение об отказе в связи имеющимися нарушениями в данных потребителя	Выбирает электронную государственную услугу и формирует с данные запроса прикреплением необходимых документов в электронном виде	Оплата электронной государственной услуги	Формирует сообщение об отказе в связи с отсутствием оплаты
Форма завершения (данные, документ организационно-распорядительное решение)	Отображение уведомления об успешном формировании запроса	Формирование сообщения об отказе в запрашиваемой электронной государственной услуге	Отображение уведомления об успешном формировании запроса	Отображение уведомления об успешном завершении действия	Формирование сообщения об отказе в запрашиваемой электронной государственной услуге
Сроки исполнения	10–15 сек	20 сек	1,5 мин	1,5 мин	10–15 сек
Номер следующего действия	2 – если есть нарушения в данных потребителя 3 – если авторизация прошла успешно	–	4	5 – при отсутствии оплаты, 6 – при наличии оплаты	–

6	7	8	9	10	11
Потребитель	ПЭП	Потребитель	ПЭП	ПЭП	ПЭП
Выбор ЭЦП для удостоверения (подписания) запроса	Формирует сообщение об отказе в связи с не подтверждением подлинности Э Ц П потребителя	Удостоверение (подписание) запроса посредством ЭЦП	Регистрация электронного документа заявления (запроса потребителя) в ИС "Е-лицензирование" и обработка запроса в ИС "Е-лицензирование"	Формирование сообщения об отказе в связи нарушениями в данных потребителя в ИС "Е-лицензирование"	Электронный документ (электронная лицензия)
Маршрутизация запроса	Формирование сообщения об отказе в запрашиваемой электронной государственной услуге	Маршрутизация запроса	Регистрация запроса с присвоением номера заявлению	Формирование сообщения об отказе в запрашиваемой электронной государственной услуге	Электронная лицензия, переоформленная лицензия, дубликат лицензии
10–15 сек	10–15 сек	1,5 мин	1,5 мин	-	15 рабочих дней, 10 рабочих дней, 2 рабочих дня
7 – если в ЭЦП ошибка, 8 – если ЭЦП без ошибки	-	-	10-проверка услугодателем соответствия потребителя квалификационным требованиям и основания для выдачи лицензии	-	-

Таблица 2. Описание действий СФЕ через услугодателя

№ действия (хода, потока работ)	1	2	3	4
Наименование СФЕ, ИС	Услугодатель	И С Г Б Д "Е-лицензирование"	Услугодатель	ГБД ЮЛ
Наименование действия (процесса, процедуры, операции) и их описание	Авторизуется на ИС ГБД "Е-лицензирование"	Формирует сообщение об отказе в связи с имеющимися нарушениями данных	В ы б о р сотрудником услугодателя электронной государственной услуги	Направление запроса на проверку данных потребителя в ГБД ЮЛ
Форма завершения (данные, документ организационно-распорядительное решение)	Отображение уведомления об успешном формировании запроса	Формирование сообщения об отказе в запрашиваемой электронной государственной услуге	Отображение уведомления об успешном формировании запроса	Маршрутизация запроса
Сроки исполнения	10–15 сек	10 сек	1,5 мин	1,5 мин
Номер следующего действия	1 - Проверка в ИС ГБД "Е-лицензирование" подлинности данных логина и пароля сотрудника услугодателя	-	4	5– если есть нарушения в данных потребителя; 6–если авторизация прошла успешно
5	6	7	8	9
ИС ГБД "Е-лицензирование"	Услугодатель	ИС ГБД "Е-лицензирование"	ИС ГБД "Е-лицензирование"	ИС ГБД "Е-лицензирование"
Формирование сообщения об отказе в связи с имеющимися	Заполнение формы запроса с прикреплением документов	Регистрация электронного документа в ИС ГБД "Е-лицензирование" и обработка электронной государственной	Формирование сообщения об отказе в запрашиваемой электронной государственной услуге в связи с нарушениями	Электронный документ

нарушениями в данных		услуги в ИС Г Б Д "Е-лицензирование"	в данных (электронная лицензия) потребителя в ИС ГБД "Е-лицензирование"	
Формирование сообщения об отказе в запрашиваемой электронной государственной услуге	Отображение уведомления об успешном формировании запроса	Регистрация запроса в системе с присвоением номера заявителю	Формирование сообщения об отказе в запрашиваемой электронной государственной услуге	Электронная лицензия, переоформленная лицензия, дубликат лицензии
1,5 мин	10–15 сек	1,5 мин	-	15 рабочих дней , 10 рабочих дней , 2 рабочих дня
-	-	8– если в ИС ГБД "Е-лицензирование" отсутствуют данные по запросу, 9 –если данные по запросу найдены		

П р и л о ж е н и е 2
к Р е г л а м е н т у э л е к т р о н н о й
г о с у д а р с т в е н н о й у с л у г и
"Выдача л и ц е н з и и , п е р е о ф о р м л е н и е ,
в ы д а ч а д у б л и к а т о в л и ц е н з и и н а
о с у щ е с т в л е н и е д е я т е л ь н о с т и п о
п р о и з в о д с т в у (ф о р м у л я ц и и)
п е с т и ц и д о в (я д о х и м и к а т о в)"

Диаграмма № 1 функционального взаимодействия при оказании электронной государственной услуги через ПЭП

	Сообщение начальное
	Сообщение завершающее
	Сообщение промежуточное
	Простые события завершающие
	Ошибка
	События-таймеры
	Информационная система
	Процесс
	Условие
	Поток управления
	Поток сообщений
	Электронный документ, представляемый конечному потребителю

П р и л о ж е н и е 3
к р е г л а м е н т у э л е к т р о н н о й
г о с у д а р с т в е н н о й у с л у г и
"Выдача лицензии, переоформление,
выдача дубликатов лицензии на
осуществление деятельности по
производству (формуляции)
пестицидов (ядохимикатов)"

Форма анкеты для определения показателей электронной государственной услуги: "качество" и "доступность"

(наименование услуги)

1. Удовлетворены ли Вы качеством процесса и результатом оказания электронной государственной услуги?
- 1) не удовлетворен;
- 2) частично удовлетворен;
- 3) удовлетворен.

2. Удовлетворены ли Вы качеством информации о порядке оказания
электронной государственной услуги?
1) не удовлетворен;
2) частично удовлетворен;
3) удовлетворен.

У т в е р ж д е н
п о с т а н о в л е н и е м а к и м а т а
о т 10 декабря 2012 года
№ 567

Регламент электронной государственной услуги "Выдача лицензии, переоформление, выдача дубликатов лицензии на осуществление деятельности по реализации пестицидов (ядохимикатов)"

1. Общие положения

1. Электронная государственная услуга "Выдача лицензии, переоформление, выдача дубликатов лицензии на осуществление деятельности по реализации пестицидов (ядохимикатов)" (далее — электронная государственная услуга) оказывается государственным учреждением "Управление сельского хозяйства акимата Костанайской области" (далее – услугодатель), а также через веб-портал "электронного правительства" www.egov.kz или веб-портал "Е-лицензирование" www.elicenze.kz, юридическим лицам (далее - потребитель).

2. Электронная государственная услуга оказывается на основании стандарта государственной услуги "Выдача лицензии, переоформление, выдача дубликатов лицензии на осуществление деятельности по реализации пестицидов (ядохимикатов)", утвержденного постановлением Правительства Республики Казахстан от 31 августа 2012 года № 1108 "Об утверждении стандартов государственных услуг в области сельского хозяйства и внесении изменений в постановление Правительства республики Казахстан от 20 июля 2010 года № 745 "Об утверждении реестра государственных услуг, оказываемых физическим и юридическим лицам" (далее – Стандарт).

3. Степень автоматизации электронной государственной услуги: частично автоматизированная.

4. Вид оказания электронной государственной услуги: транзакционная.

5. Понятия и сокращения, используемые в регламенте электронной государственной услуги "Выдача лицензии, переоформление, выдача дубликатов лицензии на осуществление деятельности по реализации пестицидов (

ядохимикатов)" (далее — Регламент):

1) информационная система – система, предназначенная для хранения, обработки, поиска, распространения, передачи и предоставления информации с применением аппаратно–программного комплекса (далее – ИС);

2) бизнес–идентификационный номер – уникальный номер, формируемый для юридического лица (филиала и представительства) и индивидуального предпринимателя, осуществляющего деятельность в виде совместного предпринимательства (далее – БИН);

3) веб–портал "Е-лицензирование" – информационная система, содержащая сведения о выданных, переоформленных, приостановленных, возобновленных и прекративших действие лицензиях, а также филиалах, представительствах (объектах, пунктах, участках) лицензиата, осуществляющих лицензируемый вид (подвид) деятельности, которая централизованно формирует идентификационный номер лицензий, выдаваемых лицензиарами (далее – ИС ГБД "Е-лицензирование") ;

4) государственная база данных "Юридические лица" – информационная система, предназначенная для автоматизированного сбора, хранения и обработки информации, создания Национального реестра бизнес-идентификационных номеров с целью внедрения единой идентификации юридических лиц в Республике Казахстан и предоставления о них актуальных и достоверных сведений органам государственного управления и прочим субъектам в рамках их полномочий и в соответствии с законодательством Республики Казахстан (далее – Г Б Д Ю Л) ;

5) структурно – функциональные единицы (далее - СФЕ) перечень структурных подразделений государственных органов, учреждений или иных организаций, которые участвуют в процессе оказания электронной государственной услуги ;

6) электронные государственные услуги – государственные услуги, оказываемые в электронной форме с применением информационных технологий;

7) пользователь – субъект (потребитель, услугодатель), обращающийся к информационной системе за получением необходимых ему электронных информационных ресурсов и пользующийся ими;

8) транзакционная услуга – услуга по предоставлению пользователям электронных информационных ресурсов, требующая взаимного обмена информацией с применением электронной цифровой подписи;

9) электронный документ – документ, в котором информация представлена в электронно–цифровой форме и удостоверена посредством электронной цифровой подписи ;

10) электронная лицензия – лицензия в форме электронного документа,

оформляемая и выдаваемая с использованием информационных технологий, равнозначная лицензии на бумажном носителе;

11) веб–портал "электронного правительства" – информационная система, представляющая собой единое окно доступа ко всей консолидированной правительственной информации, включая нормативную правовую базу, и к электронным государственным услугам (далее – ПЭП);

12) платежный шлюз "электронного правительства" – автоматизированная информационная система, предназначенная для обеспечения взаимодействия между информационными системами банков второго уровня, организаций, осуществляющих отдельные виды банковских операций, и "электронного правительства" при осуществлении платежей физических и юридических лиц (далее – ПШЭП);

13) шлюз "электронного правительства" – информационная система, предназначенная для интеграции информационных систем "электронного правительства" в рамках реализации электронных услуг (далее – ШЭП);

14) электронная цифровая подпись — набор электронных цифровых символов, созданный средствами электронной цифровой подписи и подтверждающий достоверность электронного документа, его принадлежность и неизменность содержания (далее – ЭЦП).

2. Порядок деятельности услугодателя по оказанию электронной государственной услуги

6. Пошаговые действия и решения услугодателя через ПЭП (диаграмма № 1 функционального взаимодействия при оказании электронной государственной услуги) приведены в приложении 2 к Регламенту:

1) потребитель осуществляет регистрацию на ПЭП с помощью своего регистрационного свидетельства ЭЦП, которое хранится в интернет-браузере компьютера потребителя (осуществляется для незарегистрированных потребителей на ПЭП);

2) процесс 1 – прикрепление в интернет-браузер компьютера потребителя регистрационного свидетельства ЭЦП, процесс ввода потребителем пароля (процесс авторизации) на ПЭП для получения электронной государственной услуги;

3) условие 1 – проверка на ПЭП подлинности данных о зарегистрированном потребителе через логин (БИН) и пароль;

4) процесс 2 – формирование ПЭПом сообщения об отказе в авторизации в связи с имеющимися нарушениями в данных потребителя;

5) процесс 3 – выбор потребителем электронной государственной услуги,

указанной в Регламенте, вывод на экран формы запроса для оказания электронной государственной услуги и заполнение потребителем формы (ввод данных) с учетом ее структуры и форматных требований, прикреплением к форме запроса необходимых документов в электронном виде;

6) процесс 4 – оплата электронной государственной услуги на ПШЭП, а затем эта информация поступает в ИС ГБД "Е-лицензирование";

7) условие 2 – проверка в ИС ГБД "Е-лицензирование" факта оплаты за оказание электронной государственной услуги;

8) процесс 5 – формирование сообщения об отказе в запрашиваемой электронной государственной услуге, в связи с отсутствием оплаты за оказание электронной государственной услуги в ИС ГБД "Е-лицензирование";

9) процесс 6 - выбор потребителем регистрационного свидетельства ЭЦП для удостоверения (подписания) запроса;

10) условие 3 – проверка на ПЭП срока действия регистрационного свидетельства ЭЦП и отсутствия в списке отозванных (аннулированных) регистрационных свидетельств, а также соответствия идентификационных данных между БИН, указанным в запросе, и БИН, указанным в регистрационном свидетельстве Э Ц П ;

11) процесс 7 – формирование сообщения об отказе в запрашиваемой электронной государственной услуге в связи с не подтверждением подлинности Э Ц П потребителя ;

12) процесс 8 – удостоверение (подписание) посредством ЭЦП потребителя заполненной формы (введенных данных) запроса на оказание электронной государственной услуги ;

13) процесс 9 – регистрация электронного документа (запроса потребителя) в ИС ГБД "Е-лицензирование" и обработка запроса в ИС ГБД "Е-лицензирование";

14) условие 4 – проверка услугодателем соответствия потребителя квалификационным требованиям и основаниям для выдачи лицензии;

15) процесс 10 – формирование сообщения об отказе в запрашиваемой электронной государственной услуге в связи с имеющимися нарушениями в данных потребителя в ИС ГБД "Е-лицензирование";

16) процесс 11 – получение потребителем результата электронной государственной услуги (электронная лицензия), сформированной ПЭПом. Электронный документ формируется с использованием ЭЦП сотрудника услугодателя .

7. Пошаговые действия и решения через услугодателя (диаграмма № 2 функционального взаимодействия при оказании электронной государственной услуги) приведены в приложении 2 к Регламенту:

1) процесс 1 – ввод сотрудником услугодателя логина и пароля (процесс

авторизации) в ИС ГБД "Е-лицензирование" для оказания электронной государственной услуги;

2) условие 1 – проверка в ИС ГБД "Е-лицензирование" подлинности данных о зарегистрированном сотруднике услугодателя через логин и пароль;

3) процесс 2 – формирование ИС ГБД "Е-лицензирование" сообщения об отказе в авторизации в связи с имеющимися нарушениями в данных сотрудника услугодателя;

4) процесс 3 – выбор сотрудником услугодателя электронной государственной услуги, указанной в Регламенте, вывод на экран формы запроса для оказания электронной государственной услуги и ввод сотрудником услугодателя данных потребителя;

5) процесс 4 – направление запроса через ШЭП в ГБД ЮЛ о данных потребителя;

6) условие 2 – проверка наличия данных потребителя в ГБД ЮЛ;

7) процесс 5 – формирование сообщения о невозможности получения данных в связи с отсутствием данных потребителя в ГБД ЮЛ;

8) процесс 6 – заполнение формы запроса в части отметки о наличии документов в бумажной форме и сканирование сотрудником услугодателя необходимых документов, предоставленных потребителем, и прикрепление их к форме запроса;

9) процесс 7 – регистрация запроса в ИС ГБД "Е-лицензирование" и обработка услуги в ИС ГБД "Е-лицензирование";

10) условие 3 – проверка услугодателем соответствия потребителя квалификационным требованиям и основаниям для выдачи лицензии;

11) процесс 8 – формирование сообщения об отказе в запрашиваемой электронной государственной услуге в связи с имеющимися нарушениями в данных потребителя в ИС ГБД "Е-лицензирование";

12) процесс 9 – получение потребителем результата электронной государственной услуги (электронная лицензия) сформированной ИС ГБД "Е-лицензирование". Электронный документ формируется с использованием ЭЦП уполномоченного лица услугодателя.

8. Формы заполнения запроса и ответа на электронную государственную услугу приведены на веб-портале "Е-лицензирование" www.elicenze.kz.

9. Способ проверки потребителем статуса исполнения запроса по электронной государственной услуге: на портале "электронного правительства" в разделе "История получения услуг", а также при обращении к услугодателю.

10. Необходимую информацию и консультацию по оказанию электронной государственной услуги можно получить по телефону call-центра: (1414).

3. Описание порядка действия (взаимодействия) в процессе оказания электронной государственной услуги

11. СФЕ, которые участвуют в процессе оказания электронной государственной услуги:

- 1) П Э П ;
- 2) Ш Э П ;
- 3) П Ш Э П ;
- 4) ИС ГБД "Е-лицензирование";
- 5) Г Б Д Ю Л ;
- 6) у с л у г о д а т е л ь .

12. Текстовое табличное описание последовательности действий (процедур, функций, операций) с указанием срока выполнения каждого действия приведены в приложении 1 к Регламенту.

13. Диаграммы, отражающие взаимосвязь между логической последовательностью действий (в процессе оказания электронной государственной услуги) в соответствии с их описаниями, приведены в приложении 2 к Регламенту.

14. Результаты оказания электронной государственной услуги потребителям измеряются показателями качества и доступности в соответствии с приложением 3 к Регламенту.

15. Требования, предъявляемые к процессу оказания электронной государственной услуги потребителям:

- 1) конфиденциальность (защита от несанкционированного получения информации) ;
- 2) целостность (защита от несанкционированного изменения информации);
- 3) доступность (защита от несанкционированного удержания информации и ресурсов) .

16. Техническое условие оказания электронной государственной услуги:

- 1) выход в Интернет;
- 2) наличие БИН у лица, которому выдается электронная лицензия;
- 3) авторизация ПЭП;
- 4) наличие пользователя ЭЦП;
- 5) наличие банковской карточки или текущего счета в банке второго уровня.

Приложение 1
к Регламенту электронной государственной услуги "Выдача лицензии, переоформление, выдача дубликатов лицензии

на осуществление деятельности
по реализации пестицидов
(ядохимикатов)"

Таблица 1. Описание действий СФЕ через ПЭП

№ действия (хода, потока работ)	1	2	3	4	5
Наименование СФЕ, ИС	Потребитель	ПЭП	Потребитель	ПШЭП	ПЭП
Наименование действия (процесса, процедуры, операции) и их описание	Прикрепление в интернет-браузер компьютера потребителя и регистрационного свидетельства ЭЦП	Формирует сообщение об отказе в связи с имеющимися нарушениями в данных потребителя	Выбирает электронную государственную услугу и формирует данные запроса прикреплением необходимых документов в электронном виде	Оплата электронной государственной услуги	Формирует сообщение об отказе в связи с отсутствием оплаты
Форма завершения (данные, документ организационно-распорядительное решение)	Отображение уведомления об успешном формировании запроса	Формирование сообщения об отказе в запрашиваемой электронной государственной услуге	Отображение уведомления об успешном формировании запроса	Отображение уведомления об успешном завершении действия	Формирование сообщения об отказе в запрашиваемой электронной государственной услуге
Сроки исполнения	10–15 сек	20 сек	1,5 мин	1,5 мин	10–15 сек
Номер следующего действия	2 – если есть нарушения в данных потребителя; 3 – если авторизация прошла успешно	–	4	5 – при отсутствии оплаты, 6 – при наличии оплаты	–
6	7	8	9	10	11

Потребитель	ПЭП	Потребитель	ПЭП	ПЭП	ПЭП
Выбор ЭЦП для удостоверения (подписания) запроса	Формирует сообщение об отказе в связи с не подтверждением подлинности ЭЦП потребителя	Удостоверение (подписание) запроса посредством ЭЦП	Регистрация электронного документа заявления (запроса потребителя) в ИС "Е-лицензирование" и обработка запроса в ИС "Е-лицензирование"	Формирование сообщения об отказе в связи с имеющимися нарушениями в данных потребителя в ИС "Е-лицензирование"	Электронный документ (электронная лицензия)
Маршрутизация запроса	Формирование сообщения об отказе в запрашиваемой электронной государственной услуге	Маршрутизация запроса	Регистрация запроса с присвоением номера заявлению	Формирование сообщения об отказе в запрашиваемой электронной государственной услуге	Электронная лицензия, переоформленная лицензия, дубликат лицензии
10–15 сек	10–15 сек	1,5 мин	1,5 мин	-	15 рабочих дней, 10 рабочих дней, 2 рабочих дня
7 – если в ЭЦП ошибка, 8 – если ЭЦП без ошибки	-	-	10-проверка услугодателем соответствия потребителя квалификационным требованиям и основаниям для выдачи лицензии	-	-

Таблица2. Описание действий СФЕ через услугодателя

№ действия (хода, потока работ)	1	2	3	4
Наименование СФЕ, ИС	Услугодатель	ИС Г Б Д "Е-лицензирование"	Услугодатель	ГБД ЮЛ
Наименование действия		Формирует сообщение об	В ы б о р сотрудником	Направление запроса на

(процесса, процедуры, операции) их описание	Авторизуется на ИС ГБД и "Е-лицензирование"	отказе в связи с имеющимися нарушениями данных	услугодателя электронной государственной услуги	проверку данных потребителя в ГБД ЮЛ
Форма завершения (данные, документ организационно-распорядительное решение)	Отображение уведомления об успешном формировании запроса	Формирование сообщения об отказе запрашиваемой электронной государственной услуге	Отображение уведомления об успешном формировании запроса	Маршрутизация запроса
Сроки исполнения	10–15 сек	10 сек	1,5 мин	1,5 мин
Номер следующего действия	1 - Проверка в ИС ГБД "Е-лицензирование" подлинности данных логина и пароля сотрудника услугодателя	-	4	5- если есть нарушения в данных потребителя; 6-если авторизация прошла успешно
5	6	7	8	9
ИС ГБД "Е-лицензирование"	Услугодатель	ИС ГБД "Е-лицензирование"	ИС ГБД "Е-лицензирование"	ИС ГБД "Е-лицензирование"
Формирование сообщения об отказе в связи имеющимися нарушениями в данных	Заполнение формы запроса с прикреплением документов	Регистрация электронного документа в ИС ГБД "Е-лицензирование" и обработка электронной государственной услуги в ИС ГБД "Е-лицензирование"	Формирование сообщения об отказе в запрашиваемой электронной государственной услуге в нарушениями в данных потребителя в ИС ГБД "Е-лицензирование"	Электронный документ (электронная лицензия)
Формирование сообщения об отказе в запрашиваемой	Отображение уведомления об успешном формировании запроса	Регистрация запроса в системе	Формирование сообщения об отказе в запрашиваемой электронной	Электронная лицензия, переоформлен-

электронной государственной услуге		присвоением номера заявителю	государственной услуге	ная лицензия, дубликат лицензии
1,5 мин	10–15 сек	1,5 мин	-	15 рабочих дней, 10 рабочих дней, 2 рабочих дня
-	-	8– если в ИС Г Б Д "Е-лицензирование" отсутствуют данные по запросу, 9 –если данные по запросу найдены		

Приложение 2
к Регламенту электронной государственной услуги "Выдача лицензии, переоформление, выдача дубликатов лицензии на осуществление деятельности по реализации пестицидов (ядохимикатов)"

Диаграмма № 1 функционального взаимодействия при оказании электронной государственной услуги через ПЭП



Диаграмма № 2 функционального взаимодействия при оказании электронной государственной услуги через услугодателя



Таблица. Условные обозначения

	Сообщение начальное
	Сообщение завершающее
	Сообщение промежуточное
	Простые события завершающие
	Ошибка
	События-таймеры
	Информационная система
	Процесс
	Условие
	Поток управления
	Поток сообщений
	Электронный документ, представляемый конечному потребителю

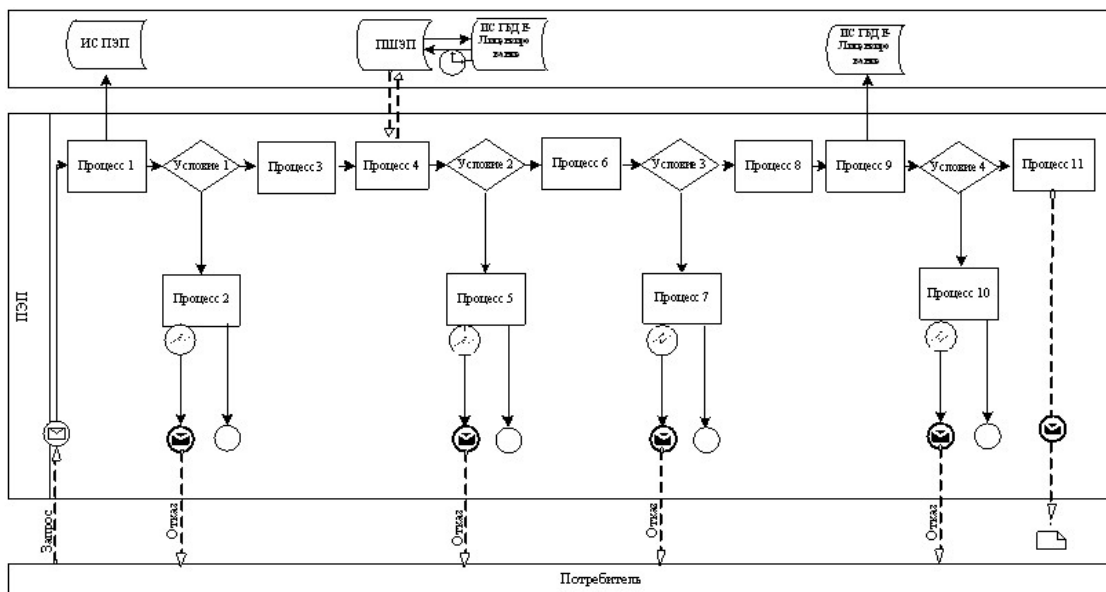
П р и л о ж е н и е 3
к регламенту электронной
государственной услуги
" В ы д а ч а л и ц е н з и и ,
п е р е о ф о р м л е н и е , в ы д а ч а
д у б л и к а т о в л и ц е н з и и н а
о с у щ е с т в л е н и е д е я т е л ь н о с т и
п о р е а л и з а ц и и п е с т и ц и д о в
(ядохимикатов)"

Форма анкеты для определения показателей электронной государственной услуги: "качество" и "доступность"

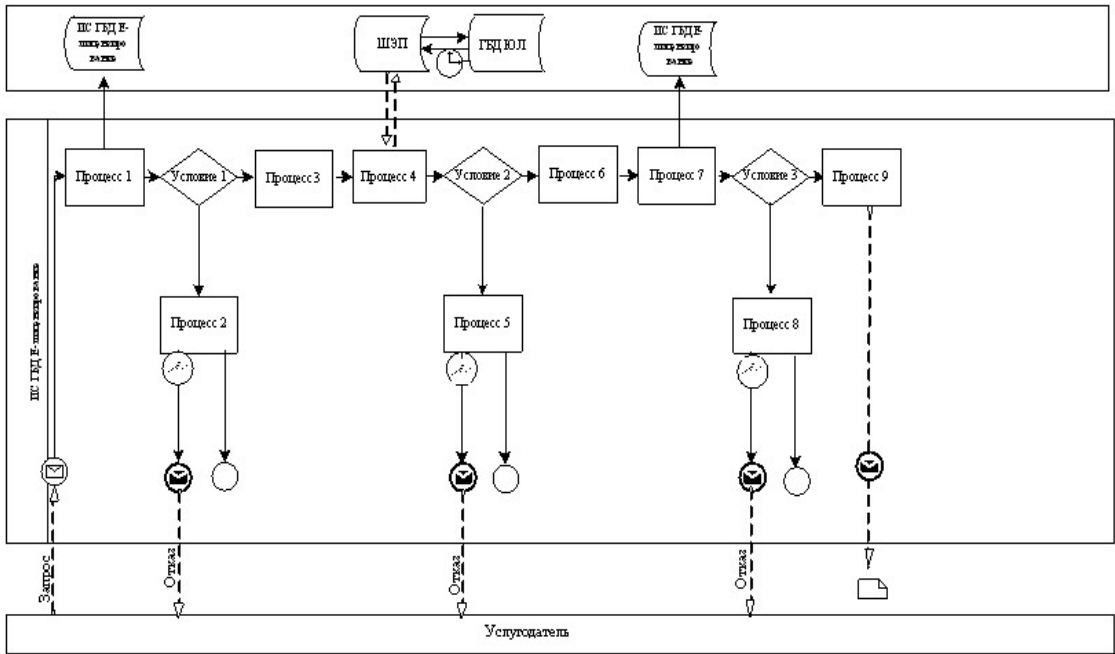
(наименование услуги)

1. Удовлетворены ли Вы качеством процесса и результатом оказания электронной государственной услуги?

- 1) не удовлетворен;
2) частично удовлетворен;

3) удовлетворен.

2. Удовлетворены ли Вы качеством информации о порядке оказания электронной государственной услуги?

- 1) не удовлетворен;
2) частично удовлетворен;

3) удовлетворен.

У т в е р ж д е н

п о с т а н о в л е н и е м а к и м а т а

о т 1 0 д е к а б р я 2 0 1 2 г о д а

№ 567

Регламент электронной государственной услуги "Выдача лицензии, переоформление, выдача дубликатов лицензии на осуществление деятельности по применению пестицидов (ядохимикатов) аэрозольным и фумигационным способами"

1. Общие положения

1. Электронная государственная услуга "Выдача лицензии, переоформление, выдача дубликатов лицензии на осуществление деятельности по применению пестицидов (ядохимикатов) аэрозольным и фумигационным способами" (далее — электронная государственная услуга) оказывается государственным учреждением "Управление сельского хозяйства акимата Костанайской области" (далее – услугодатель), а также через веб-портал "электронного правительства" www.egov.kz или веб-портал "Е-лицензирование" www.elicenze.kz, юридическим лицам (далее – потребитель).

2. Электронная государственная услуга оказывается на основании стандарта государственной услуги "Выдача лицензии, переоформление, выдача дубликатов лицензии на осуществление деятельности по применению пестицидов (ядохимикатов) аэрозольным и фумигационным способами", утвержденного постановлением Правительства Республики Казахстан от 31 августа 2012 года № 1108 "Об утверждении стандартов государственных услуг в области сельского хозяйства и внесении изменений в постановление Правительства республики Казахстан от 20 июля 2010 года № 745 "Об утверждении реестра государственных услуг, оказываемых физическим и юридическим лицам" (далее – С т а н д а р т) .

3. Степень автоматизации электронной государственной услуги: частично автоматизированная .

4. Вид оказания электронной государственной услуги: транзакционная.

5. Понятия и сокращения, используемые в регламенте электронной государственной услуги "Выдача лицензии, переоформление, выдача дубликатов лицензии на осуществление деятельности по применению пестицидов (ядохимикатов) аэрозольным и фумигационным способами" (далее — Регламент):

1) информационная система – система, предназначенная для хранения, обработки, поиска, распространения, передачи и предоставления информации с применением аппаратно–программного комплекса (далее – ИС);

2) бизнес–идентификационный номер – уникальный номер, формируемый для юридического лица (филиала и представительства) и индивидуального предпринимателя, осуществляющего деятельность в виде совместного предпринимательства (далее – БИН);

3) веб–портал "Е-лицензирование" – информационная система, содержащая сведения о выданных, переоформленных, приостановленных, возобновленных и прекративших действие лицензиях, а также филиалах, представительствах (объектах, пунктах, участках) лицензиата, осуществляющих лицензируемый вид (подвид) деятельности, которая централизованно формирует идентификационный номер лицензий, выдаваемых лицензиарами (далее – ИС ГБД "Е-лицензирование") ;

4) государственная база данных "Юридические лица" – информационная система, предназначенная для автоматизированного сбора, хранения и обработки информации, создания Национального реестра бизнес-идентификационных номеров с целью внедрения единой идентификации юридических лиц в Республике Казахстан и предоставления о них актуальных и достоверных сведений органам государственного управления и прочим субъектам в рамках их полномочий и в соответствии с законодательством Республики Казахстан (далее – Г Б Д Ю Л) ;

5) структурно – функциональные единицы (далее - СФЕ) перечень структурных подразделений государственных органов, учреждений или иных организаций, которые участвуют в процессе оказания электронной государственной услуги ;

6) электронные государственные услуги – государственные услуги, оказываемые в электронной форме с применением информационных технологий;

7) пользователь – субъект (потребитель, услугодатель), обращающийся к информационной системе за получением необходимых ему электронных информационных ресурсов и пользующийся ими;

8) транзакционная услуга – услуга по предоставлению пользователям электронных информационных ресурсов, требующая взаимного обмена информацией с применением электронной цифровой подписи;

9) электронный документ – документ, в котором информация представлена в электронно–цифровой форме и удостоверена посредством электронной цифровой подписи ;

10) электронная лицензия – лицензия в форме электронного документа, оформляемая и выдаваемая с использованием информационных технологий, равнозначная лицензии на бумажном носителе;

11) веб–портал "электронного правительства" – информационная система, представляющая собой единое окно доступа ко всей консолидированной правительственной информации, включая нормативную правовую базу, и к электронным государственным услугам (далее – ПЭП);

12) платежный шлюз "электронного правительства" – автоматизированная информационная система, предназначенная для обеспечения взаимодействия между информационными системами банков второго уровня, организаций, осуществляющих отдельные виды банковских операций, и "электронного правительства" при осуществлении платежей физических и юридических лиц (далее – П Ш Э П) ;

13) шлюз "электронного правительства" – информационная система, предназначенная для интеграции информационных систем "электронного правительства" в рамках реализации электронных услуг (далее – ШЭП);

14) электронная цифровая подпись — набор электронных цифровых символов, созданный средствами электронной цифровой подписи и подтверждающий достоверность электронного документа, его принадлежность и неизменность содержания (далее – ЭЦП).

2. Порядок деятельности услугодателя по оказанию электронной государственной услуги

6. Пошаговые действия и решения услугодателя через ПЭП (диаграмма № 1 функционального взаимодействия при оказании электронной государственной услуги) приведены в приложении 2 к Регламенту:

1) потребитель осуществляет регистрацию на ПЭП с помощью своего регистрационного свидетельства ЭЦП, которое хранится в интернет-браузере компьютера потребителя (осуществляется для незарегистрированных потребителей на ПЭП);

2) процесс 1 – прикрепление в интернет-браузер компьютера потребителя регистрационного свидетельства ЭЦП, процесс ввода потребителем пароля (процесс авторизации) на ПЭП для получения электронной государственной услуги;

3) условие 1 – проверка на ПЭП подлинности данных о зарегистрированном потребителе через логин (БИН) и пароль;

4) процесс 2 – формирование ПЭПом сообщения об отказе в авторизации в связи с имеющимися нарушениями в данных потребителя;

5) процесс 3 – выбор потребителем электронной государственной услуги, указанной в Регламенте, вывод на экран формы запроса для оказания электронной государственной услуги и заполнение потребителем формы (ввод данных) с учетом ее структуры и форматных требований, прикреплением к форме запроса необходимых документов в электронном виде;

6) процесс 4 – оплата электронной государственной услуги на ПШЭП, а затем эта информация поступает в ИС ГБД "Е-лицензирование";

7) условие 2 – проверка в ИС ГБД "Е-лицензирование" факта оплаты за оказание электронной государственной услуги;

8) процесс 5 – формирование сообщения об отказе в запрашиваемой электронной государственной услуге, в связи с отсутствием оплаты за оказание электронной государственной услуги в ИС ГБД "Е-лицензирование";

9) процесс 6 - выбор потребителем регистрационного свидетельства ЭЦП для удостоверения (подписания) запроса;

10) условие 3 – проверка на ПЭП срока действия регистрационного свидетельства ЭЦП и отсутствия в списке отозванных (аннулированных)

регистрационных свидетельств, а также соответствия идентификационных данных между БИН, указанным в запросе, и БИН, указанным в регистрационном свидетельстве Э Ц П ;

11) процесс 7 – формирование сообщения об отказе в запрашиваемой электронной государственной услуге в связи с не подтверждением подлинности Э Ц П потребителя ;

12) процесс 8 – удостоверение (подписание) посредством ЭЦП потребителя заполненной формы (введенных данных) запроса на оказание электронной государственной услуги ;

13) процесс 9 – регистрация электронного документа (запроса потребителя) в ИС ГБД "Е-лицензирование" и обработка запроса в ИС ГБД "Е-лицензирование";

14) условие 4 – проверка услугодателем соответствия потребителя квалификационным требованиям и основаниям для выдачи лицензии;

15) процесс 10 – формирование сообщения об отказе в запрашиваемой электронной государственной услуге в связи с имеющимися нарушениями в данных потребителя в ИС ГБД "Е-лицензирование";

16) процесс 11 – получение потребителем результата электронной государственной услуги (электронная лицензия), сформированной ПЭПом. Электронный документ формируется с использованием ЭЦП сотрудника услугодателя .

7. Пошаговые действия и решения через услугодателя (диаграмма № 2 функционального взаимодействия при оказании электронной государственной услуги) приведены в приложении 2 к Регламенту:

1) процесс 1 – ввод сотрудником услугодателя логина и пароля (процесс авторизации) в ИС ГБД "Е-лицензирование" для оказания электронной государственной услуги ;

2) условие 1 – проверка в ИС ГБД "Е-лицензирование" подлинности данных о зарегистрированном сотруднике услугодателя через логин и пароль;

3) процесс 2 – формирование ИС ГБД "Е-лицензирование" сообщения об отказе в авторизации в связи с имеющимися нарушениями в данных сотрудника услугодателя ;

4) процесс 3 – выбор сотрудником услугодателя электронной государственной услуги, указанной в Регламенте, вывод на экран формы запроса для оказания электронной государственной услуги и ввод сотрудником услугодателя данных потребителя ;

5) процесс 4 – направление запроса через ШЭП в ГБД ЮЛ о данных потребителя ;

6) условие 2 – проверка наличия данных потребителя в ГБД ЮЛ;

7) процесс 5 – формирование сообщения о невозможности получения данных

в связи с отсутствием данных потребителя в ГБД ЮЛ;

8) процесс 6 – заполнение формы запроса в части отметки о наличии документов в бумажной форме и сканирование сотрудником услугодателя необходимых документов, предоставленных потребителем, и прикрепление их к ф о р м е з а п р о с а ;

9) процесс 7 – регистрация запроса в ИС ГБД "Е-лицензирование" и обработка услуги в ИС ГБД "Е-лицензирование";

10) условие 3 – проверка услугодателем соответствия потребителя квалификационным требованиям и основаниям для выдачи лицензии;

11) процесс 8 – формирование сообщения об отказе в запрашиваемой электронной государственной услуге в связи с имеющимися нарушениями в данных потребителя в ИС ГБД "Е-лицензирование";

12) процесс 9 – получение потребителем результата электронной государственной услуги (электронная лицензия) сформированной ИС ГБД "Е-лицензирование". Электронный документ формируется с использованием ЭЦП уполномоченного лица услугодателя.

8. Формы заполнения запроса и ответа на электронную государственную услугу приведены на веб-портале "Е-лицензирование" www.elicenze.kz.

9. Способ проверки потребителем статуса исполнения запроса по электронной государственной услуге: на портале "электронного правительства" в разделе "История получения услуг", а также при обращении к услугодателю.

10. Необходимую информацию и консультацию по оказанию электронной государственной услуги можно получить по телефону call-центра: (1414).

3. Описание порядка действия (взаимодействия) в процессе оказания электронной государственной услуги

11. СФЕ, которые участвуют в процессе оказания электронной государственной услуги:

- 1) П Э П ;
- 2) Ш Э П ;
- 3) П Ш Э П ;
- 4) ИС ГБД "Е-лицензирование";
- 5) Г Б Д Ю Л ;
- 6) у с л у г о д а т е л ь .

12. Текстовое табличное описание последовательности действий (процедур, функций, операций) с указанием срока выполнения каждого действия приведены в приложении 1 к Регламенту.

13. Диаграммы, отражающие взаимосвязь между логической

последовательностью действий (в процессе оказания электронной государственной услуги) в соответствии с их описаниями, приведены в приложении 2 к Регламенту.

14. Результаты оказания электронной государственной услуги потребителям измеряются показателями качества и доступности в соответствии с приложением 3 к Регламенту.

15. Требования, предъявляемые к процессу оказания электронной государственной услуги потребителям:

- 1) конфиденциальность (защита от несанкционированного получения информации);
- 2) целостность (защита от несанкционированного изменения информации);
- 3) доступность (защита от несанкционированного удержания информации и ресурсов).

16. Техническое условие оказания электронной государственной услуги:

- 1) выход в Интернет;
- 2) наличие БИН у лица, которому выдается электронная лицензия;
- 3) авторизация ПЭП;
- 4) наличие пользователя ЭЦП;
- 5) наличие банковской карточки или текущего счета в банке второго уровня.

Приложение 1

к Регламенту электронной государственной услуги

"Выдача лицензии, переоформление, выдача дубликатов лицензии на осуществление деятельности по применению пестицидов (ядохимикатов) аэрозольным и фумигационным способами"

Таблица 1. Описание действий СФЕ через ПЭП

№ действия (хода, потока работ)	1	2	3	4	5
Наименование СФЕ, ИС	Потребитель	ПЭП	Потребитель	ПШЭП	ПЭП
	Прикрепление в интернет-		Выбирает электронную государственную		

Наименование действия (процесса, процедуры, операции) и их описание	браузер компьютера потребителя регистрационно-го свидетельства ЭЦП	Формирует сообщение об отказе в связи с имеющимися нарушениями в данных потребителя	услугу и формирует в данные запроса прикреплением необходимых документов в электронном виде	Оплата электронной государственной услуги	Формирует сообщение об отказе в связи с отсутствием оплаты
Форма завершения (данные, документ организационно-распорядительное решение)	Отображение уведомления об успешном формировании и запроса	Формирование сообщения об отказе в запрашиваемой электронной государственной услуге	Отображение уведомления об успешном формировании запроса	Отображение уведомления об успешном завершении действия	Формирование сообщения об отказе в запрашиваемой электронной государственной услуге
Сроки исполнения	10–15 сек	20 сек	1,5 мин	1,5 мин	10–15 сек
Номер следующего действия	2 – если есть нарушения в данных потребителя; 3 – если авторизация прошла успешно	–	4	5 – при отсутствии оплаты, 6 – при наличии оплаты	–
6	7	8	9	10	11
Потребитель	ПЭП	Потребитель	ПЭП	ПЭП	ПЭП
Выбор ЭЦП для удостоверения (подписания) запроса	Формирует сообщение об отказе в связи с не подтверждением и ем подлинности ЭЦП потребителя	Удостоверение (подписание) запроса посредством ЭЦП	Регистрация электронного документа заявления (запроса потребителя) в ИС "Е-лицензирование" и обработка запроса в ИС "Е-лицензирование"	Формирование сообщения об отказе в связи с имеющимися нарушениями в данных потребителя в ИС "Е-лицензирование"	Электронный документ (электронная лицензия)
	Формирование сообщ-			Формирование сообщ-	

Маршрутизация запроса	шения об отказе в запрашиваемой электронной государственной услуге	Маршрутизация запроса	Регистрация запроса с присвоением номера заявлению	шения об отказе в запрашиваемой электронной государственной услуге	Электронная лицензия, переоформленная лицензия, дубликат лицензии
10–15 сек	10–15 сек	1,5 мин	1,5 мин	-	15 рабочих дней, 10 рабочих дней, 2 рабочих дня
7 – если в ЭЦП ошибка, 8 – если ЭЦП без ошибки	-	-	10-проверка услугодателем соответствия потребителя квалификационным требованиям и основаниям для выдачи лицензии	-	-

Таблица 2. Описание действий СФЕ через услугодателя

№ действия (хода, потока работ)	1	2	3	4
Наименование СФЕ, ИС	Услугодатель	ИС ГБД "Е-лицензирование"	Услугодатель	ГБД ЮЛ
Наименование действия (процесса, процедуры, операции и их описание)	Авторизуется на ИС ГБД "Е-лицензирование"	Формирует сообщение об отказе в связи с имеющимися нарушениями в данных	В ы б о р сотрудником услугодателя электронной государственной услуги	Направление запроса на проверку данных потребителя в ГБД ЮЛ
Ф о р м а завершения (данные, документ организационно-распорядительное решение)	Отображение уведомления об успешном формировании запроса	Формирование сообщения об отказе в запрашиваемой электронной государственной услуге	Отображение уведомления об успешном формировании запроса	Маршрутизация запроса
С р о к и исполнения	10–15 сек	10 сек	1,5 мин	1,5 мин

Номер следующего действия	1 - Проверка в ИС ГБД "Е-лицензирование" подлинности данных логина и пароля сотрудника услугодателя	-	4	5 – если есть нарушения в данных потребителя; 6 – если авторизация прошла успешно
5	6	7	8	9
ИС ГБД "Е-лицензирование"	Услугодатель	ИС ГБД "Е-лицензирование"	ИС ГБД "Е-лицензирование"	ИС ГБД "Е-лицензирование"
Формирование сообщения об отказе в связи с имеющимися нарушениями в данных	Заполнение формы запроса с прикреплением документов	Регистрация электронного документа в ИС ГБД "Е-лицензирование" и обработка электронной государственной услуги в ИС ГБД "Е-лицензирование"	Формирование сообщения об отказе в запрашиваемой электронной государственной услуге в связи с нарушениями в данных потребителя в ИС ГБД "Е-лицензирование"	Электронный документ (электронная лицензия)
Формирование сообщения об отказе в запрашиваемой электронной государственной услуге	Отображение уведомления об успешном формировании запроса	Регистрация запроса в системе присвоением номера заявителю	Формирование сообщения об отказе в запрашиваемой электронной государственной услуге	Электронная лицензия, переоформленная лицензия, дубликат лицензии
1,5 мин	10–15 сек	1,5 мин	-	15 рабочих дней, 10 рабочих дней, 2 рабочих дня
-	-	8– если в ИС ГБД "Е-лицензирование" отсутствуют данные по запросу, 9 – если данные по запросу найдены		

П р и л о ж е н и е 2
к Р е г л а м е н т у э л е к т р о н н о й

государственной услуги
 "Выдача лицензии, переоформление,
 выдача дубликатов лицензии на
 осуществление деятельности
 по применению пестицидов
 (ядохимикатов) аэрозольным и
 фумигационным способами"

Диаграмма № 1 функционального взаимодействия при оказании электронной государственной услуги через ПЭП



Диаграмма № 2 функционального взаимодействия при оказании электронной государственной услуги через услугодателя



Таблица. Условные обозначения

	Сообщение начальное
	Сообщение завершающее
	Сообщение промежуточное
	Простые события завершающие
	Ошибка
	События-таймеры
	Информационная система
	Процесс
	Условие
	Поток управления
	Поток сообщений
	Электронный документ, представляемый конечному потребителю

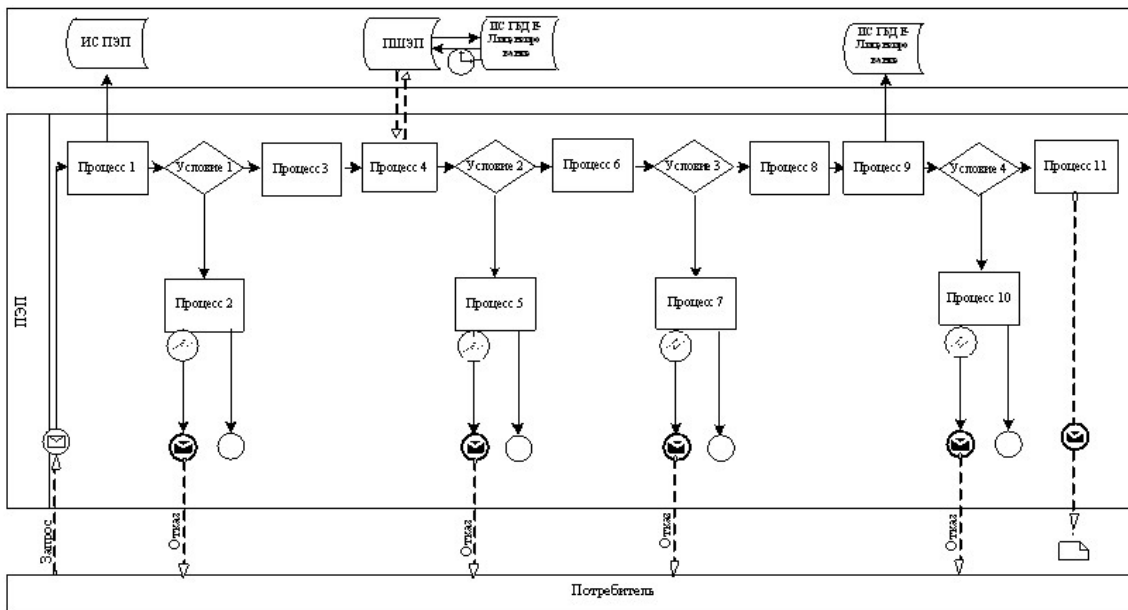
П р и л о ж е н и е 3
к регламенту электронной
государственной услуги
"Выдача лицензии, переоформление,
выдача дубликатов лицензии на
осуществление деятельности по
применению пестицидов (ядохимикатов)
аэрозольным и фумигационным способами"

Форма анкеты для определения показателей электронной государственной услуги: "качество" и "доступность"

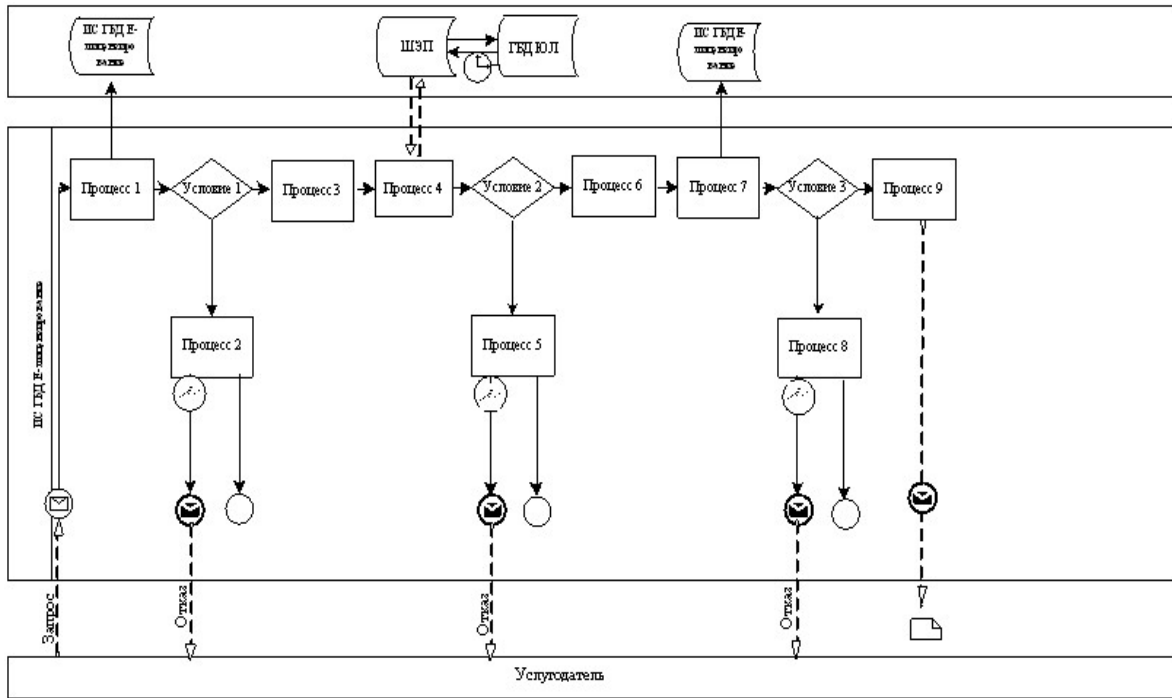
(наименование услуги)

1. Удовлетворены ли Вы качеством процесса и результатом оказания электронной государственной услуги?

1) не удовлетворен;

2) частично удовлетворен;

3) удовлетворен.

2. Удовлетворены ли Вы качеством информации о порядке оказания электронной государственной услуги?

1) не удовлетворен;

2) частично удовлетворен;

3) удовлетворен.

У т в е р ж д е н

п о с т а н о в л е н и е м а к и м а т а

о т 10 д е к а б р я 2012 г о д а

№ 567

Регламент электронной государственной услуги "Выдача лицензии, переоформление, выдача дубликатов лицензии для занятия деятельностью в области ветеринарии"

1. Общие положения

1. Электронная государственная услуга "Выдача лицензии, переоформление, выдача дубликатов лицензии для занятия деятельностью в области ветеринарии" (далее — электронная государственная услуга) оказывается государственным

учреждением "Управление сельского хозяйства акимата Костанайской области" (далее – услугодатель), а также через веб-портал "электронного правительства" www.egov.kz или веб-портал "Е-лицензирование" www.elicenze.kz, юридическим и физическим лицам (далее – потребитель).

2. Электронная государственная услуга оказывается на основании стандарта государственной услуги "Выдача лицензии, переоформление, выдача дубликатов лицензии для занятия деятельностью в области ветеринарии", утвержденного постановлением Правительства Республики Казахстан от 31 августа 2012 года № 1108 "Об утверждении стандартов государственных услуг в области сельского хозяйства и внесении изменений в постановление Правительства республики Казахстан от 20 июля 2010 года № 745 "Об утверждении реестра государственных услуг, оказываемых физическим и юридическим лицам" (далее – **С т а н д а р т**).

3. Степень автоматизации электронной государственной услуги: частично автоматизированная.

4. Вид оказания электронной государственной услуги: транзакционная.

5. Понятия и сокращения, используемые в регламенте электронной государственной услуги "Выдача лицензии, переоформление, выдача дубликатов лицензии для занятия деятельностью в области ветеринарии" (далее — **Р е г л а м е н т**) :

1) информационная система – система, предназначенная для хранения, обработки, поиска, распространения, передачи и предоставления информации с применением аппаратно–программного комплекса (далее – ИС);

2) бизнес–идентификационный номер – уникальный номер, формируемый для юридического лица (филиала и представительства) и индивидуального предпринимателя, осуществляющего деятельность в виде совместного предпринимательства (далее – БИН);

3) веб–портал "Е-лицензирование" – информационная система, содержащая сведения о выданных, переоформленных, приостановленных, возобновленных и прекративших действие лицензиях, а также филиалах, представительствах (объектах, пунктах, участках) лицензиата, осуществляющих лицензируемый вид (подвид) деятельности, которая централизованно формирует идентификационный номер лицензий, выдаваемых лицензиарами (далее – ИС ГБД "Е-лицензирование") ;

4) индивидуальный идентификационный номер – уникальный номер, формируемый для физического лица, в том числе индивидуального предпринимателя, осуществляющего деятельность в виде личного предпринимательства (далее – ИИН);

5) государственная база данных "Физические лица" – информационная

система, предназначенная для автоматизированного сбора, хранения и обработки информации, создания Национального реестра индивидуальных идентификационных номеров с целью внедрения единой идентификации физических лиц в Республике Казахстан и предоставления о них актуальных и достоверных сведений органам государственного управления и прочим субъектам в рамках их полномочий и в соответствии с законодательством Республики Казахстан (далее – ГБД ФЛ);

б) государственная база данных "Юридические лица" – информационная система, предназначенная для автоматизированного сбора, хранения и обработки информации, создания Национального реестра бизнес-идентификационных номеров с целью внедрения единой идентификации юридических лиц в Республике Казахстан и предоставления о них актуальных и достоверных сведений органам государственного управления и прочим субъектам в рамках их полномочий и в соответствии с законодательством Республики Казахстан (далее – Г Б Д Ю Л) ;

7) структурно – функциональные единицы (далее - СФЕ) перечень структурных подразделений государственных органов, учреждений или иных организаций, которые участвуют в процессе оказания электронной государственной услуги ;

8) электронные государственные услуги – государственные услуги, оказываемые в электронной форме с применением информационных технологий;

9) пользователь – субъект (потребитель, услугодатель), обращающийся к информационной системе за получением необходимых ему электронных информационных ресурсов и пользующийся ими;

10) транзакционная услуга – услуга по предоставлению пользователям электронных информационных ресурсов, требующая взаимного обмена информацией с применением электронной цифровой подписи;

11) электронный документ – документ, в котором информация представлена в электронно–цифровой форме и удостоверена посредством электронной цифровой подписи ;

12) электронная лицензия – лицензия в форме электронного документа, оформляемая и выдаваемая с использованием информационных технологий, равнозначная лицензии на бумажном носителе;

13) веб–портал "электронного правительства" – информационная система, представляющая собой единое окно доступа ко всей консолидированной правительственной информации, включая нормативную правовую базу, и к электронным государственным услугам (далее – ПЭП);

14) платежный шлюз "электронного правительства" – автоматизированная информационная система, предназначенная для обеспечения взаимодействия

между информационными системами банков второго уровня, организаций, осуществляющих отдельные виды банковских операций, и "электронного правительства" при осуществлении платежей физических и юридических лиц (далее – ПШЭП);

15) шлюз "электронного правительства" – информационная система, предназначенная для интеграции информационных систем "электронного правительства" в рамках реализации электронных услуг (далее – ШЭП);

16) электронная цифровая подпись — набор электронных цифровых символов, созданный средствами электронной цифровой подписи и подтверждающий достоверность электронного документа, его принадлежность и неизменность содержания (далее – ЭЦП).

2. Порядок деятельности услугодателя по оказанию электронной государственной услуги

6. Пошаговые действия и решения услугодателя через ПЭП (диаграмма № 1 функционального взаимодействия при оказании электронной государственной услуги) приведены в приложении 2 к Регламенту:

1) потребитель осуществляет регистрацию на ПЭП с помощью своего регистрационного свидетельства ЭЦП, которое хранится в интернет-браузере компьютера потребителя (осуществляется для незарегистрированных потребителей на ПЭП);

2) процесс 1 – прикрепление в интернет-браузер компьютера потребителя регистрационного свидетельства ЭЦП, процесс ввода потребителем пароля (процесс авторизации) на ПЭП для получения электронной государственной услуги;

3) условие 1 – проверка на ПЭП подлинности данных о зарегистрированном потребителе через логин (ИИН/БИН) и пароль;

4) процесс 2 – формирование ПЭПом сообщения об отказе в авторизации в связи с имеющимися нарушениями в данных потребителя;

5) процесс 3 – выбор потребителем электронной государственной услуги, указанной в Регламенте, вывод на экран формы запроса для оказания электронной государственной услуги и заполнение потребителем формы (ввод данных) с учетом ее структуры и форматных требований, прикреплением к форме запроса необходимых документов в электронном виде;

6) процесс 4 – оплата электронной государственной услуги на ПШЭП, а затем эта информация поступает в ИС ГБД "Е-лицензирование";

7) условие 2 – проверка в ИС ГБД "Е-лицензирование" факта оплаты за оказание электронной государственной услуги;

8) процесс 5 – формирование сообщения об отказе в запрашиваемой электронной государственной услуге, в связи с отсутствием оплаты за оказание электронной государственной услуги в ИС ГБД "Е-лицензирование";

9) процесс 6 - выбор потребителем регистрационного свидетельства ЭЦП для удостоверения (подписания) запроса;

10) условие 3 – проверка на ПЭП срока действия регистрационного свидетельства ЭЦП и отсутствия в списке отозванных (аннулированных) регистрационных свидетельств, а также соответствия идентификационных данных между ИИН/БИН, указанным в запросе, и ИИН/БИН, указанным в регистрационном свидетельстве ЭЦП;

11) процесс 7 – формирование сообщения об отказе в запрашиваемой электронной государственной услуге в связи с не подтверждением подлинности Э Ц П п о т р е б и т е л я ;

12) процесс 8 – удостоверение (подписание) посредством ЭЦП потребителя заполненной формы (введенных данных) запроса на оказание электронной государственной услуги ;

13) процесс 9 – регистрация электронного документа (запроса потребителя) в ИС ГБД "Е-лицензирование" и обработка запроса в ИС ГБД "Е-лицензирование";

14) условие 4 – проверка услугодателем соответствия потребителя квалификационным требованиям и основаниям для выдачи лицензии;

15) процесс 10 – формирование сообщения об отказе в запрашиваемой электронной государственной услуге в связи с имеющимися нарушениями в данных потребителя в ИС ГБД "Е-лицензирование";

16) процесс 11 – получение потребителем результата электронной государственной услуги (электронная лицензия), сформированной ПЭПом. Электронный документ формируется с использованием ЭЦП сотрудника услугодателя .

7. Пошаговые действия и решения через услугодателя (диаграмма № 2 функционального взаимодействия при оказании электронной государственной услуги) приведены в приложении 2 к Регламенту:

1) процесс 1 – ввод сотрудником услугодателя логина и пароля (процесс авторизации) в ИС ГБД "Е-лицензирование" для оказания электронной государственной услуги ;

2) условие 1 – проверка в ИС ГБД "Е-лицензирование" подлинности данных о зарегистрированном сотруднике услугодателя через логин и пароль;

3) процесс 2 – формирование ИС ГБД "Е-лицензирование" сообщения об отказе в авторизации в связи с имеющимися нарушениями в данных сотрудника услугодателя ;

4) процесс 3 – выбор сотрудником услугодателя электронной

государственной услуги, указанной в Регламенте, вывод на экран формы запроса для оказания электронной государственной услуги и ввод сотрудником услугодателя данных потребителя;

5) процесс 4 – направление запроса через ШЭП в ГБД ФЛ/ГБД ЮЛ о данных потребителя;

6) условие 2 – проверка наличия данных потребителя в ГБД ФЛ/ГБД ЮЛ;

7) процесс 5 – формирование сообщения о невозможности получения данных в связи с отсутствием данных потребителя в ГБД ФЛ/ГБД ЮЛ;

8) процесс 6 – заполнение формы запроса в части отметки о наличии документов в бумажной форме и сканирование сотрудником услугодателя необходимых документов, предоставленных потребителем, и прикрепление их к форме запроса;

9) процесс 7 – регистрация запроса в ИС ГБД "Е-лицензирование" и обработка услуги в ИС ГБД "Е-лицензирование";

10) условие 3 – проверка услугодателем соответствия потребителя квалификационным требованиям и основаниям для выдачи лицензии;

11) процесс 8 – формирование сообщения об отказе в запрашиваемой электронной государственной услуге в связи с имеющимися нарушениями в данных потребителя в ИС ГБД "Е-лицензирование";

12) процесс 9 – получение потребителем результата электронной государственной услуги (электронная лицензия) сформированной ИС ГБД "Е-лицензирование". Электронный документ формируется с использованием ЭЦП уполномоченного лица услугодателя.

8. Формы заполнения запроса и ответа на электронную государственную услугу приведены на веб-портале "Е-лицензирование" www.elicenze.kz.

9. Способ проверки потребителем статуса исполнения запроса по электронной государственной услуге: на портале "электронного правительства" в разделе "История получения услуг", а также при обращении к услугодателю.

10. Необходимую информацию и консультацию по оказанию электронной государственной услуги можно получить по телефону call-центра: (1414).

3. Описание порядка действия (взаимодействия) в процессе оказания электронной государственной услуги

11. СФЕ, которые участвуют в процессе оказания электронной государственной услуги:

- 1) П Э П ;
- 2) Ш Э П ;
- 3) П Ш Э П ;

- 4) ИС ГБД "Е-лицензирование";
- 5) ГБД ФЛ / ГБД ЮЛ;
- 6) услугодатель.

12. Текстовое табличное описание последовательности действий (процедур, функций, операций) с указанием срока выполнения каждого действия приведены в приложении 1 к Регламенту.

13. Диаграммы, отражающие взаимосвязь между логической последовательностью действий (в процессе оказания электронной государственной услуги) в соответствии с их описаниями, приведены в приложении 2 к Регламенту.

14. Результаты оказания электронной государственной услуги потребителям измеряются показателями качества и доступности в соответствии с приложением 3 к Регламенту.

15. Требования, предъявляемые к процессу оказания электронной государственной услуги потребителям:

- 1) конфиденциальность (защита от несанкционированного получения информации);
- 2) целостность (защита от несанкционированного изменения информации);
- 3) доступность (защита от несанкционированного удержания информации и ресурсов).

16. Техническое условие оказания электронной государственной услуги:

- 1) выход в Интернет;
- 2) наличие ИИН/БИН у лица, которому выдается электронная лицензия;
- 3) авторизация ПЭП;
- 4) наличие пользователя ЭЦП;
- 5) наличие банковской карточки или текущего счета в банке второго уровня.

Приложение 1
к Регламенту электронной государственной услуги "Выдача лицензии, переоформление, выдача дубликатов лицензии для занятия деятельностью в области ветеринарии"

Таблица 1. Описание действий СФЕ через ПЭП

№ действия (хода, потока работ)	1	2	3	4	5

Наименование СФЕ, ИС	Потребитель	ПЭП	Потребитель	ПШЭП	ПЭП
Наименование действия (процесса, процедуры, операции) и их описание	Прикрепление в интернет-браузер компьютера потребителя и регистрационного свидетельства ЭЦП	Формирует сообщение об отказе в связи имеющимися нарушениями в данных потребителя	Выбирает электронную государственную услугу и формирует с данными запроса прикрепленные и необходимые документы в электронном виде	Оплата электронной государственной услуги	Формирует сообщение об отказе в связи с отсутствием оплаты
Форма завершения (данные, документ организационно-распорядительное решение)	Отображение уведомления об успешном формировании запроса	Формирование сообщения об отказе в запрашиваемой электронной государственной услуге	Отображение уведомления об успешном формировании запроса	Отображение уведомления об успешном завершении действия	Формирование сообщения об отказе в запрашиваемой электронной государственной услуге
Сроки исполнения	10–15 сек	20 сек	1,5 мин	1,5 мин	10–15 сек
Номер следующего действия	2– если есть нарушения в данных потребителя; 3–если авторизация прошла успешно	–	4	5 – при отсутствии оплаты, 6 – при наличии оплаты	–
6	7	8	9	10	11
Потребитель	ПЭП	Потребитель	ПЭП	ПЭП	ПЭП
Выбор ЭЦП для удостоверения	Формирует сообщения об отказе в связи с не подтверждением подлиннос-	Удостоверение (подписание) запрос посредством ЭЦП	Регистрация электронного документа заявления заявителя (запроса потребителя в ИС "Е-лицензирование" и	Формирование сообщения об отказе в связи с имеющимися нарушениями в данных потребителя в	Электронный документ (эле-

(подписания) запроса	ти ЭЦП потребителя		обработка запроса в ИС "Е-лицензирование"	ИС "Е-лицензирование"	электронная лицензия)
Маршрутизация запроса	Формирование сообщения об отказе в запрашиваемой электронной государственной услуге	Маршрутизация запроса	Регистрация запроса с присвоением номера заявлению	Формирование сообщения об отказе в запрашиваемой электронной государственной услуге	Электронная лицензия, переоформленная лицензия, дубликат лицензии
10–15 сек	10–15 сек	1,5 мин	1,5 мин	-	1 5 рабочих дней, 10 рабочих дней, 2 рабочих дня
7 – если в ЭЦП ошибка, 8 – если ЭЦП без ошибки	-	-	10-проверка услугодателем соответствия потребителя квалификационным требованиям и основаниям для выдачи лицензии	-	-

Таблица 2. Описание действий СФЕ через услугодателя

№ действия (хода, потока работ)	1	2	3	4
Наименование СФЕ, ИС	Услугодатель	ИС ГБД "Е-лицензирование"	Услугодатель	ГБД ФЛ/ ГБД ЮЛ
Наименование действия (процесса, процедуры, операции) и их описание	Авторизуется на ИС ГБД "Е-лицензирование"	Формирует сообщение об отказе в связи имеющимися нарушениями в данных	Выбор сотрудником услугодателя электронной государственной услуги	Направление запроса на проверку данных потребителя в ГБД ФЛ/ ГБД ЮЛ

Ф о р м а завершения (данные, документ организационно–распорядительное решение)	Отображение уведомления об успешном формировании запроса	Формирование сообщения об отказе в запрашиваемой электронной государственной услуге	Отображение уведомления об успешном формировании запроса	Маршрутизация запроса
С р о к и исполнения	10–15 сек	10 сек	1,5 мин	1,5 мин
Номер следующего действия	1 - Проверка в ИС ГБД "Е-лицензирование" подлинности данных логина и пароля сотрудника услугодателя	-	4	5– если есть нарушения в данных потребителя; 6–если авторизация прошла успешно
5	6	7	8	9
ИС ГБД "Е-лицензирование"	Услугодатель	И С Г Б Д "Е-лицензирование"	И С Г Б Д "Е-лицензирование"	И С Г Б Д "Е-лицензирование"
Формирование сообщения об отказе в связи с нарушениями в данных	Заполнение формы запроса с прикреплением документов	Регистрация электронного документа в ИС ГБД "Е-лицензирование" и обработка электронной государственной услуги в ИС ГБД "Е-лицензирование"	Формирование сообщения об отказе в запрашиваемой электронной государственной услуге в связи с нарушениями в данных потребителя в ИС ГБД "Е-лицензирование"	Электронный документ (электронная лицензия)
Формирование сообщения об отказе в запрашиваемой электронной государственной услуге	Отображение уведомления об успешном формировании запроса	Регистрация запроса в системе с присвоением номера заявителю	Формирование сообщения об отказе в запрашиваемой электронной государственной услуге	Электронная лицензия, переоформленная лицензия, дубликат лицензии
				15 рабочих дней, 10 рабочих

1,5 мин	10–15 сек	1,5 мин	-	дней, 2 рабочих дня
-	-	8– если в ИС ГБД "Е-лицензирование" отсутствуют данные по запросу, 9 – если данные по запросу найдены		

П р и л о ж е н и е 2
к Р е г л а м е н т у э л е к т р о н н о й
г о с у д а р с т в е н н о й у с л у г и
"В ы д а ч а л и ц е н з и и, п е р е о ф о р м л е н и е,
в ы д а ч а д у б л и к а т о в л и ц е н з и и д л я
з а н я т и я д е я т е л ь н о с т ь ю в
о б л а с т и в е т е р и н а р и и"

Д и а г р а м м а № 1 ф у н к ц и о н а л ь н о г о в з а и м о д е й с т в и я п р и о к а з а н и и э л е к т р о н н о й
г о с у д а р с т в е н н о й у с л у г и ч е р e з П Э П

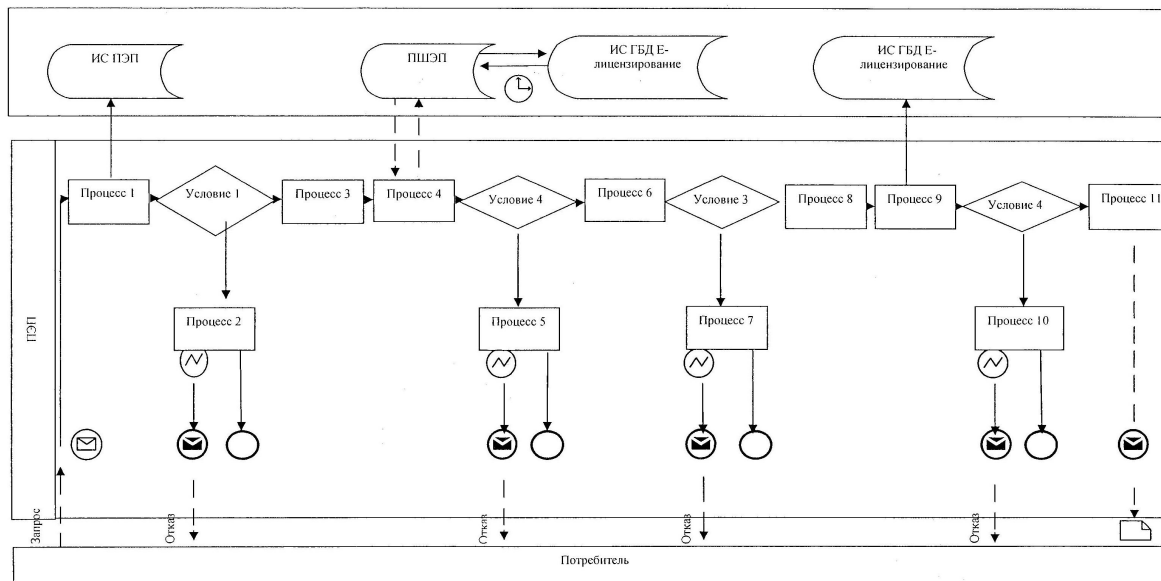

Д и а г р а м м а № 2 ф у н к ц и о н а л ь н о г о в з а и м о д е й с т в и я п р и о к а з а н и и э л е к т р о н н о й
г о с у д а р с т в е н н о й у с л у г и ч е р e з у с л у г о д а т е л я



Таблица. Условные обозначения

	Сообщение начальное
	Сообщение завершающее
	Сообщение промежуточное
	Простые события завершающие
	Ошибка
	События-таймеры
	Информационная система
	Процесс
	Условие
	Поток управления
	Поток сообщений
	Электронный документ, представляемый конечному потребителю

Приложение 3
к регламенту электронной
государственной услуги
"Выдача лицензии, переоформление,

выдача дубликатов лицензии для
занятия деятельностью в
области ветеринарии"

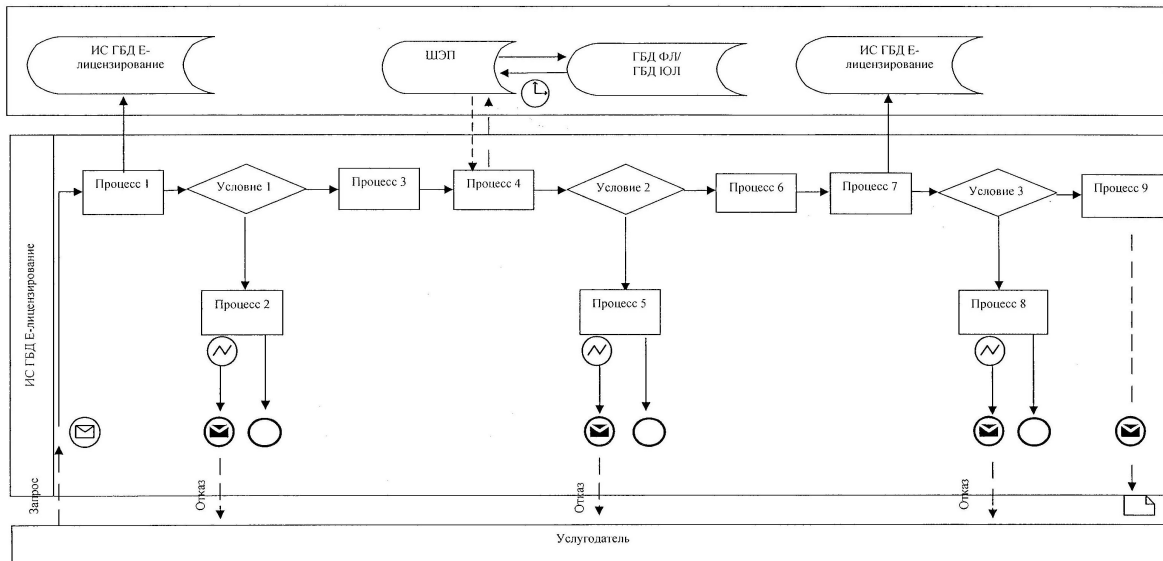
**Форма анкеты для определения показателей электронной государственной
услуги: "качество" и "доступность"**

(наименование услуги)

1. Удовлетворены ли Вы качеством процесса и результатом оказания
электронной государственной услуги?

- 1) не удовлетворен;
- 2) частично удовлетворен;

3) удовлетворен.

2. Удовлетворены ли Вы качеством информации о порядке оказания
электронной государственной услуги?

- 1) не удовлетворен;
- 2) частично удовлетворен;

3) удовлетворен.