

Об утверждении регламента электронной государственной услуги "Выдача справок в пенсионные фонды, банки для распоряжения вкладами несовершеннолетних детей, в территориальные подразделения Комитета дорожной полиции Министерства внутренних дел Республики Казахстан для оформления наследства несовершеннолетним детям"

Утративший силу

Постановление акимата Жамбылского района Северо-Казахстанской области от 26 декабря 2012 года N 387. Зарегистрировано Департаментом юстиции Северо-Казахстанской области 1 февраля 2013 года № 2142. Утратило силу постановлением акимата Жамбылского района Северо-Казахстанской области от 21 мая 2013 года № 134

Сноска. Утратило силу постановлением акимата Жамбылского района Северо-Казахстанской области от 21.05.2013 N 134

В соответствии с пунктом 4 статьи 9-1 Закона Республики Казахстан от 27 ноября 2000 года "Об административных процедурах", постановлением Правительства Республики Казахстан от 31 августа 2012 года № 1119 "Об утверждении стандартов государственных услуг, оказываемых Министерством образования и науки Республики Казахстан, местными исполнительными органами в сфере образования и науки" акимат Жамбылского района Северо-Казахстанской области **ПОСТАНОВЛЯЕТ:**

1. Утвердить прилагаемый регламент электронной государственной услуги "Выдача справок в пенсионные фонды, банки для распоряжения вкладами несовершеннолетних детей, в территориальные подразделения Комитета дорожной полиции Министерства внутренних дел Республики Казахстан для оформления наследства несовершеннолетним детям".

2. Контроль за исполнением настоящего постановления возложить на заместителя акима Жамбылского района Северо-Казахстанской области Багенова Е.К.

3. Настоящее постановление вводится в действие по истечении десяти календарных дней после дня его первого официального *опубликования*.

Аким района

Жамбылского района

Северо-Казахстанской области

"СОГЛАСОВАНО"

Министр транспорта и коммуникаций

Республики Казахстан

В. Балахонцев

А. Жумагалиев

Регламент

электронной государственной услуги

"Выдача справок в пенсионные фонды, банки для распоряжения вкладами несовершеннолетних детей, в территориальные подразделения Комитета дорожной полиции Министерства внутренних дел Республики Казахстан для оформления наследства несовершеннолетним детям"

1. Общие положения

1. Электронная государственная услуга "Выдача справок в пенсионные фонды, банки для распоряжения вкладами несовершеннолетних детей, в территориальные подразделения Комитета дорожной полиции Министерства внутренних дел Республики Казахстан для оформления наследства несовершеннолетним детям" (далее – услуга) оказывается государственным учреждением "Отдел образования Жамбылского района" (далее – уполномоченный орган/услугодатель) через Центры обслуживания населения (далее - Центр), а также через веб-портал "электронного правительства" [www.egov.kz.](http://www.egov.kz), при условии наличия у получателя государственной услуги электронной цифровой подписи (далее – ЭЦП).

2. В целях обеспечения доступности государственных услуг жителям отдаленных населенных пунктов допускается оказание государственных услуг через Мобильные центры.

3. Услуга оказывается на основании Стандарта государственной услуги "Выдача справок в пенсионные фонды, банки для распоряжения вкладами несовершеннолетних детей, в территориальные подразделения Комитета дорожной полиции Министерства внутренних дел Республики Казахстан для оформления наследства несовершеннолетним детям", утвержденного постановлением Правительства Республики Казахстан от 31 августа 2012 года № 1119 (далее – Стандарт).

4. Степень автоматизации услуги: частично автоматизированная.

5. Вид оказания услуги: транзакционная.

6. Понятия и сокращения, используемые в настоящем регламенте электронной государственной услуги "Выдача справок в пенсионные фонды, банки для распоряжения вкладами несовершеннолетних детей, в

территориальные подразделения Комитета дорожной полиции Министерства внутренних дел Республики Казахстан для оформления наследства несовершеннолетним детям" (далее – Регламент):

- 1) АРМ – автоматизированное рабочее место;
- 2) информационная система – система, предназначенная для хранения, обработки, поиска, распространения, передачи и предоставления информации с применением аппаратно-программного комплекса (далее – ИС);
- 3) получатель государственной услуги – физическое лицо, которому оказывается электронная государственная услуга;
- 4) единая нотариальная информационная система - это аппаратно-программный комплекс, предназначенный для автоматизации нотариальной деятельности и взаимодействия органов юстиции и нотариальных палат (далее - ЕНИС);
- 5) индивидуальный идентификационный номер – уникальный номер, формируемый для физического лица, в том числе индивидуального предпринимателя, осуществляющего деятельность в виде личного предпринимательства (далее – ИИН);
- 6) государственная база данных "Физические лица" - информационная система, предназначенная для автоматизированного сбора, хранения и обработки информации, создания Национального реестра индивидуальных идентификационных номеров с целью внедрения единой идентификации физических лиц в Республике Казахстан и предоставления о них актуальных и достоверных сведений органам государственного управления и прочим субъектам в рамках их полномочий и в соответствии с законодательством Республики Казахстан (далее – ГБД ФЛ);
- 7) структурно-функциональные единицы (далее - СФЕ) перечень структурных подразделений государственных органов, учреждений или иных организаций, которые участвуют в процессе оказания услуги;
- 8) пользователь – субъект, обращающийся к информационной системе за получением необходимых ему электронных информационных ресурсов и пользующийся ими;
- 9) транзакционная услуга – услуга по предоставлению пользователям электронных информационных ресурсов, требующая взаимного обмена информацией с применением электронной цифровой подписи;
- 10) информационная система центров обслуживания населения Республики Казахстан – информационная система, предназначенная для автоматизации процесса предоставления услуг населению (физическим и юридическим лицам) через центры обслуживания населения Республики Казахстан, а также соответствующими министерствами и ведомствами (далее – ИС Центр);

11) электронный документ – документ, в котором информация представлена в электронно–цифровой форме и удостоверена посредством ЭЦП;

12) электронная государственная услуга – государственная услуга, оказываемая в электронной форме с применением информационных технологий;

13) веб–портал "электронного правительства" – информационная система, представляющая собой единое окно доступа ко всей консолидированной правительственной информации, включая нормативную правовую базу, и к электронным государственным услугам (далее – ПЭП);

14) региональный шлюз "электронного правительства" – подсистема шлюза "электронного правительства", предназначенная для интеграции информационных систем "электронного акимата" в рамках реализации электронных услуг (далее - РШЭП);

15) шлюз "электронного правительства" – информационная система, предназначенная для интеграции информационных систем "электронного правительства" в рамках реализации электронных услуг (далее – ШЭП);

16) электронная цифровая подпись — набор электронных цифровых символов, созданный средствами электронной цифровой подписи и подтверждающий достоверность электронного документа, его принадлежность и неизменность содержания (далее – ЭЦП).

2. Порядок деятельности услугодателя по оказанию электронной государственной услуги

6. Пошаговые действия через ПЭП (диаграмма № 1 функционального взаимодействия) при оказании электронной государственной услуги приведены в приложении 2 к настоящему Регламенту:

1) получатель государственной услуги осуществляет регистрацию на ПЭП с помощью ИИН и пароля (осуществляется для незарегистрированных получателей государственной услуги на ПЭП);

2) процесс 1 – ввод получателем государственной услуги ИИН и пароля (процесс авторизации) на ПЭП для получения электронной государственной услуги;

3) условие 1 – проверка на ПЭП подлинности данных о зарегистрированном получателе государственной услуги через ИИН и пароль;

4) процесс 2 – формирование ПЭПом сообщения об отказе в авторизации в связи с имеющимися нарушениями в данных получателя государственной услуги ;

5) процесс 3 – выбор получателем государственной услуги электронной государственной услуги, указанной в настоящем Регламенте, вывод на экран

формы запроса для оказания электронной государственной услуги и заполнение получателем государственной услуги формы (ввод данных) с учетом ее структуры и форматных требований, прикрепление к форме запроса необходимых копий документов в электронном виде, указанных в пункте 11 Стандарта, а также выбор получателем государственной услуги регистрационного свидетельства ЭЦП для удостоверения (подписания) запроса;

6) условие 2 – проверка на ПЭП срока действия регистрационного свидетельства ЭЦП и отсутствия в списке отозванных (аннулированных) регистрационных свидетельств, а также соответствия идентификационных данных (между ИИН указанным в запросе, и ИИН указанным в регистрационном свидетельстве ЭЦП);

7) процесс 4 – формирование сообщения об отказе в запрашиваемой электронной государственной услуге в связи с не подтверждением подлинности ЭЦП получателя государственной услуги;

8) процесс 5 – удостоверение запроса для оказания электронной государственной услуги посредством ЭЦП получателя государственной услуги и направление электронного документа (запроса) через ШЭП в АРМ РШЭП для обработки услугодателем;

9) процесс 6 – регистрация электронного документа в АРМ РШЭП;

10) условие 3 – проверка (обработка) услугодателем соответствия приложенных получателем государственной услуги документов, указанных в пункте 11 Стандарта и оснований для оказания электронной государственной услуги;

11) процесс 7 - формирование сообщения об отказе в запрашиваемой электронной государственной услуге в связи с имеющимися нарушениями в документах получателя государственной услуги;

12) процесс 8 – получение получателем государственной услуги результата услуги (справки в форме электронного документа, подписанного ЭЦП сотрудника услугодателя, либо мотивированный ответ об отказе в предоставлении государственной услуги в форме электронного документа), сформированного АРМ РШЭП. Электронный документ формируется с использованием ЭЦП сотрудника услугодателя.

7. Пошаговые действия через Центр (диаграмма № 2 функционального взаимодействия) при оказании услуги приведены в приложении 2 к настоящему Регламенту:

1) процесс 1 – ввод оператором Центра в АРМ ИС Центра логина и пароля (процесс авторизации) для оказания электронной государственной услуги;

2) процесс 2 – выбор оператором Центра электронной государственной услуги, указанной в настоящем Регламенте, вывод на экран формы запроса для

оказания электронной государственной услуги и ввод оператором Центра данных получателя государственной услуги, а также данных по доверенности представителя получателя государственной услуги (при нотариально удостоверенной доверенности, при ином удостоверении доверенности данные доверенности не заполняются);

3) процесс 3 – направление запроса через ШЭП в ГБД ФЛ о данных получателя государственной услуги, а также в ЕНИС – о данных доверенности представителя получателя государственной услуги;

4) условие 1 – проверка наличия данных получателя государственной услуги в ГБД ФЛ, данных доверенности в ЕНИС;

5) процесс 4 – формирование сообщения о невозможности получения данных в связи с отсутствием данных получателя государственной услуги в ГБД ФЛ, данных доверенности в ЕНИС;

6) процесс 5 – заполнение оператором Центра формы запроса в части отметки о наличии документов в бумажной форме и сканирование документов, предоставленных получателем государственной услуги, прикрепление их к форме запроса и удостоверение посредством ЭЦП заполненной формы (введенных данных) запроса на оказание электронной государственной услуги;

7) процесс 6 – направление электронного документа (запроса получателя государственной услуги), удостоверенного (подписанного) ЭЦП оператора Центра через ШЭП в АРМ РШЭП;

8) процесс 7 – регистрация электронного документа в АРМ РШЭП;

9) условие 2 – проверка (обработка) услугодателем соответствия приложенных получателем государственной услуги документов, указанных в пункте 11 Стандарта и оснований для оказания электронной государственной услуги;

10) процесс 8 – формирование сообщения об отказе в запрашиваемой электронной государственной услуге в связи с имеющимися нарушениями в документах получателя государственной услуги;

11) процесс 9 – получение получателем государственной услуги через оператора Центра результата электронной государственной услуги (справка в пенсионные фонды, банки для распоряжения вкладами несовершеннолетних детей (уступка прав и обязательств, расторжение договоров), в территориальные подразделения Комитета дорожной полиции Министерства внутренних дел Республики Казахстан на осуществление действий с имуществом, принадлежащим несовершеннолетним, либо мотивированный ответ об отказе в предоставлении государственной услуги на бумажном носителе).

8. Формы заполнения запроса и ответа на электронную государственную услугу приведены на веб-портале "электронного правительства" www.egov.kz, а

также в Центре.

9. Способ проверки получателем государственной услуги статуса исполнения запроса по электронной государственной услуге: на портале "электронного правительства" в разделе "История получения услуг", а также при обращении в Центр.

10. Необходимую информацию и консультацию по оказанию услуги можно получить по телефону call-центра ПЭП: (1414).

3. Описание порядка взаимодействия в процессе оказания электронной государственной услуги

11. Структурно-функциональные единицы (далее – СФЕ), которые участвуют в процессе оказания электронной государственной услуги:

- 1) оператор Центра;
- 2) услугодатель.

12. Текстовое табличное описание последовательности действий (процедур, функций, операций) с указанием срока выполнения каждого действия приведены в приложении 1 к настоящему Регламенту.

13. Диаграммы, отражающие взаимосвязь между логической последовательностью действий (в процессе оказания услуги) в соответствии с их описаниями, приведены в приложении 2 к настоящему Регламенту.

14. В приложениях 3, 4 к настоящему Регламенту представлены формы, шаблоны бланков в соответствии с которыми должен быть представлен результат оказания услуги (выходной документ), включая формы уведомления.

15. Результаты оказания услуги получателям государственной услуги измеряются показателями качества и доступности в соответствии с приложением 5 к настоящему Регламенту.

16. Требования, предъявляемые к процессу оказания электронной государственной услуги получателям государственной услуги:

- 1) конфиденциальность (защита от несанкционированного получения информации);
- 2) целостность (защита от несанкционированного изменения информации);
- 3) доступность (защита от несанкционированного удержания информации и ресурсов).

17. Технические условия оказания электронной государственной услуги:

- 1) выход в Интернет;
- 2) наличие ИИН у лица, которому оказывается электронная государственная услуга;

- 3) авторизация с ПЭП;
- 4) наличие пользователя ЭЦП.

Приложение 1
к регламенту электронной
государственной услуги
"Выдача справок в пенсионные фонды,
банки для распоряжения вкладами
несовершеннолетних детей,
в территориальные подразделения
Комитета дорожной полиции
Министерства внутренних дел
Республики Казахстан для
оформления наследства
несовершеннолетним детям"

Таблица 1. Описание действий СФЕ через ПЭП

№ (хода, потока работ)	действия	1	2	3	4	5	6	7	8
2	Наименование СФЕ	Получатель государственной услуги	ПЭП	Получатель государственной услуги	ПЭП	Получатель государственной услуги	АРМ РШЭП	АРМ РШЭП	АРМ РШЭП
3	Наименование действия (процесса, процедуры, операции) их описание	Авторизуется на ПЭП по ИИН и пароля	Формирует сообщение об отказе в связи с имеющимися нарушениями в данных получателя	Выбирает услугу и формирует данные запроса, выбором получателя государственной услуги	Формирует сообщение об отказе в связи с имеющимися нарушениями в данных получателя государственной услуги	Удостоверение услуги (подписание) – посредством ЭЦП получателя государственной услуги	Регистрация документа направление получателю государственной услуги уведомления – отчета о принятии запроса на предоставление государственной услуги	Формирование сообщения об отказе в связи с имеющимися нарушениями в документах	Выдача результатов

		государственной услуги	государственной услуги ЭЦП	государственной услуги ЭЦП	направление запроса в АРМ РШЭП	государственной услуги с указанием даты и времени получения результата государственной услуги	государственной услуги	та услуги	
4	Форма завершения (данные, документ организационно-распорядительное решение)	Отображение уведомления об успешном формировании запроса	Формирование сообщения об отказе в запрашиваемой электронной государственной услуге	Маршрутизация запроса	Формирование сообщения об отказе в запрашиваемой электронной государственной услуге	Маршрутизация запроса	Регистрация запроса с присвоением номера заявлению	Формирование мотивированного отказа	справка либо мотивированный ответ от казе в предоставлении государственной услуги
5	Сроки исполнения	30 секунд – 1 минута	30 секунд	1,5 минуты	1,5 минуты	30 секунд – 1 минута	1 минута		в течение 5 рабочих дней
6	Номер следующего действия	2 – если есть нарушения в данных получателя государственной услуги; 3 – если авторы	–	4 – если есть нарушения в данных получателя государственной услуги; 5 –	–	–	7 – если есть нарушения в данных получателя государственной услуги; 8 – если	–	–

	зация прошла успешно		если наруше ний нет			наруше ний нет	
--	----------------------------	--	---------------------------	--	--	----------------------	--

Таблица 2. Описание действий СФЕ через Центры

1	№ действия (хода, потока работ)	1	2	3	4	5	6	7	8	9
2	Наименование СФЕ	Опера тор Цент ра	Опера тор Цент ра	Опера тор Цент ра	ГБД ФЛ, ЕНИС	Опера тор Центра	Опера тор Центра	Услугодатель	Усло года тель	Опера тор Центр
3	Наименование действия (процесса, процедуры, операции) их описание	Авто ризу ется опера тор Цент ра по логи ну паро лю	Выби рает услу гу и форми рует дан ные запро са	Напра вле ние запро са в ГБД ФЛ, ЕНИС	Формиру ет со общение о невозмо жности получе ния данных в связи отсутст вием данных получа теля государ ствен ной услуги	Запол нение запро са с прикре плен ем к форме запро са необхо димых докуме нтов и удосто вере ние ЭЦП	Направ ление доку мента удосто верен ного (подпи санно го) ЭЦП в АРМ РШЭП	провер ка (обра ботка) соотве ствия прило женных получа телем госуда рствен ной услуги доку ментов	Форми рова ние сооб щения о б отка зе в услу ге в связи с имею щими ся нару шения доку мент ах полу чате ля госу дарст вен ной услу ги	Выдач получ телю госу дарст венно услуги резуль тата услуги
4	Форма завершения (данные, документ организационно-распорядительное решение)	Расписка	Отобра жение уведом ления о б успеш ном форми рова	Марш рути зация запро са	Формиро вание мотиви рованно го отказа	Отобра жение уведом ления об ус пешном форми ровани	Маршру тиза ция запро са	Доку менты, указа нные пункте 1 1 Стандарта	Форми рова ние моти виро ванно го	

			нии запро са			и за проса			отка за	справ ка
5 Сроки исполнения	Не более 2 0 минут	30 се кунд	1,5 мину ты	1,5 минуты	3 0 секунд – 1 минута	1 минута	в течении 5 рабочих дней	При выяв лении оши бок в офор мле нии доку мен тов, посту паю щих и з цент ра в тече нии трех рабо чих дней возв раща ет их в центр с обос нова нием при чин возв рата	в т чение 2 0 минут (в т чение одног рабоч го дн инфор мируе получ теля госу дарст венно услуги и выдае пись менно обосн вание уполн мочен ного орган о пр чине возвр та)	
6 Номер следующего действия	2	3	4 - если есть нару шения в дан ных полу чате ля госу дарст вен ной услу	-	-	-	8 если есть наруше ния; - если наруше ний нет	-	9	-

ги;
5 —
если
нару
шений
нет

Приложение 2
к регламенту электронной
государственной услуги
"Выдача справок в пенсионные фонды,
банки для распоряжения вкладами
несовершеннолетних детей,
в территориальные подразделения
Комитета дорожной полиции
Министерства внутренних дел
Республики Казахстан для
оформления наследства
несовершеннолетним детям"

Диаграмма № 1 функционального взаимодействия при оказании электронной государственной услуги через ПЭП



Диаграмма № 2 функционального взаимодействия при оказании электронной государственной услуги через Центр



Таблица. Условные обозначения

	Сообщение начальное
	Сообщение завершающее
	Сообщение промежуточное
	Простые события завершающие
	Ошибка
	События-таймеры
	Информационная система
	Процесс
	Условие
	Поток сообщений
	Поток управления
	Электронный документ, представляемый конечному получателю

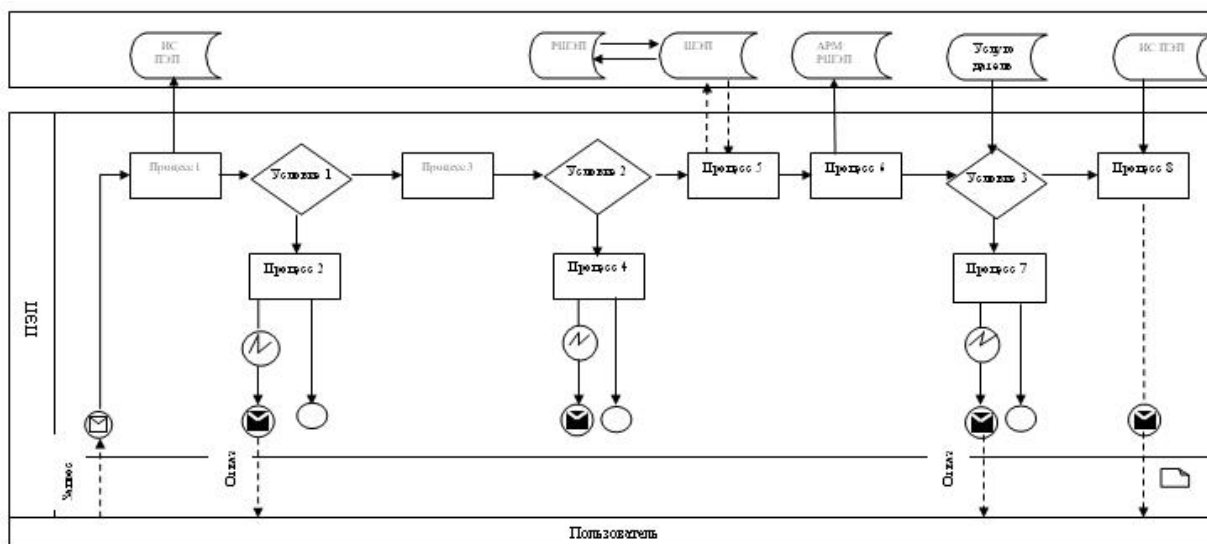
к регламенту электронной
государственной услуги
"Выдача справок в пенсионные фонды,
банки для распоряжения вкладами
несовершеннолетних детей,
в территориальные подразделения
Комитета дорожной полиции
Министерства внутренних дел
Республики Казахстан для
оформления наследства
несовершеннолетним детям"

Экранная форма заявления на электронную государственную услугу

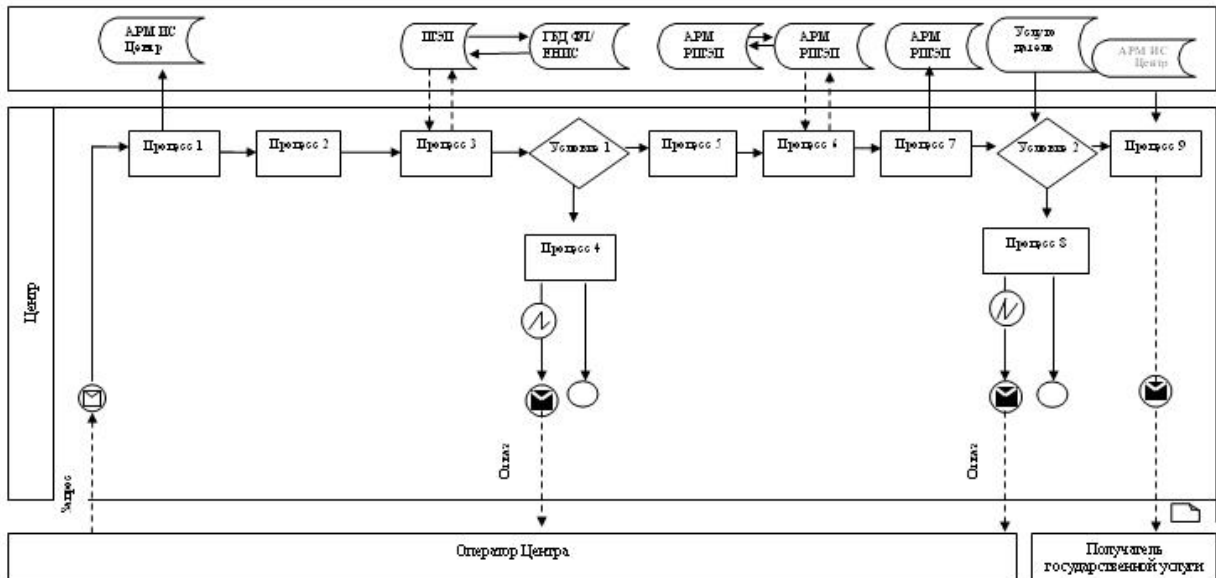

Құжат электрондық үкімет жүйесінде құрылған
Документ сформирован системой электронного правительства

ЭУП/ПЭП
ХККО/ЩОН
АЖО/АРМ 08000000273

Жіберілген күні
Дата подачи 12.01.2012

Районный отдел образования

Заявитель: _____
(ФИО заявителя)

Адрес: _____
(адрес заявителя)

Телефон: _____
(контактный телефон заявителя)

ЗАЯВЛЕНИЕ

Прошу Вашего разрешения снять пенсионные накопления в накопительном пенсионном фонде _____
(название фонда указывается согласно записи в свидетельстве о праве на наследство)

за несовершеннолетних (-ей, -их) детей _____
(ФИО несовершеннолетнего (-ей, -их))

в связи со смертью вкладчика _____
(ФИО вкладчика)

свидетельство о смерти от _____ года № _____
(дата выдачи свидетельства)

Дата «__» _____ год
Подпись заявителя(ей) _____

Осы құжат «Электрондық құжат және электрондық, цифрлық қолтаңба туралы» 2003 жылғы 7 қаңтардағы №370-II ҚРЗ 7-бабының 1-тармағына сәйкес қағаз тасымалдағы құжатқа тең.
Данный документ согласно пункту 1 статьи 7 ЗРК от 7 января 2003 года «Об электронном документе и электронной цифровой подписи» равнозначен документу на бумажном носителе.



*Штрих-код «Электрондық әкімдік» ақпараттық жүйесі ұсынған және электрондық, цифрлық қолтаңбамен қол қойылған деректерді қамтиды (указати подразделение) ((Указать регион)).
Штрих-код содержит данные, предоставленные информационной системой «Электронный акимат» и подписанные электронно-цифровой подписью (указати подразделение) ((Указать регион)).

Экранная форма заявления на электронную государственную услугу



Құжат электрондық үкімет жүйесінде құрылған
Документ сформирован системой электронного правительства

ЭУП/ПЭП
ХККО/ЦОН

Жіберілген күні
Дата подачи

12.01.2012

АЖО/АРМ 08000000273

Районный отдел образования:

Заявитель: _____
(ФИО заявителя)

Адрес: _____

(адрес заявителя)

Телефон: _____
(контактный телефон заявителя)

ЗАЯВЛЕНИЕ

Прошу Вашего разрешения на распоряжение (уступка прав и обязательств, расторжение договоров) вкладами в банке _____ (название банка) несовершеннолетних детей: _____

_____ (указать Ф.И.О. детей, год рождения, № свидетельства о рождении, дети старше 10 лет расписываются, пишут слово – «согласны»)

Сведения об отце (Ф.И.О., № удостоверения личности, кем и когда выдано) _____

_____ роспись _____

Сведения о матери (Ф.И.О., № удостоверения личности, кем и когда выдано) _____

_____ роспись _____

Дата «__» _____ год Подпись обоих родителей _____

Осы құжат «Электрондық құжат және электрондық цифрлық қолтаңба туралы» 2003 жылғы 7 қаңтардағы N370-II ҚРЗ 7-бабының 1-тармағына сәйкес қағаз тасығыштағы құжатқа тең.
Данный документ согласно пункту 1 статьи 7 ЗРК от 7 января 2003 года «Об электронном документе и электронной цифровой подписи» равнозначен документу на бумажном носителе.



Экранная форма заявления на электронную государственную услугу

Районный отдел образования:

Заявитель: _____

(ФИО заявителя)

Адрес: _____

(адрес заявителя)

Телефон: _____

(контактный телефон заявителя)

ЗАЯВЛЕНИЕ

Прошу Вашего разрешения на осуществление сделки в отношении транспортного средства, принадлежащего на праве собственности несовершеннолетнему (им) ребенку (детям): _____

Дата «__» _____ год Подпись заявителя(ей) _____

Осы құжат «Электрондық құжат және электрондық цифрлық қолтаңба туралы» 2003 жылғы 7 қаңтардағы N370-II ҚРЗ 7-бабының 1-тармағына сәйкес қағаз тасығыштағы құжатқа тең.
Данный документ согласно пункту 1 статьи 7 ЗРК от 7 января 2003 года «Об электронном документе и электронной цифровой подписи» равнозначен документу на бумажном носителе.

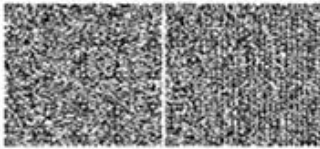

*Штрих-код «Электрондық әкімдік» ақпараттық жүйесі ұсынған және электрондық-цифрлық қолтаңбамен қол қойылған деректерді қамтиды { *указать подразделение* } ({ *Указать регион* }).
Штрих-код содержит данные, предоставленные информационной системой «Электронный акимат» и подписанные электронно-цифровой подписью { *указать подразделение* } ({ *Указать регион* }).

Приложение 4
к регламенту электронной
государственной услуги
"Выдача справок в пенсионные фонды,
банки для распоряжения вкладами
несовершеннолетних детей,
в территориальные подразделения
Комитета дорожной полиции
Министерства внутренних дел
Республики Казахстан для
оформления наследства
несовершеннолетним детям"

Выходная форма положительного ответа на электронную государственную услугу

e.gov Күжат электрондык үйкемт ирбиске құрылған
Документ сформирован системой электронного правительства

ЭУП/ПЭП
ХККО/ЦОН
АККО/АРМ 08000001932

Берілген күні 13.02.2012
Дата выдачи

Наименование накопительного пенсионного фонда:

Районный (городской) отдел образования разрешает _____ года рождения
(ФИО заявителя) (Дата рождения заявителя)

(удостоверение личности № _____ от _____ года, выдано _____),
законному(ым) представителю(ям) (родителям (родителю), опекуну или попечителю, патронатному
воспитателю и другим заменяющим их лицам) несовершеннолетнего _____

_____ (ФИО ребенка, года рождения)
получить наследуемые пенсионные накопления в _____
(наименование накопительного пенсионного фонда)

с причитающимся инвестиционным доходом, пеней и иными поступлениями в соответствии с
законодательством, согласно свидетельству о праве на наследство по закону/завещанию
от _____ года, выданного нотариусом (государственная лицензия № _____
от _____ года, выдана _____), в связи со смертью вкладчика _____
(ФИО вкладчика)

(свидетельство о смерти от _____ года, № _____).

Начальник районного (городского)
отдела образования _____ (ФИО)

Справка действительна в течение 1 (одного) месяца со дня выдачи.

Осы құжат «Электрондық құжат және электрондық цифрлық қолтаңба туралы» 2003 жылғы 7 қаңтардағы N370-II ҚРЗ 7-бабының 1-тармағына сәйкес қағаз тасығыштағы құжатқа тең.
Данный документ согласно пункту 1 статьи 7 ЗРК от 7 января 2003 года «Об электронном документе и электронной цифровой подписи» равнозначен документу на бумажном носителе.

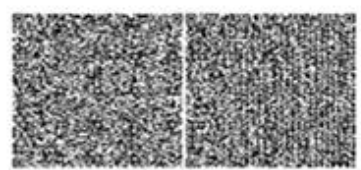

*Штрих-код «Электрондық әкімдік» ақпараттық жүйесі ұсынған және электрондық-цифрлық қолтаңбамен қол қойылған деректерді қамтиды {указать подразделение} ({указать регион}).
Штрих-код содержит данные, предоставленные информационной системой «Электронный акимат» и подписанные электронно-цифровой подписью {указать подразделение} ({указать регион}).

Выходная форма положительного ответа на электронную государственную услугу

Наименование банка:

Районный (городской) отдел образования разрешает

_____ года рождения

(*ФИО заявителя*)

(*Дата рождения заявителя*)

(удостоверение личности № _____ от _____ года, выдано _____),

законному(ым) представителю(ям) (родителям (родителю), опекуну(ам) или попечителю(ям), патронатному воспитателю и другим заменяющим их лицам) несовершеннолетнего ребенка (детей)

(*ФИО ребенка, года рождения*)

распорядиться вкладами несовершеннолетнего ребенка (детей) _____

(*наименование банка*)

с причитающимися инвестиционным доходом, пеней и иными поступлениями в соответствии с законодательством.

Начальник районного (городского)
отдела образования _____

(*ФИО*)

Справка действительна в течение 1 (одного) месяца со дня выдачи.

Осы құжат «Электрондық құжат және электрондық цифрлық қолтаңба туралы» 2003 жылғы 7 қаңтардағы N370-II ҚРЗ 7-бабының 1-тармағына сәйкес қағаз тасығыштағы құжатқа тең.
Данный документ согласно пункту 1 статьи 7 ЗРК от 7 января 2003 года «Об электронном документе и электронной цифровой подписи» равнозначен документу на бумажном носителе.



*Штрих-код «Электрондық әкімдік» ақпараттық жүйесі ұсынған және электрондық-цифрлық қолтаңбамен қол қойылған деректерді камтиды { *указать подразделение* } ({ *Указать регион*}).

Штрих-код содержит данные, предоставленные информационной системой «Электронный акимат» и подписанные электронно-цифровой подписью { *указать подразделение* } ({ *Указать регион*}).

Выходная форма положительного ответа на электронную государственную услугу

**Республика Казахстан
районный (городской)
отдел образования**

Районный (городской) отдел образования, действующий в интересах
несовершеннолетнего (-ей, - их) _____

разрешает на _____
транспортного средства _____

Начальник районного (городского)
отдела образования _____

(ФИО)

Справка действительна в течение 1 (одного) месяца со дня выдачи.

Осы құжат «Электрондық құжат және электрондық цифрлық қолтаңба туралы» 2003 жылғы 7 қаңтардағы N370-II ҚРЗ 7-бабының 1-тармағына сәйкес қағаз тасығыштағы құжатқа тең.
Данный документ согласно пункту 1 статьи 7 ЗРК от 7 января 2003 года «Об электронном документе и электронной цифровой подписи» равнозначен документу на бумажном носителе.

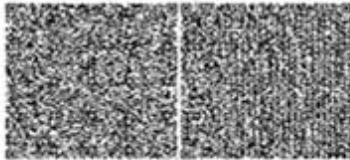

*Штрих-код «Электрондық әкімдік» ақпараттық жүйесі ұсынған және электрондық-цифрлық қолтаңбамен қол қойылған деректерді қамтиды {указать подразделение} ({указать регион}).

Штрих-код содержит данные, предоставленные информационной системой «Электронный акимат» и подписанные электронно-цифровой подписью {указать подразделение} ({указать регион}).

Уведомления, предоставляемые получателю
государственной услуги

Уведомления поставляются по мере изменения статуса исполнения заявления
. Произвольная строка с текстом уведомления отражается в разделе "
Уведомления" в личном кабинете на портале "электронного правительства", а
также передается в систему ИИС Центра.

Приложение 5
к регламенту электронной
государственной услуги
"Выдача справок в пенсионные фонды,
банки для распоряжения вкладами
несовершеннолетних детей,
в территориальные подразделения
Комитета дорожной полиции
Министерства внутренних дел

**Форма анкеты для определения показателей
электронной государственной услуги: "качество" и "доступность" _____**

(наименование услуги)

1. Удовлетворены ли Вы качеством процесса и результатом оказания
электронной государственной услуги?

- 1) не удовлетворен;
- 2) частично удовлетворен;
- 3) удовлетворен.

2. Удовлетворены ли Вы качеством информации о порядке оказания
электронной государственной услуги?

- 1) не удовлетворен;
- 2) частично удовлетворен;
- 3) удовлетворен.