

**Об утверждении Регламента электронной государственной услуги "Выдача лицензии, переоформление, выдача дубликатов лицензии на осуществление вида деятельности по сбору (заготовке), хранению, переработке и реализации юридическими лицами лома и отходов цветных и черных металлов"**

*Утративший силу*

Постановление акимата города Астаны от 29 мая 2013 года № 111-860. Зарегистрировано Департаментом юстиции города Астаны 18 июня 2013 года № 781. Утратило силу постановлением акимата города Астаны от 10 сентября 2014 года № 111-1505

**Сноска. Утратило силу постановлением акимата города Астаны от 10.09.2014 № 111-1505.**

В соответствии с законами Республики Казахстан от 23 января 2001 года «О местном государственном управлении и самоуправлении в Республике Казахстан», от 27 ноября 2000 года «Об административных процедурах», постановлениями Правительства Республики Казахстан от 20 июля 2010 года № 745 «Об утверждении реестра государственных услуг, оказываемых физическим и юридическим лицам», от 31 августа 2012 года № 1130 «Об утверждении стандартов государственных услуг в области промышленности и экспортного контроля и внесении изменений в некоторые решения Правительства Республики Казахстан», в целях повышения качества оказания государственных услуг акимат города Астаны **ПОСТАНОВЛЯЕТ:**

1. Утвердить Регламент электронной государственной услуги «Выдача лицензии, переоформление, выдача дубликатов лицензии на осуществление вида деятельности по сбору (заготовке), хранению, переработке и реализации юридическими лицами лома и отходов цветных и черных металлов» согласно приложению.

2. Начальнику Государственного учреждения «Управление предпринимательства и промышленности города Астаны» обеспечить государственную регистрацию данного постановления в органах юстиции с последующим официальным опубликованием на интернет-ресурсе акимата города Астаны.

3. Контроль за исполнением настоящего постановления возложить на заместителя акима города Астаны Султанбекова К.Т.

4. Настоящее постановление вступает в силу со дня государственной регистрации в органах юстиции и вводится в действие по истечении десяти календарных дней после первого официального опубликования.

Аким

И. Тасмагамбетов

« С о г л а с о в а н о »

Министр транспорта и коммуникаций  
Республики Казахстан  
А. Жумагалиев

29 мая 2013 года

У т в е р ж д е н  
постановлением акимата  
города Астаны  
от 29 мая 2013 года № 111-860

## Регламент

**электронной государственной услуги «Выдача лицензии, переоформление, выдача дубликатов лицензии на осуществление вида деятельности по сбору (заготовке), хранению, переработке и реализации юридическими лицами лома и отходов цветных и черных металлов»**

### 1. Общие положения

1. Электронная государственная услуга «Выдача лицензии, переоформление, выдача дубликатов лицензии на осуществление вида деятельности по сбору (заготовке), хранению, переработке и реализации юридическими лицами лома и отходов цветных и черных металлов» (далее – электронная государственная услуга) оказывается уполномоченным органом акимата города Астаны – Государственным учреждением «Управление предпринимательства и промышленности города Астаны» (далее – услугодатель), а также через веб-портал «электронного правительства» [www.egov.kz](http://www.egov.kz) или веб-портал «Е-лицензирование» [www.elicense.kz](http://www.elicense.kz) (далее – портал) при условии наличия у получателя электронной цифровой подписи (далее – ЭЦП).

2. Электронная государственная услуга оказывается на основании подпункта 3) статьи 12 Закона Республики Казахстан «О лицензировании» от 11 января 2007 года № 214, статьи 29 Закона Республики Казахстан «Об информатизации» от 11 января 2007 года № 217, и стандарта государственной услуги «Выдача лицензии, переоформление, выдача дубликатов лицензии на осуществление вида

деятельности по сбору (заготовке), хранению, переработке и реализации юридическими лицами лома и отходов цветных и черных металлов», утвержденного постановлением Правительства Республики Казахстан от 31 августа 2012 года № 1130.

3. Степень автоматизации государственной услуги: частично автоматизированная.

4. Вид оказания государственной услуги: транзакционная.

5. Понятия и сокращения, используемые в настоящем Регламенте:

1) бизнес-идентификационный номер - уникальный номер, формируемый для юридического лица (филиала и представительства) и индивидуального предпринимателя, осуществляющего деятельность в виде совместного предпринимательства (далее – БИН);

2) веб-портал «электронного правительства» - информационная система, представляющая собой единое окно доступа ко всей консолидированной правительственной информации, включая нормативную правовую базу, и к электронным государственным услугам (далее – ПЭП);

3) веб-портал «Е-лицензирование» – информационная система, содержащая сведения о выданных, переоформленных, приостановленных, возобновленных и прекративших действие лицензиях, а также филиалах, представительствах (объектах, пунктах, участках) лицензиата, осуществляющих лицензируемый вид (подвид) деятельности, которая централизованно формирует идентификационный номер лицензий, выдаваемых лицензиарами (далее – ИС ГБД «Е-лицензирование»);

4) индивидуальный идентификационный номер – уникальный номер, формируемый для физического лица, в том числе индивидуального предпринимателя, осуществляющего деятельность в виде личного предпринимательства (далее – ИИН);

5) информационная услуга – услуга по предоставлению пользователям информационных ресурсов;

6) информационная система – система, предназначенная для хранения, обработки, поиска, распространения, передачи и предоставления информации с применением аппаратно – программного комплекса (далее – ИС);

7) пользователь – субъект, обращающийся к информационной системе за получением необходимых ему электронных информационных ресурсов и пользующийся ими;

8) транзакционная услуга – услуга по предоставлению пользователям электронных информационных ресурсов, требующая взаимного обмена информацией с применением электронной цифровой подписи;

9) электронная цифровая подпись – набор электронных цифровых символов,

созданный средствами электронной цифровой подписи и подтверждающий достоверность электронного документа, его принадлежность и неизменность содержания (далее – ЭЦП);

10) электронная государственная услуга – государственные услуги, оказываемые в электронной форме с применением информационных технологий;

11) электронный документ – документ, в котором информация представлена в электронно-цифровой форме и удостоверена посредством электронной цифровой подписи;

12) шлюз «электронного правительства» – информационная система, предназначенная для интеграции информационных систем «электронного правительства» в рамках реализации электронных государственных услуг (далее – ШЭП);

13) платежный шлюз «электронного правительства» – автоматизированная информационная система, предназначенная для обеспечения взаимодействия между информационными системами банков второго уровня, организаций, осуществляющих отдельные виды банковских операций, и «электронного правительства» при осуществлении платежей физических и юридических лиц (далее – ПШЭП);

14) электронная форма лицензии – лицензия в форме электронного документа, оформляемая и выдаваемая с использованием информационных технологий, равнозначная лицензии на бумажном носителе;

15) государственная база данных «юридические лица» - информационная система, предназначенная для автоматизированного сбора, хранения и обработки информации, создания Национального реестра бизнес-идентификационных номеров с целью внедрения единой идентификации юридических лиц в Республике Казахстан и предоставления о них актуальных и достоверных сведений органам государственного управления и прочим субъектам в рамках их полномочий и в соответствии с законодательством Республики Казахстан (далее – ГБДЮЛ);

16) получатель – субъект, обращающийся к информационной системе за получением необходимых ему электронных информационных ресурсов и пользующиеся ими.

## **2. Порядок деятельности услугодателя по оказанию электронной государственной услуги**

6. Пошаговые действия и решения услугодателя через ПЭП (диаграмма № 1 функционального взаимодействия) при оказании частично автоматизированной электронной государственной услуги приведены в приложении 2 к Регламенту:

1) получатель осуществляет регистрацию на ПЭП с помощью своего регистрационного свидетельства ЭЦП, которое хранится в интернет-браузере компьютера получателя (осуществляется для незарегистрированных получателей на ПЭП);

2) процесс 1 – прикрепление в интернет-браузер компьютера получателя регистрационного свидетельства ЭЦП, процесс ввода получателем пароля (процесс авторизации) на ПЭП для получения услуги;

3) условие 1 – проверка на ПЭП подлинности данных о зарегистрированном получателе через логин (ИИН/БИН) и пароль;

4) процесс 2 – формирование ПЭП сообщения об отказе в авторизации в связи с имеющимися нарушениями в данных получателя;

5) процесс 3 – выбор получателем услуги в ИС ГБД "Е-лицензирование", указанной в Регламенте, вывод на экран формы запроса для оказания услуги и заполнение получателем формы (ввод данных) с учетом ее структуры и форматных требований, с прикреплением к форме запроса необходимых документов в электронном виде;

6) процесс 4 – оплата услуги на ПШЭП, а затем эта информация поступает в ИС ГБД "Е-лицензирование";

7) условие 2 – проверка в ИС ГБД "Е-лицензирование" факта оплаты за оказание услуги;

8) процесс 5 – формирование сообщения об отказе в запрашиваемой услуге, в связи с отсутствием оплаты за оказание услуги в ИС ГБД "Е-лицензирование";

9) процесс 6 - выбор получателем регистрационного свидетельства ЭЦП для удостоверения (подписания) запроса;

10) условие 3 – проверка на ПЭП срока действия регистрационного свидетельства ЭЦП и отсутствия в списке отозванных (аннулированных) регистрационных свидетельств, а также соответствия идентификационных данных между БИН указанным в запросе, и БИН указанным в регистрационном свидетельстве ЭЦП;

11) процесс 7 – формирование сообщения об отказе в запрашиваемой услуге в связи с не подтверждением подлинности ЭЦП получателя;

12) процесс 8 – удостоверение (подписание) посредством ЭЦП получателя заполненной формы (введенных данных) запроса на оказание услуги;

13) процесс 9 – регистрация электронного документа (запроса получателя) в ИС ГБД "Е-лицензирование" и обработка запроса в ИС ГБД "Е-лицензирование";

14) условие 4 – проверка услугодателем соответствия получателя квалификационным требованиям и основаниям для выдачи лицензии;

15) процесс 10 – формирование сообщения об отказе в запрашиваемой услуге в связи с имеющимися нарушениями в данных получателя в ИС ГБД "

Е - л и ц е н з и р о в а н и е " ;

16) процесс 11 – получение получателем результата услуги, сформированной ИС ГБД "Е-лицензирование". Электронный документ формируется с использованием ЭЦП уполномоченного лица услугодателя.

7. Пошаговые действия и решения через услугодателя (диаграмма № 2 функционального взаимодействия при оказании частично автоматизированной электронной государственной услуги) приведены в приложении 2 к Регламенту:

1) процесс 1 – ввод сотрудником услугодателя логина и пароля (процесс авторизации) в ИС ГБД "Е-лицензирование" для оказания услуги;

2) условие 1 – проверка в ИС ГБД "Е-лицензирование" подлинности данных о зарегистрированном сотруднике услугодателя через логин и пароль;

3) процесс 2 – формирование ИС ГБД "Е-лицензирование" сообщения об отказе в авторизации в связи с имеющимися нарушениями в данных сотрудника у с л у г о д а т е л я ;

4) процесс 3 – выбор сотрудником услугодателя услуги, указанной в Регламенте, вывод на экран формы запроса для оказания услуги и ввод сотрудником услугодателя данных получателя, а также данных по доверенности представителя получателя (при нотариально удостоверенной доверенности, при ином удостоверении доверенности - данные доверенности не заполняются);

5) процесс 4 – направление запроса через ШЭП в ГБД ЮЛ о данных п о л у ч а т е л я ;

6) условие 2 – проверка наличия данных получателя в ГБД ЮЛ;

7) процесс 5 – формирование сообщения о невозможности получения данных в связи с отсутствием данных получателя в ГБД ЮЛ;

8) процесс 6 – заполнение формы запроса в части отметки о наличии документов в бумажной форме и сканирование сотрудником услугодателя необходимых документов, предоставленных получателем, и прикрепление их к ф о р м е з а п р о с а ;

9) процесс 7 – регистрация запроса в ИС ГБД "Е-лицензирование" и обработка услуги в ИС ГБД "Е-лицензирование";

10) условие 3 – проверка услугодателем соответствия получателя квалификационным требованиям и основаниям для выдачи лицензии;

11) процесс 8 – формирование сообщения об отказе в запрашиваемой услуге в связи с имеющимися нарушениями в данных получателя в ИС ГБД " Е - л и ц е н з и р о в а н и е " ;

12) процесс 9 – получение получателем результата услуги сформированной ИС ГБД "Е-лицензирование". Электронный документ формируется с использованием ЭЦП уполномоченного лица услугодателя.

8. Формы заполнения запроса и ответа на услугу приведены на веб-портале "

9. После обработки запроса получателю предоставляется возможность просмотреть результаты обработки запроса следующим образом: после нажатия кнопки "открыть" – результат запроса выводится на экран дисплея;

после нажатия кнопки "сохранить" – результат запроса сохраняется на заданном получателем магнитном носителе в формате Adobe Acrobat.

10. Необходимую информацию и консультацию по оказанию электронной государственной услуги и порядок обжалования можно получить по телефону call-центра: (1414).

11. Структурно-функциональные единицы (далее – СФЕ), которые участвуют в процессе оказания электронной государственной услуги:

- 1 ) П Э П ;
- 2 ) Ш Э П ;
- 3 ) П Ш Э П ;
- 4 ) ИС ГБД "Е-лицензирование";
- 5 ) Г Б Д Ю Л ;
- 6 ) у с л у г о д а т е л ь .

12. Текстовое табличное описание последовательности действий (процедур, функций, операций) с указанием срока выполнения каждого действия приведены в приложении 1 к Регламенту.

13. Диаграммы, отражающие взаимосвязь между логической последовательностью действий (в процессе оказания электронной государственной услуги) в соответствии с их описаниями, приведены в приложении 2 к Регламенту.

14. Результаты оказания услуги получателями измеряются показателями качества и доступности в соответствии с приложением 3 к Регламенту.

15. Требования, предъявляемые к процессу оказания услуги получателям:

- 1) конфиденциальность (защита от несанкционированного получения информации);
- 2) целостность (защита от несанкционированного изменения информации);
- 3) доступность (защита от несанкционированного удержания информации и ресурсов).

16. Технические условия оказания услуги:

- 1) выход в Интернет;
- 2) наличие ИИН/БИН у лица, которому выдается электронная лицензия;
- 3) авторизация ПЭП;
- 4) наличие пользователя ЭЦП;
- 5) наличие банковской карточки или текущего счета в банке второго уровня.

Приложение 1  
 к Регламенту электронной  
 государственной услуги  
 «Выдача лицензии, переоформление,  
 выдача дубликатов лицензии  
 на осуществление вида  
 деятельности по сбору  
 (заготовке), хранению,  
 переработке и реализации  
 юридическими лицами лома  
 и отходов цветных  
 и черных металлов»

Т а б л и ц а 1 .

Описание действий СФЕ через ИС ГБД «Е-лицензирование»

|    |  |   |  |
|----|--|---|--|
| 1. | № действия (хода, работ) потока 1  | 2   | 3  |
| 2. | Наименование СФЕ   | Получатель  | ПЭП<br>Получатель  |
| 3. | Наименование действия (процесса, процедуры, операции) и их описание          | Прикрепление интернет-браузера компьютера получателя регистрационного свидетельства ЭЦП | Формирует сообщение об отказе в связи с имеющимися нарушениями данных получателя<br>Выбирает у формируемых данных записи с необходимыми документами в электронном виде |
| 4. | Форма завершения (данные, документ, организационно-распорядительное решение) | Отображение уведомления об успешном формировании запроса                                | Формирование сообщения об отказе запрашиваемой электронной государственной услуге<br>Отображение уведомления об успешном формировании запроса                          |
| 5. | Сроки исполнения   | 10–15 сек   | 20 сек<br>1,5 мин  |
| 6. | Номер следующего действия  | 2 – если есть нарушения в данных получателя;<br>3 – если авторизация прошла успешно     | –<br>4   |

Продолжение таблицы:

|    |                                   |   |   |
|----|-----------------------------------|---|---|
| 1. | № действия (хода, работ) потока 4 | 5 | 6 |
|    |                                   |   |   |



|    |   |   |   |  |
|----|---|---|---|--|
| 2. | <b>Наименование СФЕ</b>   | ПШЭП  | ПЭП   | Получатель                                   |
| 3. | <b>Наименование действия (процесса, процедуры, операции) и их описание</b>              | Оплата услуги   | Формирует сообщение об отказе в связи с отсутствием оплаты                        | Выбор ЭЦП удостоверения (подписания) запроса |
| 4. | <b>Ф о р м а завершения (данные, документ, организационно-распорядительное решение)</b> | Отображение уведомления об успешном завершении действия | Формирование сообщения об отказе запрашиваемой электронной государственной услуге | Маршрутизация запроса                        |
| 5. | <b>С р о к и исполнения</b>   | 1,5 мин   | 20 сек  | 10–15 сек                                    |
| 6. | <b>Н о м е р следующего действия</b>  | 5 – если не оплатил, 6 – если оплатил                   | -   | 7 – если в ЭЦП оп<br>8 – если ЭЦП без ошиб   |

Продолжение таблицы:

|    |   |  |  |   |
|----|---|--|--|---|
| 1. | <b>№ действия (хода, работ)</b>   | 7  | 8  | 9   |
| 2. | <b>Наименование СФЕ</b>   | ПЭП  | Получатель   | ИС "Е-лицензирование  |
| 3. | <b>Наименование действия (процесса, процедуры, операции) и их описание</b>              | Формирует сообщения об отказе в связи с не подтверждением подлинности ЭЦП получателя | Удостоверение (подписание) запроса посредством ЭЦП | Регистрация электронного документа заявления (запроса получателя) обработка запроса                       |
| 4. | <b>Ф о р м а завершения (данные, документ, организационно-распорядительное решение)</b> | Формирование сообщения об отказе в запрашиваемой электронной государственной услуге  | Маршрутизация запроса                              | Регистрация запроса присвоением номера заявлению  |
| 5. | <b>С р о к и исполнения</b>   | 10–15 сек  | 1,5 мин  | 1,5 мин   |
| 6. | <b>Н о м е р следующего действия</b>  | -  | -  | 10-проверка услугодателем соответствия получателя квалификационным требованиям основаниям выдачи лицензии |

Продолжение таблицы:

|    |   |   |  |
|----|---|---|--|
| 1. | <b>№ действия (хода, работ) потока</b>  | 10  | 11   |
| 2. | <b>Наименование СФЕ</b>   | ИС "Е-лицензирование"   | ИС "Е-лицензирование"  |
| 3. | <b>Наименование действия (процесса, процедуры, операции) и их описание</b>              | Формирование сообщения об отказе в связи с имеющимися нарушениями в данных получателя | Электронный документ   |
| 4. | <b>Ф о р м а завершения (данные, документ, организационно-распорядительное решение)</b> | Формирование сообщения об отказе в запрашиваемой электронной государственной услуге   | Электронная лицензия   |
| 5. | <b>С р о к и исполнения</b>   | 20 сек  | Для получения лицензии - 15 рабочих дней, переоформления лицензии - 10 рабочих дней, для получения дубликата - 2 рабочих дня |
| 6. | <b>Н о м е р следующего действия</b>  | -   | -  |

**Т а б л и ц а 1 . 2 .**

**Описание действий СФЕ через услугодателя**

|    |   |  |   |   |
|----|---|--|---|---|
| 1. | <b>№ действия (хода, работ) потока</b>  | 1  | 2   | 3   |
| 2. | <b>Наименование СФЕ</b>   | Услугодатель   | И С Г Б Д "Е-лицензирование"  | Услугодатель  |
| 3. | <b>Наименование действия (процесса, процедуры, операции) и их описание</b>              | Авторизуется на ИС ГБД "Е-лицензирование"                | Формирует сообщение об отказе в связи с имеющимися нарушениями в данных           | В ы б о р с о т р у д н и к о м у с л у г о д а т е л я в у с л у г и |
| 4. | <b>Ф о р м а завершения (данные, документ, организационно-распорядительное решение)</b> | Отображение уведомления об успешном формировании запроса | Формирование сообщения об отказе запрашиваемой электронной государственной услуге | Отображение уведомления об успешном формировании запроса              |
| 5. | <b>С р о к и исполнения</b>   | 10–15 сек  | 20 сек  | 1,5 мин   |
|    |   |  |   |   |

|    |                                  |   |   |   |
|----|----------------------------------|---|---|---|
| 6. | <b>Номер следующего действия</b> | 1 - Проверка в ИС ГБД "Е-лицензирование" подлинности данных логина и пароля сотрудника услугодателя | - | 4 |
|----|----------------------------------|---|---|---|

Продолжение таблицы:

|    |   |   |   |   |
|----|---|---|---|---|
| 1. | <b>№ действия (хода, работ)</b>   | 4   | 5   | 6   |
| 2. | <b>Наименование СФЕ</b>   | ШЭП ГБД ЮЛ  | ИС ГБД "Е-лицензирование"   | Услугодатель  |
| 3. | <b>Наименование действия (процесса, процедуры, операции) и их описание</b>          | Направление запроса на проверку данных получателя в ГБД ЮЛ                          | Формирование сообщения об отказе в связи с имеющимися нарушениями данных          | Заполнение ф запроса прикреплением документов           |
| 4. | <b>Форма завершения (данные, документ, организационно-распорядительное решение)</b> | Маршрутизация запроса   | Формирование сообщения об отказе запрашиваемой электронной государственной услуге | Отображение в уведомлении успешном формировании запроса |
| 5. | <b>Сроки исполнения</b>   | 1,5 мин   | 20 сек  | 10–15 сек   |
| 6. | <b>Номер следующего действия</b>  | 5 – если есть нарушения в данных получателя;<br>6 – если авторизация прошла успешно | -   | -   |

Продолжение таблицы:

|    |  |   |  |                              |
|----|--|---|--|------------------------------|
| 1. | <b>№ действия (хода, работ)</b>  | 7   | 8  | 9                            |
| 2. | <b>Наименование СФЕ</b>  | И С Г Б Д "Е-лицензирование"  | И С Г Б Д "Е-лицензирование"   | И С Г Б Д "Е-лицензирование" |
| 3. | <b>Наименование действия (процесса, процедуры, операции) и их описание</b> | Регистрация электронного документа в ИС ГБД "Е-лицензирование" и обработка услуги в ИС ГБД "Е-лицензирование" | Формирование сообщения об отказе запрашиваемой услуге в связи с имеющимися нарушениями данных получателя в ИС ГБД "Е-лицензирование" | Электронный документ         |

|    |  |   |   |  |
|----|--|---|---|--|
| 4. | <b>Ф о р м а<br/>з а в е р ш е н и я<br/>(д а н н ы е,<br/>д о к у м е н т,<br/>о р г а н и з а ц и о н н о –<br/>р а с п о р я д и т е л ь н о е<br/>р е ш е н и е)</b> | Регистрация запроса в системе с присвоением номера заявлению  | Формирование сообщения от отказе запрашиваемой электронной государственной услуге | об<br>в<br>Электронная лицензия  |
| 5. | <b>С р о к и<br/>и с п о л н е н и я</b>   | 10–15 сек   | 20 сек  | Для получения лицензии - рабочих дня<br>для переоформления лицензии - рабочих дня<br>для получения дубликата - рабочих дня |
| 6. | <b>Н о м е р<br/>с л е д у ю щ е г о<br/>д е й с т в и я</b>   | 8 – если в ИС ГБД "Е-лицензирование" отсутствуют данные по запросу,<br>9 – если данные по запросу найдены | -   | -  |

**П р и л о ж е н и е 2**  
к Регламенту электронной государственной услуги «Выдача лицензии, выдача дубликатов лицензии на осуществление вида деятельности по сбору (заготовке), хранению, переработке и реализации юридическими лицами лома и отходов цветных и черных металлов»

переоформление,

**Д и а г р а м м а № 1**  
**функционального взаимодействия при оказании государственной услуги через ПЭП**

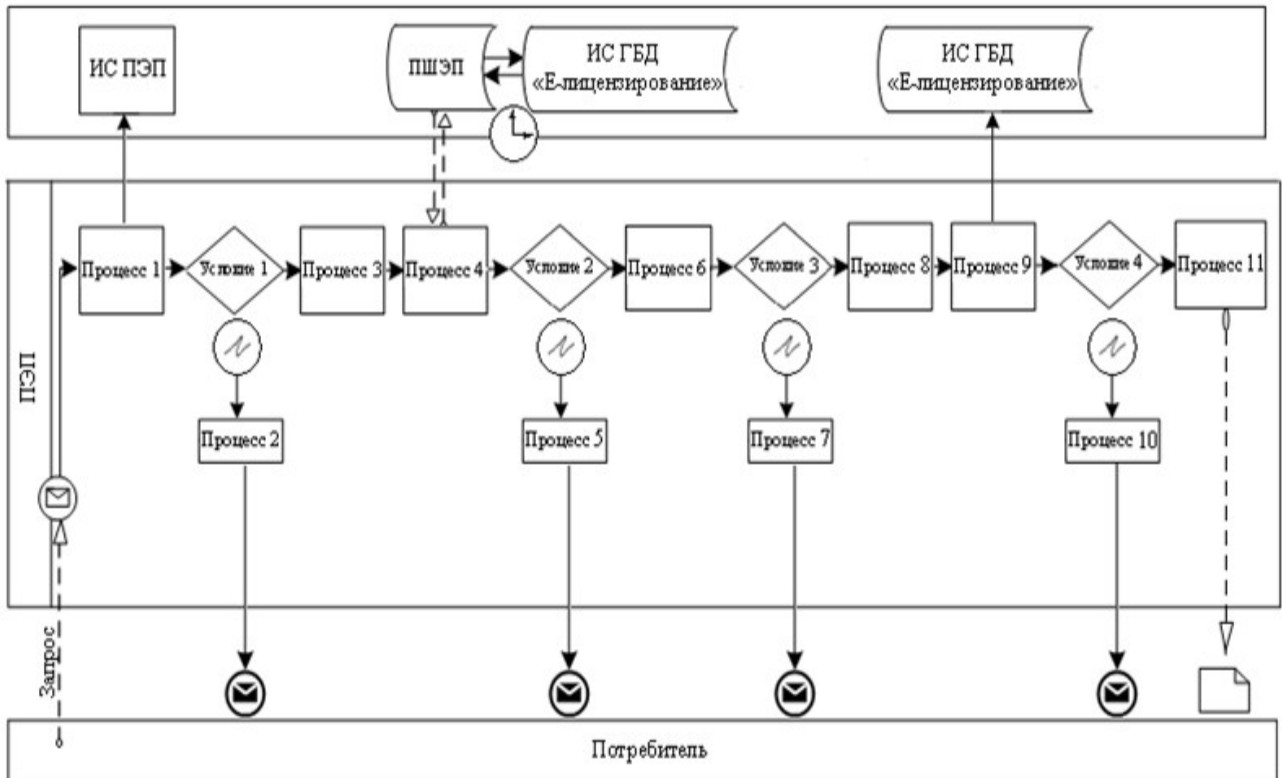

**Д и а г р а м м а № 2**  
**функционального взаимодействия при оказании**  
**государственной услуги через услугодателя**

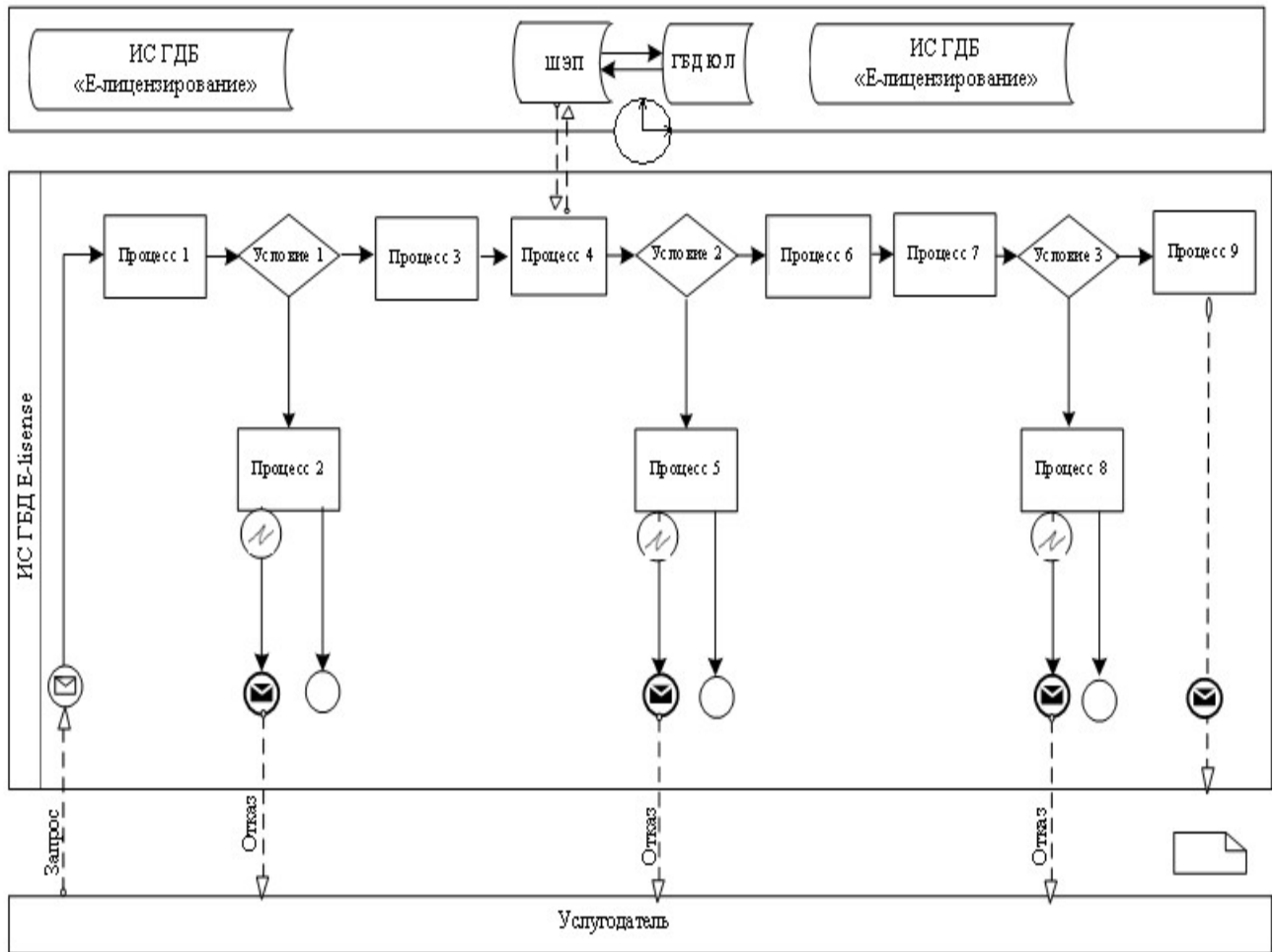

## Условные обозначения



Приложение 3  
к Регламенту электронной государственной услуги  
«Выдача лицензии, переоформление,  
выдача дубликатов лицензии  
на осуществление вида  
деятельности по сбору  
(заготовке), хранению,  
переработке и реализации  
юридическими лицами лома  
и отходов цветных  
и черных металлов»

**Форма анкеты для определения показателей  
электронной государственной услуги:  
«качество» и «доступность»**

---

(наименование услуги)

1. Удовлетворены ли Вы качеством процесса и результатом оказания  
электронной государственной услуги?

1) не удовлетворен;

2) частично удовлетворен;

3) удовлетворен.

2. Удовлетворены ли Вы качеством информации о порядке оказания  
электронной государственной услуги?

1) не удовлетворен;

2) частично удовлетворен;

3) удовлетворен.