



Об утверждении регламента электронной государственной услуги "Выдача свидетельства на право временного вывоза культурных ценностей"

Утративший силу

Постановление акимата Павлодарской области от 26 марта 2013 года N 87/3. Зарегистрировано Департаментом юстиции Павлодарской области 17 апреля 2013 года N 3502. Утратило силу постановлением акимата Павлодарской области от 10 апреля 2014 года N 102/4

Сноска. Утратило силу постановлением акимата Павлодарской области от 10.04.2014 N 102/4.

Примечание РЦПИ.

В тексте документа сохранена пунктуация и орфография оригинала.

В соответствии со статьей 9-1 Закона Республики Казахстан от 27 ноября 2000 года "Об административных процедурах", постановлением Правительства Республики Казахстан от 20 июля 2010 года N 745 "Об утверждении реестра государственных услуг, оказываемых физическим и юридическим лицам", постановлением Правительства Республики Казахстан от 26 октября 2010 года N 1116 "Об утверждении Типового регламента электронной государственной услуги", постановлением Правительства Республики Казахстан от 17 января 2012 года N 83 "Об утверждении стандартов государственных услуг в области культуры и внесении дополнений в постановление Правительства Республики Казахстан от 20 июля 2010 года N 745 "Об утверждении реестра государственных услуг, оказываемых физическим и юридическим лицам" акимат Павлодарской области **ПОСТАНОВЛЯЕТ:**

1. Утвердить прилагаемый регламент электронной государственной услуги "Выдача свидетельства на право временного вывоза культурных ценностей".

2. Контроль за исполнением настоящего постановления возложить на заместителя акима области **Орсариева А.А.**

3. Настоящее постановление вводится в действие по истечении десяти календарных дней после дня его первого официального опубликования.

Аким области **Е. Арын**

" С О Г Л А С О В А Н О "

Министр транспорта и коммуникаций **А. Жумагалиев**
Республики Казахстан
26 марта 2013 года

У т в е р ж д е н
п о с т а н о в л е н и е м а к и м а т а
П а в л о д а р с к о й о б л а с т и
от 26 марта 2013 года N 87/3

Регламент электронной государственной услуги "Выдача свидетельства на право временного вывоза культурных ценностей"

1. Общие положения

1. Электронная государственная услуга оказывается государственным учреждением "Управление культуры Павлодарской области" (далее – услугодатель), по адресу: 140000, Павлодарская область, город Павлодар, улица Академика Маргулана, 115, а также через веб-портал "электронного правительства": www.e.gov.kz или веб-портал "Е-лицензирование": www.elicense.kz (далее - портал), при условии наличия у получателя государственной услуги электронной цифровой подписи.

2. Электронная государственная услуга оказывается на основании стандарта государственной услуги "Выдача свидетельства на право временного вывоза культурных ценностей" (далее – услуга), утвержденного постановлением Правительства Республики Казахстан от 19 декабря 2012 года N 1614 "О внесении изменений и дополнений в постановление Правительства Республики Казахстан от 17 января 2012 года N 83 "Об утверждении стандартов государственных услуг в области культуры и внесении дополнений в постановление Правительства Республики Казахстан от 20 июля 2010 года N 745 "Об утверждении Реестра государственных услуг, оказываемых физическим и юридическим лицам" и признании утратившими силу некоторых решений Правительства Республики Казахстан" (далее – стандарт).

3. Степень автоматизации электронной государственной услуги: частично автоматизированная.

4. Вид оказания электронной государственной услуги: транзакционная.

5. Понятия и сокращения, используемые в настоящем регламенте:

1) информационная система – система, предназначенная для хранения, обработки, поиска, распространения, передачи и предоставления информации с применением аппаратно-программного комплекса (далее - ИС);

2) бизнес-идентификационный номер – уникальный номер, формируемый для юридического лица (филиала и представительства) и индивидуального предпринимателя, осуществляющего деятельность в виде совместного предпринимательства (далее - БИН);

3) веб-портал "Е-лицензирование" - информационная система, содержащая сведения о выданных, переоформленных, приостановленных, возобновленных и прекративших действие лицензиях, а также филиалах, представительствах (объектах, пунктах, участках) лицензиата, осуществляющих лицензируемый вид (подвид) деятельности, которая централизованно формирует идентификационный номер лицензий, выдаваемых лицензиарами (далее – ИС ГБД "Е-лицензирование") ;

4) индивидуальный идентификационный номер — уникальный номер, формируемый для физического лица, в том числе индивидуального предпринимателя, осуществляющего деятельность в виде личного предпринимательства (далее - ИИН);

5) государственная база данных "Юридические лица" - информационная система, предназначенная для автоматизированного сбора, хранения и обработки информации, создания национального реестра бизнес-идентификационных номеров с целью внедрения единой идентификации юридических лиц в Республике Казахстан и предоставления о них актуальных и достоверных сведений органам государственного управления и прочим субъектам в рамках их полномочий и в соответствии с законодательством Республики Казахстан (далее – Г Б Д Ю Л) ;

6) интерактивная услуга – услуга по предоставлению электронных информационных ресурсов пользователям по их запросам или по соглашению сторон, требующая взаимный обмен информацией;

7) структурно–функциональные единицы - перечень структурных подразделений государственных органов, учреждений или иных организаций, которые участвуют в процессе оказания услуги (далее - СФЕ);

8) медиа-разрыв – чередование бумажного и электронного документооборота в процессе оказания услуг, когда необходимы преобразования документов из электронной формы в бумажную или наоборот;

9) электронная государственная услуга - государственная услуга, оказываемая в электронной форме с применением информационных технологий;

10) пользователь (потребитель) – субъект, обращающийся к информационной системе за получением необходимых ему электронных информационных ресурсов и пользующийся ими ;

11) регистрационный номер налогоплательщика – единый по всем видам налогов и других обязательных платежей в бюджет номер, который присваивается налогоплательщику при его государственной регистрации в качестве налогоплательщика и внесении сведений о нем в Государственный реестр налогоплательщиков Республики Казахстан (далее - РНН);

12) транзакционная услуга - услуга по предоставлению пользователям

электронных информационных ресурсов, требующая взаимного обмена информацией с применением электронной цифровой подписи;

13) веб-портал "электронного правительства" – информационная система, представляющая собой единое окно доступа ко всей консолидированной правительственной информации, включая нормативную правовую базу, и к электронным государственным услугам (далее - ПЭП);

14) электронный документ - документ, в котором информация представлена в электронно-цифровой форме и удостоверена посредством электронной цифровой подписи.

15) Шлюз "электронного правительства" - информационная система, предназначенная для интеграции информационных систем "электронного правительства" в рамках реализации электронных услуг (далее - ШЭП);

16) электронная цифровая подпись - набор электронных цифровых символов, созданный средствами электронной цифровой подписи и подтверждающий достоверность электронного документа, его принадлежность и неизменность содержания (далее - ЭЦП).

2. Порядок деятельности услугодателя по оказанию электронной государственной услуги

6. Пошаговые действия и решения услугодателя через ПЭП (диаграмма N 1 функционального взаимодействия при оказании услуги) приведены в приложении 2 к настоящему регламенту:

1) потребитель осуществляет регистрацию на ПЭП с помощью своего регистрационного свидетельства ЭЦП, которое хранится в интернет-браузере компьютера пользователя (осуществляется для незарегистрированных пользователей на ПЭП);

2) процесс 1 – прикрепление в интернет-браузер компьютера пользователя регистрационного свидетельства ЭЦП, процесс ввода пользователем пароля (процесс авторизации) на ПЭП для получения государственной услуги;

3) условие 1 – проверка на ПЭП подлинности данных о зарегистрированном пользователе через логин (ИИН/БИН) и пароль;

4) процесс 2 – формирование ПЭПом сообщения об отказе в авторизации в связи с имеющимися нарушениями в данных получателя;

5) процесс 3 – выбор пользователем услуги, указанной в настоящем регламенте, вывод на экран формы запроса для оказания услуги и заполнение пользователем формы (ввод данных) с учетом ее структуры и форматных требований, прикреплением к форме запроса необходимых документов в электронном виде;

- 6) процесс 4 - выбор пользователем регистрационного свидетельства ЭЦП для удостоверения (подписания) запроса;
 - 7) условие 2 – проверка на ПЭП срока действия регистрационного свидетельства ЭЦП и отсутствия в списке отозванных (аннулированных) регистрационных свидетельств, а также соответствия идентификационных данных между ИИН/БИН указанным в запросе, и ИИН/БИН указанным в регистрационном свидетельстве ЭЦП;
 - 8) процесс 5 – формирование сообщения об отказе в запрашиваемой услуге в связи с неподтверждением подлинности ЭЦП пользователя;
 - 9) процесс 6 – удостоверение (подписание) посредством ЭЦП пользователя заполненной формы (введенных данных) запроса на оказание услуги;
 - 10) процесс 7 – регистрация электронного документа (запроса пользователя) в ИС ГБД "Е-лицензирование" и обработка запроса в ИС ГБД "Е-лицензирование";
 - 11) условие 3 – проверка услугодателем соответствия пользователя квалификационным требованиям и основаниям для выдачи разрешения;
 - 12) процесс 8 – формирование сообщения об отказе в запрашиваемой услуге в связи с имеющимися нарушениями в данных пользователя в ИС ГБД "Е - л и ц е н з и р о в а н и е " ;
 - 13) процесс 9 – получение пользователем результата услуги (выдача на портале свидетельства на право временного вывоза культурных ценностей), сформированного ИС ГБД "Е-лицензирование". Электронный документ формируется с использованием ЭЦП уполномоченного лица услугодателя.
7. Пошаговые действия и решения через услугодателя (диаграмма N 2 функционального взаимодействия при оказании услуги) приведены в приложении 2 к настоящему регламенту:
- 1) процесс 1 – ввод сотрудником услугодателя логина и пароля (процесс авторизации) в ИС ГБД "Е-лицензирование" для оказания государственной у с л у г и ;
 - 2) условие 1 – проверка в ИС ГБД "Е-лицензирование" подлинности данных о зарегистрированном сотруднике услугодателя через логин и пароль;
 - 3) процесс 2 – формирование ИС ГБД "Е-лицензирование" сообщения об отказе в авторизации в связи с имеющимися нарушениями в данных сотрудника у с л у г о д а т е л я ;
 - 4) процесс 3 – выбор сотрудником услугодателя услуги, указанной в настоящем Регламенте, вывод на экран формы запроса для оказания услуги и ввод сотрудником услугодателя данных получателя;
 - 5) процесс 4 – направление запроса через ШЭП в ГБД ФЛ/ГБД ЮЛ о данных п о л ь з о в а т е л я ;
 - 6) условие 2 – проверка наличия данных пользователя в ГБД ФЛ/ГБД ЮЛ;

7) процесс 5 – формирование сообщения о невозможности получения данных в связи с отсутствием данных пользователя в ГБД ФЛ/ГБД ЮЛ;

8) процесс 6 – заполнение формы запроса в части отметки о наличии документов в бумажной форме и сканирование сотрудником услугодателя необходимых документов, предоставленных пользователем и прикрепление их к ф о р м е з а п р о с а ;

9) процесс 7 – регистрация запроса в ИС ГБД "Е-лицензирование" и обработка услуги в ИС ГБД "Е-лицензирование";

10) условие 3 – проверка услугодателем соответствия пользователя квалификационным требованиям и основаниям для выдачи свидетельства;

11) процесс 8 – формирование сообщения об отказе в запрашиваемой услуге в связи с имеющимися нарушениями в данных пользователя в ИС ГБД "Е - л и ц е н з и р о в а н и е " ;

12) процесс 9 – получение пользователем результата услуги (выдача на портале свидетельства на право временного вывоза культурных ценностей), сформированного ИС ГБД "Е-лицензирование". Электронный документ формируется с использованием ЭЦП уполномоченного лица услугодателя.

8. Формы заполнения запроса и ответа на услугу приведены на веб-портале "Е-лицензирование": www.elicense.kz.

9. Способ проверки получателем статуса исполнения запроса по электронной государственной услуге: на портале "электронного правительства" в разделе "История получения услуг", а также при обращении в уполномоченный орган.

10. Необходимую информацию и консультацию по оказанию электронной государственной услуги можно получить по телефону call–центра: (1414).

3. Описания порядка взаимодействия в процессе оказания электронной государственной услуги

11. СФЕ, которая участвует в процессе оказания электронной государственной услуги – сотрудник услугодателя.

12. Текстовое табличное описание последовательности действий (процедур, функций, операций) с указанием срока выполнения каждого действия приведены в приложении 1 к настоящему регламенту.

13. Диаграмма, отражающая взаимосвязь между логической последовательностью действий (в процессе оказания электронной государственной услуги) в соответствии с их описаниями, приведена в приложении 2 к настоящему регламенту.

14. Результаты оказания услуги потребителям измеряются показателями качества и доступности в соответствии с приложением 3 к настоящему

р е г л а м е н т у .

15. Требования, предъявляемые к процессу оказания электронной государственной услуги потребителям:

- 1) соблюдение конституционных прав и свобод человека;
- 2) соблюдение законности при исполнении служебного долга;
- 3) вежливость при работе с потребителями государственной услуги;
- 4) представление исчерпывающей информации об оказываемой государственной услуге;
- 5) прозрачность деятельности должностных лиц при рассмотрении обращений ;
- 6) обеспечение сохранности документов потребителя государственной услуги ;
- 7) защита и конфиденциальность информации о содержании документов потребителя государственной услуги.

16. Технические условия оказания услуги:

- 1) выход в Интернет ;
- 2) наличие БИН, ИИН у лица, которому выдается свидетельство;
- 3) авторизация ПЭП ;
- 4) наличие пользователя ЭЦП.

П р и л о ж е н и е 1

к регламенту электронной государственной услуги "Выдача свидетельства на право временного вывоза культурных ценностей"

Таблица 1. Описание действий СФЕ через ПЭП

1 N действия (хода, потока работ)	1	2	3	4
2 Наименование СФЕ	Потребитель	ПЭП	Потребитель	Потребитель
3 Наименование действия (процесса, процедуры, операции) и их описание	Прикрепление в интернет-браузер компьютера пользователя регистрационного свидетельства ЭЦП	Формирует сообщение об отказе в связи с имеющимися нарушениями в данных пользователя	Выбирает услугу и формирует данные запроса прикреплением необходимых документов в электронном виде	Выбор ЭЦП для удостоверения (подписания) запроса
4 Форма завершения (данные, документ)	Отображение уведомления об	Формирование сообщения об отказе в запрашиваемой	Отображение уведомления	

	организационно–распорядительное решение)	успешном формировании запроса	электронной государственной услуге	об успешном формировании запроса	Маршрутизация запроса
5	Сроки исполнения	10 – 15 сек	20 сек	1,5 мин	10 – 15 сек
6	Номер следующего действия	2 – если есть нарушения в данных получателя; 3 – если авторизация прошла успешно	–	4	5 – если в ЭЦП ошибка; 6 – если ЭЦП без ошибки

продолжение таблицы

5	6	7	8	9
ПЭП	Потребитель	ПЭП	ПЭП	ПЭП
Формирует сообщения об отказе в связи с неподтверждением подлинности ЭЦП пользователя	Удостоверение (подписание) запроса посредством ЭЦП	Регистрация электронного заявления (запроса пользователя) в И С " Е-лицензирование " и обработка запроса в ИС " Е-лицензирование "	Формирование сообщения об отказе в связи с имеющимися нарушениями в данных пользователя в И С " Е-лицензирование "	Электронный документ (выдача свидетельства)
Формирование сообщения об отказе в запрашиваемой электронной государственной услуге	Маршрутизация запроса	Регистрация запроса с присвоением номера заявлению	Формирование сообщения об отказе в запрашиваемой электронной государственной услуге	Выдача на портале свидетельства на право временного вывоза культурных ценностей
10 – 15 сек	1,5 мин	1,5 мин	-	10 рабочих дней
-	7	8 - если есть нарушения; 9 - если регистрация прошла успешно	-	–

Таблица 2. Описание действий СФЕ через услугодателя

1	N действия (хода, потока работ)	1	2	3	4
2	Наименование СФЕ	Услугодатель	ИС ГБД " Е-лицензирование "	Услугодатель	ГБД ЮЛ
			Формирует сообщение об		Направление запроса на

3	Наименование действия (процесса, процедуры, операции) и их описание	Авторизуется на ИС ГБД "Е-лицензирование"	отказе в связи с имеющимися нарушениями в данных	Выбор сотрудником услугодателя услуги	проверку данных пользователя в ГБД ЮЛ
4	Форма завершения (данные, документ организационно-распорядительное решение)	Отображение уведомления об успешном формировании запроса	Формирование сообщения об отказе в запрашиваемой электронной государственной услуге	Отображение уведомления об успешном формировании запроса	Маршрутизация запроса
5	Сроки исполнения	10 – 15 сек	10 сек	1,5 мин	1,5 мин
6	Номер следующего действия	1 - проверка в ИС ГБД "Е-лицензирование" подлинности данных логина и пароля сотрудника услугодателя	–	4	5 – если есть нарушения в данных пользователя; 6 – если авторизация прошла успешно

продолжение таблицы

5	6	7	8	9
ИС ГБД "Е-лицензирование"	Услугодатель	ИС ГБД "Е-лицензирование"	ИС ГБД "Е-лицензирование"	ИС ГБД "Е-лицензирование"
Формирование сообщения об отказе в связи с имеющимися нарушениями в данных	Заполнение формы запроса с прикреплением документов	Регистрация электронного документа в ИС ГБД "Е-лицензирование" и обработка услуги в ИС ГБД "Е-лицензирование"	Формирование сообщения об отказе в запрашиваемой услуге в связи с имеющимися нарушениями в данных пользователя в ИС ГБД "Е-лицензирование"	Электронный документ (выдача свидетельства)
Формирование сообщения об отказе в запрашиваемой электронной государственной услуге	Отображение уведомления об успешном формировании запроса	Регистрация запроса в системе с присвоением номера заявлению	Формирование сообщения об отказе в запрашиваемой электронной государственной услуге	Выдача на портале свидетельства на право временного вывоза культурных ценностей
1,5 мин	10 – 15 сек	1,5 мин	-	10 рабочих дней
		8 – если в ИС ГБД "		

-	-	Е-лицензирование " отсутствуют данные по запросу ; 9 – если данные по запросу найжены	-
---	---	--	---

П р и л о ж е н и е 2

к регламенту электронной государственной услуги "Выдача свидетельства на право временного вывоза культурных ценностей"

Диаграмма N 1 функционального взаимодействия при оказании электронной государственной услуги через ПЭП



Диаграмма N 2 функционального взаимодействия при оказании электронной государственной услуги через услугодателя



Условные обозначения

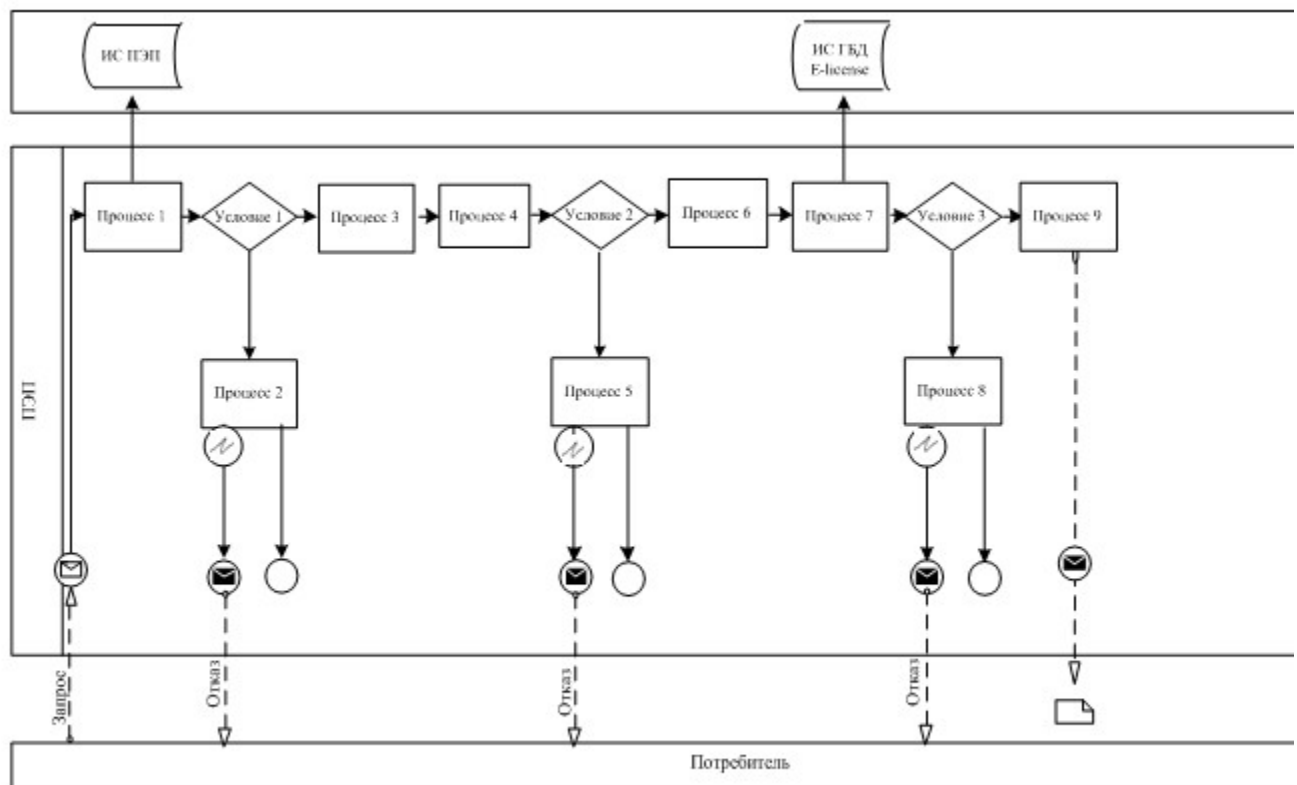
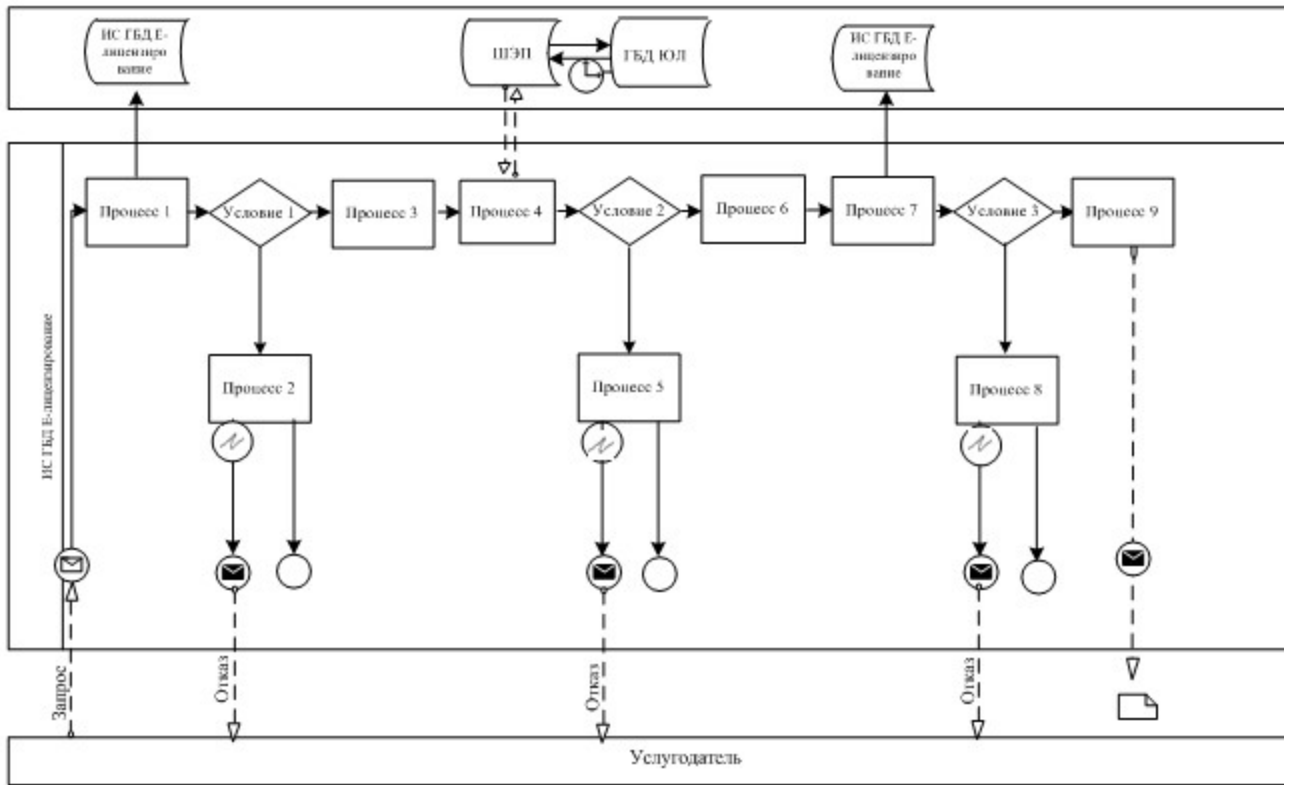

П р и л о ж е н и е 3

к регламенту электронной государственной
услуги "Выдача свидетельства на право
временного вывоза культурных ценностей"

Форма выходного документа (комбинированный ответ)

Управление культуры

**(местный исполнительный орган области, города республиканского значения
, столицы) СВИДЕТЕЛЬСТВО**

на право временного вывоза культурных ценностей

город _____ " ____ " _____ 20__ г.

1. Заявитель _____

(Ф.И.О. или наименование юридического лица)

2. Данные заявителя: _____

(гражданство, номер паспорта или удостоверения личности,

дата его выдачи или реквизиты юридического лица)

3. Деятельность заявителя _____

4. На основании заключения экспертной
комиссии по временному вывозу
культурных ценностей _____

(местных исполнительных органов областей, города
республиканского значения и столицы)

№ _____ от "___" _____ 20__ г.

1) _____
(наименование культурной ценности)

2) _____

3) _____

4) _____

разрешается к временному вывозу из Республики Казахстан с целью

(наименование страны и местонахождение организации)
на срок с "___" _____ 20__ года по "___" _____ 20__ года
Уполномоченное лицо _____

(Ф.И.О. и должность)

М.П. _____ отметка таможенных органов

Республики Казахстан

П р и л о ж е н и е 4

к регламенту электронной государственной
услуги "Выдача свидетельства на право
временного вывоза культурных ценностей"

Ф о р м а

(местный исполнительный орган области

города республиканского значения, столицы)

от _____

(фамилия, имя, отчество или наименование заявителя)

ЗАЯВЛЕНИЕ

Прошу выдать свидетельство на право временного вывоза культурных ценностей

- 1) _____
 - 2) _____
 - 3) _____
 - 4) _____
 - 5) _____
- с целью _____

_____ (наименование страны и местонахождение)

Данные заявителя: _____
(ФИО, дата рождения, гражданство, номер паспорта или удостоверения личности,

_____ дата его выдачи, место жительства, контактный телефон или реквизиты юридического лица)

Подпись _____ Дата _____
М.П.

Приложение 5
к регламенту электронной государственной
услуги "Выдача свидетельства на право
временного вывоза культурных ценностей"
Экспертная комиссия по временному
вывозу культурных ценностей

_____ (местного исполнительного органа области,
города республиканского значения, столицы)

ЗАКЛЮЧЕНИЕ

№ _____

город _____ " ____ " _____ 20__ г.

1. Заявитель _____
(Ф.И.О. или наименование юридического лица)

2. Данные заявителя: _____
(гражданство, номер паспорта или удостоверения личности,
дата его выдачи или реквизиты юридического лица)

3. Деятельность заявителя: _____

4. Цель вывоза (временного вывоза) _____

5. Представлено на экспертизу _____
(название предмета, количество прописью)

6. Описание предмета _____

(подлинник, автор, место и время
создания, материал и техника исполнения,

размер, вес, сохранность)

Заключение: _____

(имеет либо не имеет культурную ценность)

рекомендация о возможности временного вывоза)

П р е д с е д а т е л ь
экспертной комиссии:
_____ (Ф.И.О.)

_____ (Ф.И.О.)

Ч л е н ы к о м и с с и и :
_____ (Ф.И.О.)
_____ (Ф.И.О.)

_____ (Ф.И.О.)

П р и л о ж е н и е 6

к регламенту электронной государственной
услуги "Выдача свидетельства на право
временного вывоза культурных ценностей"

Форма анкеты для определения показателей электронной государственной услуги: "качество" и "доступность"

(наименование услуги)

1. Удовлетворены ли Вы качеством процесса и результатом оказания электронной государственной услуги?

- 1) не удовлетворен;
- 2) частично удовлетворен;
- 3) удовлетворен.

2. Удовлетворены ли Вы качеством информации о порядке оказания электронной государственной услуги?

- 1) не удовлетворен;
- 2) частично удовлетворен;
- 3) удовлетворен.