

Об утверждении регламента государственной услуги "Аттестация производителей оригинальных, элитных семян, семян первой, второй и третьей репродукций и реализаторов семян"

Утративший силу

Постановление Восточно-Казахстанского областного акимата от 17 июня 2014 года N 161. Зарегистрировано Департаментом юстиции Восточно-Казахстанской области 22 июля 2014 года N 3405. Утратило силу - постановлением Восточно-Казахстанского областного акимата от 12 июня 2017 года № 144

Сноска. Утратило силу - постановлением Восточно-Казахстанского областного акимата от 12.06.2017 № 144 (вводится в действие по истечении десяти календарных дней после дня его первого официального опубликования).

Примечание РЦПИ.

В тексте документа сохранена пунктуация и орфография оригинала.

В соответствии с пунктом 2 статьи 27 Закона Республики Казахстан от 23 января 2001 года "О местном государственном управлении и самоуправлении в Республике Казахстан", статьей 16 Закона Республики Казахстан от 15 апреля 2013 года "О государственных услугах", постановлением Правительства Республики Казахстан от 5 марта 2014 года № 199 "Об утверждении стандарта государственной услуги "Аттестация производителей оригинальных, элитных семян, семян первой, второй и третьей репродукций и реализаторов семян", Восточно-Казахстанский областной акимат **ПОСТАНОВЛЯЕТ:**

1. Утвердить прилагаемый регламент государственной услуги "Аттестация производителей оригинальных, элитных семян, семян первой, второй и третьей репродукций и реализаторов семян".

2. Настоящее постановление вводится в действие по истечении десяти календарных дней после дня его первого официального опубликования, но не ранее введения в действие постановления Правительства Республики Казахстан от 5 марта 2014 года № 199 "Об утверждении стандарта государственной услуги "Аттестация производителей оригинальных, элитных семян, семян первой, второй и третьей репродукций и реализаторов семян".

Аким области

Б. Сапарбаев

Утвержден
постановлением
Восточно-Казахстанского
областного акимата
от " 17 " июня 2014 года № 161

Регламент государственной услуги "Аттестация производителей оригинальных, элитных семян, семян первой, второй и третьей репродукций и реализаторов семян"

1. Общие положения

1. Государственная услуга "Аттестация производителей оригинальных, элитных семян, семян первой, второй и третьей репродукций и реализаторов семян" (далее - государственная услуга) оказывается местным исполнительным органом области (далее – услугодатель).

Государственная услуга оказывается при непосредственном обращении к услугодателю, а также через веб-портал "электронного правительства" www.e.gov.kz (далее – портал).

2. Форма оказываемой государственной услуги: электронная (частично автоматизированная) и (или) бумажная.

3. Результатом оказания государственной услуги является выдача свидетельства об аттестации в форме электронного документа, удостоверенного электронной цифровой подписью (далее – ЭЦП) уполномоченного должностного лица услугодателя.

В случае обращения к услугодателю за получением свидетельства на бумажном носителе, свидетельство об аттестации оформляется в электронном формате, распечатывается, заверяется печатью и подписывается руководителем услугодателя.

Форма предоставления результата оказания государственной услуги: электронная и (или) бумажная.

2. Описание порядка действий структурных подразделений (работников) услугодателя в процессе оказания государственной услуги

4. Основанием для начала процедуры (действия) по оказанию государственной услуги является наличие документов услугополучателя согласно пункту 9 стандарта государственной услуги "Аттестация производителей оригинальных, элитных семян, семян первой, второй и третьей репродукций и реализаторов семян", утвержденного постановлением Правительства Республики Казахстан от 5 марта 2014 года № 199 (далее – Стандарт).

5. Содержание процедур (действий), входящих в состав процесса оказания государственной услуги:

1) прием заявления и документов услугополучателя, согласно пункту 9 Стандарта, регистрация в журнале входящей документации. Длительность выполнения – не более 15 (пятнадцати) минут;

2) определение исполнителя. Длительность выполнения – не более 2 (двух) часов;

3) регистрация заявления в ИС ГБД "Е-лицензирование" и проверка услугодателем соответствия услугополучателя квалификационным требованиям и основаниям для выдачи свидетельства в ИС ГБД "Е-лицензирование". Длительность выполнения – не более 5 (пяти) рабочих дней;

4) формирование электронного свидетельства в ИС ГБД "Е-лицензирование". Электронный документ формируется с использованием ЭЦП уполномоченного лица услугодателя. Длительность выполнения – не более 12 (двенадцати) рабочих дней;

5) подписание сформированного ИС ГБД "Е-лицензирование" электронного свидетельства. Электронный документ формируется с использованием ЭЦП уполномоченного должностного лица услугодателя. Длительность выполнения – не более 15 (пятнадцати) минут;

6) выдача услугополучателю свидетельства об аттестации в форме электронного документа, удостоверенного ЭЦП уполномоченного должностного лица услугополучателя. Длительность выполнения – не более 15 (пятнадцать) минут.

Срок оказания государственной услуги с момента сдачи пакета документов услугополучателем услугодателю – не более 20 (двадцати) рабочих дней.

7. Результатом процедуры (действия) по оказанию государственной услуги по действию 1, указанному в пункте 4 настоящего Регламента, выдача услугополучателю расписка о приеме соответствующих документов с указанием:

номера и даты приема документов;

вида запрашиваемой государственной услуги;

количества и названий приложенных документов;

даты (времени) получения государственной услуги и места выдачи документов;

фамилии, имени, отчества ответственного должностного лица услугодателя, принявшего документы, который служит основанием для начала действия 2.

Результатом действия 2 является резолюция руководителя, документы с указанием передаются исполнителю для осуществления действия 3.

Результатом действия 3 является зарегистрированное заявление и данные о соответствии услугополучателя квалификационным требованиям, которые – служит основанием для осуществления действия 4.

Результатом действия 4 является сформированное свидетельство, который служит основанием для начала действия 5.

Результатом действия 5 является подписанное свидетельство, который служит основанием для выполнения действия 6.

Результатом действия 6 является подпись услугополучателя в получении свидетельства об аттестации.

3. Описание порядка взаимодействия структурных подразделений (работников) услугодателя в процессе оказания государственной услуги

7. В процессе оказания государственной услуги участвуют:

- 1) канцелярия услугодателя;
- 2) руководитель услугодателя;
- 3) исполнитель услугодателя.

8. Описание процедур (действий), необходимых для оказания государственной услуги:

1) прием канцелярией услугодателя заявления и документов услугополучателя, регистрация в журнале входящей документации. Длительность выполнения – не более 15 (пятнадцати) минут;

2) определение руководителем услугодателя исполнителя. Длительность выполнения – не более 2 (двух) часов;

3) исполнитель услугодателя регистрирует заявление в ИС ГБД "Е-лицензирование" и проверяет соответствие услугополучателя квалификационным требованиям и основаниям для выдачи свидетельства об аттестации в ИС ГБД "Е-лицензирование". Длительность выполнения – не более 5 (пяти) рабочих дней;

4) формирование электронного свидетельства в ИС ГБД "Е-лицензирование". Электронный документ формируется с использованием ЭЦП уполномоченного лица услугодателя. Длительность выполнения - не более 12 (двенадцати) рабочих дней;

5) руководитель услугодателя подписывает сформированное ПЭПом электронное свидетельство об аттестации. Электронный документ формируется с использованием ЭЦП уполномоченного лица услугодателя. Длительность выполнения – не более 15 (пятнадцати) минут;

6) выдача свидетельства об аттестации услугополучателю. Длительность выполнения – не более 15 (пятнадцати) минут.

Описание последовательности процедур (действий) структурных подразделений (работников) услугодателя в процессе оказания государственной

услуги приведены в блок-схеме прохождения каждого действия (процедуры) согласно приложению 1 к настоящему регламенту.

4. Описание порядка использования информационных систем в процессе оказания государственной услуги

9. Порядок обращения и последовательности процедур (действий) услугодателя и услугополучателя при оказании государственной услуги через веб-портал "электронного правительства":

1) услугополучатель осуществляет регистрацию на портал с помощью своего регистрационного свидетельства ЭЦП, которое хранится в интернет – браузере компьютера услугополучателя (осуществляется для незарегистрированных получателей на портал);

2) процесс 1 – прикрепление в интернет-браузер компьютера получателя регистрационного свидетельства ЭЦП, процесс ввода получателем пароля (процесс авторизации) на портал для получения государственной услуги;

3) условие 1 – проверка на портале подлинности данных о зарегистрированном услугополучателе через логин (ИИН/БИН) и пароль;

4) процесс 2 – выбор услугополучателем услуги, указанной в настоящем регламенте, вывод на экран формы запроса для оказания услуги и заполнение получателем формы (ввод данных) с учетом ее структуры и форматных требований, прикрепление к форме запроса необходимых документов в электронном виде;

5) процесс 3 - выбор услугополучателем регистрационного свидетельства ЭЦП для удостоверения (подписания) запроса;

6) условие 2 – проверка на портале срока действия регистрационного свидетельства ЭЦП и отсутствия в списке отозванных (аннулированных) регистрационных свидетельств, а также соответствия идентификационных данных между ИИН/БИН, указанным в запросе и ИИН/БИН, указанным в регистрационном свидетельстве ЭЦП;

7) процесс 4 – формирование сообщения об отказе в запрашиваемой услуге в связи с не подтверждением подлинности ЭЦП услугополучателя;

8) процесс 5 – удостоверение (подписание) посредством ЭЦП услугополучателя заполненной формы (введенных данных) запроса на оказание услуги;

9) процесс 6 – регистрация электронного документа (запроса услугополучателя) в ИС ГБД "Е-лицензирование" и обработка запроса в ИС ГБД "Е-лицензирование";

10) условие 3 – проверка исполнителем услугодателя соответствия услугополучателя квалификационным требованиям и основаниям для выдачи свидетельства об аттестации;

11) процесс 7 – получение услугополучателем результата услуги (электронное свидетельство об аттестации), сформированного порталом. Электронный документ формируется с использованием ЭЦП уполномоченного лица услугодателя.

Порядок обращения и последовательности процедур (действий) услугодателя и услугополучателя при оказании государственной услуги через веб-портал "электронного правительства" указан в диаграмме функционального взаимодействия информационных систем, задействованных в оказании государственной услуги, согласно приложению 2 к настоящему Регламенту.

10. Подробное описание последовательности процедур (действий), взаимодействий структурных подразделений (работников) услугодателя в процессе оказания государственной услуги, а также описание порядка использования информационных систем в процессе оказания государственной услуги отражается в справочнике бизнес - процессов оказания государственной услуги согласно приложению 3 к настоящему Регламенту. Справочник бизнес - процессов размещается на веб - портале "электронного правительства", интернет - ресурсе услугодателя.

Сноска. Регламент дополнен пунктом 10 в соответствии с постановлением Восточно-Казахстанского областного акимата от 06.02.2015 № 28 (вводится в действие по истечении десяти календарных дней после дня его первого официального опубликования).

Примечание.

Расшифровка аббревиатур:

ИС ГБД "Е-лицензирование" - информационная система государственной базы данных;

ИИН – индивидуальный идентификационный номер;

БИН - бизнес-идентификационный номер;

ЭЦП - электронная цифровая подпись.

Приложение 1
к регламенту государственной
услуги
"Аттестация производителей
оригинальных,
элитных семян, семян
первой, второй и третьей
репродукций
и реализаторов семян"

Блок-схема прохождения каждого действия (процедуры)

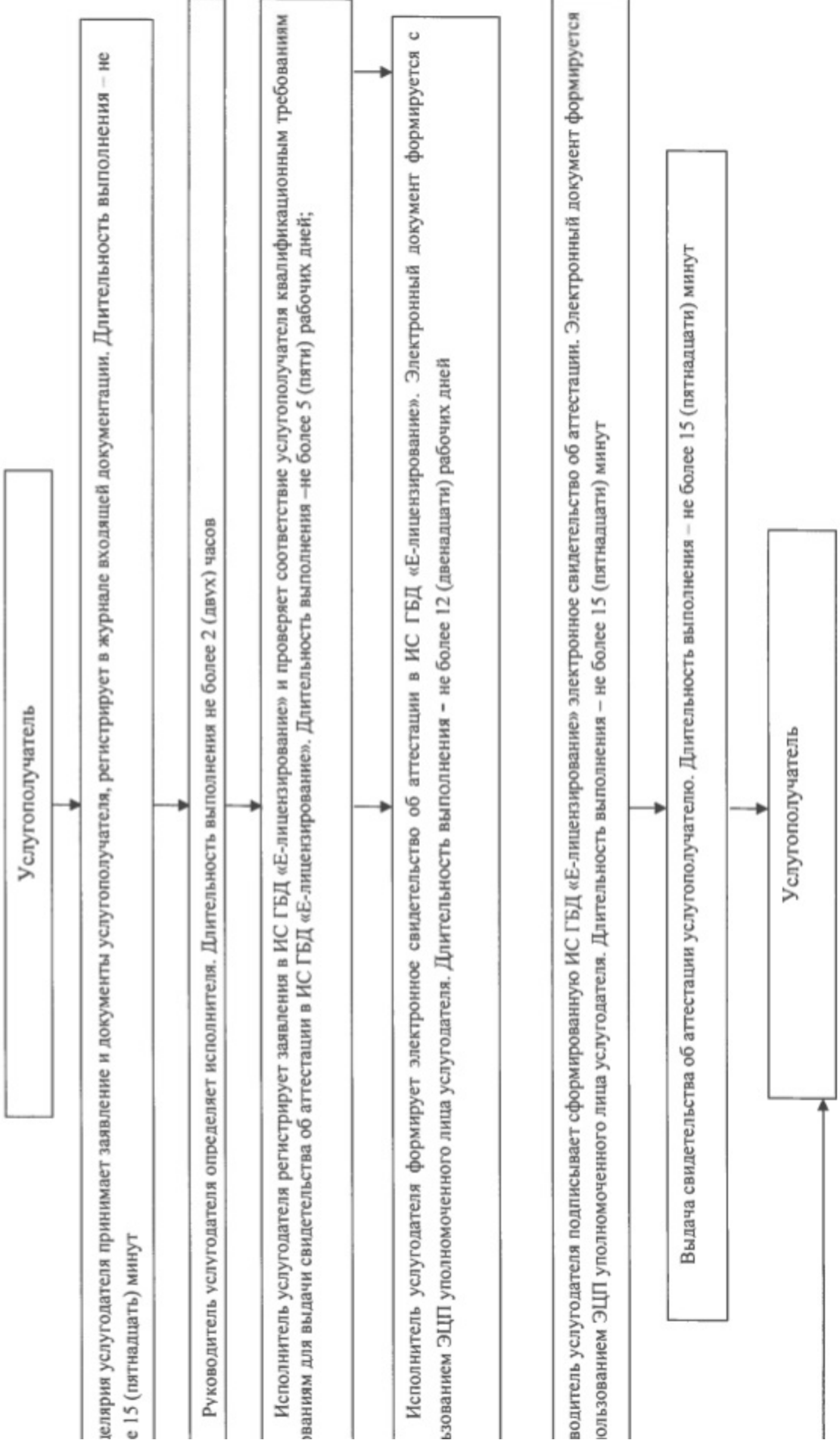





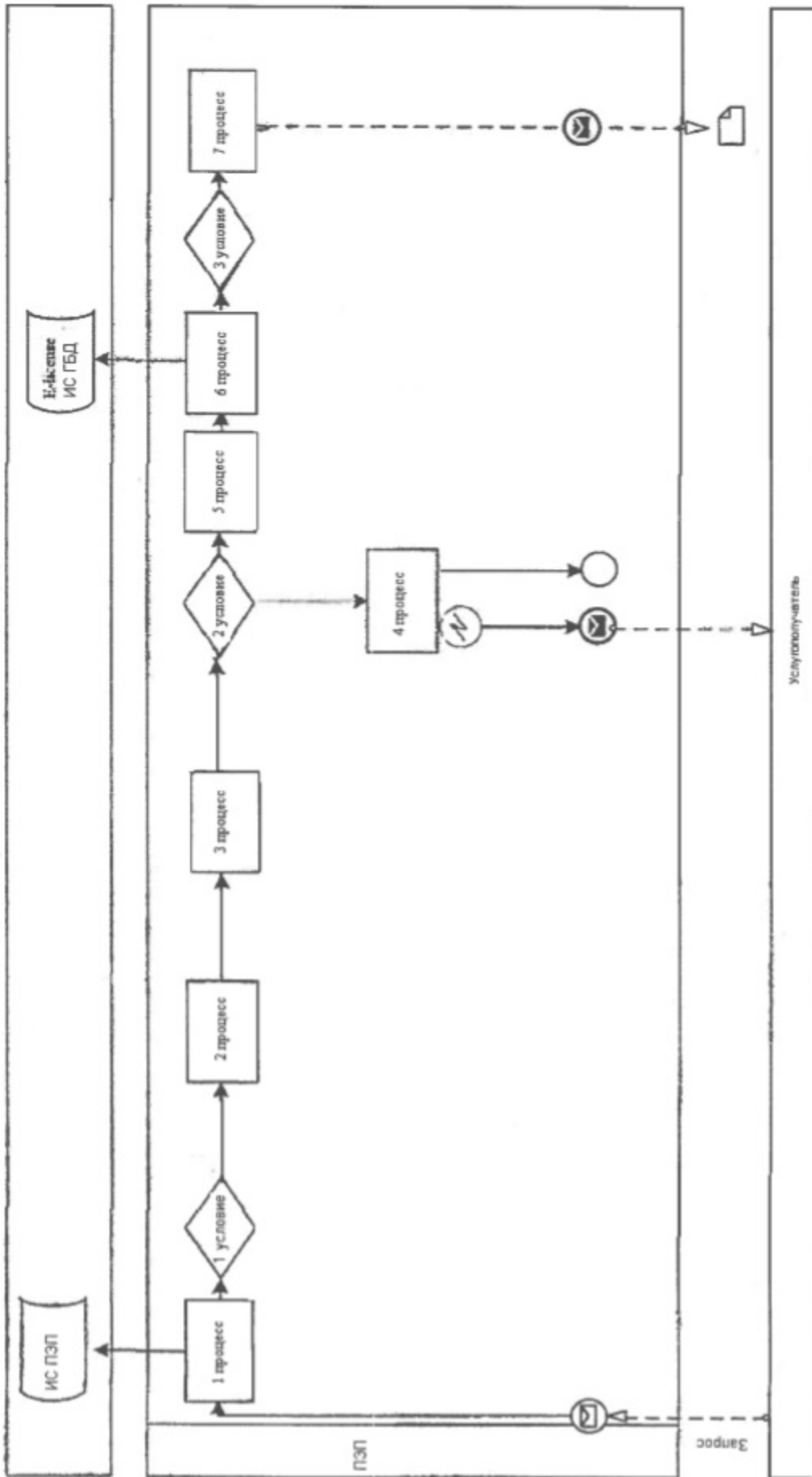

Приложение 2
к регламенту государственной
услуги
"Аттестация производителей
оригинальных,
элитных семян, семян
первой, второй и третьей
репродукций
и реализаторов семян"

Диаграмма функционального взаимодействия информационных систем



Условные обозначения

	Сообщение начальное
	Сообщение завершающее
	Сообщение промежуточное
	Простое событие завершающее
	Ошибка
	Информационная система
	Процесс
	Условие
	Поток управления
	Поток сообщений
	Электронный документ, предоставляемый конечному пользователю

Приложение 3
к регламенту государственной
услуги "Аттестация
производителей оригинальных,
элитных семян, семян первой,
второй и третьей репродукций и
реализаторов семян"

Справочник бизнес - процессов оказания государственной услуги "
Аттестация производителей оригинальных, элитных семян, семян первой,
второй и третьей репродукций и реализаторов семян"

Сноска. Регламент дополнен приложением 3 в соответствии с постановлением Восточно-Казахстанского областного акимата от 06.02.2015 № 28 (вводится в действие по истечении десяти календарных дней после дня его первого официального опубликования).

1. При оказании государственной услуги через услугодателя

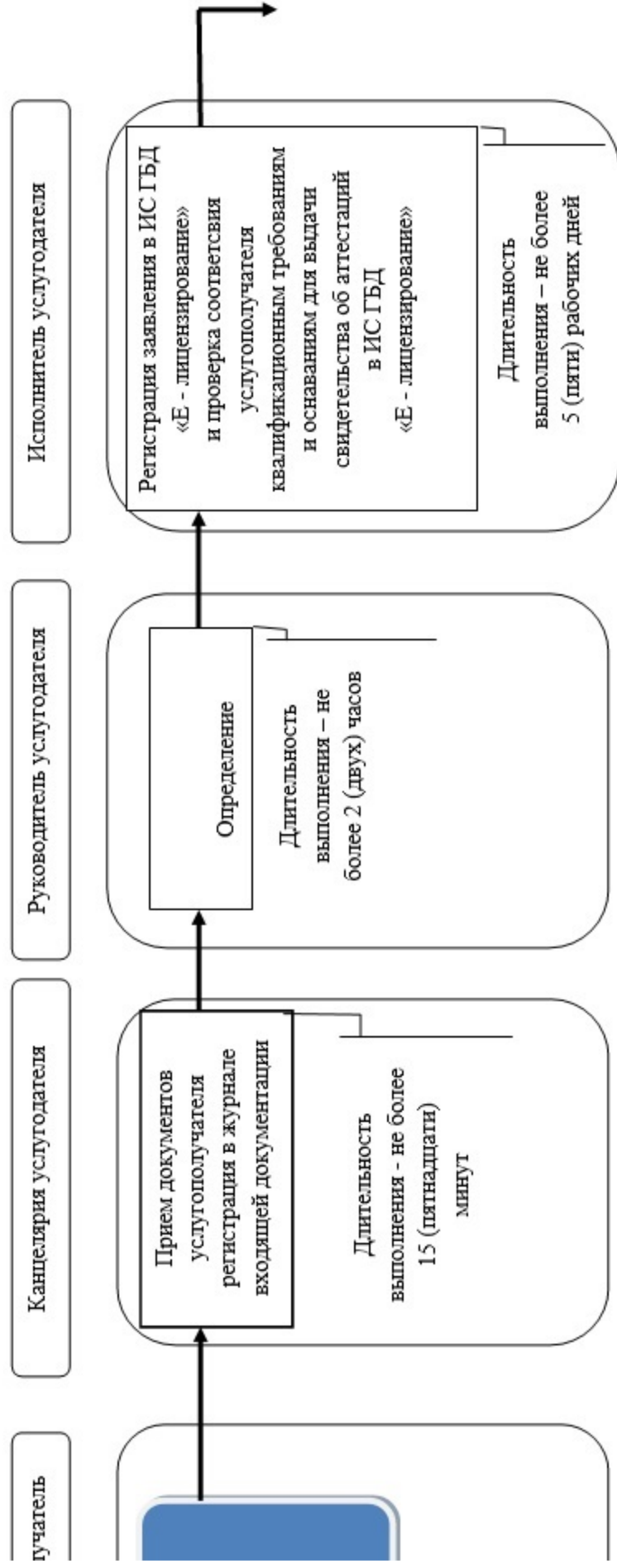

Услугоно:



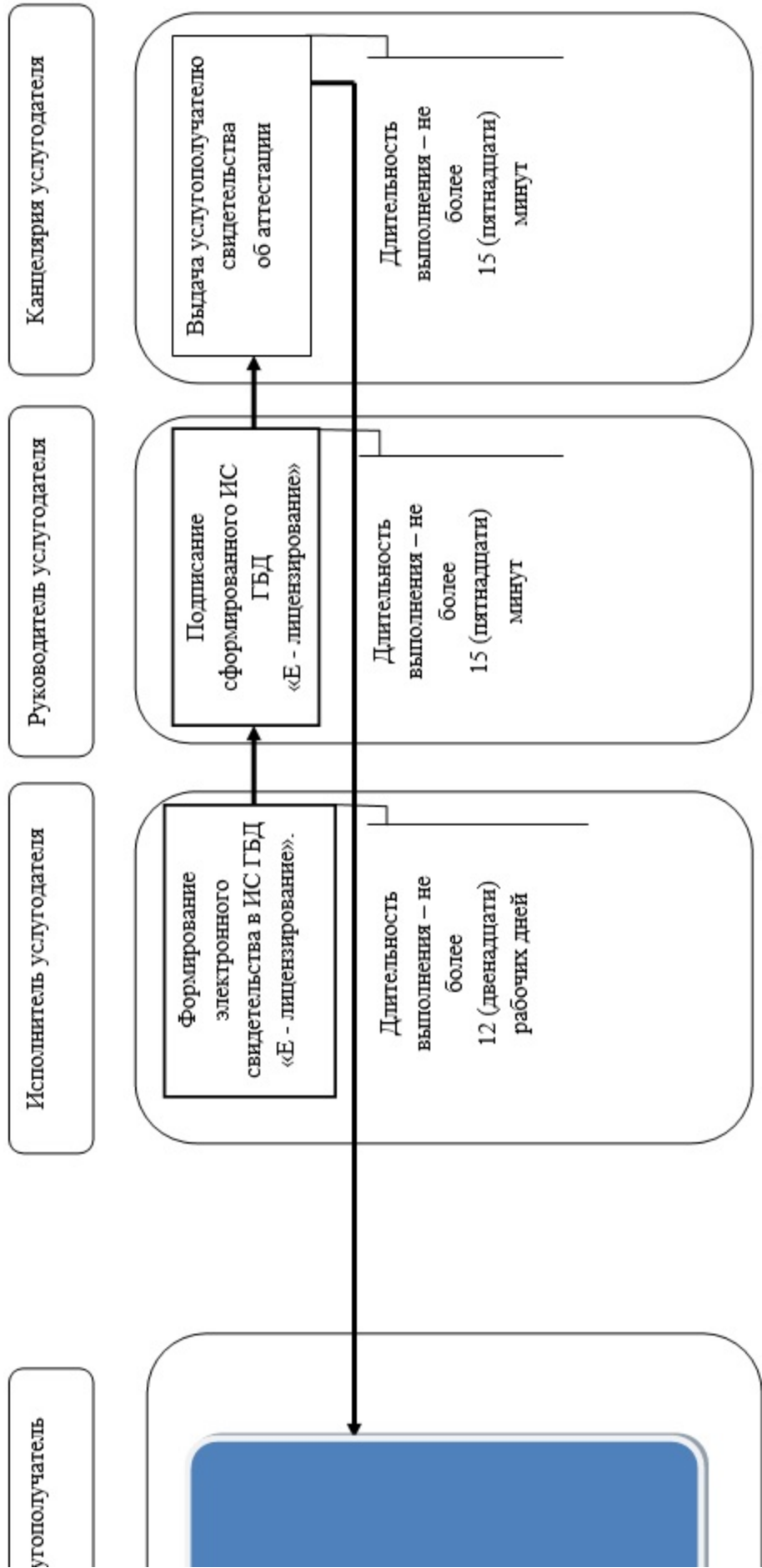





Уст.

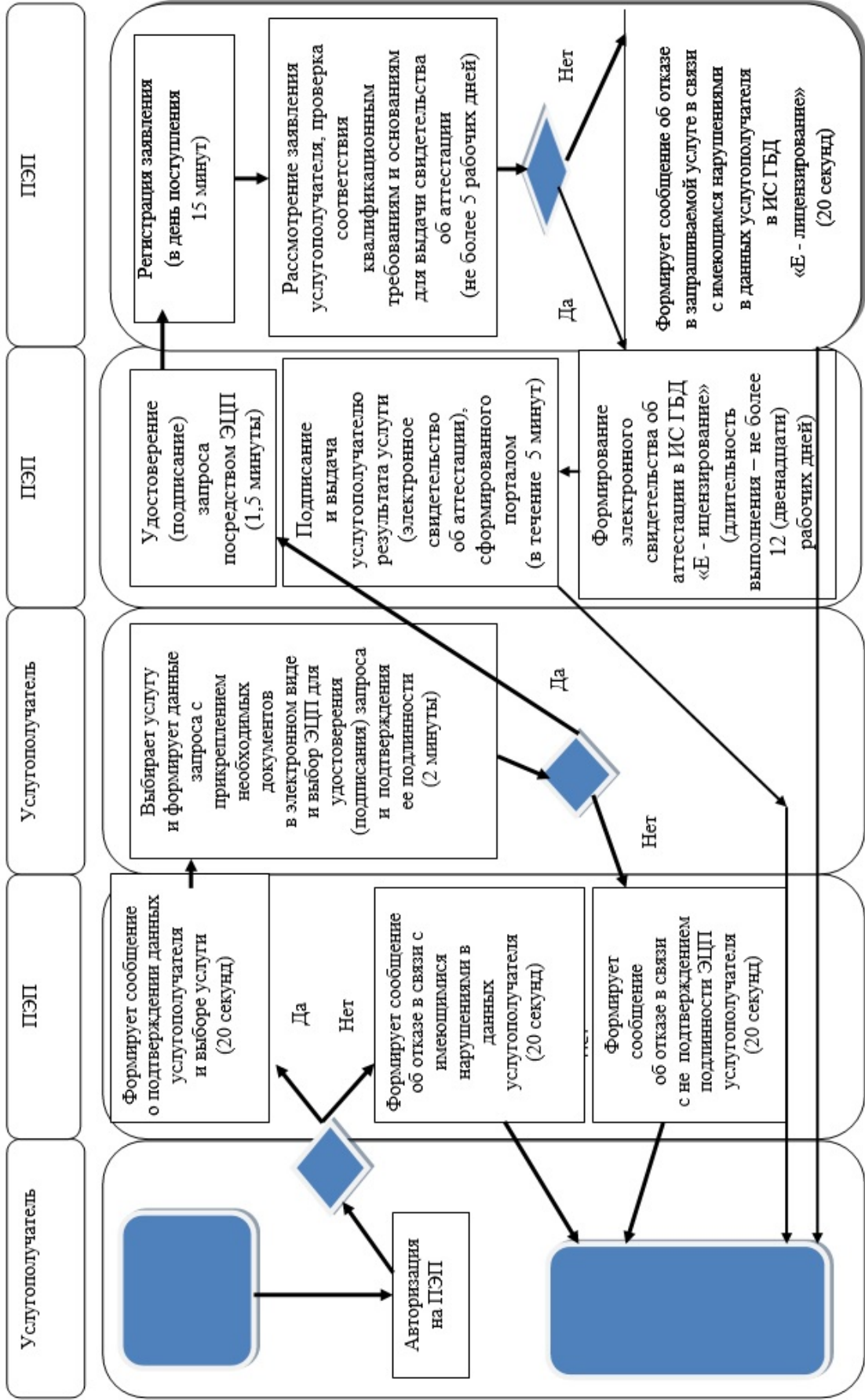

2. При оказании государственной услуги через портал



Условные обозначения:	
	- начало или завершение оказания государственной услуги
	- наименование процедуры (действия) услугополучателя и (или) структурно - функциональной единицы
	- вариант выбора
	- переход к следующей процедуре (действию)