

О внесении изменений в постановление акимата Карагандинской области от 28 мая 2014 года № 25/11 "Об утверждении регламента государственной услуги "Выдача архивных справок"

Утративший силу

Постановление акимата Карагандинской области от 2 марта 2015 года № 09/06. Зарегистрировано Департаментом юстиции Карагандинской области 27 марта 2015 года № 3076. Утратило силу постановлением акимата Карагандинской области от 12 мая 2016 года № 32/03

Сноска. Утратило силу постановлением акимата Карагандинской области от 12.05.2016 № 32/03.

В соответствии с Законом Республики Казахстан от 24 марта 1998 года "О нормативных правовых актах", Законом Республики Казахстан от 23 января 2001 года "О местном государственном управлении и самоуправлении в Республике Казахстан" акимат Карагандинской области **ПОСТАНОВЛЯЕТ:**

1. Внести в постановление акимата Карагандинской области от 28 мая 2014 года № 25/11 "Об утверждении регламента государственной услуги "Выдача архивных справок" (зарегистрировано в Реестре государственной регистрации нормативных правовых актов № 2669, опубликовано в информационно-правовой системе "Эділет" 9 июля 2014 года, в газетах "Индустриальная Караганда" от 12 июля 2014 года № 119-120 (21640-21641) и "Орталық Қазақстан" от 12 июля 2014 года № 129-130 (21764)) следующие изменения:

в регламенте государственной услуги "Выдача архивных справок", утвержденном указанным постановлением:

пятый абзац пункта 5 изложить в новой редакции следующего содержания:

"Срок оказания государственной услуги с момента сдачи пакета документов услугодателю в Центр, а также при обращении на Портал – 15 (пятнадцать) календарных дней. В случаях, когда для оказания государственной услуги необходимо изучение документов двух и более организаций, а также периода более чем за пять лет, услугодателем срок оказания государственной услуги продлевается не более чем на тридцать календарных дней, о чем сообщается услугополучателю в течение 3 (трех) рабочих дней со дня регистрации документов.";

подпункт 9 пункта 11 изложить в новой редакции следующего содержания:

"9) процесс 6 – регистрация электронного документа в АРМ РШЭП;"

приложения 1, 2, 3, 4, 5 и 8 к указанному постановлению изложить в новой

редакции согласно приложениям 1, 2, 3, 4, 5 и 6 к настоящему постановлению.

2. Государственному учреждению "Управление культуры, архивов и документации Карагандинской области" принять необходимые меры, вытекающие из настоящего постановления.

3. Отменить постановление акимата Карагандинской области от 23 декабря 2014 года № 68/03 "О внесении изменений в постановление акимата Карагандинской области от 28 мая 2014 года № 25/11 "Об утверждении регламента государственной услуги "Выдача архивных справок".

4. Контроль за исполнением настоящего постановления возложить на курирующего заместителя акима области.

5. Настоящее постановление вводится в действие по истечении десяти календарных дней после первого официального опубликования.

Аким Карагандинской области

Н. Абдибеков

П р и л о ж е н и е	1
к постановлению	акимата
Карагандинской	области
от 02 марта 2015 года № 09/06	
П р и л о ж е н и е	1
к регламенту	государственной
услуги "Выдача архивных справок"	

Адреса и телефоны государственных архивов Карагандинской области

Название	Адрес	Контакты
Отдел архивной деятельности	100008, г. Караганда, Бульвар Мира, 30	87212-569108 Archive_cancel@ krg.gov.kz
Коммунальное государственное учреждение "Государственный архив Абайского района управления культуры, архивов и документации Карагандинской области"	100100, Карагандинская область город Абай, Абайский район, улица Курчатова, 43	Телефон: 8 (72131) 4-47-40 E-mail: archive_abay@mail.ru
Коммунальное государственное учреждение "Государственный архив Актогайского района управления культуры, архивов и документации Карагандинской области"	Адрес: 100200, Карагандинская область Актогайский район, село Актогай, улица Абая, 16	Телефон: 8 (71037) 2-17-98 E-mail: adibekov.e@mail.ru
Коммунальное государственное учреждение "Государственный архив города Балхаш управления культуры, архивов и документации Карагандинской области"	100300, Карагандинская область, город Балхаш, улица	Телефон: 8 (71036) 4-40-07 E-mail: arhiv_bl@

о б л а с т и "	Казбековой,	23/2	mail.kz
Коммунальное государственное учреждение " Государственный архив Бухар-Жырауского района управления культуры, архивов и документации Карагандинской области "	" 100400, Карагандинская область, Бухар-Жырауский район, поселок Ботакара, улица Абылай хана, 38 "		Телефон: 8 (72154) 2-17-34 E-mail: arhiv-bzirau@mail.ru
Коммунальное государственное учреждение " Государственный архив города Жезказгана управления культуры, архивов и документации Карагандинской о б л а с т и "	" 100600, Карагандинская область, город Жезказган, улица Титова, 22 "		Телефон: 8 (7102) 72-31-22 E-mail: samet_61@mail.ru
Коммунальное государственное учреждение " Государственный архив Жанааркинского района управления культуры, архивов и документации Карагандинской области "	" 100500, Карагандинская область, Жанааркинский район, поселок Атасу, улица Тәуелсіздік, 7 "		Телефон: 8 (71030) 2-71-02 E-mail: arhiv_zhanaarka@mail.ru
Коммунальное государственное учреждение " Государственный архив Карагандинской области управления культуры, архивов и документации Карагандинской области "	" 100009, город Караганда, улица Ержанова, 6 "		8 (7212) 43-28-24 E-mail: karaganda-oblarhiv@mail.ru
Филиал областного государственного архива по личному составу угольной отрасли	100002, город Караганда, улица Гончарная, 13		Телефон: 8 (7212) 77-38-06
Коммунальное государственное учреждение " Государственный архив Карагандинской области по научно-технической документации управления культуры, архивов и документации Карагандинской области "	" 100119, город Караганда, улица Гоголя, 34 "		Телефон: 8 (7212) 56-80-73 E-mail: karaganda_ntd@mail.ru
Коммунальное государственное учреждение " Государственный архив города Караганды управления культуры, архивов и документации Карагандинской о б л а с т и "	" 100017, город Караганда, улица Бакинская, 41 "		Телефон: 8 (7212) 51-36-21 E-mail: gorodskoy_arch@mail.ru
Коммунальное государственное учреждение " Государственный архив Каркаралинского района управления культуры, архивов и документации Карагандинской области "	" 100800, Карагандинская область, город Каркаралинск, улица Ермекова, 32 "		Телефон: 8 (72146) 3-10-46 E-mail: archive_karkar@inbox.ru
Коммунальное государственное учреждение "	" 100700, Карагандинская		Телефон: 8 (71032) 2-68-16

Государственный архив города Каражал управления культуры, архивов и документации Карагандинской области "	область, город Каражал, улица Сайдалы-Сары-Тока, 1	E-mail: karajal_arhiv@mail.ru
Коммунальное государственное учреждение " Государственный архив Нуринского района управления культуры, архивов и документации Карагандинской области "	100900, Карагандинская область, Нуринский район, поселок Киевка, улица Сулейменова, 2	Телефон: 8 (72144) 2-27-61 E-mail: lewzenko_e@mail.ru
Коммунальное государственное учреждение " Государственный архив Осакаровского района управления культуры, архивов и документации Карагандинской области "	101000, Карагандинская область, Осакаровский район, поселок Осакаровка, улица Гагарина, 22	Телефон: 8 (72149) 4-19-69 E-mail: archive_osak@mail.kz
Коммунальное государственное учреждение " Государственный архив города Приозерск управления культуры, архивов и документации Карагандинской области "	101100, Карагандинская область, город Приозерск, улица Балхаш, дом 7	Телефон: 8 (71039) 5-36-50 E-mail: gosarkhiv@mail.ru
Коммунальное государственное учреждение " Государственный архив города Сатпаев управления культуры, архивов и документации Карагандинской области "	101301, Карагандинская область, город Сатпаев, пр. Академика Каныша Сатпаева, 1 1 1	Телефон: 8 (71063) 3-74-36 E-mail: arhivsatpaev@mail.ru
Коммунальное государственное учреждение " Государственный архив города Сарань управления культуры, архивов и документации Карагандинской области "	101200, Карагандинская область, город Сарань, микрорайон 2, дом 156	Телефон: 8 (72137) 3-11-44 E-mail: arxivsarani@mail.kz
Коммунальное государственное учреждение " Государственный архив города Темиртау управления культуры, архивов и документации Карагандинской области "	101401, Карагандинская область, город Темиртау, улица Комсомольская, 89	Телефон: 8 (7213) 95-10-36 E-mail: temirtay_archive@mail.ru
Коммунальное государственное учреждение " Государственный архив Улытауского района управления культуры, архивов и документации Карагандинской области "	101500, Карагандинская область, Улытауский район, село Улытау, улица Абая, 23	Телефон: 8 (71035) 2-11-34 E-mail: ulytau_kazaktary@mail.ru
Коммунальное государственное учреждение " Государственный архив города Шахтинск управления культуры, архивов и документации Карагандинской области "	101600, Карагандинская область, город Шахтинск,	Телефон: 8 (72156) 5-22-00 E-mail: arhiv_schahtinsk@

- 1) _____;
- 2) _____;
- 3) _____;

Согласен на использование сведений, составляющих охраняемую законом тайну, содержащихся в информационных системах _____

П р и л о ж е н и е 3
 к п о с т а н о в л е н и ю а к и м а т а
 К а р а г а н д и н с к о й о б л а с т и
 от 02 марта 2015 года № 09/06

П р и л о ж е н и е 3
 к р е г л а м е н т у г о с у д а р с т в е н н о й
 услуги "Выдача архивных справок"

Схема бизнес-процессов оказания государственной услуги

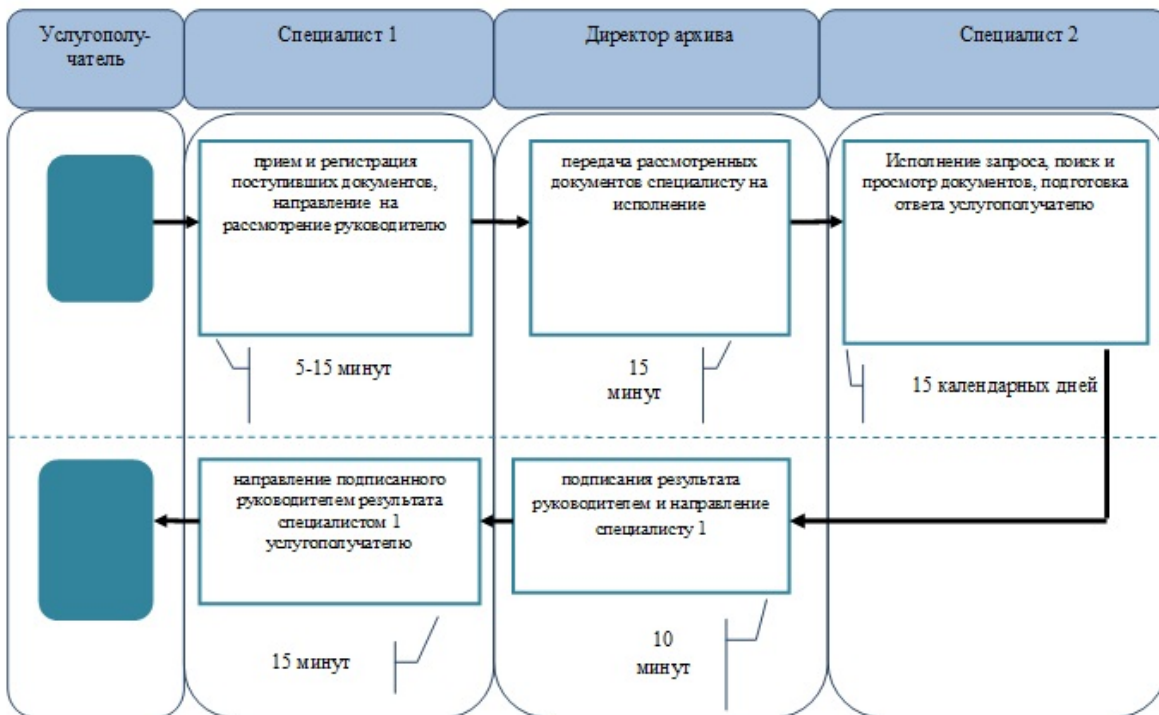

- начало или завершение оказания государственной услуги;
- наименование процедуры (действия) услуг ополучателя;
- переход к следующей процедуре (действию).

Диаграмма № 1 функционального взаимодействия информационных систем, задействованных в оказании государственной услуги через Центр



Диаграмма № 2 функционального взаимодействия при оказании государственной услуги через ПЭП



Приложение
к
Карагандинской
от 02 марта 2015 года № 09/06
Приложение
к
услуги "Выдача архивных справок"

постановлению

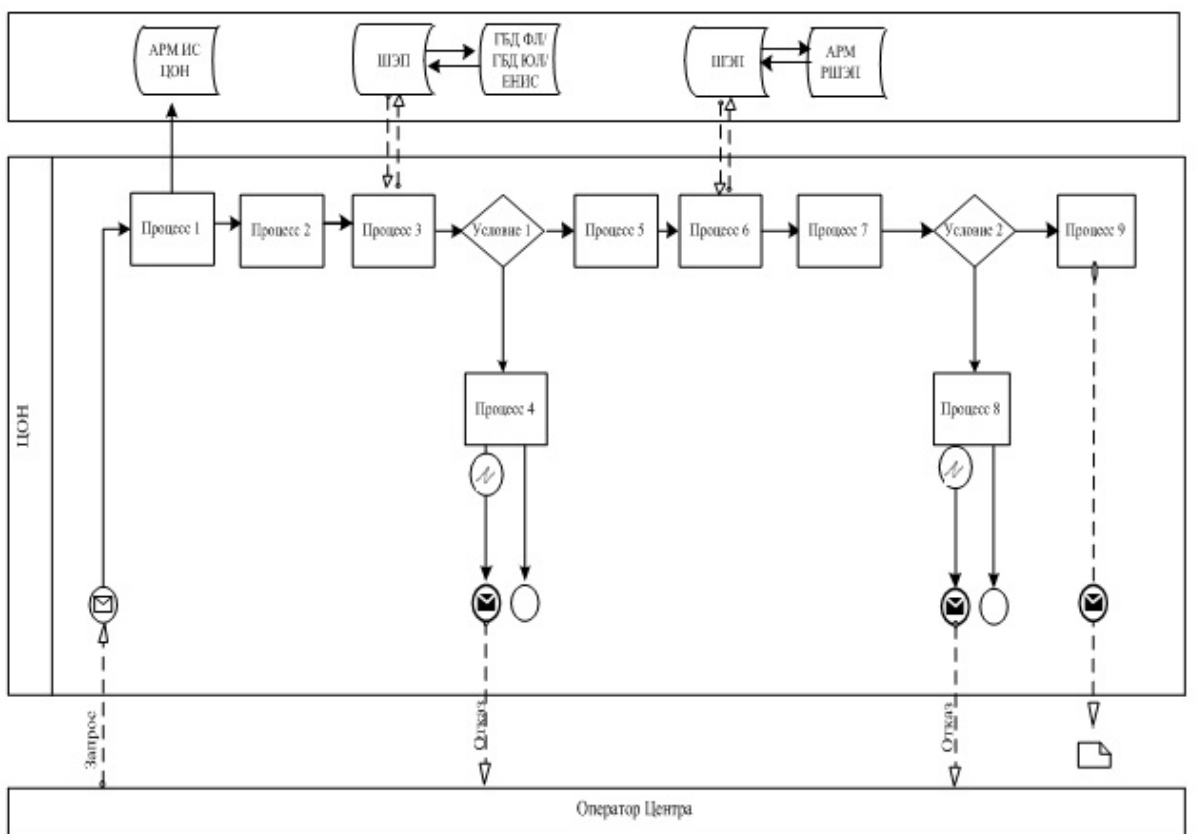
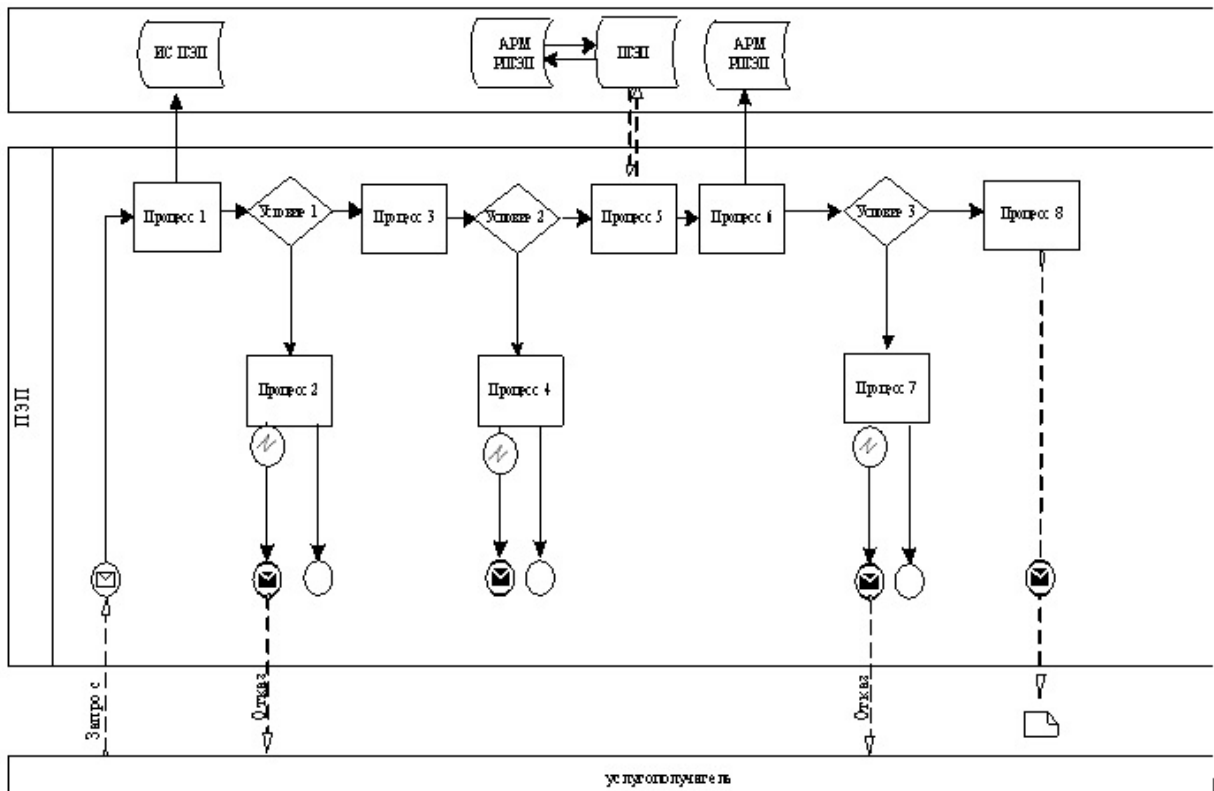
регламенту

5
акимата
области

5
государственной

Таблица 1. Описание действий СФЕ через услугодателя

№ действия (хода, потока работ)	1	2	3	4	5
Наименование СФЕ	Услугодатель	Услугодатель	Услугодатель	ГБД ФЛ/ГБД Ю Л	Услугодатель
Наименование действия (процесса, процедуры, операции) и их описание	Авторизуется на АРМ РШЭП через ИИН и пароля	Выбор сотрудником услугодателя услуги	Направление запроса о данных услугодателя в ГБД ФЛ/ГБД Ю Л	Формирование сообщения об отсутствие данных ГБД ФЛ/ГБД ЮЛ	Заполнение формы запроса с прикрепление сканированных документов и удостоверении Э Ц П
Форма завершения (данные, документ организационно-распорядительное)	Регистрация запроса в системе с присвоением	Отображение уведомления об успешном формировании	Маршрутизация запроса.	Формирование мотивированного	Маршрутизация запроса.

решение)	номера заявлению.	запроса.		отказа.	
Сроки исполнения	10-15 сек	10 сек	1,5 мин	10-15 сек	10-15 с
Номер следующего действия	-	-	4 – если есть нарушения; 5 – если нарушений нет	-	6

Таблица 2. Описание действий СФЕ через Центр

№ действия (хода, потока работ)	1	2	3	4	5
2 Наименование СФЕ	АРМ ИС Ц О Н	Оператор Центра	Оператор Центра	ГБД ФЛ/ГБД ЮЛ, Е Н И С	Оператор Центра
3 Наименование действия (процесса, процедуры, операции) и их описание	Авторизуется оператор Центра по логину и паролю	Выбирает услугу и формирует данные запроса	Направление запроса в ГБД ФЛ/ГБД ЮЛ, Е Н И С	Формирует сообщение о невозможности получения данных в связи с отсутствием данных услугополучателя	Заполнение запроса с прикреплением к форме запроса необходимых документов и удостоверении Э Ц П
4 Форма завершения (данные, документ организационно-распорядительное решение)	Регистрация запроса в системе с присвоением номера заявлению.	Отображение уведомления об успешном формировании запроса.	Маршрутизация запроса.	Формирование мотивированного отказа.	Отображение уведомления об успешном формировании запроса
5 Сроки исполнения	30 сек – 1 минута	30 сек	1,5 мин	1,5 мин	30 сек – 1 минута
6 Номер следующего действия	2	3	4 - если есть нарушения в данных потребителя; 5 - если нарушений нет	-	-

Таблица 3. Описание действий СФЕ через ПЭП

№ действия	1	2	3	4	5
------------	---	---	---	---	---

	(хода, потока работ)					
2	Наименование СФЕ	Услугополучатель	П Э П	Услугополучатель	П Э П	Услу
3	Наименование действия (процесса, процедуры, операции) и их описание	Авторизуется на ПЭП по ИИН и пароля.	Формирует сообщение об отказе в связи с имеющимися нарушениями в данных услугополучателя	Выбирает услугу и формирует данные запроса, удостоверение Э Ц П .	Формирует сообщение об отказе в связи с имеющимися нарушениями в данных ЭЦП	Удос подг поср услу и н: запр Р Ш
4	Форма завершения (данные, документ организационно-распорядительное решение)	Отображение уведомления об успешном формировании запроса.	Формирование сообщения об отказе в запрашиваемой государственной услуге.	Маршрутизация запроса.	Формирование сообщения об отказе в запрашиваемой государственной услуге	Марш запр
5	Сроки исполнения	30 сек – 1 минута	3 0 сек	1,5 мин	1,5 мин	30 се
6	Номер следующего действия	2– если есть нарушения в данных услугополучателя ; 3–если авторизация прошла успешно	–	4 - если есть нарушения в данных услугополучателя ; 5–если нарушений нет	-	-

П р и л о ж е н и е 6
к постановлению а к и м а т а
К а р а г а н д и н с к о й о б л а с т и
от 02 марта 2015 года № 09/06
П р и л о ж е н и е 8
к регламенту г о с у д а р с т в е н н о й
услуги "Выдача архивных справок"

Схема получения государственной услуги

через Портал

