

## Об утверждении регламентов государственных услуг, оказываемых в сфере семьи и детей

### *Утративший силу*

Постановление Восточно-Казахстанского областного акимата от 2 сентября 2015 года № 225. Зарегистрировано Департаментом юстиции Восточно-Казахстанской области 14 октября 2015 года № 4175. Утратило силу постановлением Восточно-Казахстанского областного акимата от 10 марта 2020 года № 69.

**Сноска. Утратило силу постановлением Восточно-Казахстанского областного акимата от 10.03.2020 № 69 (вводится в действие по истечении десяти календарных дней после дня его первого официального опубликования).**

### **Примечание ИЗПИ.**

**В тексте документа сохранена пунктуация и орфография оригинала.**

В соответствии с пунктом 2 статьи 27 Закона Республики Казахстан от 23 января 2001 года "О местном государственном управлении и самоуправлении в Республике Казахстан", пунктом 3 статьи 16 Закона Республики Казахстан от 15 апреля 2013 года "О государственных услугах", приказом Министра образования и науки Республики Казахстан от 13 апреля 2015 года № 198 "Об утверждении стандартов государственных услуг, оказываемых в сфере семьи и детей" (зарегистрирован в Реестре государственной регистрации нормативных правовых актов номером 11184) Восточно-Казахстанский областной акимат

### **ПОСТАНОВЛЯЕТ:**

#### 1. Утвердить прилагаемые:

1) регламент государственной услуги "Выдача справок по опеке и попечительству";

2) регламент государственной услуги "Установление опеки или попечительства над ребенком-сиротой (детьми-сиротами) и ребенком (детьми), оставшимся без попечения родителей";

3) регламент государственной услуги "Выдача справок для распоряжения имуществом несовершеннолетних детей и оформления наследства несовершеннолетним детям";

4) регламент государственной услуги "Выдача справок органов, осуществляющих функции по опеке или попечительству, для оформления сделок с имуществом, принадлежащим на праве собственности несовершеннолетним детям";

5) регламент государственной услуги "Предоставление бесплатного подвоза к

общеобразовательным организациям и обратно домой детям, проживающим в  
отдаленных сельских пунктах";

6) регламент государственной услуги "Предоставление бесплатного и  
льготного питания отдельным категориям обучающихся и воспитанников в  
общеобразовательных школах";

7) регламент государственной услуги "Назначение выплаты пособия  
опекунам или попечителям на содержание ребенка-сироты (детей-сирот) и  
ребенка (детей), оставшегося без попечения родителей";

8) регламент государственной услуги "Передача ребенка (детей) на  
патронатное воспитание";

9) регламент государственной услуги "Назначение выплаты денежных  
средств на содержание ребенка (детей), переданного патронатным воспитателям"  
;

10) регламент государственной услуги "Постановка на учет лиц, желающих  
усыновить детей";

11) регламент государственной услуги "Назначение единовременной  
денежной выплаты в связи с усыновлением ребенка-сироты и (или) ребенка,  
оставшегося без попечения родителей";

12) регламент государственной услуги "Прием документов и выдача  
направлений на предоставление отдыха детям в загородных и пришкольных  
лагерях отдельным категориям обучающихся и воспитанников государственных  
учреждений образования".

**Сноска. Пункт 1 - с изменениями, внесенными постановлением  
ВосточноКазахстанского областного акимата от 29.05.2018 № 155 (вводится в  
действие по истечении десяти календарных дней после дня его первого  
официального опубликования).**

2. Признать утратившим силу постановление Восточно-Казахстанского  
областного акимата "Об утверждении регламентов государственных услуг" от 20  
марта 2014 года № 65 (зарегистрированное в Реестре государственной  
регистрации нормативных правовых актов номером 3283, опубликованное в  
газетах "Дидар" 28 мая 2014 года № 59 (16996), "Рудный Алтай" 29 мая 2014 года  
№ 58 (19507)).

3. Внести в постановление Восточно-Казахстанского областного акимата "Об  
утверждении регламентов государственных услуг в сфере дошкольного и  
среднего образования" от 31 июля 2014 года № 210 (зарегистрировано в Реестре  
государственной регистрации нормативных правовых актов номером 3473,  
опубликовано в газетах "Дидар" 20 сентября 2014 года № 109 (17046), "Рудный  
Алтай" 17 сентября 2014 года № 107 (19554) следующее изменение:  
подпункт 6) пункта 1 исключить.

4. Настоящее постановление вводится в действие по истечении десяти календарных дней после дня его первого официального опубликования.

*Аким*

*Восточно-Казахстанской области*

*Д. Ахметов*

Утвержден постановлением  
Восточно-Казахстанского  
областного акимата  
от "2" сентября 2015 года  
№ 225

## **Регламент государственной услуги "Выдача справок по опеке и попечительству"**

**Сноска. Регламент - в редакции постановления Восточно-Казахстанского областного акимата от 29.05.2018 № 155 (вводится в действие по истечении десяти календарных дней после дня его первого официального опубликования).**

### **1. Общие положения**

1. Государственная услуга "Выдача справок по опеке и попечительству" (далее - государственная услуга) оказывается местными исполнительными органами районов и городов областного значения (далее - услугодатель).

Прием заявления и выдача результата оказания государственной услуги осуществляются через:

1) некоммерческое акционерное общество "Государственная корпорация " Правительство для граждан" (далее – Государственная корпорация);

2) веб-портал "электронного правительства" [www.egov.kz](http://www.egov.kz) (далее – портал).

2. Форма оказания государственной услуги – электронная (полностью автоматизированная) и (или) бумажная.

3. Результат оказания государственной услуги - справка об опеке и попечительстве по форме согласно приложению 1 к стандарту государственной услуги "Выдача справок по опеке и попечительству", утвержденному приказом Министра образования и науки Республики Казахстан от 13 апреля 2015 года № 198 (зарегистрированным в Реестре государственной регистрации нормативных правовых актов за номером 11184) (далее – Стандарт) либо мотивированный ответ об отказе в оказании государственной услуги в случаях и по основаниям, предусмотренным в пункте 10 и 11 Стандарта.

Форма предоставления результата оказания государственной услуги - электронная и (или) бумажная.

В случае обращения услугополучателя за результатом оказания государственной услуги на бумажном носителе результат оказания

государственной услуги оформляется в электронной форме, распечатывается, заверяется печатью и подписью уполномоченного лица услугодателя.

На портале результат оказания государственной услуги направляется в "личный кабинет" услугополучателя в форме электронного документа, подписанного электронной цифровой подписью (далее – ЭЦП) уполномоченного лица услугодателя.

## **2. Описание порядка действий структурных подразделений (работников) услугодателя в процессе оказания государственной услуги**

4. Основанием для начала процедуры (действия) по оказанию государственной услуги является наличие заявления услугополучателя в установленной форме и документов согласно пункта 9 Стандарта или запроса в форме электронного документа, подписанного ЭЦП услугополучателя.

5. Содержание процедур (действий), входящих в состав процесса оказания государственной услуги, длительность выполнения:

действие 1 – канцелярия услугодателя осуществляет прием и регистрацию документов услугополучателя, представленных курьером Государственной корпорации. Длительность выполнения – 15 (пятнадцать) минут;

действие 2 – руководитель услугодателя рассматривает документы и передает их сотруднику услугодателя на исполнение. Длительность выполнения – 15 (пятнадцать) минут;

действие 3 – сотрудник услугодателя проверяет документы на соответствие предъявляемым требованиям, предусмотренным пунктом 9 Стандарта, подготавливает справку либо мотивированный ответ об отказе в оказании государственной услуги и передает руководителю услугодателя. Длительность выполнения – 3 (три) рабочих дня;

действие 4 – подписание руководителем услугодателя результата оказания государственной услуги и передача его в канцелярию услугодателя. Длительность выполнения – 20 (двадцать) минут;

действие 5 – канцелярия услугодателя передает результат оказания государственной услуги курьеру Государственной корпорации. Длительность выполнения – 15 (пятнадцать) минут.

Срок оказания государственной услуги с момента сдачи документов в Государственную корпорацию, а также при обращении на портал – 5 (пять) минут.

В случае отсутствия данных об установлении опеки или попечительства над ребенком-сиротой (детьми-сиротами), ребенком (детьми), оставшимся без

попечения родителей, в информационных системах срок оказания государственной услуги – 3 (три) рабочих дня.

При обращении в Государственную корпорацию день приема не входит в срок оказания государственной услуги. Услугодатель обеспечивает доставку результата государственной услуги в Государственную корпорацию, не позднее, чем за сутки до истечения срока оказания государственной услуги.

6. Результатом процедуры (действия) по оказанию государственной услуги по действию 1, указанному в пункте 5 настоящего Регламента, являются зарегистрированные документы услугополучателя, которые служат основанием для начала выполнения действия 2, указанного в пункте 5 настоящего Регламента

Результатом действия 2, указанного в пункте 5 настоящего Регламента, являются завизированные руководителем услугодателя документы, которые служат основанием для начала выполнения действия 3, указанного в пункте 5 настоящего Регламента.

Результатом действия 3, указанного в пункте 5 настоящего Регламента, является подготовленная справка либо мотивированный ответ об отказе в оказании государственной услуги сотрудником услугодателя, которая служит основанием для начала выполнения действия 4, указанного в пункте 5 настоящего Регламента.

Результатом действия 4, указанного в пункте 5 настоящего Регламента, является подписанный руководителем услугодателя результат оказания государственной услуги, что служит основанием для начала выполнения действия 5, указанного в пункте 5 настоящего Регламента.

Результатом действия 5, указанного в пункте 5 настоящего Регламента, является расписка в получении результата оказания государственной услуги курьером Государственной корпорации.

### **3. Описание порядка взаимодействия структурных подразделений ( работников) услугодателя в процессе оказания государственной услуги**

7. Перечень структурных подразделений (работников) услугодателя, которые участвуют в процессе оказания государственной услуги:

- 1) канцелярия услугодателя;
- 2) руководитель услугодателя;
- 3) сотрудник услугодателя.

8. Описание процедур (действий), необходимых для оказания государственной услуги:

1) канцелярия услугодателя осуществляет прием и регистрацию документов услугополучателя, представленных курьером Государственной корпорации. Длительность выполнения – 15 (пятнадцать) минут;

2) руководитель услугодателя рассматривает документы и передает их сотруднику услугодателя на исполнение. Длительность выполнения – 15 (пятнадцать) минут;

3) сотрудник услугодателя проверяет документы на соответствие предъявляемым требованиям, предусмотренным пунктом 9 Стандарта, подготавливает справку либо мотивированный ответ об отказе в оказании государственной услуги и передает руководителю услугодателя. Длительность выполнения – 3 (три) рабочих дня;

4) подписание руководителем услугодателя результата оказания государственной услуги и передача его в канцелярию услугодателя. Длительность выполнения – 20 (двадцать) минут;

5) канцелярия услугодателя передает результат оказания государственной услуги курьеру Государственной корпорации. Длительность выполнения – 15 (пятнадцать) минут.

#### **4. Описание порядка взаимодействия с Государственной корпорацией, а также порядка использования информационных систем в процессе оказания государственной услуги**

9. Услугополучатели для получения государственной услуги обращаются в Государственную корпорацию и представляют документы, предусмотренные пунктом 9 Стандарта.

Длительность обработки запроса услугополучателя – 15 (пятнадцать) минут.

Порядок подготовки и направления запроса услугодателю:

1) выбор оператором Государственной корпорации государственной услуги, вывод на экран формы запроса для оказания услуги и ввод данных услугополучателя;

2) заполнение оператором Государственной корпорации формы запроса в части отметки о наличии документов в бумажной форме и сканирование необходимых документов, предоставленных услугополучателем, прикрепление их к форме запроса;

3) регистрация электронного документа в АРМ РШЭП и обработка услуги в АРМ РШЭП;

4) получение услугополучателем результата оказания государственной услуги (справки) в форме электронного документа, подписанного ЭЦП уполномоченного лица услугодателя.

Структурные подразделения или должностные лица, уполномоченные направлять запрос услугодателя:

оператор Государственной корпорации.

Последовательность и сроки взаимодействия с Государственной корпорацией и (или) иными услугодателями, в том числе процедуры (действия) формирования и направления запросов услугодателей по вопросам оказания государственных услуг:

1) процесс 1 – ввод оператором Государственной корпорации в АРМ ИС ГК логина и пароля (процесс авторизации) для оказания услуги;

2) процесс 2 – выбор оператором Государственной корпорации услуги, указанной в настоящем Регламенте, вывод на экран формы запроса для оказания государственной услуги и ввод оператором Государственной корпорации данных услугополучателя;

3) процесс 3 – направление запроса через ШЭП в ГБД ФЛ о данных услугополучателя;

4) условие 1 – проверка наличия данных услугополучателя в ГБД ФЛ;

5) процесс 4 – формирование сообщения о невозможности получения данных в связи с отсутствием данных услугополучателя в ГБД ФЛ;

6) процесс 5 – заполнение оператором Государственной корпорации формы запроса в части отметки о наличии документов в бумажной форме и сканирование документов, предоставленных услугополучателем, прикрепление их к форме запроса и удостоверение посредством ЭЦП заполненной формы ( введенных данных) запроса на оказание услуги;

7) процесс 6 – направление электронного документа (запроса услугополучателя), удостоверенного (подписанного) ЭЦП оператора Государственной корпорации, через ШЭП в АРМ РШЭП;

8) процесс 7 – регистрация электронного документа в АРМ РШЭП;

9) условие 2 – проверка (обработка) сотрудником услугодателя соответствия приложенных услугополучателем документов, указанных в пункте 9 Стандарта, основаниям для оказания государственной услуги;

10) процесс 8 – формирование сообщения об отказе в запрашиваемой государственной услуге в связи с имеющимися нарушениями в документах услугополучателя;

11) процесс 9 – получение услугополучателем через оператора Государственной корпорации результата оказания государственной услуги ( справки).

10. Процесс получения результата оказания государственной услуги через Государственную корпорацию:

в Государственной корпорации выдача готовых документов осуществляется на основании расписки о приеме документов при предъявлении удостоверения личности услугополучателя (либо его представителю по нотариально заверенной доверенности).

Государственная корпорация обеспечивает хранение результата в течение одного месяца, после чего передает их услугодателю для дальнейшего хранения. При обращении услугополучателя по истечении одного месяца по запросу Государственной корпорации услугодатель в течение одного рабочего дня направляет готовые документы в Государственную корпорацию для выдачи услугополучателю.

11. Порядок обращения и последовательности процедур (действий) услугодателя и услугополучателя при оказании государственной услуги через портал указан в диаграмме функционального взаимодействия информационных систем, задействованных в оказании государственной услуги, согласно приложению 1 к настоящему Регламенту:

1) услугополучатель осуществляет регистрацию на портале с помощью ИИН и пароля (осуществляется для незарегистрированных услугополучателей на портале);

2) процесс 1 – ввод услугополучателем ИИН и пароля (процесс авторизации) на портале для получения государственной услуги;

3) условие 1 – проверка на портале подлинности данных о зарегистрированном услугополучателе через ИИН и пароль;

4) процесс 2 – формирование порталом сообщения об отказе в авторизации в связи с имеющимися нарушениями в данных услугополучателя;

5) процесс 3 – выбор услугополучателем услуги, указанной в настоящем Регламенте, вывод на экран формы запроса для оказания государственной услуги и заполнение услугополучателем формы (ввод данных) с учетом ее структуры и форматных требований, прикрепление к форме запроса необходимых копий документов в электронном виде, указанные в пункте 9 Стандарта, а также выбор услугополучателем регистрационного свидетельства ЭЦП для удостоверения (подписания) запроса;

6) условие 2 – проверка на портале срока действия регистрационного свидетельства ЭЦП и отсутствия в списке отозванных (аннулированных) регистрационных свидетельств, а также соответствия идентификационных данных (между ИИН, указанным в запросе, и ИИН, указанным в регистрационном свидетельстве ЭЦП);

7) процесс 4 – формирование сообщения об отказе в запрашиваемой государственной услуге в связи с не подтверждением подлинности ЭЦП услугополучателя;



8) процесс 5 – удостоверение запроса для оказания государственной услуги посредством ЭЦП услугодателя и направление электронного документа (запроса) через ШЭП в АРМ РШЭП для обработки МИО;

9) процесс 6 – регистрация электронного документа в АРМ РШЭП;

10) условие 3 – проверка (обработка) сотрудником услугодателя соответствия приложенных услугополучателем документов, указанных в Стандарте, основаниям для оказания государственной услуги;

11) процесс 7 - формирование сообщения об отказе в запрашиваемой государственной услуге в связи с имеющимися нарушениями в документах услугополучателя;

12) процесс 8 – получение услугополучателем результата оказания государственной услуги в форме электронного документа, подписанного ЭЦП уполномоченного лица услугодателя.

12. Подробное описание последовательности процедур (действий), взаимодействий структурных подразделений (работников) услугодателя в процессе оказания государственной услуги, а также описание порядка взаимодействия с Государственной корпорацией и порядка использования информационных систем в процессе оказания государственной услуги отражается в справочнике бизнес-процессов оказания государственной услуги согласно приложению 2 к настоящему Регламенту. Справочник бизнес-процессов оказания государственной услуги размещается на веб-портале "электронного правительства", интернет–ресурсе услугодателя.

Примечание:

Расшифровка аббревиатур:

ИС – информационная система

АРМ - автоматизированное рабочее место

ГБД ФЛ - государственная база данных "Физические лица"

МИО – местный исполнительный орган

ИИН – индивидуальный идентификационный номер

ИС ГК – информационная система Государственной корпорации

РШЭП – региональный шлюз "электронного правительства"

ШЭП – шлюз "электронного правительства"

Приложение 1 к регламенту  
государственной услуги  
"Выдача справок по опеке и  
попечительству"

**Диаграмма функционального взаимодействия информационных систем, задействованных в оказании государственной услуги через портал**

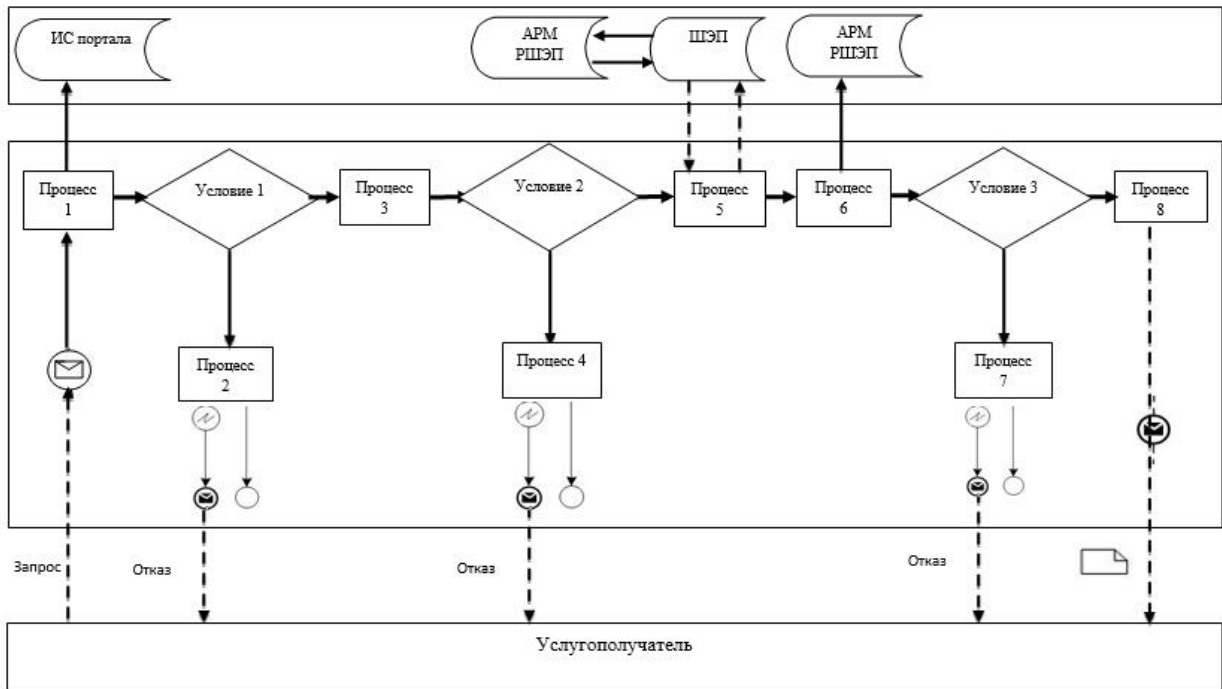

**Условные обозначения:**

	Сообщение начальное
	Сообщение завершающее
	Простые события завершающие
	Ошибка
	Информационная система
	Процесс
	Условие
	Поток сообщений
	Поток управлений
	Электронный документ, представляемый услугополучателю

Приложение 2 к регламенту  
государственной услуги  
"Выдача справок по опеке и  
попечительству"

## 1) Справочник бизнес-процессов оказания государственной услуги при оказании государственной услуги через Государственную корпорацию

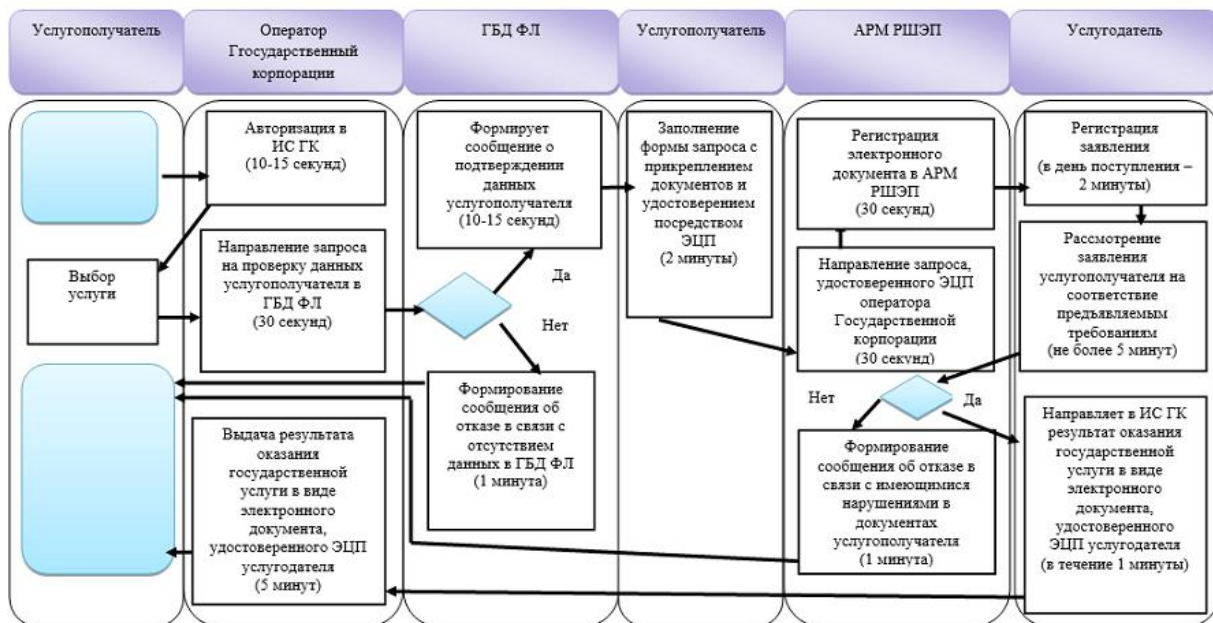

## 2) Справочник бизнес-процессов оказания государственной услуги при оказании государственной услуги через портал

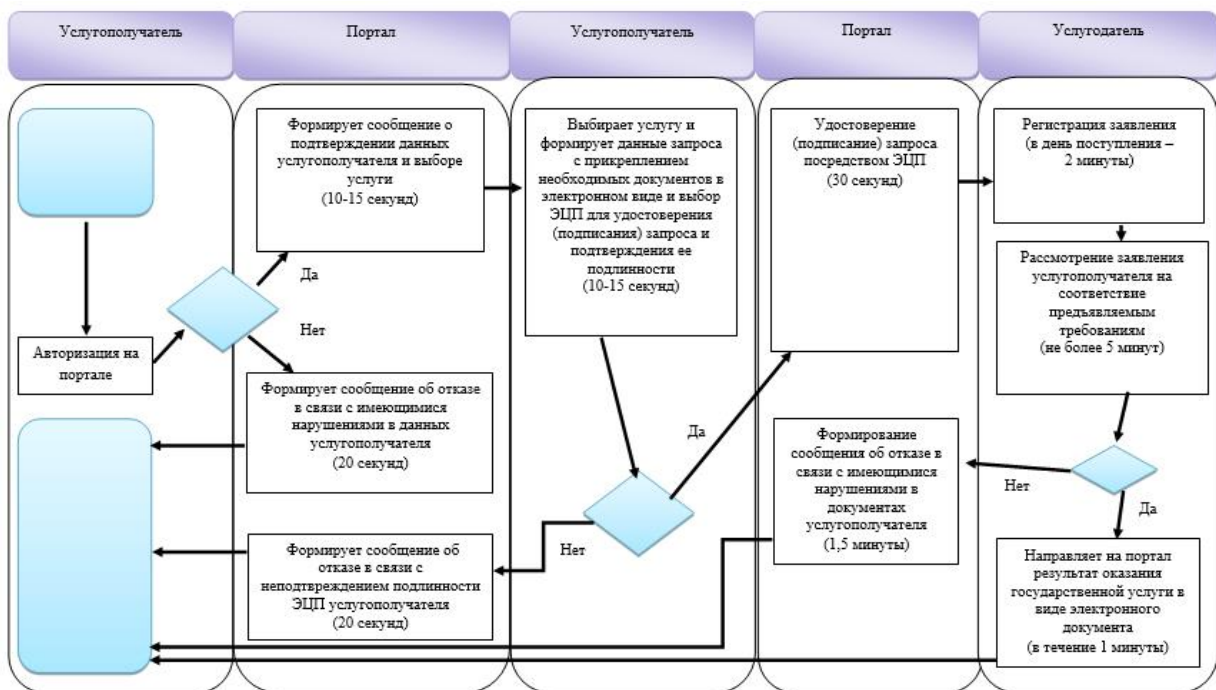

**Условные обозначения:**

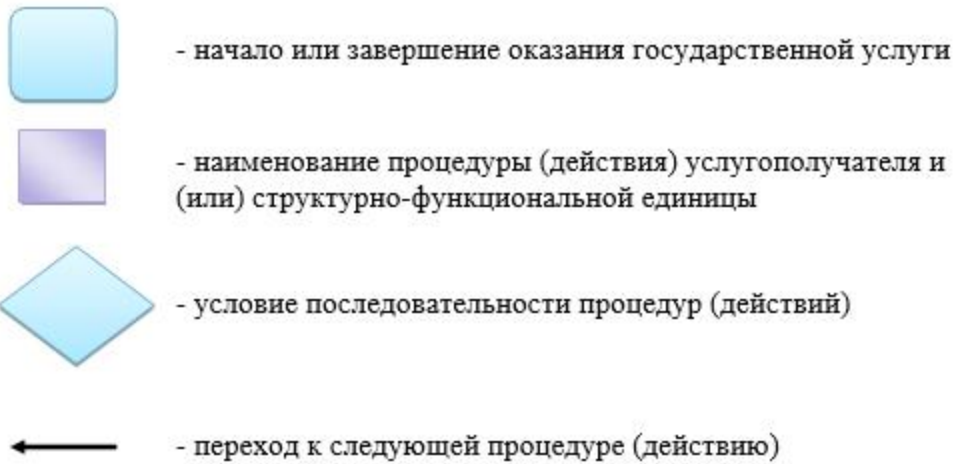

Утвержден  
 постановлением  
 Восточно-Казахстанского  
 областного акимата  
 от "2" сентября 2015 года  
 № 225

## **Регламент государственной услуги "Установление опеки или попечительства над ребенком-сиротой (детьми-сиротами) и ребенком (детьми), оставшимся без попечения родителей"**

**Сноска.** Регламент - в редакции постановления Восточно-Казахстанского областного акимата от 13.08.2019 № 264 (вводится в действие по истечении десяти календарных дней после дня его первого официального опубликования).

### **1. Общие положения**

1. Государственная услуга "Установление опеки или попечительства над ребенком-сиротой (детьми-сиротами) и ребенком (детьми), оставшимся без попечения родителей" (далее - государственная услуга) оказывается местными исполнительными органами районов и городов областного значения (далее - услугодатель).

Прием заявления и выдача результата оказания государственной услуги осуществляются через:

1) некоммерческое акционерное общество "Государственная корпорация " Правительство для граждан" (далее – Государственная корпорация);

2) веб-портал "электронного правительства" [www.egov.kz](http://www.egov.kz) (далее – портал).

2. Форма оказания государственной услуги – электронная (частично автоматизированная) и (или) бумажная.

3. Результат оказания государственной услуги - постановление акимата района и города областного значения об установлении опеки или попечительства по форме согласно приложению 1 к стандарту государственной услуги " Установление опеки или попечительства над ребенком-сиротой ( детьми-сиротами) и ребенком (детьми), оставшимся без попечения родителей", утвержденного приказом Министра образования и науки Республики Казахстан от 13 апреля 2015 года № 198 (зарегистрированным в Реестре государственной регистрации нормативных правовых актов за номером 11184) (далее - Стандарт) либо мотивированный ответ об отказе в оказании государственной услуги, по основаниям предусмотренных пунктом 10 Стандарта.

Форма предоставления результата оказания государственной услуги – электронная и (или) бумажная.

В случае обращения услугополучателя за результатом оказания государственной услуги на бумажном носителе результат оказания государственной услуги оформляется в электронной форме, распечатывается, заверяется печатью и подписью уполномоченного лица услугодателя.

На портале результат оказания государственной услуги направляется и хранится в "личном кабинете" услугополучателя в форме электронного документа, подписанного электронной цифровой подписью (далее – ЭЦП) уполномоченного лица услугодателя.

## **2. Описание порядка действий структурных подразделений (работников) услугодателя в процессе оказания государственной услуги**

4. Основанием для начала процедуры (действия) по оказанию государственной услуги является наличие заявления услугополучателя по форме согласно приложению 2 Стандарта и документов согласно пункту 9 Стандарта или запроса в форме электронного документа, подписанного ЭЦП услугополучателя.

5. Содержание процедур (действий), входящих в состав процесса оказания государственной услуги, длительность выполнения:

действие 1 – канцелярия услугодателя осуществляет прием и регистрацию документов услугополучателя, представленных курьером Государственной корпорации. В случае предоставления услугополучателем неполного пакета документов согласно пункту 9 Стандарта и (или) документов с истекшим сроком действия услугодатель отказывает в приеме заявления. Длительность выполнения – 15 (пятнадцать) минут;

действие 2 – руководитель услугодателя рассматривает документы и передает их сотруднику услугодателя на исполнение. Длительность выполнения – 15 (пятнадцать) минут;

действие 3 – сотрудник услугодателя проверяет документы на соответствие предъявляемым требованиям, предусмотренным пунктом 9 Стандарта, подготавливает проект постановления либо мотивированный ответ об отказе в оказании государственной услуги и передает руководителю услугодателя. Длительность выполнения – 17 (семнадцать) рабочих дней;

действие 4 – подписание руководителем услугодателя результата оказания государственной услуги и передача его в канцелярию услугодателя. Длительность выполнения – 1 (один) рабочий день;

действие 5 – канцелярия услугодателя передает результат оказания государственной услуги курьеру и обеспечивает доставку в Государственную корпорацию. Длительность выполнения – 15 (пятнадцать) минут.

Срок оказания государственной услуги с момента сдачи документов в Государственную корпорацию, а также при обращении на портал – 19 (девятнадцать) рабочих дней.

При обращении в Государственную корпорацию день приема не входит в срок оказания государственной услуги. Услугодатель обеспечивает доставку результата государственной услуги в Государственную корпорацию, не позднее, чем за сутки до истечения срока оказания государственной услуги.

6. Результатом процедуры (действия) по оказанию государственной услуги по действию 1, указанному в пункте 5 настоящего Регламента, являются зарегистрированные документы услугополучателя, которые служат основанием для начала выполнения действия 2, указанного в пункте 5 настоящего Регламента

Результатом действия 2, указанного в пункте 5 настоящего Регламента, является завизированные документы руководителем услугодателя, которые служат основанием для начала выполнения действия 3, указанного в пункте 5 настоящего Регламента.

Результатом действия 3, указанного в пункте 5 настоящего Регламента, является подготовленный проект постановления либо мотивированный ответ об отказе в оказании государственной услуги, который служит основанием для начала выполнения действия 4, указанного в пункте 5 настоящего Регламента.

Результатом действия 4, указанного в пункте 5 настоящего Регламента, является подписанный руководителем услугодателя результат оказания государственной услуги, что служит основанием для начала выполнения действия 5, указанного в пункте 5 настоящего Регламента.

Результатом действия 5, указанного в пункте 5 настоящего Регламента, является расписка в получении результата оказания государственной услуги курьером в Государственной корпорации.

### **3. Описание порядка взаимодействия структурных подразделений ( работников) услугодателя в процессе оказания государственной услуги**

7. Перечень структурных подразделений (работников) услугодателя, которые участвуют в процессе оказания государственной услуги:

- 1) канцелярия услугодателя;
- 2) руководитель услугодателя;
- 3) сотрудник услугодателя.

8. Описание процедур (действий), необходимых для оказания государственной услуги:

1) канцелярия услугодателя осуществляет прием и регистрацию документов услугополучателя, представленных курьером Государственной корпорации. В случае предоставления услугополучателем неполного пакета документов согласно пункту 9 Стандарта и (или) документов с истекшим сроком действия услугодатель отказывает в приеме заявления. Длительность выполнения – 15 (пятнадцать) минут;

2) руководитель услугодателя рассматривает документы и передает их сотруднику услугодателя на исполнение. Длительность выполнения – 15 (пятнадцать) минут;

3) сотрудник услугодателя проверяет документы на соответствие предъявляемым требованиям, предусмотренным пунктом 9 Стандарта, подготавливает проект постановления либо мотивированный ответ об отказе в оказании государственной услуги и передает руководителю услугодателя. Длительность выполнения – 17 (семнадцать) рабочих дней;

4) руководитель услугодателя подписывает результат оказания государственной услуги и передает его в канцелярию услугодателя. Длительность выполнения – 1 (один) рабочий день;

5) канцелярия услугодателя передает результат оказания государственной услуги курьеру и обеспечивает доставку в Государственную корпорацию. Длительность выполнения – 15 (пятнадцать) минут.

### **4. Описание порядка взаимодействия с Государственной корпорацией, а также порядка использования информационных систем в процессе оказания государственной услуги**



9. Услугополучатели для получения государственной услуги вправе обратиться в Государственную корпорацию с предоставлением документов, предусмотренных пунктом 9 Стандарта.

Длительность обработки запроса услугополучателя – 15 (пятнадцать) минут.

Порядок подготовки и направления запроса услугодателя:

1) работник Государственной корпорации принимает пакет документов согласно перечню, предусмотренному пунктом 9 Стандарта и выдает расписку о приеме соответствующих документов.

В случае предоставления услугополучателем неполного пакета документов согласно пункта 9 Стандарта и (или) документов с истекшим сроком действия работник Государственной корпорации отказывает в приеме заявления;

2) принятые документы от услугополучателя поступают в накопительный сектор Государственной корпорации;

3) поступившие в накопительный сектор Государственной корпорации документы, формируются по направлениям, фиксируются в информационной системе мониторинга (далее – ИСМ) оказания государственных услуг путем сканирования штрих-кода на расписке;

4) накопительный сектор Государственной корпорации передает документы курьеру Государственной корпорации;

5) курьер Государственной корпорации осуществляет передачу документов к услугодателя.

Структурные подразделения или должностные лица, уполномоченные направлять запрос услугодателя:

работник Государственной корпорации.

10. Процесс получения результата оказания государственной услуги через Государственную корпорацию.

В Государственной корпорации выдача готовых документов осуществляется на основании расписки о приеме документов при предъявлении удостоверения личности (либо его представителю по нотариально заверенной доверенности).

Государственная корпорация обеспечивает хранение результата в течение одного месяца, после чего передает его услугодателя для дальнейшего хранения. При обращении услугополучателя по истечении одного месяца по запросу Государственной корпорации услугодатель в течение одного рабочего дня направляет готовые документы в Государственную корпорацию для выдачи услугополучателя.

11. Порядок обращения и последовательности процедур (действий) услугодателя и услугополучателя при оказании государственной услуги через

портал указан в диаграмме функционального взаимодействия информационных систем, задействованных в оказании государственной услуги, согласно приложению 1 к настоящему Регламенту:

1) услугополучатель осуществляет регистрацию на портале с помощью ИИН и пароля (осуществляется для незарегистрированных услугополучателей на портал);

2) процесс 1 – ввод услугополучателем ИИН и пароля (процесс авторизации) на портале для получения государственной услуги;

3) условие 1 – проверка на портале подлинности данных о зарегистрированном услугополучателе через ИИН и пароль;

4) процесс 2 – формирование порталом сообщения об отказе в авторизации в связи с имеющимися нарушениями в данных услугополучателя;

5) процесс 3 – выбор услугополучателем услуги, указанной в настоящем Регламенте, вывод на экран формы запроса для оказания государственной услуги и заполнение услугополучателем формы (ввод данных) с учетом ее структуры и форматных требований, прикрепление к форме запроса необходимых копий документов в электронном виде, указанных в пункте 9 Стандарта, а также выбор услугополучателем регистрационного свидетельства ЭЦП для удостоверения (подписания) запроса;

6) условие 2 – проверка на портале срока действия регистрационного свидетельства ЭЦП и отсутствия в списке отозванных (аннулированных) регистрационных свидетельств, а также соответствия идентификационных данных (между ИИН, указанным в запросе, и ИИН, указанным в регистрационном свидетельстве ЭЦП);

7) процесс 4 – формирование сообщения об отказе в запрашиваемой государственной услуге в связи с не подтверждением подлинности ЭЦП услугополучателя;

8) процесс 5 – удостоверение запроса для оказания государственной услуги посредством ЭЦП услугодателя и направление электронного документа (запроса) через ШЭП в АРМ РШЭП для обработки МИО;

9) процесс 6 – регистрация электронного документа в АРМ РШЭП;

10) условие 3 – проверка (обработка) сотрудником услугодателя соответствия приложенных услугополучателем документов, указанных в Стандарте, основаниям для оказания государственной услуги;

11) процесс 7 - формирование сообщения об отказе в запрашиваемой государственной услуге в связи с имеющимися нарушениями в документах услугополучателя;

12) процесс 8 – получение услугополучателем результата оказания государственной услуги в форме электронного документа, подписанного ЭЦП уполномоченного лица услугодателя.

12. Подробное описание последовательности процедур (действий), взаимодействий структурных подразделений (работников) услугодателя в процессе оказания государственной услуги, а также описание порядка взаимодействия Государственной корпорации и порядка использования информационных систем в процессе оказания государственной услуги отражается в справочнике бизнес-процессов оказания государственной услуги согласно приложению 2 к настоящему Регламенту. Справочник бизнес-процессов оказания государственной услуги размещается на веб-портале "электронного правительства", интернет–ресурсе услугодателя.

Примечание:

Расшифровка аббревиатур:

ИС – информационная система

АРМ - автоматизированное рабочее место

ГБД ФЛ - государственная база данных "Физические лица"

МИО – местный исполнительный орган

ИИН – индивидуальный идентификационный номер

АРМ РШЭП - автоматизированное рабочее место региональный шлюз "электронного правительства"





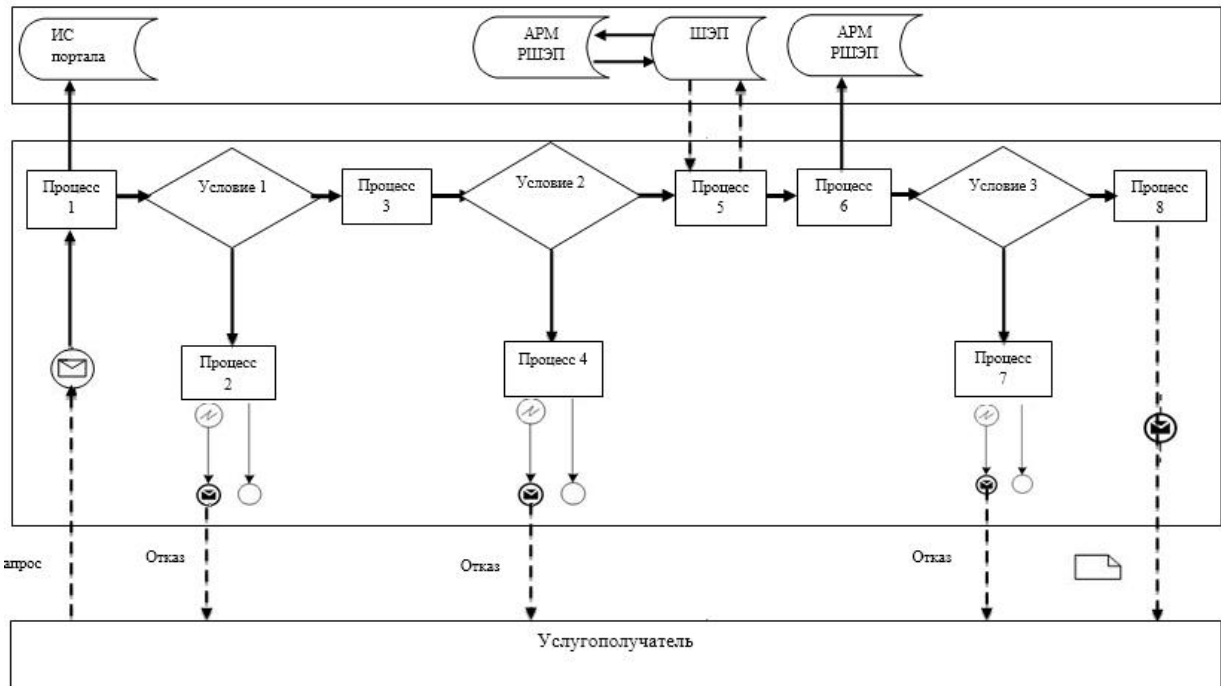

ШЭП – шлюз "электронного правительства"

Приложение 1 к регламенту  
государственной услуги  
"Установление опеки или  
попечительства над ребенком-  
сиротой (детьми-сиротами)  
и ребенком (детьми),  
оставшимся без попечения  
родителей"

**Диаграмма функционального взаимодействия информационных систем, задействованных в оказании государственной услуги через портал**



**Условные обозначения:**

	Сообщение начальное
	Сообщение завершающее
	Простые события завершающие
	Ошибка
	Информационная система
	Процесс
	Условие
	Поток сообщений
	Поток управлений
	Электронный документ, представляемый услугополучателю

Приложение 2 к регламенту  
государственной услуги  
"Установление опеки или  
попечительства над ребенком-  
сиротой (детьми-сиротами) и  
ребенком (детьми), оставшимся  
без попечения родителей"



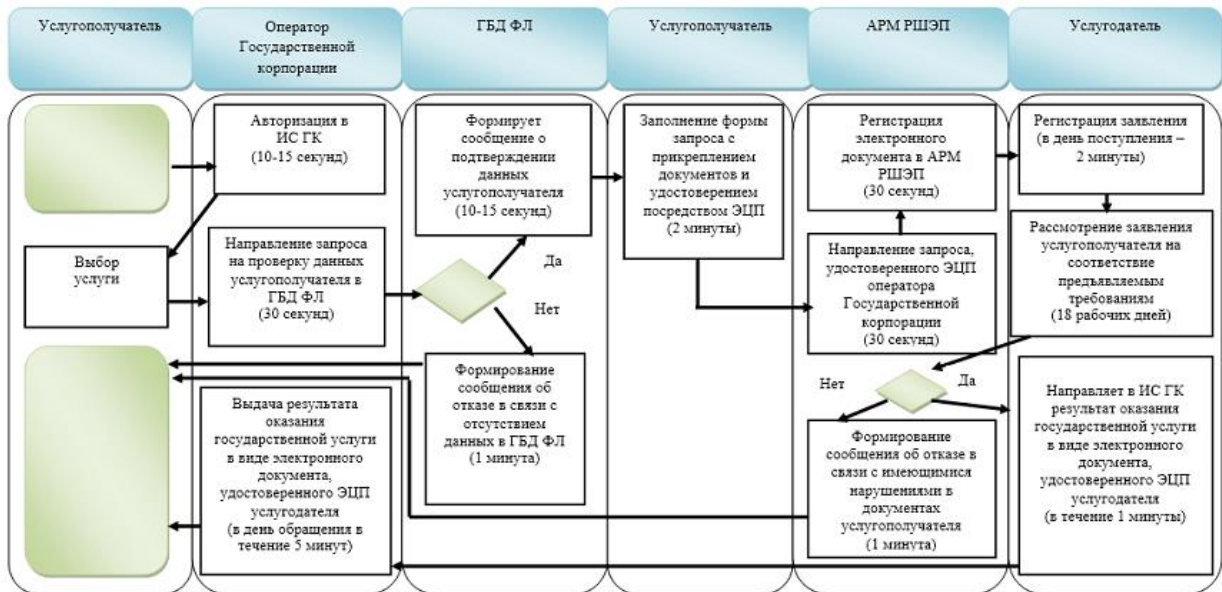

## 1) Справочник бизнес-процессов оказания государственной услуги через Государственную корпорацию

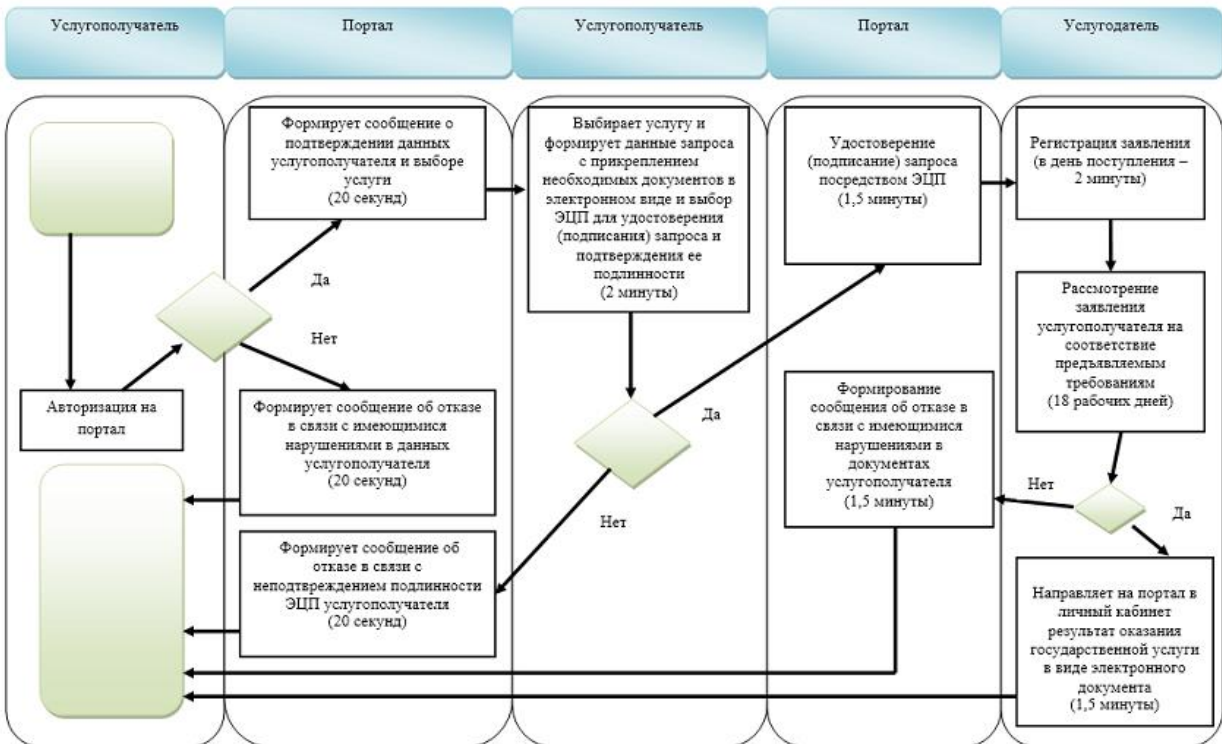

## 2) Справочник бизнес-процессов оказания государственной услуги через портал



Условные обозначения:

	- начало или завершение оказания государственной услуги
	- наименование процедуры (действия) услугополучателя и (или) структурно-функциональной единицы
	- условие последовательности процедур (действий)
	- переход к следующей процедуре (действию)

Утвержден постановлением  
Восточно-Казахстанского  
областного акимата  
от "2" сентября 2015 года  
№ 225

## **Регламент государственной услуги "Выдача справок для распоряжения имуществом несовершеннолетних детей и оформления наследства несовершеннолетним детям"**

**Сноска. Регламент - в редакции постановления Восточно-Казахстанского областного акимата от 29.05.2018 № 155 (вводится в действие по истечении десяти календарных дней после дня его первого официального опубликования).**

### **1. Общие положения**

1. Государственная услуга "Выдача справок для распоряжения имуществом несовершеннолетних детей и оформления наследства несовершеннолетним детям" (далее - государственная услуга) оказывается местными исполнительными органами районов и городов областного значения (далее - услугодатель).

Прием заявления и выдача результата оказания государственной услуги осуществляются через:

- 1) некоммерческое акционерное общество "Государственная корпорация " Правительство для граждан" (далее – Государственная корпорация);
- 2) веб-портал "электронного правительства" [www.egov.kz](http://www.egov.kz) (далее – портал).

2. Форма оказания государственной услуги – электронная (частично автоматизированная) и (или) бумажная.

3. Результат оказания государственной услуги:

1) справка для распоряжения имуществом несовершеннолетних детей по форме согласно приложению 1 к стандарту государственной услуги "Выдача справок для распоряжения имуществом несовершеннолетних детей и оформления наследства несовершеннолетним детям", утвержденному приказом Министра образования и науки Республики Казахстан от 13 апреля 2015 года № 198 (зарегистрированным в Реестре государственной регистрации нормативных правовых актов за номером 11184) (далее - Стандарт);

2) справка в органы внутренних дел для распоряжения имуществом несовершеннолетних детей по форме согласно приложению 2 к Стандарту;

3) справка в банки для распоряжения имуществом несовершеннолетних детей по форме согласно приложению 3 к Стандарту либо мотивированный ответ об отказе в оказании государственной услуги в случаях и по основаниям, предусмотренными пунктом 10 Стандарта.

Форма предоставления результата оказания государственной услуги – электронная и (или) бумажная.

В случае обращения услугополучателя за результатом оказания государственной услуги на бумажном носителе результат оказания государственной услуги оформляется в электронной форме, распечатывается, заверяется печатью и подписью уполномоченного лица услугодателя.

На портале результат оказания государственной услуги направляется и хранится в "личном кабинете" услугополучателя в форме электронного документа, подписанного электронной цифровой подписью (далее – ЭЦП) уполномоченного лица услугодателя.

## **2. Описание порядка действий структурных подразделений (работников) услугодателя в процессе оказания государственной услуги**

4. Основанием для начала процедуры (действия) по оказанию государственной услуги является наличие заявления услугополучателя установленной формы и документов согласно пункту 9 Стандарта или запроса в форме электронного документа, подписанного ЭЦП услугополучателя.

5. Содержание процедур (действий), входящих в состав процесса оказания государственной услуги, длительность выполнения:

действие 1 – канцелярия услугодателя осуществляет прием и регистрацию документов услугополучателя, представленных курьером Государственной корпорации. Длительность выполнения – 15 (пятнадцать) минут;



действие 2 – руководитель услугодателя рассматривает документы и передает их сотруднику услугодателя на исполнение. Длительность выполнения – 15 (пятнадцать) минут;

действие 3 – сотрудник услугодателя проверяет документы на соответствие предъявляемым требованиям, предусмотренным пунктом 9 Стандарта, подготавливает справку либо мотивированный ответ об отказе в оказании государственной услуги и передает руководителю услугодателя. Длительность выполнения – 4 (четыре) рабочих дня;

действие 4 – подписание руководителем услугодателя результата оказания государственной услуги и передача его в канцелярию услугодателя. Длительность выполнения – 20 (двадцать) минут;

действие 5 – канцелярия услугодателя передает результат оказания государственной услуги курьеру Государственной корпорации. Длительность выполнения – 15 (пятнадцать) минут.

Срок оказания государственной услуги с момента сдачи документов в Государственную корпорацию, а также при обращении на портал – 5 (пять) рабочих дней.

При обращении в Государственную корпорацию день приема не входит в срок оказания государственной услуги. Услугодатель обеспечивает доставку результата государственной услуги в Государственную корпорацию, не позднее, чем за сутки до истечения срока оказания государственной услуги.

6. Результатом процедуры (действия) по оказанию государственной услуги по действию 1, указанному в пункте 5 настоящего Регламента, являются зарегистрированные документы услугополучателя, которые служат основанием для начала выполнения действия 2, указанного в пункте 5 настоящего Регламента

Результатом действия 2, указанного в пункте 5 настоящего Регламента, является завизированные документы руководителем услугодателя, которые служат основанием для начала выполнения действия 3, указанного в пункте 5 настоящего Регламента.

Результатом действия 3, указанного в пункте 5 настоящего Регламента, является подготовленная справка либо мотивированный ответ об отказе в оказании государственной услуги сотрудником услугодателя, которая служит основанием для начала выполнения действия 4, указанного в пункте 5 настоящего Регламента.

Результатом действия 4, указанного в пункте 5 настоящего Регламента, является подписанный руководителем услугодателя результат оказания государственной услуги, что служит основанием для начала выполнения действия 5, указанного в пункте 5 настоящего Регламента.

Результатом действия 5, указанного в пункте 5 настоящего Регламента, является расписка в получении результата оказания государственной услуги курьером Государственной корпорации.

### **3. Описание порядка взаимодействия структурных подразделений ( работников) услугодателя в процессе оказания государственной услуги**

7. Перечень структурных подразделений (работников) услугодателя, которые участвуют в процессе оказания государственной услуги:

- 1) канцелярия услугодателя;
- 2) руководитель услугодателя;
- 3) сотрудник услугодателя.

8. Описание процедур (действий), необходимых для оказания государственной услуги:

1) канцелярия услугодателя осуществляет прием и регистрацию документов услугополучателя, представленных курьером Государственной корпорации. Длительность выполнения – 15 (пятнадцать) минут;

2) руководитель услугодателя рассматривает документы и передает их сотруднику услугодателя на исполнение. Длительность выполнения – 15 (пятнадцать) минут;

3) сотрудник услугодателя проверяет документы на соответствие предъявляемым требованиям, предусмотренным пунктом 9 Стандарта, подготавливает справку либо мотивированный ответ об отказе в оказании государственной услуги и передает руководителю услугодателя. Длительность выполнения – 4 (четыре) рабочих дня;

4) руководитель услугодателя подписывает результат оказания государственной услуги и передает его в канцелярию услугодателя. Длительность выполнения – 20 (двадцать) минут;

5) канцелярия услугодателя передает результат оказания государственной услуги курьеру Государственной корпорации. Длительность выполнения – 15 (пятнадцать) минут.

### **4. Описание порядка взаимодействия с Государственной корпорацией, а также порядка использования информационных систем в процессе оказания государственной услуги**

9. Услугополучатели для получения государственной услуги обращаются в Государственную корпорацию и представляют документы, предусмотренные пунктом 9 Стандарта.

Длительность обработки запроса услугополучателя – 15 (пятнадцать) минут.

Порядок подготовки и направления запроса услугодателя:

1) работник Государственной корпорации принимает пакет документов согласно перечню, предусмотренному пунктом 9 Стандарта и выдает расписку о приеме соответствующих документов.

В случае предоставления услугополучателем неполного пакета документов согласно пункта 9 Стандарта, работник Государственной корпорации отказывает в приеме заявления и выдает расписку об отказе в приеме документов по форме согласно приложению 7 к Стандарту.

2) принятые документы от услугополучателя поступают в накопительный сектор Государственной корпорации;

3) поступившие в накопительный сектор Государственной корпорации документы, формируются по направлениям, фиксируются в информационной системе "Интегрированная информационная система для Государственной корпорации" (далее – ИИС ГК) путем сканирования штрих-кода на расписке;

4) накопительный сектор Государственной корпорации передает документы курьеру Государственной корпорации;

5) курьер Государственной корпорации осуществляет передачу документов к услугодателя.

Структурные подразделения или должностные лица, уполномоченные направлять запрос услугодателя:

работник Государственной корпорации.

10. Процесс получения результата оказания государственной услуги через Государственную корпорацию:

в Государственной корпорации выдача готовых документов осуществляется на основании расписки о приеме документов при предъявлении удостоверения личности услугополучателя (либо его представителем по нотариально заверенной доверенности).

Государственная корпорация обеспечивает хранение результата в течение одного месяца, после чего передает их услугодателя для дальнейшего хранения. При обращении услугополучателя по истечении одного месяца по запросу Государственной корпорации услугодатель в течение одного рабочего дня направляет готовые документы в Государственной корпорации для выдачи услугополучателю.

11. Порядок обращения и последовательности процедур (действий) услугодателя и услугополучателя при оказании государственной услуги через портал указан в диаграмме функционального взаимодействия информационных систем, задействованных в оказании государственной услуги, согласно приложению 1 к настоящему Регламенту:

1) услугополучатель осуществляет регистрацию на портале с помощью ИИН и пароля (осуществляется для незарегистрированных услугополучателей на портале);

2) процесс 1 – ввод услугополучателем ИИН и пароля (процесс авторизации) на портале для получения государственной услуги;

3) условие 1 – проверка на портале подлинности данных о зарегистрированном услугополучателе через ИИН и пароль;

4) процесс 2 – формирование порталом сообщения об отказе в авторизации в связи с имеющимися нарушениями в данных услугополучателя;

5) процесс 3 – выбор услугополучателем услуги, указанной в настоящем Регламенте, вывод на экран формы запроса для оказания государственной услуги и заполнение услугополучателем формы (ввод данных) с учетом ее структуры и форматных требований, прикрепление к форме запроса необходимых копий документов в электронном виде, указанных в пункте 9 Стандарта, а также выбор услугополучателем регистрационного свидетельства ЭЦП для удостоверения (подписания) запроса;

6) условие 2 – проверка на портале срока действия регистрационного свидетельства ЭЦП и отсутствия в списке отозванных (аннулированных) регистрационных свидетельств, а также соответствия идентификационных данных (между ИИН, указанным в запросе, и ИИН, указанным в регистрационном свидетельстве ЭЦП);

7) процесс 4 – формирование сообщения об отказе в запрашиваемой государственной услуге в связи с не подтверждением подлинности ЭЦП услугополучателя;

8) процесс 5 – удостоверение запроса для оказания государственной услуги посредством ЭЦП услугополучателя и направление электронного документа (запроса) через ШЭП в АРМ РШЭП для обработки МИО;

9) процесс 6 – регистрация электронного документа в АРМ РШЭП;

10) условие 3 – проверка (обработка) сотрудником услугополучателя соответствия приложенных услугополучателем документов согласно пункта 9 Стандарта, основаниям для оказания государственной услуги;

11) процесс 7 - формирование сообщения об отказе в запрашиваемой государственной услуге в связи с имеющимися нарушениями в документах услугополучателя;

12) процесс 8 – получение услугополучателем результата оказания государственной услуги в форме электронного документа, подписанного ЭЦП уполномоченного лица услугополучателя.

12. Подробное описание последовательности процедур (действий), взаимодействий структурных подразделений (работников) услугополучателя в

процессе оказания государственной услуги, а также описание порядка взаимодействия с Государственной корпорацией и порядка использования информационных систем в процессе оказания государственной услуги отражается в справочнике бизнес-процессов оказания государственной услуги согласно приложению 2 к настоящему Регламенту. Справочник бизнес-процессов оказания государственной услуги размещается на веб-портале "электронного правительства", интернет-ресурсе услугодателя.

Примечание:

Расшифровка аббревиатур:

ИС – информационная система

АРМ - автоматизированное рабочее место

ГБД ФЛ - государственная база данных "Физические лица"

МИО – местный исполнительный орган

ИИН – индивидуальный идентификационный номер

ИС ГК – информационная система Государственной корпорации

РШЭП – региональный шлюз "электронного правительства"

ШЭП – шлюз "электронного правительства"

Приложение 1 к регламенту  
государственной услуги  
"Выдача справок для  
распоряжения имуществом  
несовершеннолетних детей  
и для оформления наследства  
несовершеннолетним детям"

**Диаграмма функционального взаимодействия информационных систем,  
задействованных в оказании государственной услуги через портал**

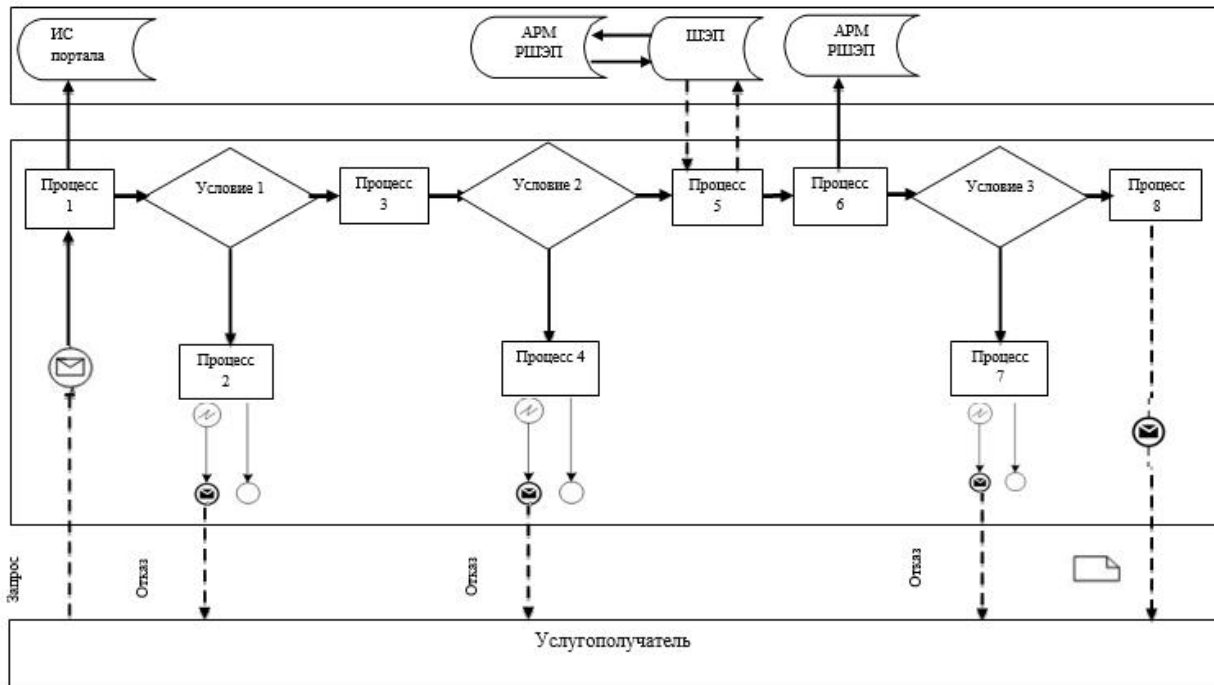

**Условные обозначения:**



Приложение 2 к регламенту  
государственной услуги  
"Выдача справок для  
распоряжения имуществом  
несовершеннолетних детей  
и для оформления наследства  
несовершеннолетним детям"

**1) Справочник бизнес-процессов оказания государственной услуги при оказании государственной услуги через Государственную корпорацию**

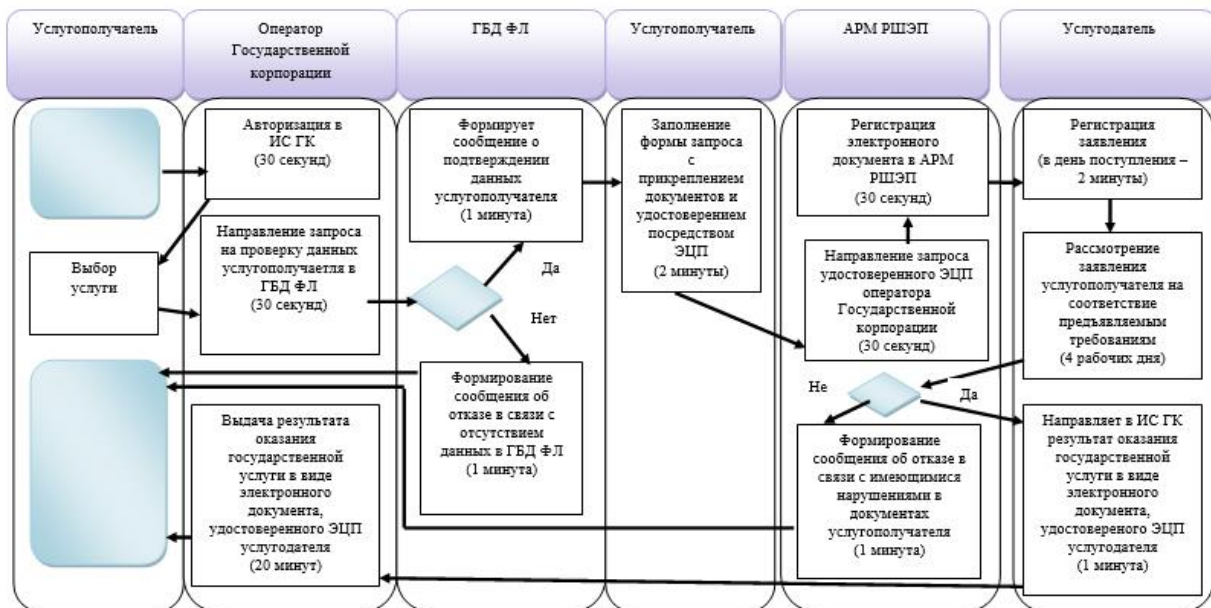

## 2) Справочник бизнес-процессов оказания государственной услуги при оказании государственной услуги через портал

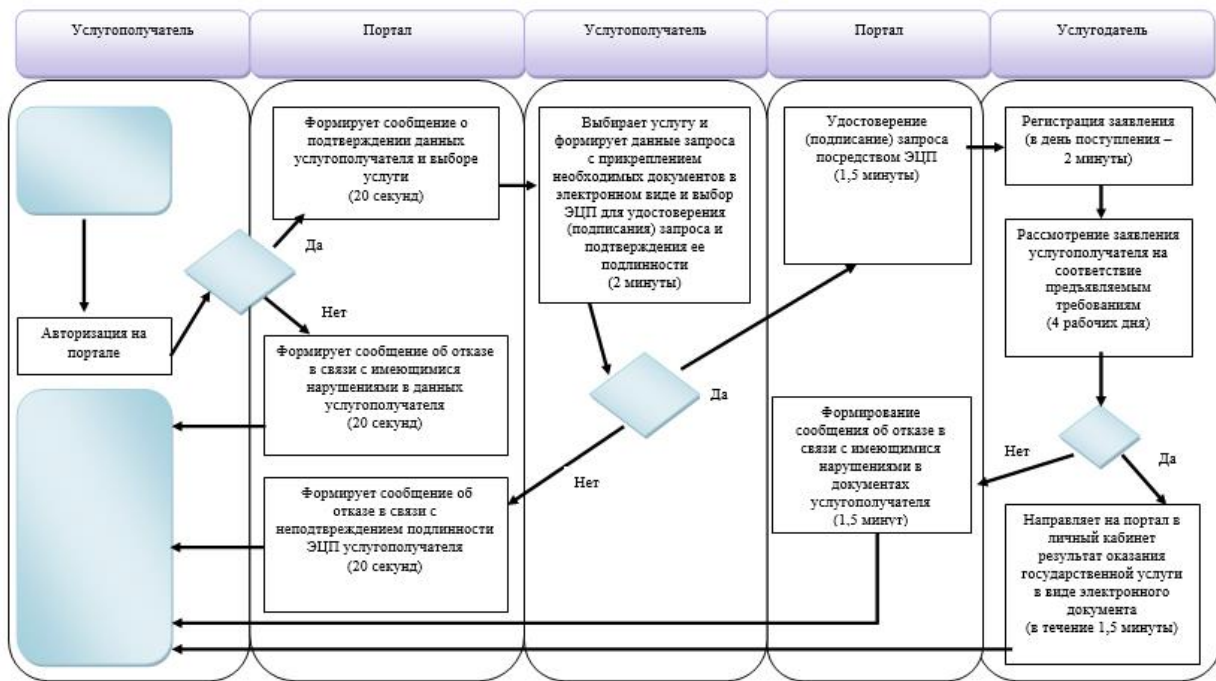

Условные обозначения:



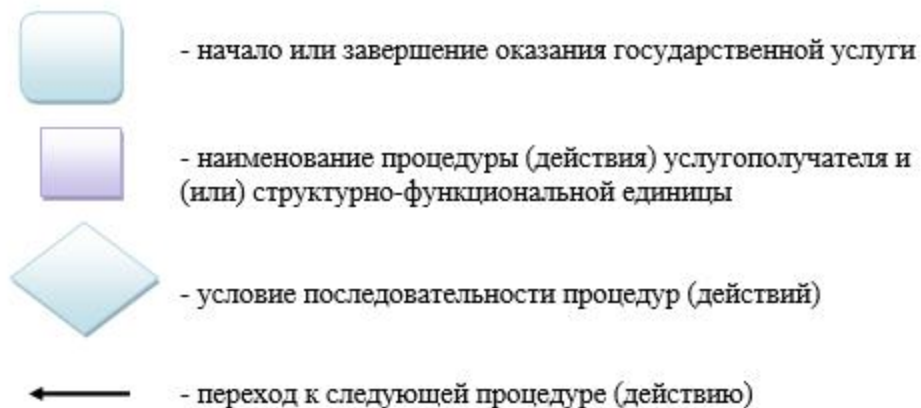

Утвержден  
 постановлением  
 Восточно-Казахстанского  
 областного акимата  
 от "2" сентября 2015 года  
 № 225

## **Регламент государственной услуги "Выдача справок органов, осуществляющих функции по опеке или попечительству, для оформления сделок с имуществом, принадлежащим на праве собственности несовершеннолетним детям"**

**Сноска. Регламент - в редакции постановления Восточно-Казахстанского областного акимата от 29.05.2018 № 155 (вводится в действие по истечении десяти календарных дней после дня его первого официального опубликования).**

### **1. Общие положения**

1. Государственная услуга "Выдача справок органов, осуществляющих функции по опеке или попечительству, для оформления сделок с имуществом, принадлежащим на праве собственности несовершеннолетним детям" (далее - государственная услуга) оказывается местными исполнительными органами районов и городов областного значения (далее - услугодатель).

Прием заявления и выдача результата оказания государственной услуги осуществляются через:

1) некоммерческое акционерное общество "Государственная корпорация " Правительство для граждан" (далее – Государственная корпорация);

2) веб-портал "электронного правительства" [www.egov.kz](http://www.egov.kz) (далее – портал).

2. Форма оказания государственной услуги – электронная (частично автоматизированная) и (или) бумажная.

3. Результат оказания государственной услуги - справка органов, осуществляющих функции по опеке или попечительству, для оформления сделок с имуществом, принадлежащим на праве собственности несовершеннолетним детям по форме согласно приложению 1 к стандарту государственной услуги "Выдача справок органов, осуществляющих функции по опеке или попечительству, для оформления сделок с имуществом, принадлежащим на праве собственности несовершеннолетним детям", утвержденному приказом Министра образования и науки Республики Казахстан от 13 апреля 2015 года № 198 (зарегистрированным в Реестре государственной регистрации нормативных правовых актов за номером 11184) (далее - Стандарт) либо мотивированный ответ об отказе в оказании государственной услуги в случаях и по основаниям, предусмотренным пунктом 10 Стандарта.

Форма предоставления результата оказания государственной услуги – электронная (частично автоматизированная) и (или) бумажная.

В случае обращения услугополучателя за результатом оказания государственной услуги на бумажном носителе результат оказания государственной услуги оформляется в электронной форме, распечатывается, заверяется печатью и подписью уполномоченного лица услугодателя.

На портале результат оказания государственной услуги направляется и хранится в "личном кабинете" услугополучателя в форме электронного документа, подписанного электронной цифровой подписью (далее – ЭЦП) уполномоченного лица услугодателя.

## **2. Описание порядка действий структурных подразделений (работников) услугодателя в процессе оказания государственной услуги**

4. Основанием для начала процедуры (действия) по оказанию государственной услуги является наличие заявления услугополучателя установленной формы и документы согласно пункта 9 Стандарта или запроса в форме электронного документа, подписанного ЭЦП услугополучателя.

5. Содержание процедур (действий), входящих в состав процесса оказания государственной услуги, длительность выполнения:

действие 1 – канцелярия услугодателя осуществляет прием и регистрацию документов услугополучателя, представленных курьером Государственной корпорации. Длительность выполнения – 15 (пятнадцать) минут;

действие 2 – руководитель услугодателя рассматривает документы и передает их сотруднику услугодателя на исполнение. Длительность выполнения – 15 (пятнадцать) минут;

действие 3 – сотрудник услугодателя проверяет документы на соответствие предъявляемым требованиям, предусмотренным пунктом 9 Стандарта, подготавливает справку либо мотивированный ответ об отказе в оказании государственной услуги и передает руководителю услугодателя. Длительность выполнения – 4 (четыре) рабочих дня;

действие 4 – подписание руководителем услугодателя результата оказания государственной услуги и передача его в канцелярию услугодателя. Длительность выполнения – 20 (двадцать) минут;

действие 5 – канцелярия услугодателя передает результат оказания государственной услуги курьеру Государственной корпорации. Длительность выполнения – 15 (пятнадцать) минут.

Срок оказания государственной услуги с момента сдачи документов в Государственную корпорацию, а также при обращении на портал – 5 (пять) рабочих дней.

При обращении в Государственную корпорацию день приема не входит в срок оказания государственной услуги. Услугодатель обеспечивает доставку результата государственной услуги в Государственную корпорацию, не позднее, чем за сутки до истечения срока оказания государственной услуги.

6. Результатом процедуры (действия) по оказанию государственной услуги по действию 1, указанному в пункте 5 настоящего Регламента, являются зарегистрированные документы услугополучателя, которые служат основанием для начала выполнения действия 2, указанного в пункте 5 настоящего Регламента

Результатом действия 2, указанного в пункте 5 настоящего Регламента, являются завизированные документы руководителем услугодателя, которые служат основанием для начала выполнения действия 3, указанного в пункте 5 настоящего Регламента.

Результатом действия 3, указанного в пункте 5 настоящего Регламента, является подготовленная справка либо мотивированный ответ об отказе в оказании государственной услуги сотрудником услугодателя, которая служит основанием для начала выполнения действия 4, указанного в пункте 5 настоящего Регламента.

Результатом действия 4, указанного в пункте 5 настоящего Регламента, является подписанный руководителем услугодателя результат оказания государственной услуги, что служит основанием для начала выполнения действия 5, указанного в пункте 5 настоящего Регламента.

Результатом действия 5, указанного в пункте 5 настоящего Регламента, является расписка в получении результата оказания государственной услуги курьером Государственной корпорации.

### **3. Описание порядка взаимодействия структурных подразделений ( работников) услугодателя в процессе оказания государственной услуги**

7. Перечень структурных подразделений (работников) услугодателя, которые участвуют в процессе оказания государственной услуги:

- 1) канцелярия услугодателя;
- 2) руководитель услугодателя;
- 3) сотрудник услугодателя.

8. Описание процедур (действий), необходимых для оказания государственной услуги:

1) канцелярия услугодателя осуществляет прием и регистрацию документов услугополучателя, представленных курьером Государственной корпорации. Длительность выполнения – 15 (пятнадцать) минут;

2) руководитель услугодателя рассматривает документы и передает их сотруднику услугодателя на исполнение. Длительность выполнения – 15 (пятнадцать) минут;

3) сотрудник услугодателя проверяет документы на соответствие предъявляемым требованиям, предусмотренным пунктом 9 Стандарта, подготавливает справку либо мотивированный ответ об отказе в оказании государственной услуги и передает руководителю услугодателя. Длительность выполнения – 4 (четыре) рабочих дня;

4) руководитель услугодателя подписывает результат оказания государственной услуги и передает его в канцелярию услугодателя. Длительность выполнения – 20 (двадцать) минут;

5) канцелярия услугодателя передает результат оказания государственной услуги курьеру Государственной корпорации. Длительность выполнения – 15 (пятнадцать) минут.

### **4. Описание порядка взаимодействия с Государственной корпорацией, а также порядка использования информационных систем в процессе оказания государственной услуги**

9. Услугополучатели для получения государственной услуги обращаются в Государственную корпорацию и представляют документы, предусмотренные пунктом 9 Стандарта.

Длительность обработки запроса услугополучателя – 15 (пятнадцать) минут.

Порядок подготовки и направления запроса услугодателю:

1) работник Государственной корпорации принимает пакет документов согласно перечню, предусмотренному Стандартом, и выдает расписку о приеме соответствующих документов.

В случае предоставления услугополучателем неполного пакета документов согласно пункта 9 Стандарта, работник Государственной корпорации отказывает в приеме заявления и выдает расписку об отказе в приеме документов по форме согласно приложению 4 к Стандарту;

2) принятые документы от услугополучателя поступают в накопительный сектор Государственной корпорации;

3) поступившие в накопительный сектор Государственной корпорации, документы, формируются по направлениям, фиксируются в информационной системе "Интегрированная информационная система для Государственной корпорации" (далее – ИИС ГК) путем сканирования штрих-кода на расписке;

4) накопительный сектор Государственной корпорации передает документы курьеру Государственной корпорации;

5) курьер Государственной корпорации осуществляет передачу документов к услугодателю.

Структурные подразделения или должностные лица, уполномоченные направлять запрос услугодателя:

работник Государственной корпорации.

10. Процесс получения результата оказания государственной услуги через Государственную корпорацию:

в Государственной корпорации выдача готовых документов осуществляется на основании расписки о приеме документов при предъявлении удостоверения личности услугополучателя (либо его представителя по нотариально заверенной доверенности).

Государственная корпорация обеспечивает хранение результата в течение одного месяца, после чего передает их услугодателю для дальнейшего хранения. При обращении услугополучателя по истечении одного месяца по запросу Государственной корпорации услугодатель в течение одного рабочего дня направляет готовые документы в Государственную корпорацию для выдачи услугополучателю.

11. Порядок обращения и последовательности процедур (действий) услугодателя и услугополучателя при оказании государственной услуги через портал указан в диаграмме функционального взаимодействия информационных систем, задействованных в оказании государственной услуги, согласно приложению 1 к настоящему Регламенту:

1) услугополучатель осуществляет регистрацию на портале с помощью ИИН и пароля (осуществляется для незарегистрированных услугополучателей на портал);

2) процесс 1 – ввод услугополучателем ИИН и пароля (процесс авторизации) на портале для получения государственной услуги;

3) условие 1 – проверка на портале подлинности данных о зарегистрированном услугополучателе через ИИН и пароль;

4) процесс 2 – формирование порталом сообщения об отказе в авторизации в связи с имеющимися нарушениями в данных услугополучателя;

5) процесс 3 – выбор услугополучателем услуги, указанной в настоящем Регламенте, вывод на экран формы запроса для оказания государственной услуги и заполнение услугополучателем формы (ввод данных) с учетом ее структуры и форматных требований, прикрепление к форме запроса необходимых копий документов в электронном виде, указанных в пункте 9 Стандарта, а также выбор услугополучателем регистрационного свидетельства ЭЦП для удостоверения (подписания) запроса;

6) условие 2 – проверка на портале срока действия регистрационного свидетельства ЭЦП и отсутствия в списке отозванных (аннулированных) регистрационных свидетельств, а также соответствия идентификационных данных (между ИИН, указанным в запросе, и ИИН, указанным в регистрационном свидетельстве ЭЦП);

7) процесс 4 – формирование сообщения об отказе в запрашиваемой государственной услуге в связи с не подтверждением подлинности ЭЦП услугополучателя;

8) процесс 5 – удостоверение запроса для оказания государственной услуги посредством ЭЦП услугополучателя и направление электронного документа (запроса) через ШЭП в АРМ РШЭП для обработки МИО;

9) процесс 6 – регистрация электронного документа в АРМ РШЭП;

10) условие 3 – проверка (обработка) сотрудником услугополучателя соответствия приложенных услугополучателем документов, указанных в Стандарте, и основаниям для оказания государственной услуги;

11) процесс 7 - формирование сообщения об отказе в запрашиваемой государственной услуге в связи с имеющимися нарушениями в документах услугополучателя;

12) процесс 8 – получение услугополучателем результата оказания государственной услуги в форме электронного документа, подписанного ЭЦП уполномоченного лица услугополучателя.

12. Подробное описание последовательности процедур (действий), взаимодействий структурных подразделений (работников) услугополучателя в

процессе оказания государственной услуги, а также описание порядка взаимодействия с Государственной корпорацией и порядка использования информационных систем в процессе оказания государственной услуги отражается в справочнике бизнес-процессов оказания государственной услуги согласно приложению 2 к настоящему Регламенту. Справочник бизнес-процессов оказания государственной услуги размещается на веб-портале "электронного правительства", интернет–ресурсе услугодателя.

Примечание:

Расшифровка аббревиатур:

ИС – информационная система

АРМ – автоматизированное рабочее место

ГБД ФЛ – государственная база данных "Физические лица"

МИО – местный исполнительный орган

ИИН – индивидуальный идентификационный номер

ИС ГК – информационная система Государственной корпорацией

РШЭП – региональный шлюз "электронного правительства"

ШЭП – шлюз "электронного правительства"

Приложение 1  
к регламенту государственной  
услуги "Выдача справок  
органов, осуществляющих  
функции по опеке или  
попечительству для оформления  
сделок с имуществом,  
принадлежащим на праве  
собственности  
несовершеннолетним детям"

**Диаграмма функционального взаимодействия информационных систем,  
задействованных в оказании государственной услуги через портал**

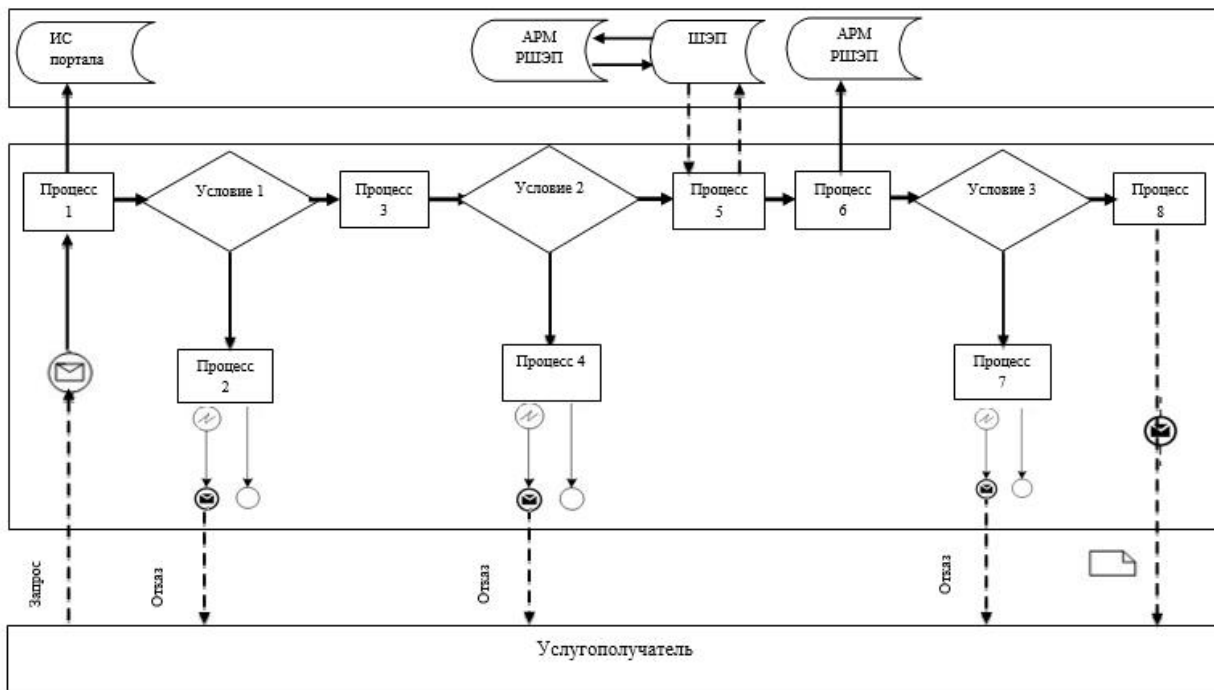

**Условные обозначения:**



	Сообщение начальное
	Сообщение завершающее
	Простые события завершающие
	Ошибка
	Информационная система
	Процесс
	Условие
	Поток сообщений
	Поток управлений
	Электронный документ, представляемый услугополучателю

Приложение 2  
к регламенту государственной  
услуги "Выдача справок  
органов, осуществляющих  
функции по опеке или  
попечительству для оформления  
сделок с имуществом,  
принадлежащим на праве  
собственности  
несовершеннолетним детям"

## 1) Справочник бизнес-процессов оказания государственной услуги при оказании государственной услуги через Государственную корпорацию

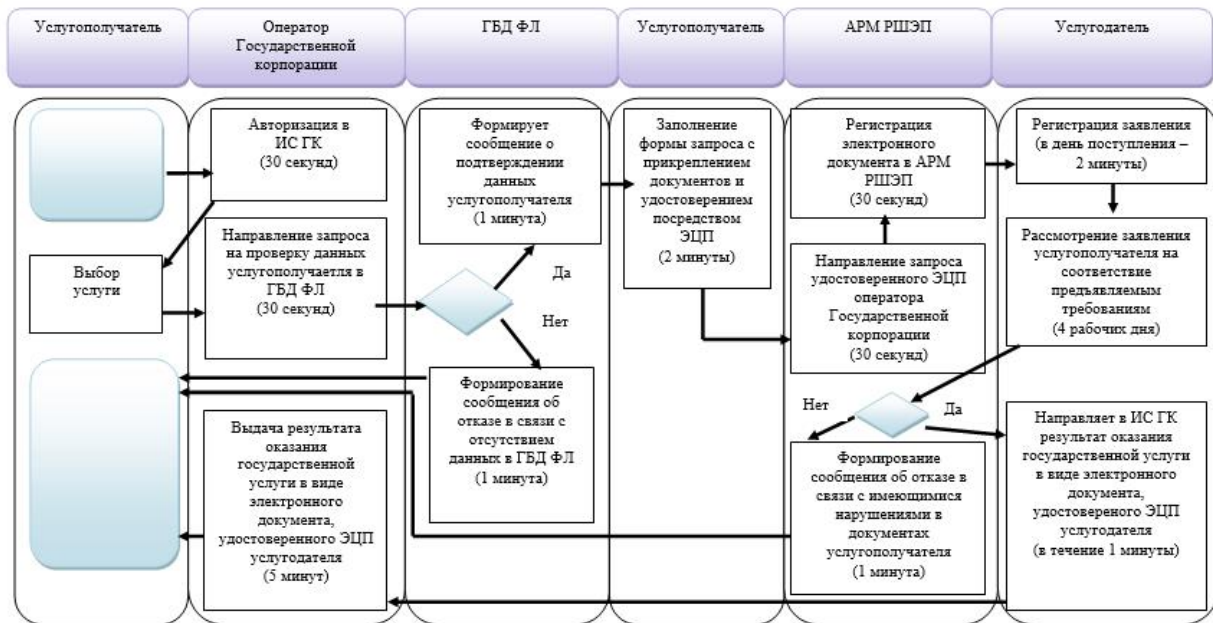

## 2) Справочник бизнес-процессов оказания государственной услуги при оказании государственной услуги через портал

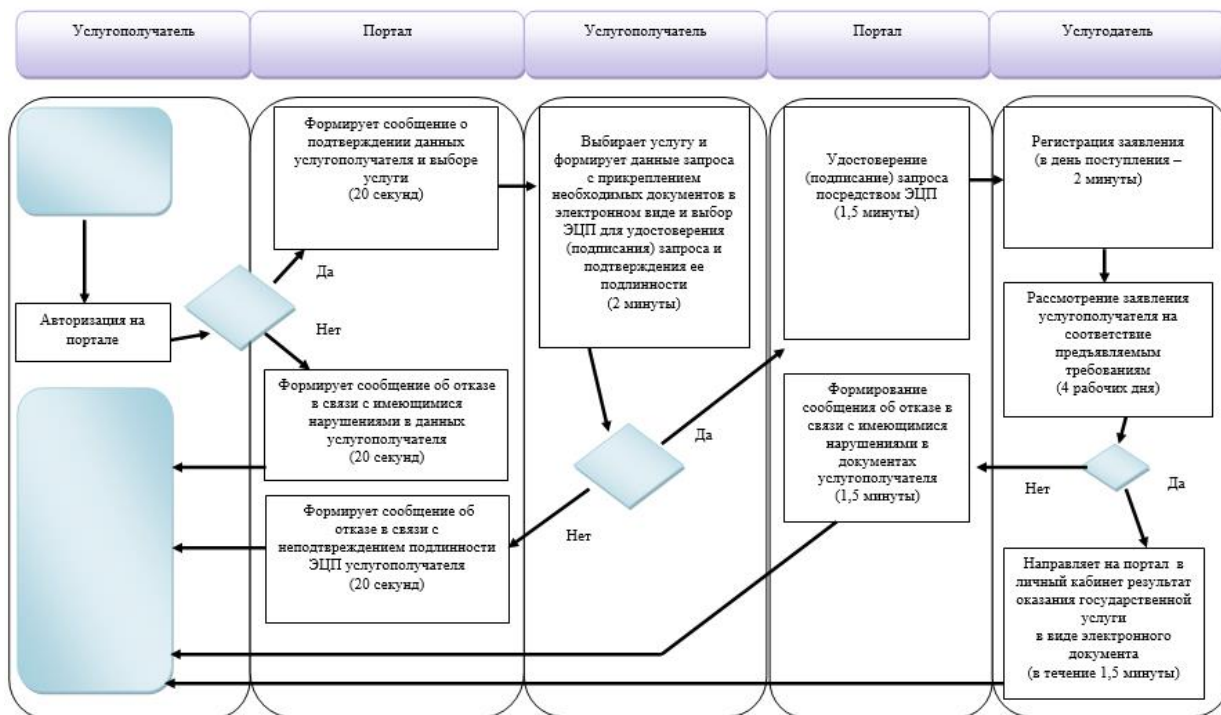

Условные обозначения:



- начало или завершение оказания государственной услуги



- наименование процедуры (действия) услугополучателя и (или) структурно-функциональной единицы



- условие последовательности процедур (действий)



- переход к следующей процедуре (действию)

Утвержден  
постановлением  
Восточно-Казахстанского  
областного акимата  
от "2" сентября 2015 года  
№ 225

## **Регламент государственной услуги "Предоставление бесплатного подвоза к общеобразовательным организациям и обратно домой детям, проживающим в отдаленных сельских пунктах"**

Сноска. Регламент - в редакции постановления Восточно-Казахстанского областного акимата от 13.08.2019 № 264 (вводится в действие по истечении десяти календарных дней после дня его первого официального опубликования).

### **1. Общие положения**

1. Услугодателем государственной услуги "Предоставление бесплатного подвоза к общеобразовательным организациям и обратно домой детям, проживающим в отдаленных сельских пунктах" являются акимы поселков, сел, сельских округов (далее – услугодатель).

Прием заявления и выдача результата оказания государственной услуги осуществляются через:

- 1) канцелярию услугодателя;
- 2) некоммерческое акционерное общество "Государственная корпорация " Правительство для граждан" (далее – Государственная корпорация).
- 3) веб-портал "электронного правительства" [www.egov.kz](http://www.egov.kz) (далее – портал).

2. Форма оказания государственной услуги – электронная (частично автоматизированная) и (или) бумажная.

3. Результат оказания государственной услуги - справка о предоставлении бесплатного подвоза к общеобразовательной организации образования и обратно домой по форме согласно приложению 1 к стандарту государственной услуги "Предоставление бесплатного подвоза к общеобразовательным организациям и обратно домой детям, проживающим в отдаленных сельских пунктах", утвержденного приказом Министра образования и науки Республики Казахстан от 13 апреля 2015 года № 198 (зарегистрированным в Реестре государственной регистрации нормативных правовых актов за номером 11184) (далее – Стандарт) либо мотивированный ответ об отказе в оказании государственной услуги в случаях и по основаниям, предусмотренным пунктом 10 Стандарта.

Форма предоставления результата оказания государственной услуги - бумажная.

В случае обращения услугополучателя за результатом оказания государственной услуги на бумажном носителе результат оказания государственной услуги оформляется в электронной форме, распечатывается, заверяется печатью и подписью уполномоченного лица услугодателя.

На портале результат оказания государственной услуги направляется и хранится в "личном кабинете" услугополучателя в форме электронного документа, подписанного электронной цифровой подписью (далее – ЭЦП) уполномоченного лица услугодателя.

## **2. Описание порядка действий структурных подразделений (работников) услугодателя в процессе оказания государственной услуги**

4. Основанием для начала процедуры (действия) по оказанию государственной услуги является наличие заявления услугополучателя по форме согласно приложению 2 к Стандарту и документов предусмотренных пунктом 9 Стандарта.

5. Содержание процедур (действий), входящих в состав процесса оказания государственной услуги, длительность выполнения:

действие 1 – прием и регистрация документов услугополучателя сотрудником канцелярии услугодателя или передачи курьером Государственной корпорации пакет документов на соответствие пункту 9 Стандарта. В случае предоставления услугополучателем неполного пакета документов согласно пункту 9 Стандарта и (или) документов с истекшим сроком действия услугодатель отказывает в приеме заявления и выдает расписку об отказе в приеме документов по форме согласно приложению 4 Стандарта. Длительность выполнения – 30 (тридцать) минут.

действие 2 - рассмотрение документов акимом, передача рассмотренных документов специалисту услугодателя на исполнение. Длительность выполнения - 20 (двадцать) минут;

действие 3 - рассмотрение документов специалистом услугодателя на соответствие требованиям, указанным в пункте 9 Стандарта, подготовка справки и передача акиму на подписание. Длительность выполнения – 4 (четыре) рабочих дня;

действие 4 - подписание результата оказания государственной услуги акимом и направление в канцелярию. Длительность выполнения - 20 (двадцать) минут;

действие 5 - направление сотрудником канцелярии услугодателя результата оказания государственной услуги услугополучателю или курьеру Государственной корпорации. Длительность выполнения –15 (пятнадцать) минут

Срок оказания государственной услуги с момента сдачи документов услугодателю, в Государственную корпорацию, а также при обращении на портал – 5 (пять) рабочих дней.

При обращении в Государственную корпорацию день приема не входит в срок оказания государственной услуги. Услугодатель обеспечивает доставку результата государственной услуги в Государственную корпорацию, не позднее чем за сутки до истечения срока оказания государственной услуги.

6. Результатом процедуры (действия) по оказанию государственной услуги по действию 1, указанному в пункте 5 настоящего Регламента, является передача зарегистрированных документов акиму. Переданный пакет документов акиму является основанием для начала выполнения действия 2, указанного в пункте 5 настоящего Регламента.

Результатом действия 2, указанного в пункте 5 настоящего Регламента, является рассмотрение документов акимом и передача завизированных документов специалисту услугодателя, которые являются основанием для выполнения действия 3, указанного в пункте 5 настоящего Регламента.

Результатом по действию 3, указанному в пункте 5 настоящего Регламента, является рассмотрение документов специалистом услугодателя на соответствие предъявляемым требованиям, предусмотренным пунктом 9 Стандарта и подготовка справки, которые являются основанием для выполнения действия 4, указанного в пункте 5 настоящего Регламента.

Результатом по действию 4, указанному в пункте 5 настоящего Регламента, является подписание результата оказания государственной услуги акимом, который является основанием для выполнения действия 5, указанного в пункте 5 настоящего Регламента.

Результатом по действию 5, указанному в пункте 5 настоящего Регламента, является направление подписанного акимом результата оказания государственной услуги услугополучателю.

Результатом процедуры (действия) по оказанию государственной услуги по действию 5, указанному в пункте 5 настоящего Регламента, является регистрация и выдача услугополучателю либо курьеру Государственной корпорации результата оказания государственной услуги.

### **3. Описание порядка взаимодействия структурных подразделений (работников) услугодателя в процессе оказания государственной услуги**

7. Перечень структурных подразделений (работников) услугодателя, которые участвуют в процессе оказания государственной услуги:

- 1) сотрудник канцелярии услугодателя;
- 2) аким поселка, села, сельского округа;
- 3) специалист услугодателя.

8. Описание процедур (действий), необходимых для оказания государственной услуги:

1) прием документов и регистрация заявления услугополучателя в журнале входящей документации и передача документов акиму. Длительность выполнения - 30 (тридцать) минут;

2) рассмотрение документов акимом, передача документов специалисту услугодателя. Длительность выполнения - 20 (двадцать) минут;

3) рассмотрение документов специалистом услугодателя на соответствие требованиям, указанным в пункте 9 Стандарта, подготовка справки и передача акиму на подписание. Длительность выполнения - 4 (четыре) рабочих дня;

4) подписание результата оказания государственной услуги акимом и направление в канцелярию. Длительность выполнения - 20 (двадцать) минут;

5) канцелярия услугодателя регистрирует результат оказания государственной услуги передает услугополучателю либо курьеру Государственной корпорации. Длительность выполнения – 15 (пятнадцать) минут.

9. Подробное описание последовательности процедур (действий), взаимодействий структурных подразделений (работников) услугодателя в процессе оказания государственной услуги отражается в справочнике бизнес – процессов оказания государственной услуги согласно приложению 1 к настоящему Регламенту. Справочник бизнес–процессов оказания государственной услуги размещается на веб-портале "электронного правительства", интернет-ресурсе услугодателя.

#### **4. Описание порядка взаимодействия с Государственной корпорацией и (или) иными услугодателями, а также порядка использования информационных систем в процессе оказания государственной услуги**

10. Услугополучатели для получения государственной услуги вправе обратиться в Государственную корпорацию с предоставлением необходимых документов согласно требованиям пункта 9 Стандарта. Подтверждением принятия заявления через Государственную корпорацию является расписка с указанием: номера и даты приема запроса, вида запрашиваемой государственной услуги, количества и названия приложенных документов, даты (времени) и места выдачи документов, фамилии, имени, отчества работника Государственной корпорации, принявшего заявление на оформление документов, фамилии, имени, отчества (при его наличии) услугополучателя, фамилии, имени, отчества (при его наличии) уполномоченного представителя и их контактных телефонов (далее – расписка).

В случае предоставления услугополучателем неполного пакета документов согласно пункту 9 Стандарта, и (или) документов с истекшим сроком действия работник Государственной корпорации отказывает в приеме заявления и выдает расписку об отказе в приеме документов по форме согласно приложению 4 к Стандарту.

Длительность обработки запроса услугополучателя – 15 (пятнадцать) минут.

Описание порядка подготовки и направления запроса услугодателю, длительность обработки запроса услугополучателя, порядок получения результата оказания государственной услуги:

процесс 1 – процесс авторизации оператора Государственной корпорации в информационной системе мониторинга (далее – ИСМ) для оказания государственной услуги;

условие 1 – проверка в ИСМ подлинности данных о зарегистрированном операторе через электронно-цифровую подпись (далее – ЭЦП);

процесс 2 – авторизация или формирование сообщения об отказе в авторизации на ИСМ в связи с имеющимися нарушениями в данных оператора Государственной корпорации;

процесс 3 – выбор оператором Государственной корпорации государственной услуги, вывод на экран формы запроса для оказания государственной услуги и ввод оператором Государственной корпорации данных услугополучателя;

процесс 4 – направление запроса через шлюз "электронного правительства" (далее – ШЭП) в Государственную базу данных "Физические лица" (далее – ГБД ФЛ) о данных услугополучателя;

условие 2 – проверка наличия данных услугополучателя в ГБД ФЛ;

процесс 5 – формирование сообщения о невозможности получения данных в связи с отсутствием данных услугополучателя в ГБД ФЛ;

процесс 6 – заполнение оператором Государственной корпорации формы запроса в части отметки о наличии документов в бумажной форме и сканирование документов, предоставленных услугополучателем, прикрепление их к форме запроса и удостоверение посредством ЭЦП заполненной формы ( введенных данных) запроса на оказание государственной услуги;

процесс 7 – выдача расписки услугополучателю;

процесс 8 – направление электронного документа (запроса услугополучателя) подписанного ЭЦП оператора Государственной корпорации через ШЭП в автоматизированное рабочее место регионального шлюза "электронного правительства" (далее - АРМ РШЭП);

процесс 9 – обработка государственной услуги и формирование специалистом услугодателя результата оказания государственной услуги (не позднее, чем за сутки до истечения срока оказания государственной услуги, установленного стандартом государственной услуги);

процесс 10 – выдача работником Государственной корпорации нарочно результата государственной услуги (свидетельства) на основании расписки, при предъявлении удостоверения личности услугополучателя (либо его представителя по нотариально заверенной доверенности).

В Государственной корпорации выдача готовых документов осуществляется на основании расписки о приеме документов, при предъявлении удостоверения личности услугополучателя (либо уполномоченного представителя по нотариально заверенной доверенности).

Государственная корпорация обеспечивает хранение результата в течение 1 ( одного) месяца, после чего передает их услугодателю для дальнейшего хранения. При обращении услугополучателя по истечении 1 ( одного) месяца по запросу Государственной корпорации услугодатель в течение 1 ( одного) рабочего дня направляет готовые документы в Государственную корпорацию для выдачи услугополучателю.

11. Содержание процедур (действий), входящих в состав процесса оказания государственной услуги через МИО городов и районов областного значения, городов районного значения, акимы поселков, сел, сельских округов, длительность выполнения:

действие 1 – сотрудник канцелярии МИО города районного значения, акимы поселков, сел, сельских округов проверяет представленные услугополучателем документы на соответствие пункту 9 Стандарта. Осуществляет прием либо отказ в приеме документов услугополучателя по основаниям, предусмотренным пунктом 10 Стандарта. Длительность выполнения – 20 (двадцать) минут;



действие 2 – сотрудник канцелярии МИО города районного значения, акимы поселков, сел, сельских округов направляет пакет документов услугодателю. Где услугодатель производит действие согласно пункта 5 настоящего Регламента. Длительность выполнения – 1 (один) календарный день;

действие 3 – сотрудник канцелярии МИО города районного значения, акимы поселков, сел, сельских округов результат оказания государственной услуги. Длительность выполнения – 20 (двадцать) минут.



12. Подробное описание последовательности процедур (действий), взаимодействий структурных подразделений (работников) услугодателя в процессе оказания государственной услуги, а также описание порядка взаимодействия с иными услугодателями и (или) Государственной корпорацией отражается в справочнике бизнес-процессов оказания государственной услуги согласно приложению 1 к настоящему регламенту.

Приложение 1 к регламенту государственной услуги "Предоставление бесплатного подвоза к общеобразовательным организациям и обратно домой детям, проживающим в отдаленных сельских пунктах"

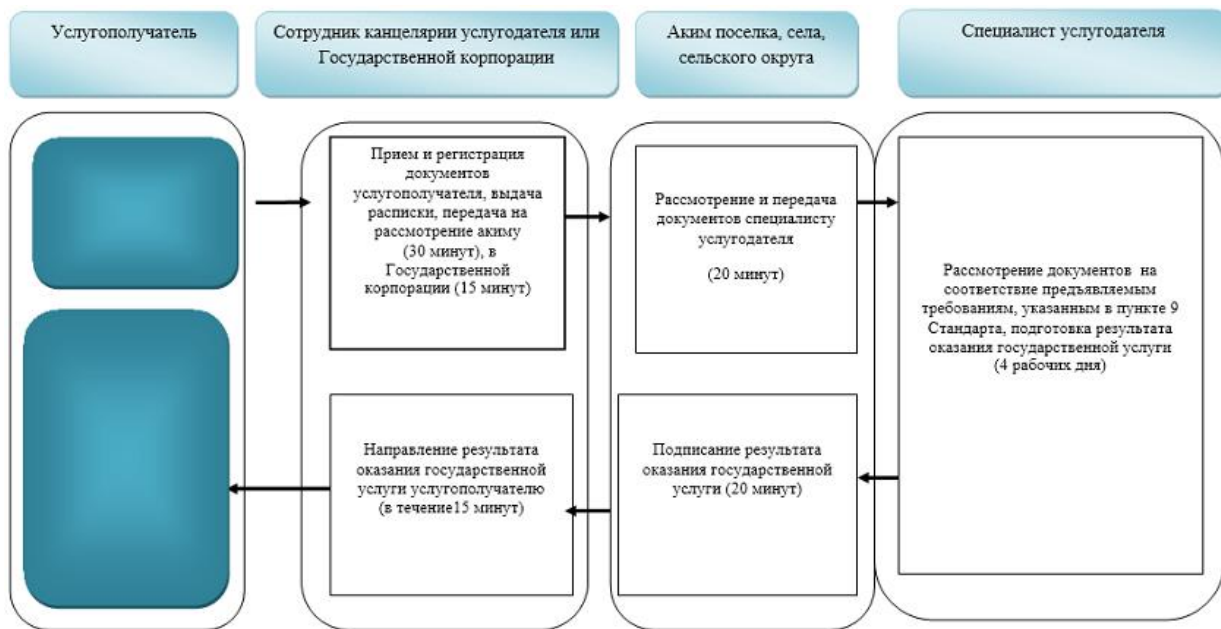
## Справочник бизнес-процессов оказания государственной услуги



Условные обозначения:

	- начало или завершение оказания государственной услуги
	- наименование процедуры (действия) услугополучателя и (или) СФЕ
	- переход к следующей процедуре (действию)
СФЕ	- структурно – функциональная единица

Приложение 2 к регламенту государственной услуги "Предоставление бесплатного подвоза к общеобразовательным организациям и обратно домой детям, проживающим в отдаленных сельских пунктах"

**Диаграмма функционального взаимодействия информационных систем, задействованных в оказании государственной услуги через портал**

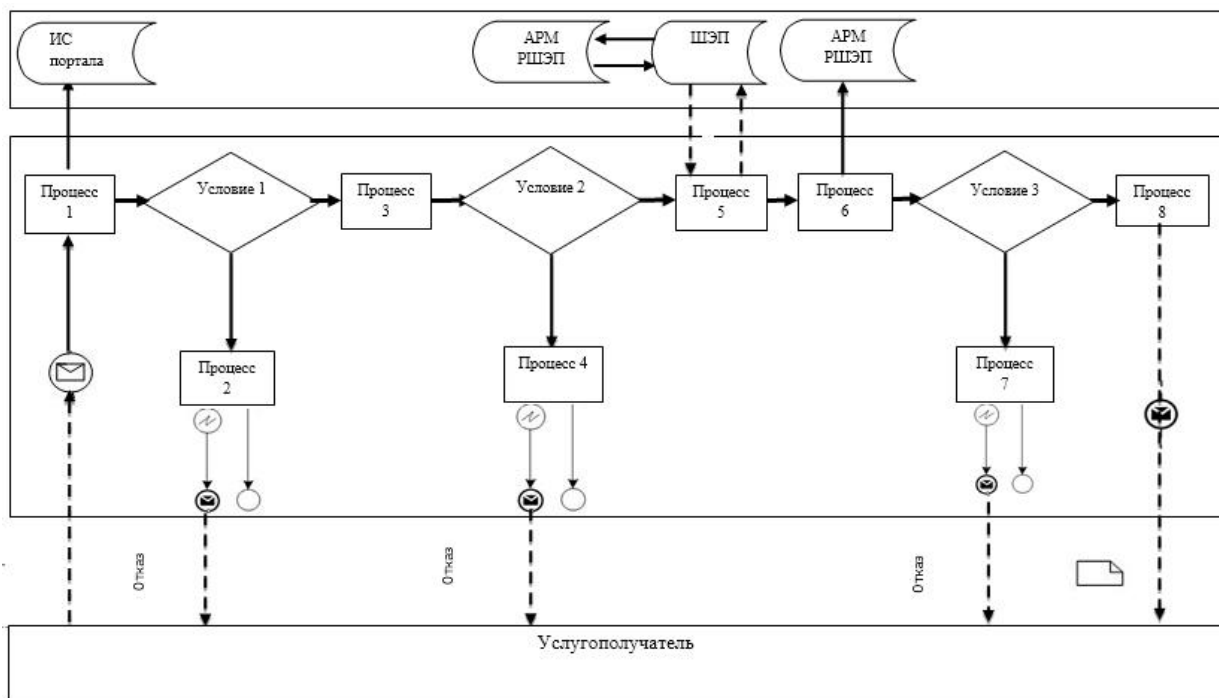

**Условные обозначения:**

	Сообщение начальное
	Сообщение завершающее
	Простые события завершающие
	Ошибка
	Информационная система
	Процесс
	Условие
	Поток сообщений
	Поток управлений
	Электронный документ, представляемый услугополучателю

Утвержден  
постановлением  
Восточно-Казахстанского  
областного акимата  
от "2" сентября 2015 года  
№ 225

## **Регламент государственной услуги "Предоставление бесплатного и льготного питания отдельным категориям обучающихся и воспитанников в общеобразовательных школах"**

Сноска. Регламент - в редакции постановления Восточно-Казахстанского областного акимата от 29.05.2018 № 155 (вводится в действие по истечении десяти календарных дней после дня его первого официального опубликования).

### **1. Общие положения**

1. Услугодателем государственной услуги "Предоставление бесплатного и льготного питания отдельным категориям обучающихся и воспитанников в общеобразовательных школах" (далее - государственная услуга) оказываются организациями образования, местными исполнительными органами области, районов, городов областного значения (далее - услугодатель).

Прием заявления и выдача результата оказания государственной услуги осуществляются через:

- 1) канцелярию услугодателя;
- 2) веб-портал "электронного правительства": [www.egov.kz](http://www.egov.kz) (далее - портал).

2. Форма оказания государственной услуги - электронная (частично автоматизированная) и (или) бумажная.

3. Результат оказания государственной услуги - справка о предоставлении бесплатного и льготного питания в общеобразовательной школе по форме согласно приложению 1 к стандарту государственной услуги "Предоставление бесплатного и льготного питания отдельным категориям обучающихся и воспитанников в общеобразовательных школах", утвержденному приказом Министра образования и науки Республики Казахстан от 13 апреля 2015 года № 198 (зарегистрированным в Реестре государственной регистрации нормативных правовых актов за номером 11184) (далее-Стандарт) либо мотивированный ответ об отказе в оказании государственной услуги в случаях и по основаниям, предусмотренном в пункте 10 Стандарта.

Форма предоставления результата оказания государственной услуги – электронная (частично автоматизированная) и (или) бумажная.

В случае обращения услугополучателя за результатом оказания государственной услуги на бумажном носителе результат оказания государственной услуги оформляется в электронной форме, распечатывается, заверяется печатью и подписью уполномоченного лица услугодателя.

На портале результат оказания государственной услуги направляется и хранится в "личном кабинете" услугополучателя в форме электронного документа, подписанного электронной цифровой подписью (далее - ЭЦП) уполномоченного лица услугодателя.

## **2. Описание порядка действий структурных подразделений (работников) услугодателя в процессе оказания государственной услуги**

4. Основанием для начала процедуры (действия) по оказанию государственной услуги является наличие заявления установленной формы

согласно приложению 2 к Стандарту или запроса в форме электронного документа, удостоверенного ЭЦП услугополучателя.

5. Содержание процедур (действий), входящих в состав процесса оказания государственной услуги, длительность выполнения:

действие 1 – прием и регистрация документов услугополучателя сотрудниками канцелярии услугодателя выдача ему расписки о приеме документов, передача на рассмотрение руководителю услугодателя. Длительность выполнения – 30 (тридцать) минут;

действие 2 – рассмотрение документов руководителем услугодателя, передача рассмотренных документов специалисту услугодателя на исполнение. Длительность выполнения - 20 (двадцать) минут;

действие 3 – рассмотрение документов специалистом услугодателя на соответствие требованиям, указанным в пункте 9 Стандарта, подготовка справки и передача руководителю услугодателя на подписание. Длительность выполнения – 3 (три) рабочих дня;

действие 4 – подписание руководителем услугодателя результата оказания государственной услуги и направление в канцелярию. Длительность выполнения – 20 (двадцать) минут;

действие 5 – направление подписанного руководителем услугодателя результата оказания государственной услуги услугополучателю. Длительность выполнения – в течение 1 (одного) рабочего дня.

Срок оказания государственной услуги с момента сдачи документов услугодателю, а также при обращении на портал – 5 (пять) рабочих дней.

6. Результатом процедуры (действия) по оказанию государственной услуги по действию 1, указанному в пункте 5 настоящего Регламента, являются зарегистрированные документы, которые являются основанием для начала выполнения действия 2, указанного в пункте 5 настоящего Регламента.

Результатом действия 2, указанного в пункте 5 настоящего Регламента, являются завизированные документы, которые являются основанием для выполнения действия 3, указанного в пункте 5 настоящего Регламента.

Результатом по действию 3, указанному в пункте 5 настоящего Регламента, является подготовленная справка о предоставлении государственной услуги, которая является основанием для выполнения действия 4, указанного в пункте 5 настоящего Регламента.

Результатом по действию 4, указанному в пункте 5 настоящего Регламента, является подписанный результат оказания государственной услуги, который является основанием для выполнения действия 5, указанного в пункте 5 настоящего Регламента.

Результатом по действию 5, указанному в пункте 5 настоящего Регламента, является выдача результата оказания государственной услуги услугополучателю.

### **3. Описание порядка взаимодействия структурных подразделений ( работников) услугодателя в процессе оказания государственной услуги**

7. Перечень структурных подразделений услугодателя, участвующих в процессе оказания государственной услуги:

- 1) сотрудник канцелярии услугодателя;
- 2) руководитель услугодателя;
- 3) специалист услугодателя.

8. Описание процедур, необходимых для оказания государственной услуги:

1) прием и регистрация документов услугополучателя сотрудниками канцелярии услугодателя, выдача ему расписки о приеме документов, направление на рассмотрение руководителю услугодателя. Длительность выполнения - 30 (тридцать) минут;

2) рассмотрение документов руководителем услугодателя передача рассмотренных документов специалисту услугодателя на исполнение. Длительность выполнения - 20 (двадцать) минут;

3) рассмотрение документов специалистом услугодателя на соответствие требованиям, указанным в пункте 9 Стандарта, подготовка справки и передача руководителю услугодателя на подписание. Длительность выполнения - 3 (три) рабочих дня;

4) подписание руководителем услугодателя результата оказания государственной услуги и направление в канцелярию. Длительность выполнения - 20 (двадцать) минут;

5) направление подписанного руководителем услугодателя результата оказания государственной услуги услугополучателю. Длительность выполнения - в течение 1 (одного) рабочего дня.

### **4. Описание порядка взаимодействия с Государственной корпорацией и ( или) иными услугодателями, а также порядка использования информационных систем в процессе оказания государственной услуги**

9. Порядок обращения и последовательности процедур (действий) услугодателя и услугополучателя при оказании государственной услуги через портал указан в диаграмме функционального взаимодействия информационных систем, задействованных в оказании государственной услуги согласно приложению 1 к настоящему Регламенту:

1) услугополучатель осуществляет регистрацию на портале с помощью ИИН и пароля (осуществляется для незарегистрированных услугополучателей на портале);

2) процесс 1 - ввод услугополучателем ИИН и пароля (процесс авторизации) на портале для получения государственной услуги;

3) условие 1 - проверка на портале подлинности данных о зарегистрированном услугополучателе через ИИН и пароль;

4) процесс 2 - формирование порталом сообщения об отказе в авторизации в связи с имеющимися нарушениями в данных услугополучателя;

5) процесс 3 - выбор услугополучателем услуги, указанной в настоящем Регламенте, вывод на экран формы запроса для оказания государственной услуги и заполнение услугополучателем формы (ввод данных) с учетом ее структуры и форматных требований, прикрепление к форме запроса необходимых копий документов в электронном виде, указанные в пункте 9 Стандарта, а также выбор услугополучателем регистрационного свидетельства ЭЦП для удостоверения (подписания) запроса;

6) условие 2 - проверка на портале срока действия регистрационного свидетельства ЭЦП и отсутствия в списке отозванных (аннулированных) регистрационных свидетельств, а также соответствия идентификационных данных (между ИИН указанным в запросе, и ИИН указанным в регистрационном свидетельстве ЭЦП);

7) процесс 4 - формирование сообщения об отказе в запрашиваемой государственной услуге в связи с не подтверждением подлинности ЭЦП услугополучателя;

8) процесс 5 - удостоверение запроса для оказания государственной услуги посредством ЭЦП услугодателя и направление электронного документа (запроса) через ШЭП в АРМ РШЭП для обработки МИО;

9) процесс 6 - регистрация электронного документа в АРМ РШЭП;

10) условие 3 - проверка (обработка) специалистом соответствия приложенных услугополучателем документов, указанных в пункте 9 Стандарта и основаниям для оказания государственной услуги;

11) процесс 7 - формирование сообщения об отказе в запрашиваемой государственной услуге в связи с имеющимися нарушениями в документах услугополучателя;

12) процесс 8 - получение услугополучателем результата оказания государственной услуги (справки в форме электронного документа), сформированного услугодателем. Электронный документ формируется с использованием ЭЦП уполномоченного лица услугодателя.

Пошаговые действия и решения через услугодателя:

1) процесс 1 - ввод сотрудником услугодателя логина и пароля (процесс авторизации) в АРМ ИС РШЭП для оказания государственной услуги;

2) условие 1 - проверка в АРМ ИС РШЭП подлинности данных о зарегистрированном сотруднике услугодателя через логин и пароль;

3) процесс 2 - формирование АРМ ИС РШЭП сообщения об отказе в авторизации в связи с имеющимися нарушениями в данных сотрудника услугодателя;

4) процесс 3 - авторизация в АРМ ИС РШЭП;

5) процесс 4 - выбор услугодателем услуги, вывод на экран формы запроса для оказания государственной услуги и заполнение услугодателем формы (ввод данных) с учетом ее структуры и форматных требований;

6) процесс 5 - направление запроса данных в ГБД ФЛ об услугополучателе;

7) процесс 6 - обработка данных услугополучателя;

8) условие 2 - проверка в АРМ ИС РШЭП подлинности данных услугополучателя;

9) процесс 7 - формирование сообщения об отказе в запрашиваемой государственной услуге в связи с имеющимися нарушениями в документах услугополучателя;

10) процесс 8 - получение услугополучателем результата оказания государственной услуги.

10. Подробное описание последовательности процедур (действий), взаимодействий структурных подразделений (работников) услугодателя в процессе оказания государственной услуги и порядка использования информационных систем в процессе оказания государственной услуги отражено в справочнике бизнес-процессов оказания государственной услуги согласно приложению 2 к настоящему Регламенту. Справочник бизнес-процессов оказания государственной услуги размещен на веб-портале "электронного правительства", интернет-ресурсе услугодателя.

Примечание:

Расшифровка аббревиатур:

АРМ - автоматизированное рабочее место

ИС - информационная система

ИИН - индивидуальный идентификационный номер

РШЭП – региональный шлюз "электронного правительства"

Приложение 1 к регламенту  
государственной услуги  
"Предоставление бесплатного и  
льготного питания отдельным  
категориям обучающихся и  
воспитанников в  
общеобразовательных школах"



## Диаграмма функционального взаимодействия систем, задействованных в оказании государственной услуги через портал

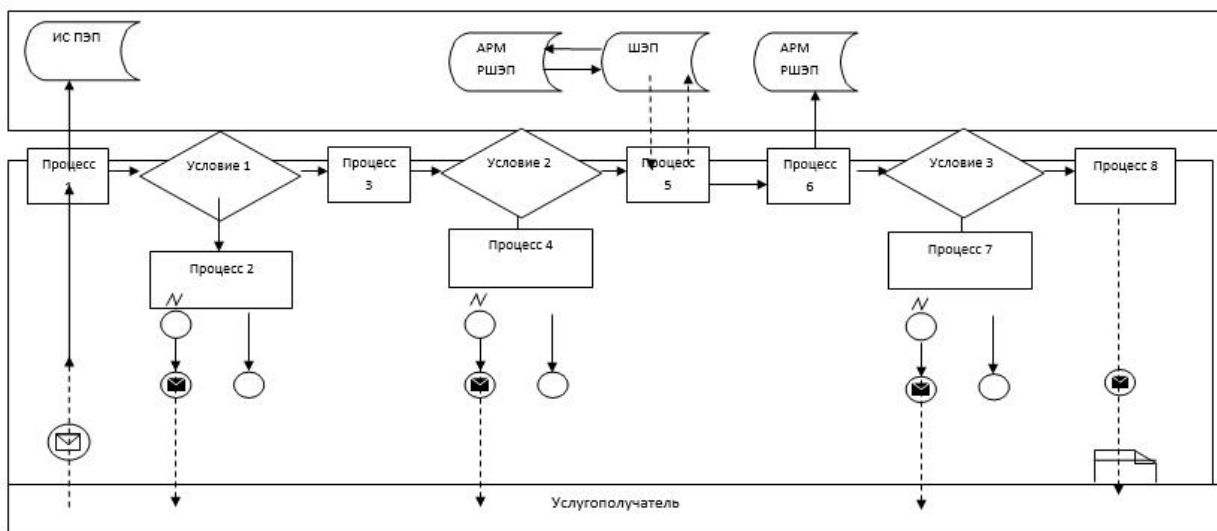

### Условные обозначения:

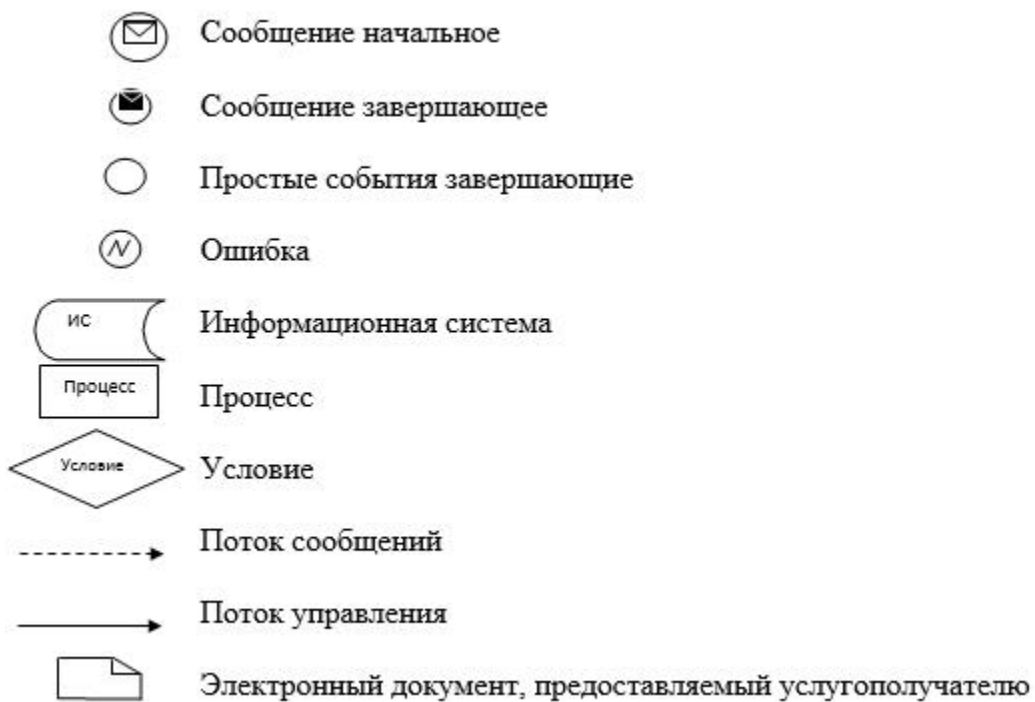

## Справочник бизнес-процессов оказания государственной услуги

### 1) при оказании государственной услуги через канцелярию услугодателя



### 2) оказании государственной услуги через портал

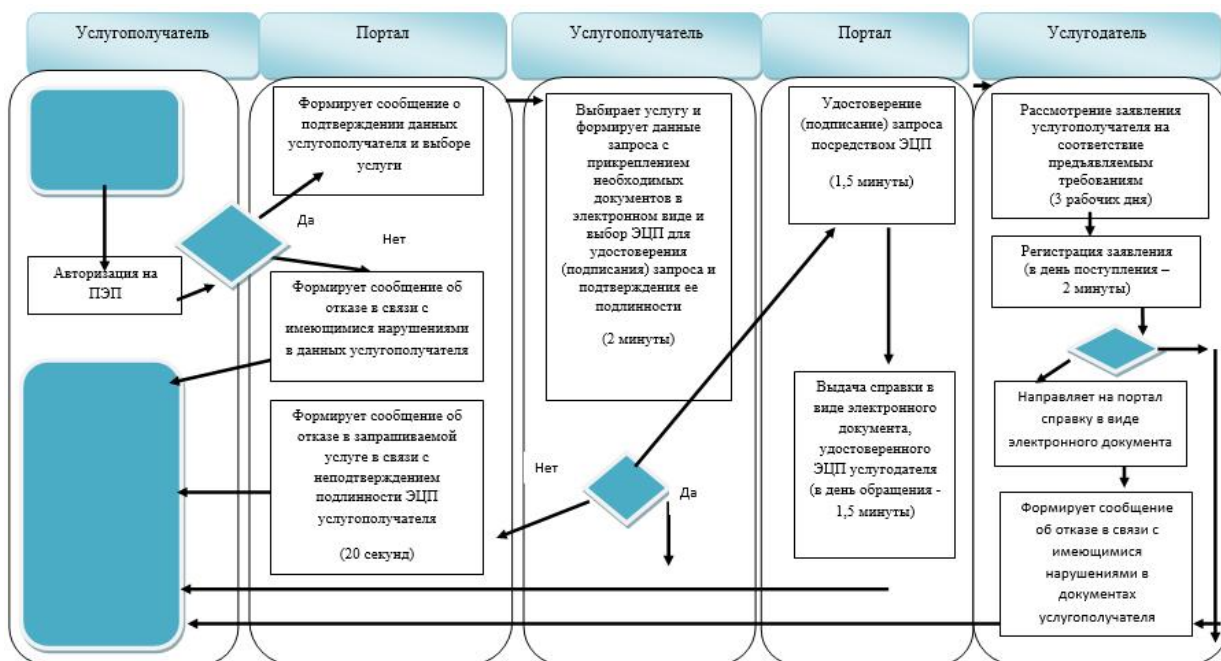

## Условные обозначения:



- начало или завершение оказания государственной услуги



- наименование процедуры (действия) услугополучателя и (или) СФЕ



- переход к следующей процедуре (действию)



- условие последовательности процедур (действий)

Утвержден постановлением  
Восточно-Казахстанского  
областного акимата  
от "2" сентября 2015 года  
№ 225

## Регламент государственной услуги "Назначение выплаты пособия опекунам или попечителям на содержание ребенка-сироты (детей-сирот) и ребенка (детей), оставшегося без попечения родителей"

Сноска. Регламент - в редакции постановления Восточно-Казахстанского областного акимата от 29.05.2018 № 155 (вводится в действие по истечении десяти календарных дней после дня его первого официального опубликования).

### 1. Общие положения

1. Государственная услуга "Назначение выплаты пособия опекунам или попечителям на содержание ребенка-сироты (детей-сирот) и ребенка (детей), оставшегося без попечения родителей" (далее - государственная услуга) оказывается местными исполнительными органами районов и городов областного значения (далее - услугодатель).

Прием заявления и выдача результата оказания государственной услуги осуществляются через:

- 1) некоммерческое акционерное общество "Государственная корпорация " Правительство для граждан" (далее – Государственная корпорация);
- 2) веб-портал "электронного правительства" [www.egov.kz](http://www.egov.kz) (далее – портал).

2. Форма оказания государственной услуги – электронная (частично автоматизированная) и (или) бумажная.

3. Результат оказания государственной услуги - решение о назначении пособия опекунам или попечителям на содержание ребенка-сироты (детей–сирот) и ребенка (детей), оставшегося без попечения родителей, по форме согласно приложению 1 к стандарту государственной услуги "Назначение выплаты пособия опекунам или попечителям на содержание ребенка-сироты (детей-сирот) и ребенка (детей), оставшегося без попечения родителей", утвержденному приказом Министра образования и науки Республики Казахстан от 13 апреля 2015 года № 198 (зарегистрированным в Реестре государственной регистрации нормативных правовых актов за номером 11184) (далее - Стандарт) либо мотивированный ответ об отказе в оказании государственной услуги в случаях и по основаниям, предусмотренным пунктом 10 Стандарта.

Форма предоставления результата оказания государственной услуги - электронная и (или) бумажная.

В случае обращения услугополучателя за результатом оказания государственной услуги на бумажном носителе результат оказания государственной услуги оформляется в электронной форме, распечатывается, заверяется печатью и подписью уполномоченного лица услугодателя.

На портале результат оказания государственной услуги направляется услугополучателю в "личный кабинет" в форме электронного документа, подписанного электронной цифровой подписью (далее – ЭЦП) уполномоченного лица услугодателя.

## **2. Описание порядка действий структурных подразделений (работников) услугодателя в процессе оказания государственной услуги**

4. Основанием для начала процедуры (действия) по оказанию государственной услуги является наличие заявления услугополучателя установленной формы и документов согласно пункта 9 Стандарта или запроса в форме электронного документа, подписанного ЭЦП услугополучателя.

5. Содержание процедур (действий), входящих в состав процесса оказания государственной услуги, длительность выполнения:

действие 1 – канцелярия услугодателя осуществляет прием и регистрацию документов услугополучателя, представленных курьером Государственной корпорации. Длительность выполнения – 15 (пятнадцать) минут;

действие 2 – руководитель услугодателя рассматривает документы и передает их сотруднику услугодателя на исполнение. Длительность выполнения – 15 (пятнадцать) минут;

действие 3 - сотрудник услугодателя проверяет документы на соответствие предъявляемым требованиям, предусмотренным пунктом 9 Стандарта, подготавливает решение либо мотивированный ответ об отказе в оказании государственной услуги и передает руководителю услугодателя. Длительность выполнения – 9 (девять) рабочих дней;

действие 4 – подписание руководителем услугодателя результата оказания государственной услуги и передача его в канцелярию услугодателя. Длительность выполнения – 20 (двадцать) минут;

действие 5 – канцелярия услугодателя передает результат оказания государственной услуги курьеру Государственной корпорации. Длительность выполнения – 15 (пятнадцать) минут.

Срок оказания государственной услуги с момента сдачи документов в Государственной корпорации, а также при обращении на портал – 10 (десять) рабочих дней.

При обращении в Государственную корпорацию день приема не входит в срок оказания государственной услуги. Услугодатель обеспечивает доставку результата государственной услуги в Государственную корпорацию, не позднее, чем за сутки до истечения срока оказания государственной услуги.

6. Результатом процедуры (действия) по оказанию государственной услуги по действию 1, указанному в пункте 5 настоящего Регламента, являются зарегистрированные документы услугополучателя, которые служат основанием для начала выполнения действия 2, указанного в пункте 5 настоящего Регламента

Результатом действия 2, указанного в пункте 5 настоящего Регламента, являются завизированные документы руководителем услугодателя, которые служат основанием для начала выполнения действия 3, указанного в пункте 5 настоящего Регламента.

Результатом действия 3, указанного в пункте 5 настоящего Регламента, является подготовленное решение либо мотивированный ответ об отказе в оказании государственной услуги сотрудником услугодателя, которое служит основанием для начала выполнения действия 4, указанного в пункте 5 настоящего Регламента.

Результатом действия 4, указанного в пункте 5 настоящего Регламента, является подписанный руководителем услугодателя результат оказания государственной услуги, что служит основанием для начала выполнения действия 5, указанного в пункте 5 настоящего Регламента.

Результатом действия 5, указанного в пункте 5 настоящего Регламента, является расписка в получении результата оказания государственной услуги курьером Государственной корпорации.

### **3. Описание порядка взаимодействия структурных подразделений ( работников) услугодателя в процессе оказания государственной услуги**

7. Перечень структурных подразделений (работников) услугодателя, которые участвуют в процессе оказания государственной услуги:

- 1) канцелярия услугодателя;
- 2) руководитель услугодателя;
- 3) сотрудник услугодателя.

8. Описание процедур (действий), необходимых для оказания государственной услуги:

1) канцелярия услугодателя осуществляет прием и регистрацию документов услугополучателя, представленных курьером Государственной корпорации. Длительность выполнения – 15 (пятнадцать) минут;

2) руководитель услугодателя рассматривает документы и передает их сотруднику услугодателя на исполнение. Длительность выполнения – 15 (пятнадцать) минут;

3) сотрудник услугодателя проверяет документы на соответствие предъявляемым требованиям, предусмотренным пунктом 9 Стандарта, подготавливает решение либо мотивированный ответ об отказе в оказании государственной услуги и передает руководителю услугодателя. Длительность выполнения – 9 (девять) рабочих дней;

4) руководитель услугодателя подписывает результат оказания государственной услуги и передает его в канцелярию услугодателя. Длительность выполнения – 20 (двадцать) минут;

5) канцелярия услугодателя передает результат оказания государственной услуги курьеру Государственной корпорации. Длительность выполнения – 15 (пятнадцать) минут.

### **4. Описание порядка взаимодействия с Государственной корпорацией, а также порядка использования информационных систем в процессе оказания государственной услуги**

9. Услугополучатели для получения государственной услуги обращаются в Государственную корпорацию и представляют документы, предусмотренные пунктом 9 Стандарта.

Длительность обработки запроса услугополучателя – 15 (пятнадцать) минут.

Порядок подготовки и направления запроса услугодателю:

1) работник Государственной корпорации принимает пакет документов согласно перечню, предусмотренному Стандартом и выдает расписку о приеме соответствующих документов.

В случае предоставления услугополучателем неполного пакета документов согласно перечню, предусмотренному Стандартом, работник Государственной корпорации отказывает в приеме заявления и выдает расписку по форме согласно приложению 3 к Стандарту;

2) принятые документы от услугополучателя поступают в накопительный сектор Государственной корпорации;

3) поступившие в накопительный сектор Государственной корпорации, документы, формируются по направлениям, фиксируются в информационной системе "Интегрированная информационная система для Государственной корпорации" (далее – ИИС ГК) путем сканирования штрих-кода на расписке;

4) накопительный сектор Государственной корпорации передает документы курьеру Государственной корпорации;

5) курьер Государственной корпорации осуществляет передачу документов услугодателя.

Структурные подразделения или должностные лица, уполномоченные направлять запрос услугодателя:

работник Государственной корпорации.

10. Процесс получения результата оказания государственной услуги через Государственную корпорацию:

В Государственной корпорации выдача готовых документов осуществляется на основании расписки о приеме документов при предъявлении удостоверения личности услугополучателя (либо его представителю по нотариально заверенной доверенности).

Государственная корпорация обеспечивает хранение результата в течение одного месяца, после чего передает их услугодателя для дальнейшего хранения. При обращении услугополучателя по истечении одного месяца по запросу Государственной корпорации услугодатель в течение одного рабочего дня направляет готовые документы в Государственную корпорацию для выдачи услугополучателю.

11. Порядок обращения и последовательности процедур (действий) услугодателя и услугополучателя при оказании государственной услуги через портал указан в диаграмме функционального взаимодействия информационных систем, задействованных в оказании государственной услуги, согласно приложению 1 к настоящему Регламенту:

1) услугополучатель осуществляет регистрацию на портале с помощью ИИН и пароля (осуществляется для незарегистрированных услугополучателей на портале);

2) процесс 1 – ввод услугополучателем ИИН и пароля (процесс авторизации) на портале для получения государственной услуги;

3) условие 1 – проверка на портале подлинности данных о зарегистрированном услугополучателе через ИИН и пароль;

4) процесс 2 – формирование портала сообщения об отказе в авторизации в связи с имеющимися нарушениями в данных услугополучателя;

5) процесс 3 – выбор услугополучателем услуги, указанной в настоящем Регламенте, вывод на экран формы запроса для оказания государственной услуги и заполнение услугополучателем формы (ввод данных) с учетом ее структуры и форматных требований, прикрепление к форме запроса необходимых копий документов в электронном виде, указанных в пункте 9 Стандарта, а также выбор услугополучателем регистрационного свидетельства ЭЦП для удостоверения (подписания) запроса;

6) условие 2 – проверка на портале срока действия регистрационного свидетельства ЭЦП и отсутствия в списке отозванных (аннулированных) регистрационных свидетельств, а также соответствия идентификационных данных (между ИИН, указанным в запросе, и ИИН, указанным в регистрационном свидетельстве ЭЦП);

7) процесс 4 – формирование сообщения об отказе в запрашиваемой государственной услуге в связи с не подтверждением подлинности ЭЦП услугополучателя;

8) процесс 5 – удостоверение запроса для оказания государственной услуги посредством ЭЦП услугополучателя и направление электронного документа (запроса) через ШЭП в АРМ РШЭП для обработки МИО;

9) процесс 6 – регистрация электронного документа в АРМ РШЭП;

10) условие 3 – проверка (обработка) сотрудником услугополучателя соответствия приложенных услугополучателем документов, указанных в Стандарте, основаниям для оказания государственной услуги;

11) процесс 7 - формирование сообщения об отказе в запрашиваемой государственной услуге в связи с имеющимися нарушениями в документах услугополучателя;

12) процесс 8 – получение услугополучателем результата оказания государственной услуги в форме электронного документа, подписанного ЭЦП уполномоченного лица услугополучателя.

12. Подробное описание последовательности процедур (действий), взаимодействий структурных подразделений (работников) услугополучателя в



процессе оказания государственной услуги, а также описание порядка взаимодействия с Государственной корпорацией и порядка использования информационных систем в процессе оказания государственной услуги отражается в справочнике бизнес-процессов оказания государственной услуги согласно приложению 2 к настоящему Регламенту. Справочник бизнес-процессов оказания государственной услуги размещается на веб-портале "электронного правительства", интернет-ресурсе услугодателя.

Примечание:

Расшифровка аббревиатур:

ИС – информационная система

АРМ – автоматизированное рабочее место

ГБД ФЛ – государственная база данных "Физические лица"

МИО – местный исполнительный орган

ИИН – индивидуальный идентификационный номер

ИС ГК – информационная система Государственной корпорации

РШЭП – региональный шлюз "электронного правительства"

ШЭП – шлюз "электронного правительства"

Приложение 1 к регламенту  
государственной услуги  
"Назначение выплаты пособия  
опекунам или попечителям  
на содержание ребенка-сироты  
(детей-сирот) и ребенка (детей),  
оставшегося без попечения  
родителей"

**Диаграмма функционального взаимодействия информационных систем,  
задействованных в оказании государственной услуги через портал**

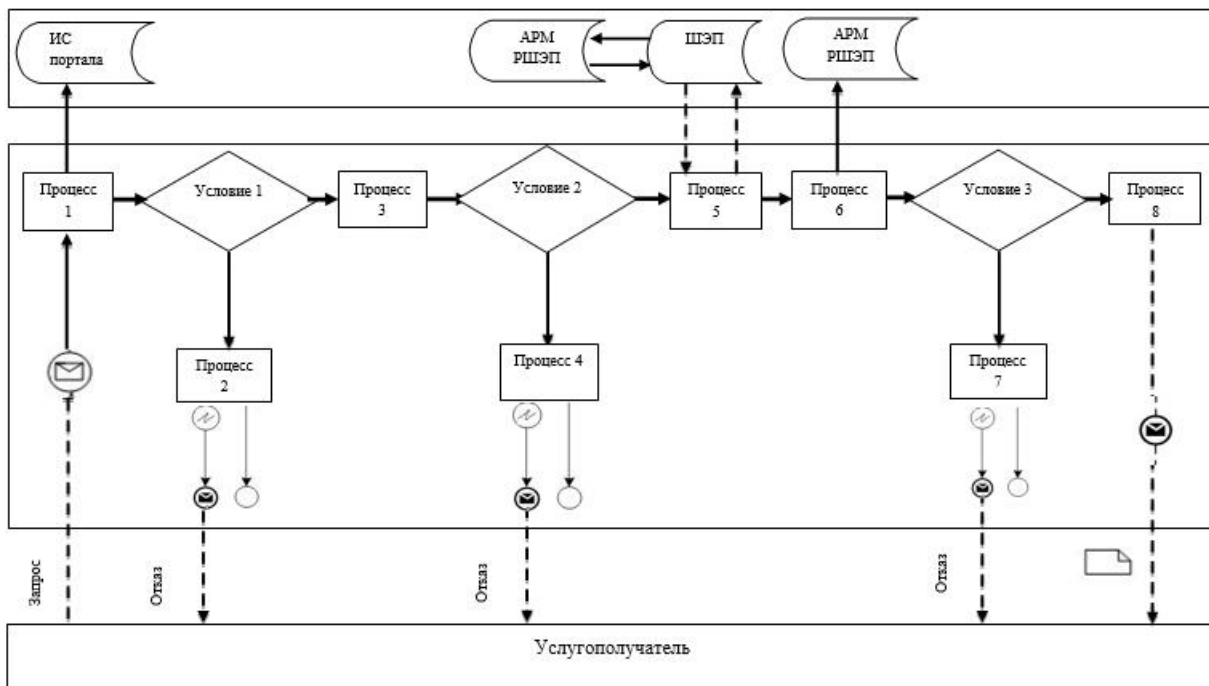

**Условные обозначения:**



Приложение 2 к регламенту  
государственной услуги  
"Назначение выплаты пособия  
опекунам или попечителям  
на содержание ребенка-сироты  
(детей-сирот) и ребенка (детей),  
оставшегося без попечения  
родителей"

## 1) Справочник бизнес-процессов оказания государственной услуги при оказании государственной услуги через Государственную корпорацию

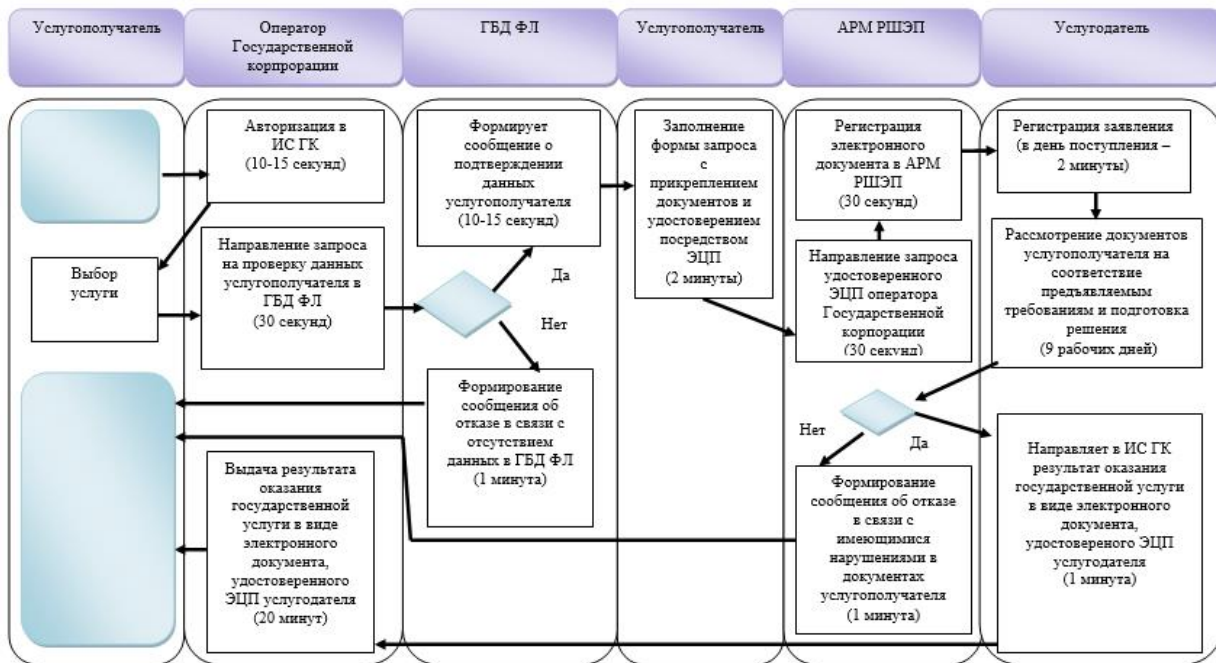

## 2) Справочник бизнес-процессов оказания государственной услуги при оказании государственной услуги через портал

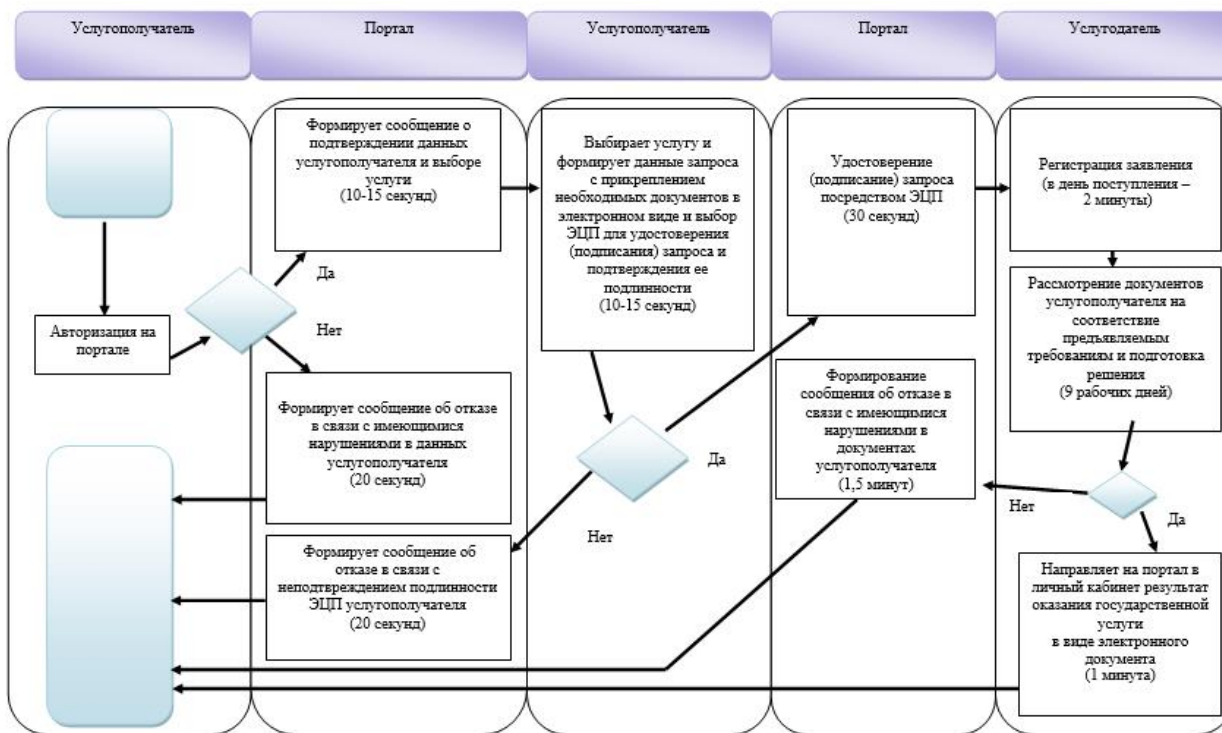

**Условные обозначения:**



- начало или завершение оказания государственной услуги



- наименование процедуры (действия) услугополучателя и (или) структурно-функциональной единицы



- условие последовательности процедур (действий)



- переход к следующей процедуре (действию)

Утвержден  
постановлением  
Восточно-Казахстанского  
областного акимата  
от "2" сентября 2015 года  
№ 225

## **Регламент государственной услуги "Передача ребенка (детей) на патронатное воспитание"**

**Сноска. Регламент - в редакции постановления Восточно-Казахстанского областного акимата от 12.04.2016 № 95 (вводится в действие по истечении десяти календарных дней после дня его первого официального опубликования).**

### **1. Общие положения**

1. Государственная услуга "Передача ребенка (детей) на патронатное воспитание" (далее - государственная услуга) оказывается местными исполнительными органами районов и городов областного значения (далее - **у с л у г о д а т е л ь**).

Прием заявления для оказания государственной услуги осуществляется через:

- 1) канцелярию **у с л у г о д а т е л я**;
- 2) веб-портал "электронного правительства" [www.egov.kz](http://www.egov.kz) (далее – портал).

Выдача результата оказания государственной услуги осуществляются через **к а н ц е л я р и ю** **у с л у г о д а т е л я**.

2. Форма оказания государственной услуги – электронная (частично автоматизированная) и (или) бумажная.

3. Результат оказания государственной услуги:  
при обращении к **у с л у г о д а т е л ю** - договор о передаче ребенка (детей) на патронатное воспитание либо мотивированный ответ об отказе в оказании

государственной услуги в случаях и по основаниям, предусмотренным пунктом 10 стандарта государственной услуги "Передача ребенка (детей) на патронатное воспитание", утвержденного приказом Министра образования и науки Республики Казахстан от 13 апреля 2015 года № 198(зарегистрирован в Реестре государственной регистрации нормативных правовых актов за номером 12366) (далее - стандарт);

на портале – уведомление о заключении договора о передаче ребенка (детей) на патронатное воспитание по форме согласно приложению 1 к стандарту (далее – уведомление о заключении договора) либо мотивированный ответ об отказе в оказании государственной услуги в случаях и по основаниям, предусмотренным пунктом 10 стандарта.

После получения уведомления о заключении договора, услугополучателю необходимо обратиться по указанному в уведомлении адресу для заключения договора о передаче ребенка (детей) на патронатное воспитание.

Форма предоставления результата оказания государственной услуги – бумажная.

## **2. Описание порядка действий структурных подразделений (работников) услугодателя в процессе оказания государственной услуги**

4. Основанием для начала процедуры (действия) по оказанию государственной услуги является наличие заявления услугополучателя и документов, согласно пункту 9 стандарта или запроса в форме электронного документа, подписанного электронной цифровой подписью (далее - ЭЦП) услугополучателя.

5. Содержание процедур (действий), входящих в состав процесса оказания государственной услуги, длительность выполнения:

действие 1 – канцелярия услугодателя осуществляет прием и регистрацию документов услугополучателя. Длительность выполнения - 30 (тридцать) минут;

действие 2 – руководитель услугодателя рассматривает документы и передает их сотруднику услугодателя на исполнение. Длительность выполнения – 20 (двадцать) минут;

действие 3 – сотрудник услугодателя проверяет документы на соответствие предъявляемым требованиям, предусмотренным пунктом 9 стандарта, подготавливает проект договора либо мотивированный ответ об отказе в оказании государственной услуги и передает руководителю услугодателя. Длительность выполнения – 29 (двадцать девять) календарных дней;

действие 4 – руководитель услугодателя подписывает договор либо мотивированный ответ об отказе в оказании государственной услуги и передает в

канцелярию услугодателя. Длительность выполнения – 20 (двадцать) минут; действие 5 – канцелярия услугодателя выдает услугополучателю результат оказания государственной услуги. Длительность выполнения – 30 (тридцать) м и н у т .

Срок оказания государственной услуги с момента сдачи документов – 30 ( тридцать ) к а л е н д а р н ы х д н е й .

6. Результатом процедуры (действия) по оказанию государственной услуги по действию 1, указанному в пункте 5 настоящего Регламента, являются зарегистрированные документы услугополучателя, которые служат основанием для начала выполнения действия 2, указанного в пункте 5 настоящего Регламента .

Результатом действия 2, указанного в пункте 5 настоящего Регламента, являются завизированные документы руководителем услугодателя, которые служат основанием для начала выполнения действия 3, указанного в пункте 5 н а с т о я щ е г о Р е г л а м е н т а .

Результатом действия 3, указанного в пункте 5 настоящего Регламента, является подготовленный договор либо мотивированный ответ об отказе в оказании государственной услуги, который служит основанием для начала выполнения действия 4, указанного в пункте 5 настоящего Регламента.

Результатом действия 4, указанного в пункте 5 настоящего Регламента, является подписанный договор либо мотивированный ответ об отказе в оказании государственной услуги, который служит основанием для начала выполнения действия 5, указанного в пункте 5 настоящего Регламента.

Результатом действия 5, указанного в пункте 5 настоящего Регламента, является выдача результата оказания государственной услуги услугополучателю.

### **3. Описание порядка взаимодействия структурных подразделений ( работников) услугодателя в процессе оказания государственной услуги**

7. Перечень структурных подразделений (работников) услугодателя, которые участвуют в процессе оказания государственной услуги:

- 1) канцелярия услугодателя;
- 2) руководитель услугодателя;
- 3) сотрудник услугодателя.

8. Описание процедур (действий), необходимых для оказания государственной услуги :

- 1) канцелярия услугодателя осуществляет прием и регистрацию документов услугополучателя. Длительность выполнения - 30 (тридцать) минут;
- 2) руководитель услугодателя рассматривает документы и передает их

сотруднику услугодателя на исполнение. Длительность выполнения – 20 (д в а д ц а т ь ) м и н у т ;

3) сотрудник услугодателя проверяет документы на соответствие предъявляемым требованиям, предусмотренным пунктом 9 стандарта, подготавливает проект договора либо мотивированный ответ об отказе в оказании государственной услуги и передает руководителю услугодателя. Длительность выполнения – 29 (двадцать девять) календарных дней;

4) руководитель услугодателя подписывает договор либо мотивированный ответ об отказе в оказании государственной услуги и передает в канцелярию услугодателя. Длительность выполнения – 20 (двадцать) минут;

5) канцелярия услугодателя передает результат оказания государственной услуги услугополучателю. Длительность выполнения – 30 (тридцать) минут.

#### **4. Описание порядка использования информационных систем в процессе оказания государственной услуги**

9. Порядок обращения и последовательности процедур (действий) услугодателя и услугополучателя при оказании государственной услуги через портал указан в диаграмме функционального взаимодействия информационных систем, задействованных в оказании государственной услуги, согласно приложению 1 к настоящему Регламенту:

1) услугополучатель осуществляет регистрацию на портале с помощью ИИН и пароля (осуществляется для незарегистрированных услугополучателей на портале) ;

2) процесс 1 – ввод услугополучателем ИИН и пароля (процесс авторизации) на портал для получения государственной услуги;

3) условие 1 – проверка на портале подлинности данных о зарегистрированном услугополучателе через ИИН и пароль;

4) процесс 2 – формирование порталом сообщения об отказе в авторизации в связи с имеющимися нарушениями в данных услугополучателя;

5) процесс 3 – выбор услугополучателем услуги, указанной в настоящем Регламенте, вывод на экран формы запроса для оказания государственной услуги и заполнение услугополучателем формы (ввод данных) с учетом ее структуры и форматных требований, прикрепление к форме запроса необходимых копий документов в электронном виде, указанных в пункте 9 стандарта, а также выбор услугополучателем регистрационного свидетельства ЭЦП для удостоверения (подписания) з а п р о с а ;

6) условие 2 – проверка на портале срока действия регистрационного свидетельства ЭЦП и отсутствия в списке отозванных (аннулированных)



регистрационных свидетельств, а также соответствия идентификационных данных (между ИИН, указанным в запросе, и ИИН, указанным в регистрационном свидетельстве ЭЦП);

7) процесс 4 – формирование сообщения об отказе в запрашиваемой государственной услуге в связи с не подтверждением подлинности ЭЦП у с л у г о п о л у ч а т е л я ;

8) процесс 5 – удостоверение запроса для оказания государственной услуги посредством ЭЦП услугодателя и направление электронного документа (запроса) через ШЭП в АРМ РШЭП для обработки МИО;

9) процесс 6 – регистрация электронного документа в АРМ РШЭП;

10) условие 3 – проверка (обработка) сотрудником услугодателя соответствия приложенных услугополучателем документов, указанных в стандарте, основаниям для оказания государственной услуги;

11) процесс 7 - формирование сообщения об отказе в запрашиваемой государственной услуге в связи с имеющимися нарушениями в документах у с л у г о п о л у ч а т е л я ;

12) процесс 8 – получение услугополучателем результата оказания государственной услуги в форме электронного документа, подписанного ЭЦП уполномоченного лица услугодателя.

Пошаговые действия и решения через услугодателя:

1) процесс 1 – ввод сотрудником услугодателя логина и пароля (процесс авторизации) в АРМ ИС РШЭП для оказания государственной услуги;

2) условие 1 – проверка в АРМ ИС РШЭП подлинности данных о зарегистрированном сотруднике услугодателя через логин и пароль;

3) процесс 2 - формирование АРМ ИС РШЭП сообщения об отказе в авторизации в связи с имеющимися нарушениями в данных сотрудника у с л у г о д а т е л я ;

4) процесс 3 – авторизация в АРМ ИС РШЭП;

5) процесс 4 – выбор услугодателем услуги, вывод на экран формы запроса для оказания государственной услуги и заполнение услугодателем формы (ввод данных) с учетом ее структуры и форматных требований;

6) процесс 5 – направление запроса данных в ГБД ФЛ об услугополучателе;

7) процесс 6 – обработка данных услугополучателя, в том числе рассмотрение е г о з а я в л е н и я ;

8) условие 2 – проверка в АРМ ИС РШЭП подлинности данных у с л у г о п о л у ч а т е л я ;

9) процесс 7 – формирование сообщения об отказе в запрашиваемой государственной услуге в связи с имеющимися нарушениями в документах у с л у г о п о л у ч а т е л я ;

10) процесс 8 – получение услугополучателем результата оказания государственной услуги.

10. Подробное описание последовательности процедур (действий), взаимодействий структурных подразделений (работников) услугодателя в процессе оказания государственной услуги, а также порядка использования информационных систем в процессе оказания государственной услуги отражается в справочнике бизнес-процессов оказания государственной услуги согласно приложению 2 к настоящему Регламенту. Справочник бизнес-процессов оказания государственной услуги размещается на веб-портале "электронного правительства", интернет-ресурсе услугодателя.

П р и м е ч а н и е .

Расшифровка аббревиатур:

ИС – информационная система

АРМ – автоматизированное рабочее место

ГБД ФЛ – государственная база данных "Физические лица"

МИО – местный исполнительный орган

ИИН – индивидуальный идентификационный номер

РШЭП – региональный шлюз "электронного правительства"

ШЭП – шлюз "электронного правительства"

Приложение 1 к регламенту  
государственной услуги  
"Передача ребенка (детей)  
на патронатное воспитание"

**Диаграмма функционального взаимодействия информационных систем, задействованных в оказании государственной услуги через портал**

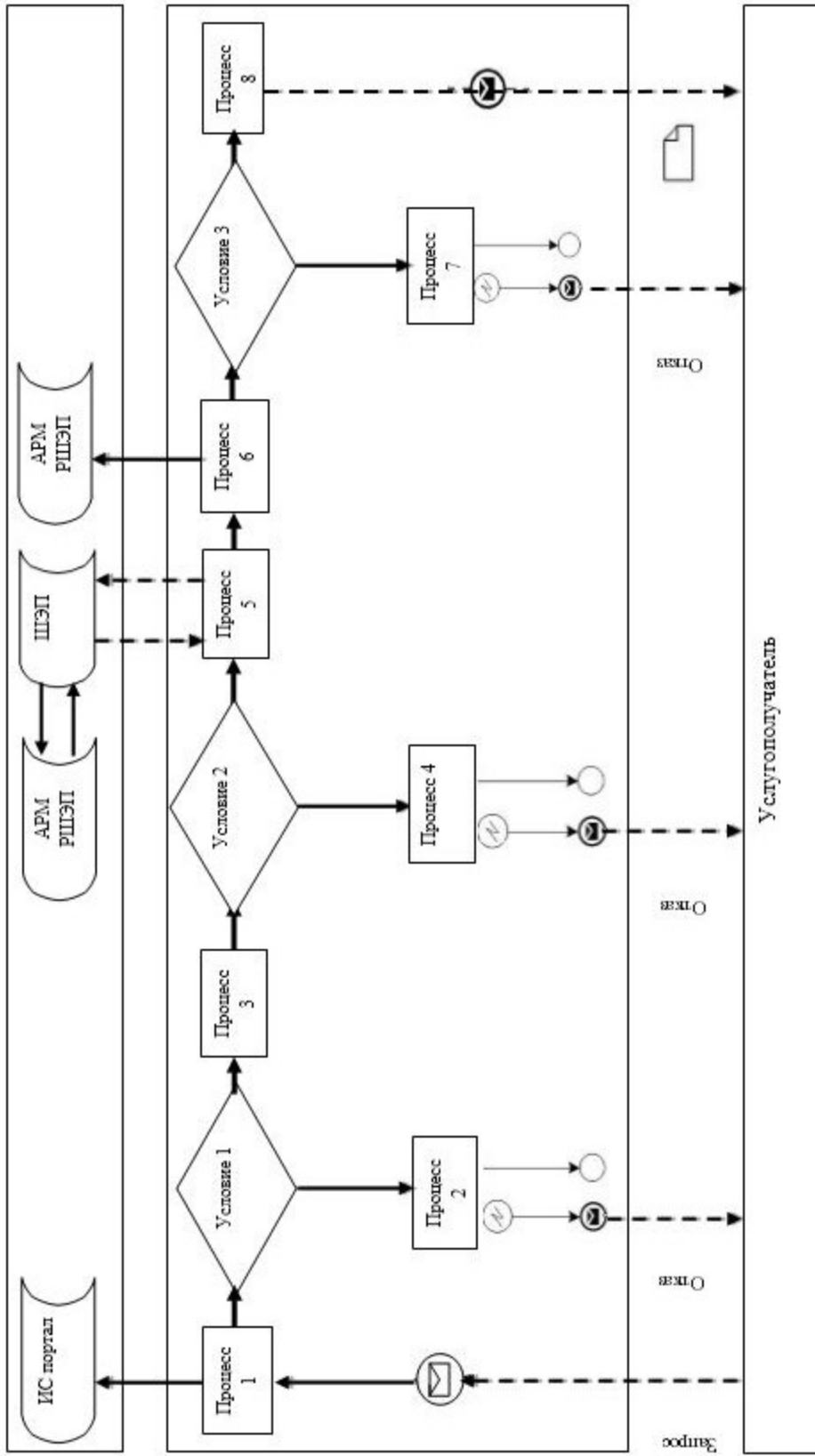

**Условные обозначения:**



Приложение 2 к регламенту  
государственной услуги  
"Передача ребенка (детей)  
на патронатное воспитание"

**Справочник бизнес-процессов оказания государственной услуги при  
оказании государственной услуги через канцелярию услугодателя**

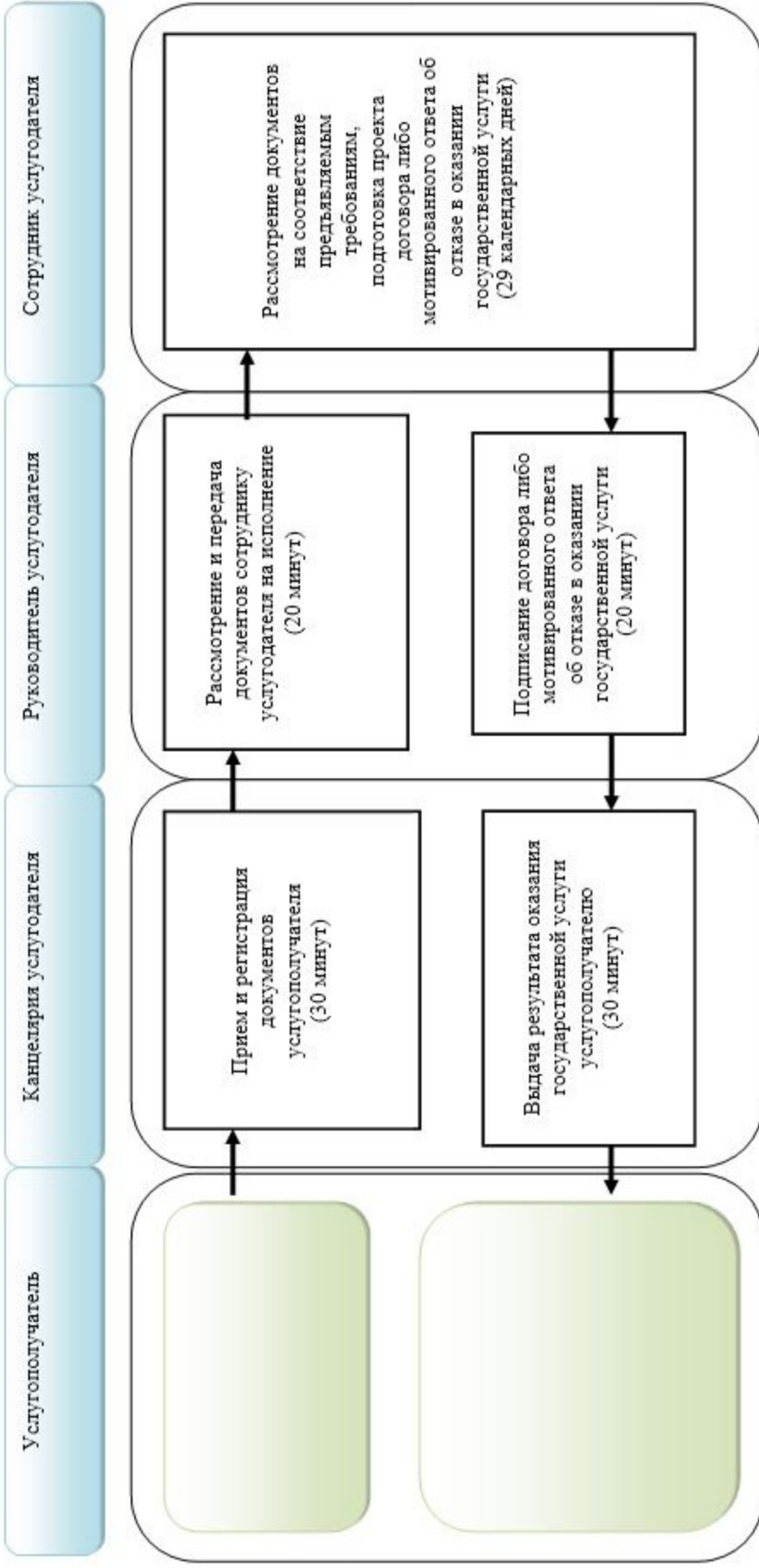

# **Справочник бизнес-процессов оказания государственной услуги при оказании государственной услуги через портал**

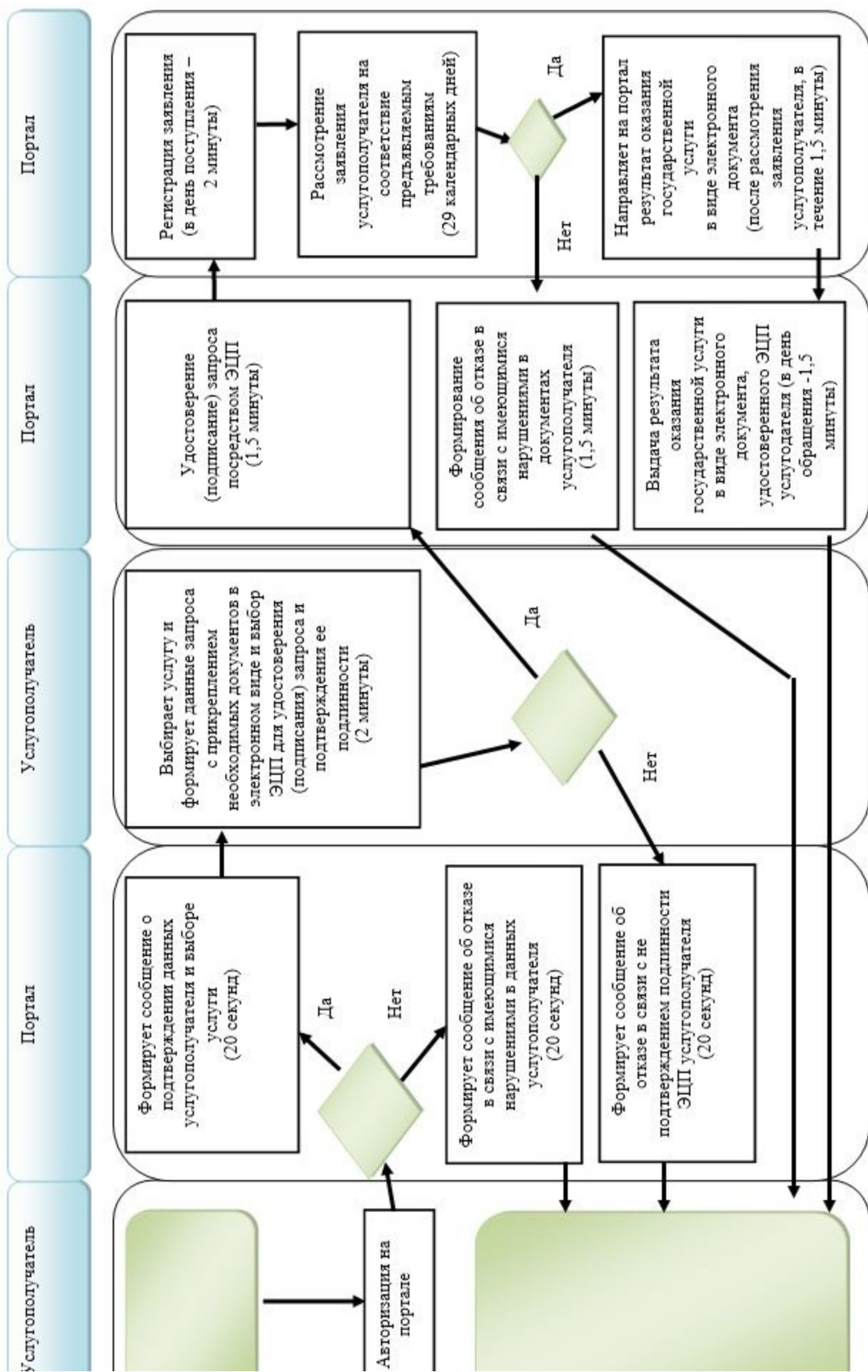

## Условные обозначения:



- начало или завершение оказания государственной услуги



- наименование процедуры (действия) услугополучателя и (или) СФЕ



- условие последовательности процедур (действий)



- переход к следующей процедуре (действию)

СФЕ

- структурно-функциональная единица

Утвержден  
постановлением  
Восточно-Казахстанского  
областного акимата  
от "2" сентября 2015 года  
№ 225

## Регламент государственной услуги "Назначение выплаты денежных средств на содержание ребенка (детей), переданного патронатным воспитателям"

Сноска. Регламент - в редакции постановления Восточно-Казахстанского областного акимата от 29.05.2018 № 155 (вводится в действие по истечении десяти календарных дней после дня его первого официального опубликования).

### 1. Общие положения

1. Государственная услуга "Назначение выплаты денежных средств на содержание ребенка (детей), переданного патронатным воспитателям" (далее - государственная услуга) оказывается местными исполнительными органами районов и городов областного значения (далее - услугодатель).



Прием заявления и выдача результата оказания государственной услуги осуществляются через:

- 1) канцелярию услугодателя;
- 2) веб-портал "электронного правительства" [www.egov.kz](http://www.egov.kz) (далее – портал).

2. Форма оказания государственной услуги – электронная (частично автоматизированная) и (или) бумажная.

3. Результат оказания государственной услуги - решение о назначении денежных средств, выделяемых патронатным воспитателям на содержание ребенка (детей) по форме согласно приложению 1 к стандарту государственной услуги "Назначение выплаты денежных средств на содержание ребенка (детей), переданного патронатным воспитателям", утвержденному приказом Министра образования и науки Республики Казахстан от 24 марта 2016 года № 210 (зарегистрированным в Реестре государственной регистрации нормативных правовых актов за номером 13670) (далее - Стандарт) либо мотивированный ответ об отказе в оказании государственной услуги в случаях и по основаниям, предусмотренным пунктом 10 Стандарта.

Форма предоставления результата оказания государственной услуги – электронная и (или) бумажная.

В случае обращения услугополучателя за результатом оказания государственной услуги на бумажном носителе результат оказания государственной услуги оформляется в электронной форме, распечатывается, заверяется печатью и подписью уполномоченного лица услугодателя.

На портале результат оказания государственной услуги направляется и хранится в "личном кабинете" услугополучателя в форме электронного документа, подписанного электронной цифровой подписью (далее – ЭЦП) уполномоченного лица услугодателя.

## **2. Описание порядка действий структурных подразделений (работников) услугодателя в процессе оказания государственной услуги**

4. Основанием для начала процедуры (действия) по оказанию государственной услуги является наличие заявления услугополучателя установленной формы и документов согласно пункта 9 Стандарта или запроса в форме электронного документа, подписанного ЭЦП услугополучателя.

5. Содержание процедур (действий), входящих в состав процесса оказания государственной услуги, длительность выполнения:

действие 1 – канцелярия услугодателя осуществляет прием и регистрацию документов услугополучателя. Длительность выполнения – 15 (пятнадцать) минут;

действие 2 – руководитель услугодателя рассматривает документы и передает их сотруднику услугодателя на исполнение. Длительность выполнения – 15 (пятнадцать) минут;

действие 3 – сотрудник услугодателя проверяет документы на соответствие предъявляемым требованиям, предусмотренным пунктом 9 Стандарта, подготавливает решение либо мотивированный ответ об отказе в оказании государственной услуги и передает руководителю услугодателя. Длительность выполнения – 4 (четыре) рабочих дня;

действие 4 – подписание руководителем услугодателя результата оказания государственной услуги и передача его в канцелярию услугодателя. Длительность выполнения – 15 (пятнадцать) минут;

действие 5 – канцелярия услугодателя передает услугополучателю результат оказания государственной услуги. Длительность выполнения – 15 (пятнадцать) минут.

Срок оказания государственной услуги с момента сдачи документов услугодателю и при обращении на портал – 5 (пять) рабочих дней.

6. Результатом процедуры (действия) по оказанию государственной услуги по действию 1, указанному в пункте 5 настоящего Регламента, являются зарегистрированные документы услугополучателя, которые служат основанием для начала выполнения действия 2, указанного в пункте 5 настоящего Регламента

Результатом действия 2, указанного в пункте 5 настоящего Регламента, является завизированные документы руководителем услугодателя, которые служат основанием для начала выполнения действия 3, указанного в пункте 5 настоящего Регламента.

Результатом действия 3, указанного в пункте 5 настоящего Регламента, является подготовленное решение либо мотивированный ответ об отказе в оказании государственной услуги сотрудником услугодателя, которое служит основанием для начала выполнения действия 4, указанного в пункте 5 настоящего Регламента.

Результатом действия 4, указанного в пункте 5 настоящего Регламента, является подписанный руководителем услугодателя результат оказания государственной услуги, что служит основанием для начала выполнения действия 5, указанного в пункте 5 настоящего Регламента.

Результатом действия 5, указанного в пункте 5 настоящего Регламента, является выдача результата оказания государственной услуги услугополучателю согласно приложению 1 к Стандарту.

### **3. Описание порядка взаимодействия структурных подразделений ( работников) услугодателя в процессе оказания государственной услуги**

7. Перечень структурных подразделений (работников) услугодателя, которые участвуют в процессе оказания государственной услуги:

- 1) канцелярия услугодателя;
- 2) руководитель услугодателя;
- 3) сотрудник услугодателя.

8. Описание процедур (действий), необходимых для оказания государственной услуги:

1) канцелярия услугодателя осуществляет прием и регистрацию документов услугополучателя. Длительность выполнения – 15 (пятнадцать) минут;

2) руководитель услугодателя рассматривает документы и передает их сотруднику услугодателя на исполнение. Длительность выполнения – 15 (пятнадцать) минут;

3) сотрудник услугодателя проверяет документы на соответствие предъявляемым требованиям, предусмотренным пунктом 9 Стандарта, подготавливает решение либо мотивированный ответ об отказе в оказании государственной услуги и передает руководителю услугодателя. Длительность выполнения – 4 (четыре) рабочих дня;

4) руководитель услугодателя подписывает результат оказания государственной услуги и передает его в канцелярию услугодателя. Длительность выполнения – 15 (пятнадцать) минут;

5) канцелярия услугодателя передает услугополучателю результат оказания государственной услуги. Длительность выполнения – 15 (пятнадцать) минут.

### **4. Описание порядка взаимодействия с использованием информационных систем в процессе оказания государственной услуги**

9. Услугополучатели для получения государственной услуги обращаются на портал и представляют документы, предусмотренные пунктом 9 Стандарта.

Длительность обработки запроса услугополучателя – 15 (пятнадцать) минут.

10. Порядок обращения и последовательности процедур (действий) услугодателя и услугополучателя при оказании государственной услуги через портал указан в диаграмме функционального взаимодействия информационных систем, задействованных в оказании государственной услуги, согласно приложению 1 к настоящему Регламенту:

1) услугополучатель осуществляет регистрацию на портале с помощью ИИН и пароля (осуществляется для незарегистрированных услугополучателей на портал);

2) процесс 1 – ввод услугополучателем ИИН и пароля (процесс авторизации) на портале для получения государственной услуги;

3) условие 1 – проверка на портале подлинности данных о зарегистрированном услугополучателе через ИИН и пароль;

4) процесс 2 – формирование порталом сообщения об отказе в авторизации в связи с имеющимися нарушениями в данных услугополучателя;

5) процесс 3 – выбор услугополучателем услуги, указанной в настоящем Регламенте, вывод на экран формы запроса для оказания государственной услуги и заполнение услугополучателем формы (ввод данных) с учетом ее структуры и форматных требований, прикрепление к форме запроса необходимых копий документов в электронном виде, указанных в пункте 9 Стандарта, а также выбор услугополучателем регистрационного свидетельства ЭЦП для удостоверения (подписания) запроса;

6) условие 2 – проверка на портале срока действия регистрационного свидетельства ЭЦП и отсутствия в списке отозванных (аннулированных) регистрационных свидетельств, а также соответствия идентификационных данных (между ИИН, указанным в запросе, и ИИН, указанным в регистрационном свидетельстве ЭЦП);

7) процесс 4 – формирование сообщения об отказе в запрашиваемой государственной услуге в связи с не подтверждением подлинности ЭЦП услугополучателя;

8) процесс 5 – удостоверение запроса для оказания государственной услуги посредством ЭЦП услугополучателя и направление электронного документа (запроса) через ШЭП в АРМ РШЭП для обработки МИО;

9) процесс 6 – регистрация электронного документа в АРМ РШЭП;

10) условие 3 – проверка (обработка) сотрудником услугополучателя соответствия приложенных услугополучателем документов, указанных в Стандарте, основаниям для оказания государственной услуги;

11) процесс 7 - формирование сообщения об отказе в запрашиваемой государственной услуге в связи с имеющимися нарушениями в документах услугополучателя;

12) процесс 8 – получение услугополучателем результата оказания государственной услуги в форме электронного документа, подписанного ЭЦП уполномоченного лица услугополучателя.

11. Подробное описание последовательности процедур (действий), взаимодействий структурных подразделений (работников) услугополучателя в

процессе оказания государственной услуги, а также описание порядка использования информационных систем в процессе оказания государственной услуги отражается в справочнике бизнес-процессов оказания государственной услуги согласно приложению 2 к настоящему Регламенту. Справочник бизнес-процессов оказания государственной услуги размещается на веб-портале "электронного правительства", интернет–ресурсе услугодателя.

Примечание:

Расшифровка аббревиатур:

ИС – информационная система

АРМ - автоматизированное рабочее место

ГБД ФЛ - государственная база данных "Физические лица"

МИО– местный исполнительный орган

ИИН – индивидуальный идентификационный номер

РШЭП – региональный шлюз "электронного правительства"

ШЭП – шлюз "электронного правительства"

Приложение 1 к регламенту государственной услуги "Назначение выплаты денежных средств на содержание ребенка (детей), переданного патронатным воспитателям"

### Диаграмма функционального взаимодействия информационных систем, задействованных в оказании государственной услуги через портал

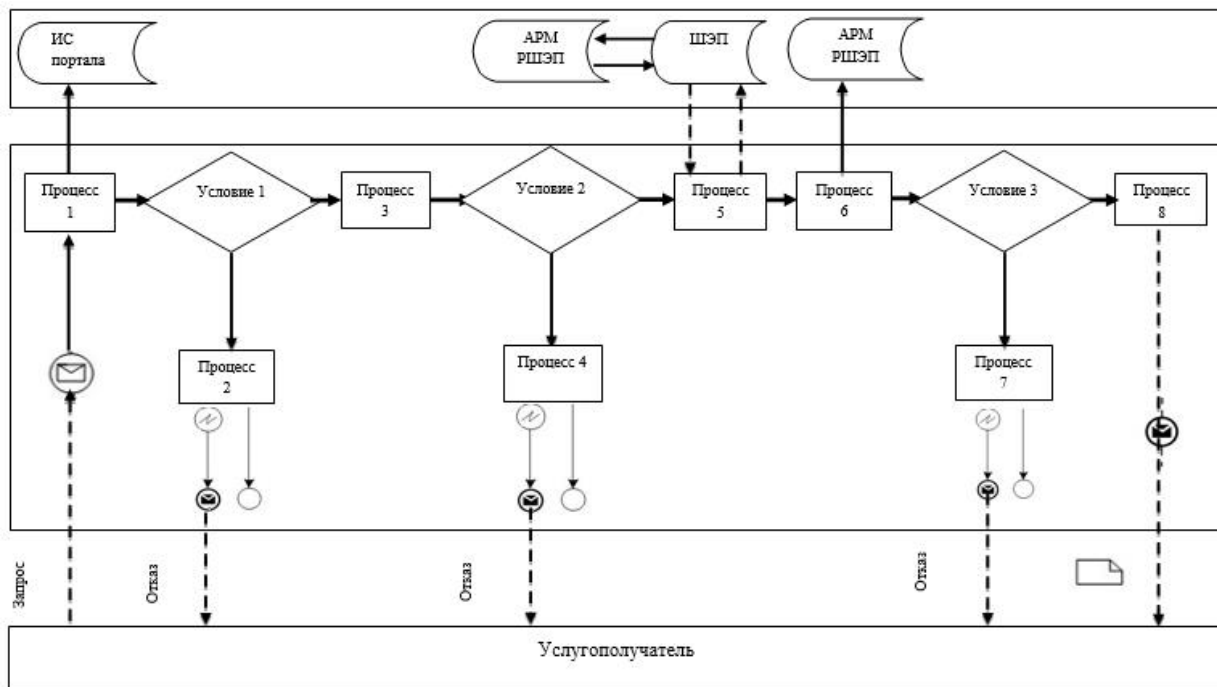

## Условные обозначения:

	Сообщение начальное
	Сообщение завершающее
	Простые события завершающие
	Ошибка
	Информационная система
	Процесс
	Условие
	Поток сообщений
	Поток управлений
	Электронный документ, представляемый услугополучателю

Приложение 2 к регламенту  
государственной услуги  
"Назначение выплаты денежных  
средств на содержание  
ребенка (детей), переданного  
патронатным воспитателям"

## 1) Справочник бизнес-процессов оказания государственной услуги при оказании государственной услуги через услугодателя



## 2) Справочник бизнес-процессов оказания государственной услуги при оказании государственной услуги через портал

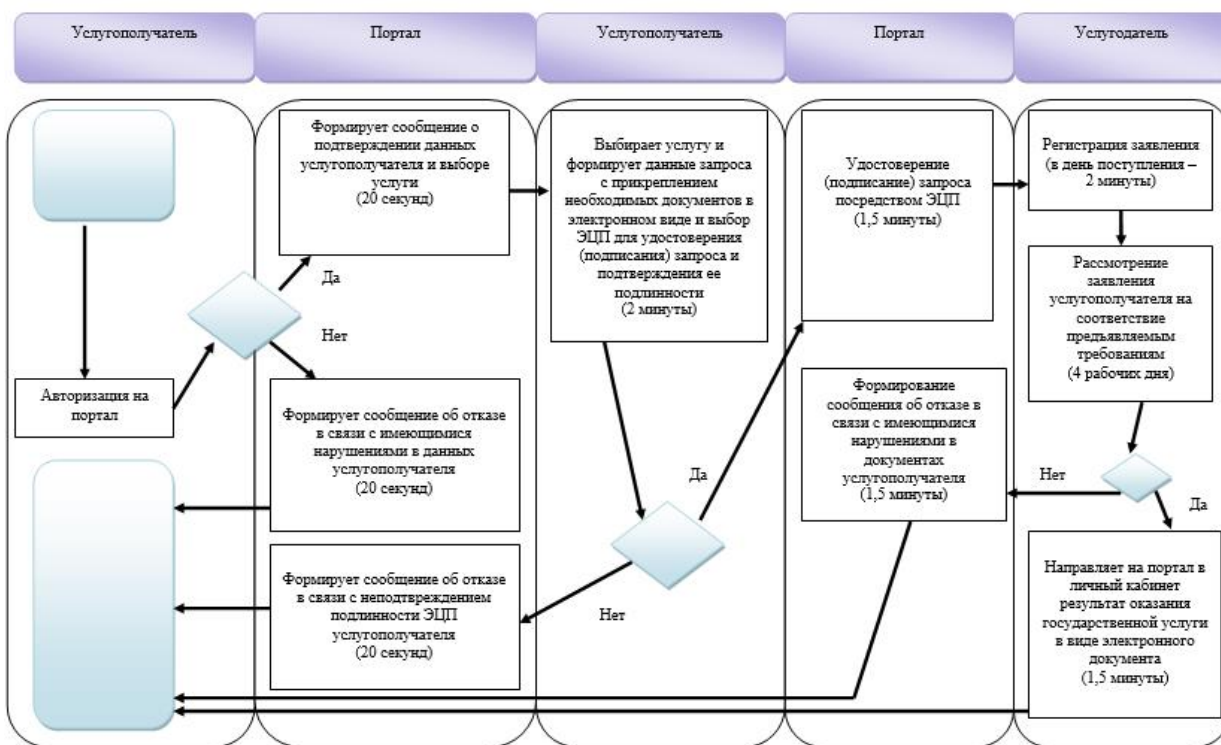

**Условные обозначения:**

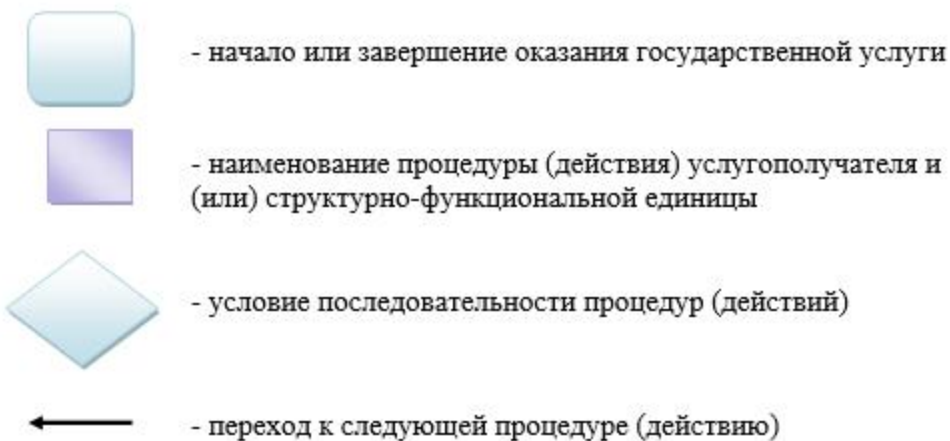

Утвержден  
постановлением  
Восточно-Казахстанского  
областного акимата  
от "2" сентября 2015 года  
№ 225

## **Регламент государственной услуги "Постановка на учет лиц, желающих усыновить детей"**

**Сноска. Регламент - в редакции постановления Восточно-Казахстанского областного акимата от 29.05.2018 № 155 (вводится в действие по истечении десяти календарных дней после дня его первого официального опубликования).**

### **1. Общие положения**

1. Государственная услуга "Постановка на учет лиц, желающих усыновить детей" (далее - государственная услуга) оказывается местными исполнительными органами районов и городов областного значения (далее - услугодатель).

Прием заявления для оказания государственной услуги осуществляется через:

- 1) канцелярию услугодателя;
- 2) веб-портал "электронного правительства" [www.egov.kz](http://www.egov.kz) (далее – портал).

Выдача результата оказания государственной услуги осуществляются через канцелярию услугодателя.

2. Форма оказания государственной услуги – электронная (частично автоматизированная) и (или) бумажная.

3. Результат оказания государственной услуги:

при обращении к услугодателю – заключение о возможности (невозможности) быть кандидатом (ами) в усыновители по форме согласно приложению 1 к стандарту государственной услуги "Постановка на учет лиц, желающих



усыновить детей", утвержденному приказом Министра образования и науки Республики Казахстан от 13 апреля 2015 года № 198 (зарегистрирован в Реестре государственной регистрации нормативных правовых актов за номером 12366) (далее - Стандарт) либо мотивированный ответ об отказе в оказании государственной услуги в случаях и по основаниям, предусмотренным пунктом 10 Стандарта;

на портал – уведомление о готовности заключения о возможности (невозможности) быть кандидатом (ами) в усыновители по форме согласно приложению 2 к Стандарту (далее - уведомление).

После получения уведомления, услугополучателю необходимо обратиться по указанному в уведомлении адресу для получения заключения о возможности (невозможности) граждан быть кандидатом(ами) в усыновители.

Форма предоставления результата оказания государственной услуги – электронная и (или) бумажная.

## **2. Описание порядка действий структурных подразделений (работников) услугодателя в процессе оказания государственной услуги**

4. Основанием для начала процедуры (действия) по оказанию государственной услуги является наличие заявления услугополучателя и документов согласно пункта 9 Стандарта или запроса в форме электронного документа, подписанного электронной цифровой подписью (далее - ЭЦП) услугополучателя.

5. Содержание процедур (действий), входящих в состав процесса оказания государственной услуги, длительность выполнения:

действие 1 – канцелярия услугодателя осуществляет прием и регистрацию документов услугополучателя. Длительность выполнения – 30 (тридцать) минут;

действие 2 – руководитель услугодателя рассматривает документы и передает их сотруднику услугодателя на исполнение. Длительность выполнения – 20 (двадцать) минут;

действие 3 – сотрудник услугодателя проверяет документы на соответствие предъявляемым требованиям, предусмотренным пунктом 9 Стандарта, подготавливает заключение либо мотивированный ответ об отказе в оказании государственной услуги и передает руководителю услугодателя. Длительность выполнения – 14 (четырнадцать) календарных дней;

действие 4 – подписание руководителем услугодателя результата оказания государственной услуги и передача его в канцелярию услугодателя. Длительность выполнения – 20 (двадцать) минут;

действие 5 – канцелярия услугодателя передает услугополучателю результат оказания государственной услуги. Длительность выполнения – 30 (тридцать) минут.

Срок оказания государственной услуги с момента сдачи документов – 15 (пятнадцать) календарных дней.

6. Результатом процедуры (действия) по оказанию государственной услуги по действию 1, указанному в пункте 5 настоящего Регламента, являются зарегистрированные документы услугополучателя, которые служат основанием для начала выполнения действия 2, указанного в пункте 5 настоящего Регламента

Результатом действия 2, указанного в пункте 5 настоящего Регламента, являются завизированные документы руководителем услугодателя, которые служат основанием для начала выполнения действия 3, указанного в пункте 5 настоящего Регламента.

Результатом действия 3, указанного в пункте 5 настоящего Регламента, является подготовленное заключение, которое служит основанием для начала выполнения действия 4, указанного в пункте 5 настоящего Регламента.

Результатом действия 4, указанного в пункте 5 настоящего Регламента, является подписанный руководителем услугодателя результат оказания государственной услуги, что служит основанием для начала выполнения действия 5, указанного в пункте 5 настоящего Регламента.

Результатом действия 5, указанного в пункте 5 настоящего Регламента, является выдача результата оказания государственной услуги услугополучателю.

### **3. Описание порядка взаимодействия структурных подразделений ( работников) услугодателя в процессе оказания государственной услуги**

7. Перечень структурных подразделений (работников) услугодателя, которые участвуют в процессе оказания государственной услуги:

- 1) канцелярия услугодателя;
- 2) руководитель услугодателя;
- 3) сотрудник услугодателя.

8. Описание процедур (действий), необходимых для оказания государственной услуги:

1) канцелярия услугодателя осуществляет прием и регистрацию документов услугополучателя. Длительность выполнения – 30 (тридцать) минут;

2) руководитель услугодателя рассматривает документы и передает их сотруднику услугодателя на исполнение. Длительность выполнения – 20 (двадцать) минут;

3) сотрудник услугодателя проверяет документы на соответствие предъявляемым требованиям, предусмотренным пунктом 9 Стандарта, подготавливает заключение либо мотивированный ответ об отказе в оказании государственной услуги и передает руководителю услугодателя. Длительность выполнения – 14 (четырнадцать) календарных дней;

4) руководитель услугодателя подписывает результат оказания государственной услуги и передает его в канцелярию услугодателя. Длительность выполнения – 20 (двадцать) минут;

5) канцелярия услугодателя передает услугополучателю результат оказания государственной услуги. Длительность выполнения – 30 (тридцать) минут.

#### **4. Описание порядка использования информационных систем в процессе оказания государственной услуги**

9. Порядок обращения и последовательности процедур (действий) услугодателя и услугополучателя при оказании государственной услуги через портал указан в диаграмме функционального взаимодействия информационных систем, задействованных в оказании государственной услуги, согласно приложению 1 к настоящему Регламенту:

1) услугополучатель осуществляет регистрацию на портале с помощью ИИН и пароля (осуществляется для незарегистрированных услугополучателей на портале);

2) процесс 1 – ввод услугополучателем ИИН и пароля (процесс авторизации) на портал для получения государственной услуги;

3) условие 1 – проверка на портале подлинности данных о зарегистрированном услугополучателе через ИИН и пароль;

4) процесс 2 – формирование порталом сообщения об отказе в авторизации в связи с имеющимися нарушениями в данных услугополучателя;

5) процесс 3 – выбор услугополучателем услуги, указанной в настоящем Регламенте, вывод на экран формы запроса для оказания государственной услуги и заполнение услугополучателем формы (ввод данных) с учетом ее структуры и форматных требований, прикрепление к форме запроса необходимых копий документов в электронном виде, указанные в пункте 9 Стандарта, а также выбор услугополучателем регистрационного свидетельства ЭЦП для удостоверения (подписания) запроса;

6) условие 2 – проверка на портале срока действия регистрационного свидетельства ЭЦП и отсутствия в списке отозванных (аннулированных)

регистрационных свидетельств, а также соответствия идентификационных данных (между ИИН, указанным в запросе, и ИИН, указанным в регистрационном свидетельстве ЭЦП);

7) процесс 4 – формирование сообщения об отказе в запрашиваемой государственной услуге в связи с не подтверждением подлинности ЭЦП услугополучателя;

8) процесс 5 – удостоверение запроса для оказания государственной услуги посредством ЭЦП услугодателя и направление электронного документа (запроса) через ШЭП в АРМ РШЭП для обработки МИО;

9) процесс 6 – регистрация электронного документа в АРМ РШЭП;

10) условие 3 – проверка (обработка) сотрудником услугодателя соответствия приложенных услугополучателем документов, указанных в Стандарте, основаниям для оказания государственной услуги;

11) процесс 7 - формирование сообщения об отказе в запрашиваемой государственной услуге в связи с имеющимися нарушениями в документах услугополучателя;

12) процесс 8 – получение услугополучателем результата оказания государственной услуги в форме электронного документа, подписанного ЭЦП уполномоченного лица услугодателя.

Пошаговые действия и решения через услугодателя:

1) процесс 1 – ввод сотрудником услугодателя логина и пароля (процесс авторизации) в АРМ ИС РШЭП для оказания государственной услуги;

2) условие 1 – проверка в АРМ ИС РШЭП подлинности данных о зарегистрированном сотруднике услугодателя через логин и пароль;

3) процесс 2 - формирование АРМ ИС РШЭП сообщения об отказе в авторизации в связи с имеющимися нарушениями в данных сотрудника услугодателя;

4) процесс 3 – авторизация в АРМ ИС РШЭП;

5) процесс 4 – выбор услугодателем услуги, вывод на экран формы запроса для оказания государственной услуги и заполнение услугодателем формы (ввод данных) с учетом ее структуры и форматных требований;

6) процесс 5 – направление запроса данных в ГБД ФЛ об услугополучателе;

7) процесс 6 – обработка данных услугополучателя, в том числе рассмотрение его заявления;

8) условие 2 – проверка в АРМ ИС РШЭП подлинности данных услугополучателя;

9) процесс 7 – формирование сообщения об отказе в запрашиваемой электронной государственной услуге в связи с имеющимися нарушениями в документах услугополучателя;

10) процесс 8 – получение услугополучателем результата оказания государственной услуги.

10. Подробное описание последовательности процедур (действий), взаимодействий структурных подразделений (работников) услугодателя в процессе оказания государственной услуги, а также порядка использования информационных систем в процессе оказания государственной услуги отражается в справочнике бизнес-процессов оказания государственной услуги согласно приложению 2 к настоящему Регламенту. Справочник бизнес-процессов оказания государственной услуги размещается на веб-портале "электронного правительства", интернет–ресурсе услугодателя.

Примечание:

Расшифровка аббревиатур:

ИС – информационная система

АРМ – автоматизированное рабочее место

ГБД ФЛ – государственная база данных "Физические лица"

МИО – местный исполнительный орган

ИИН – индивидуальный идентификационный номер

РШЭП – региональный шлюз "электронного правительства"

ШЭП – шлюз "электронного правительства"

Приложение 1 к регламенту  
государственной услуги  
"Постановка на учет лиц,  
желающих усыновить детей"

**Диаграмма функционального взаимодействия информационных систем,  
задействованных в оказании государственной услуги через портал**

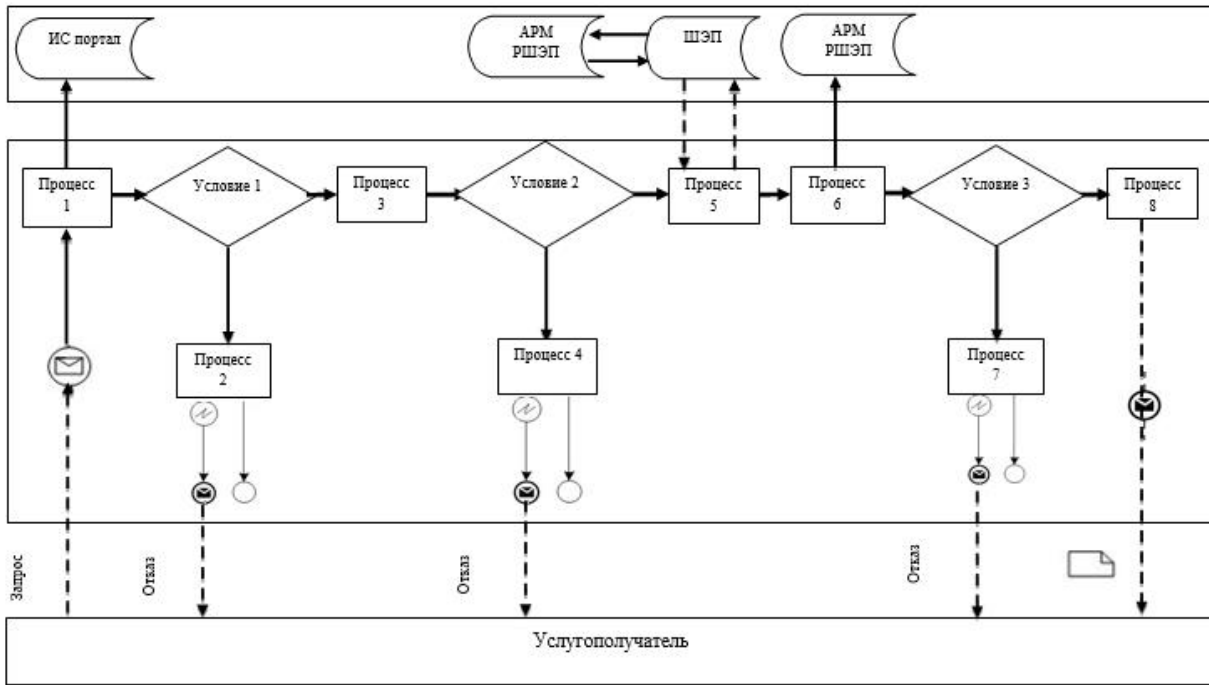

### Условные обозначения:



## Справочник бизнес-процессов оказания государственной услуги при оказании государственной услуги через канцелярию услугодателя



## Справочник бизнес-процессов оказания государственной услуги при оказании государственной услуги через портал

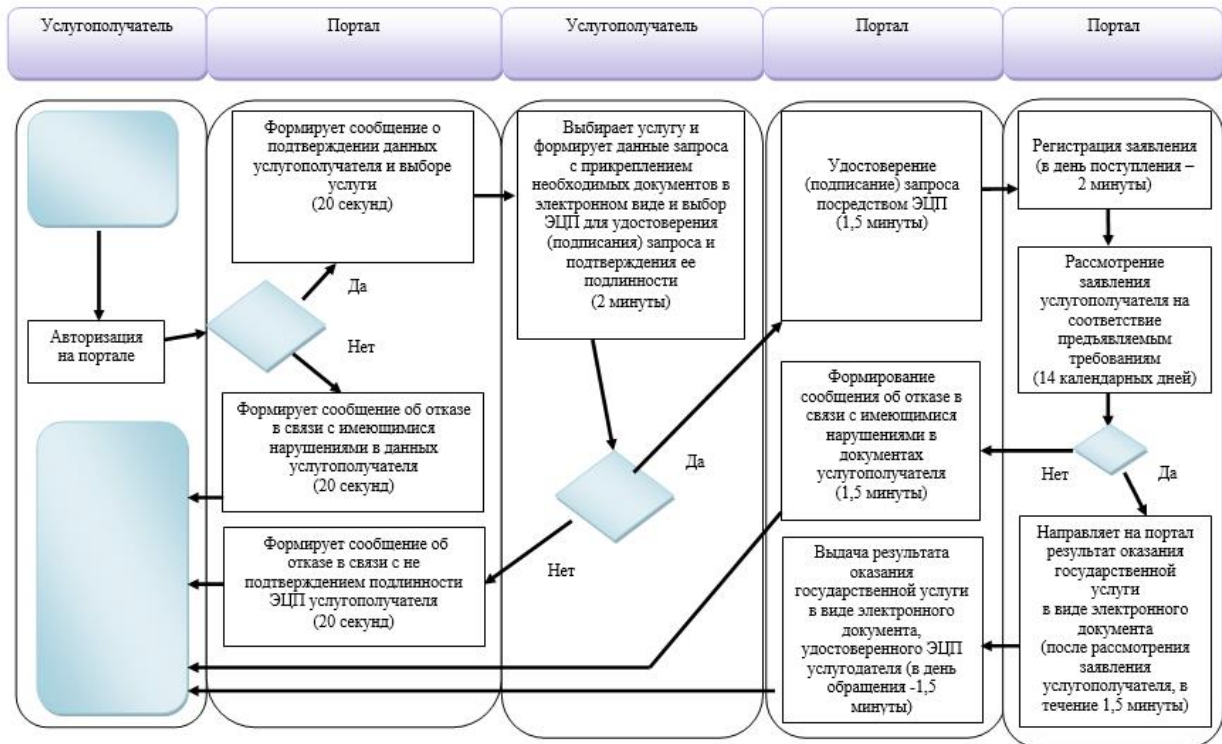

### Условные обозначения:



- начало или завершение оказания государственной услуги



- наименование процедуры (действия) услугополучателя и (или) структурно-функциональная единица



- условие последовательности процедур (действий)



- переход к следующей процедуре (действию)

Утвержден  
 постановлением  
 Восточно-Казахстанского  
 областного акимата  
 от "2" сентября 2015 года  
 № 225



# **Регламент государственной услуги "Назначение единовременной денежной выплаты в связи с усыновлением ребенка-сироты и (или) ребенка, оставшегося без попечения родителей"**

Сноска. Регламент - в редакции постановления Восточно-Казахстанского областного акимата от 29.05.2018 № 155 (вводится в действие по истечении десяти календарных дней после дня его первого официального опубликования).

## **1. Общие положения**

1. Государственная услуга "Назначение единовременной денежной выплаты в связи с усыновлением ребенка-сироты и (или) ребенка, оставшегося без попечения родителей" (далее – государственная услуга) оказывается местными исполнительными органами районов и городов областного значения (далее – услугодатель).

Прием заявления и выдача результата оказания государственной услуги осуществляются через:

1 канцелярию услугодателя;

2 веб-портал "электронного правительства" [www.egov.kz](http://www.egov.kz) (далее – портал).

2. Форма оказания государственной услуги – электронная (частично автоматизированная) и (или) бумажная.

3. Результат оказания государственной услуги - решение о назначении единовременной денежной выплаты в связи с усыновлением ребенка-сироты и (или) ребенка, оставшегося без попечения родителей по форме согласно приложению 2 к стандарту государственной услуги "Назначение единовременной денежной выплаты в связи с усыновлением ребенка-сироты и (или) ребенка, оставшегося без попечения родителей", утвержденному приказом Министра образования и науки Республики Казахстан от 24 марта 2016 года № 210 (зарегистрированным в Реестре государственной регистрации нормативных правовых актов за номером 13670) (далее – Стандарт) либо мотивированный ответ об отказе в оказании государственной услуги в случаях и по основаниям, предусмотренным пунктом 10 Стандарта.

Форма предоставления результата оказания государственной услуги – электронная и (или) бумажная.

В случае обращения услугополучателя за результатом оказания государственной услуги на бумажном носителе результат оказания государственной услуги оформляется в электронной форме, распечатывается, заверяется печатью и подписью уполномоченного лица услугодателя.

На портале результат оказания государственной услуги направляется и хранится в "личном кабинете" услугополучателя в форме электронного документа, подписанного электронной цифровой подписью (далее – ЭЦП) уполномоченного лица услугодателя.

## **2. Описание порядка действий структурных подразделений (работников) услугодателя в процессе оказания государственной услуги**

4. Основанием для начала процедуры (действия) по оказанию государственной услуги является наличие заявления услугополучателя установленной формы и документов согласно пункта 9 Стандарта или запроса в форме электронного документа, подписанного ЭЦП услугополучателя.

5. Содержание процедур (действий), входящих в состав процесса оказания государственной услуги, длительность выполнения:

действие 1 – канцелярия услугодателя осуществляет прием и регистрацию документов услугополучателя. Длительность выполнения – 15 (пятнадцать) минут;

действие 2 – руководитель услугодателя рассматривает документы и передает их сотруднику услугодателя на исполнение. Длительность выполнения – 15 (пятнадцать) минут;

действие 3 – сотрудник услугодателя проверяет документы на соответствие предъявляемым требованиям, предусмотренным пунктом 9 Стандарта, подготавливает решение либо мотивированный ответ об отказе в оказании государственной услуги и передает руководителю услугодателя. Длительность выполнения – 9 (девять) рабочих дней;

действие 4 – подписание руководителем услугодателя результата оказания государственной услуги и передача его в канцелярию услугодателя. Длительность выполнения – 15 (пятнадцать) минут;

действие 5 – канцелярия услугодателя передает услугополучателю результат оказания государственной услуги. Длительность выполнения – 15 (пятнадцать) минут.

Срок оказания государственной услуги с момента сдачи документов услугодателю и при обращении на портал – 10 (десять) рабочих дней.

6. Результатом процедуры (действия) по оказанию государственной услуги по действию 1, указанному в пункте 5 настоящего Регламента, являются зарегистрированные документы услугополучателя, которые служат основанием для начала выполнения действия 2, указанного в пункте 5 настоящего Регламента

Результатом действия 2, указанного в пункте 5 настоящего Регламента, является завизированные документы руководителем услугодателя, которые служат основанием для начала выполнения действия 3, указанного в пункте 5 настоящего Регламента.

Результатом действия 3, указанного в пункте 5 настоящего Регламента, является подготовленное решение либо мотивированный ответ об отказе в оказании государственной услуги сотрудником услугодателя, которое служит основанием для начала выполнения действия 4, указанного в пункте 5 настоящего Регламента.

Результатом действия 4, указанного в пункте 5 настоящего Регламента, является подписанный руководителем услугодателя результат оказания государственной услуги, что служит основанием для начала выполнения действия 5, указанного в пункте 5 настоящего Регламента.

Результатом действия 5, указанного в пункте 5 настоящего Регламента, является выдача результата оказания государственной услуги услугополучателю.

### **3. Описание порядка взаимодействия структурных подразделений ( работников) услугодателя в процессе оказания государственной услуги**

7. Перечень структурных подразделений (работников) услугодателя, которые участвуют в процессе оказания государственной услуги:

- 1) канцелярия услугодателя;
- 2) руководитель услугодателя;
- 3) сотрудник услугодателя.

8. Описание процедур (действий), необходимых для оказания государственной услуги:

1) канцелярия услугодателя осуществляет прием и регистрацию документов услугополучателя. Длительность выполнения – 15 (пятнадцать) минут;

2) руководитель услугодателя рассматривает документы и передает их сотруднику услугодателя на исполнение. Длительность выполнения – 15 (пятнадцать) минут;

3) сотрудник услугодателя проверяет документы на соответствие предъявляемым требованиям, предусмотренным пунктом 9 Стандарта, подготавливает решение либо мотивированный ответ об отказе в оказании государственной услуги и передает руководителю услугодателя. Длительность выполнения – 9 (девять) рабочих дней;

4) руководитель услугодателя подписывает результат оказания государственной услуги и передает его в канцелярию услугодателя. Длительность выполнения – 15 (пятнадцать) минут;

5) канцелярия услугодателя передает услугополучателю результат оказания государственной услуги. Длительность выполнения – 15 (пятнадцать) минут.

#### **4. Описание порядка взаимодействия с использованием информационных систем в процессе оказания государственной услуги**

9. Услугополучатели для получения государственной услуги обращаются на портал и представляют документы, предусмотренные пунктом 9 Стандарта.

Длительность обработки запроса услугополучателя – 15 (пятнадцать) минут.

10. Порядок обращения и последовательности процедур (действий) услугодателя и услугополучателя при оказании государственной услуги через портал указан в диаграмме функционального взаимодействия информационных систем, задействованных в оказании государственной услуги, согласно приложению 1 к настоящему Регламенту:

1) услугополучатель осуществляет регистрацию на портале с помощью ИИН и пароля (осуществляется для незарегистрированных услугополучателей на портал);

2) процесс 1 – ввод услугополучателем ИИН и пароля (процесс авторизации) на портале для получения государственной услуги;

3) условие 1 – проверка на портале подлинности данных о зарегистрированном услугополучателе через ИИН и пароль;

4) процесс 2 – формирование порталом сообщения об отказе в авторизации в связи с имеющимися нарушениями в данных услугополучателя;

5) процесс 3 – выбор услугополучателем услуги, указанной в настоящем Регламенте, вывод на экран формы запроса для оказания государственной услуги и заполнение услугополучателем формы (ввод данных) с учетом ее структуры и форматных требований, прикрепление к форме запроса необходимых копий документов в электронном виде, указанных в пункте 9 Стандарта, а также выбор услугополучателем регистрационного свидетельства ЭЦП для удостоверения (подписания) запроса;

6) условие 2 – проверка на портале срока действия регистрационного свидетельства ЭЦП и отсутствия в списке отозванных (аннулированных) регистрационных свидетельств, а также соответствия идентификационных данных (между ИИН, указанным в запросе, и ИИН, указанным в регистрационном свидетельстве ЭЦП);

7) процесс 4 – формирование сообщения об отказе в запрашиваемой государственной услуге в связи с не подтверждением подлинности ЭЦП услугополучателя;

8) процесс 5 – удостоверение запроса для оказания государственной услуги посредством ЭЦП услугодателя и направление электронного документа (запроса) через ШЭП в АРМ РШЭП для обработки МИО;

9) процесс 6 – регистрация электронного документа в АРМ РШЭП;

10) условие 3 – проверка (обработка) сотрудником услугодателя соответствия приложенных услугополучателем документов, указанных в Стандарте, основаниям для оказания государственной услуги;

11) процесс 7 - формирование сообщения об отказе в запрашиваемой государственной услуге в связи с имеющимися нарушениями в документах услугополучателя;

12) процесс 8 – получение услугополучателем результата оказания государственной услуги в форме электронного документа, подписанного ЭЦП уполномоченного лица услугодателя.

11. Подробное описание последовательности процедур (действий), взаимодействий структурных подразделений (работников) услугодателя в процессе оказания государственной услуги, а также описание порядка использования информационных систем в процессе оказания государственной услуги отражается в справочнике бизнес-процессов оказания государственной услуги согласно приложению 2 к настоящему Регламенту. Справочник бизнес-процессов оказания государственной услуги размещается на веб-портале "электронного правительства", интернет–ресурсе услугодателя.

Примечание:

Расшифровка аббревиатур:

ИС – информационная система

АРМ – автоматизированное рабочее место

ГБД ФЛ – государственная база данных "Физические лица"

МИО – местный исполнительный орган

ИИН – индивидуальный идентификационный номер

РШЭП – региональный шлюз "электронного правительства"

ШЭП – шлюз "электронного правительства"

Приложение 1 к регламенту  
государственной услуги  
"Назначение единовременной  
денежной выплаты в связи с  
усыновлением ребенка-сироты и  
(или) ребенка, оставшегося без  
попечения родителей"

**Диаграмма функционального взаимодействия информационных систем, задействованных в оказании государственной услуги через портал**

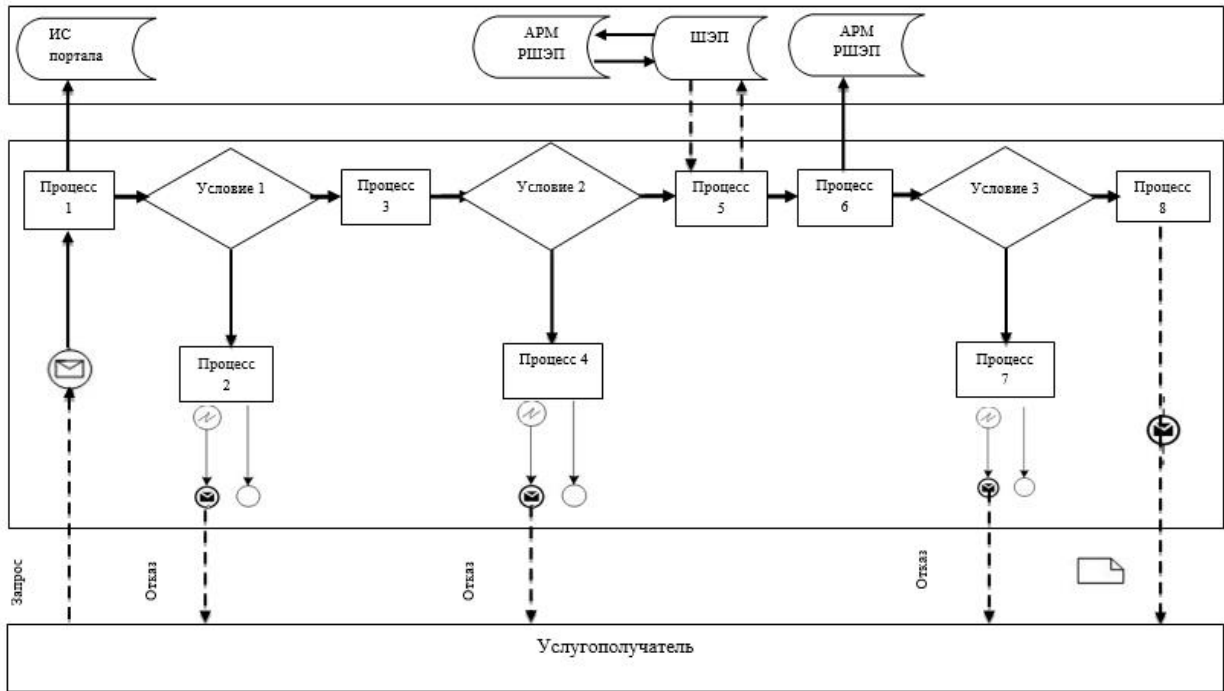

**Условные обозначения:**



Приложение 2 к регламенту  
государственной услуги  
"Назначение единовременной  
денежной выплаты в связи с  
усыновлением ребенка-сироты и  
(или) ребенка, оставшегося без  
попечения родителей"

## 1) Справочник бизнес-процессов оказания государственной услуги при оказании государственной услуги через услугодателя



## 2) Справочник бизнес-процессов оказания государственной услуги при оказании государственной услуги через портал

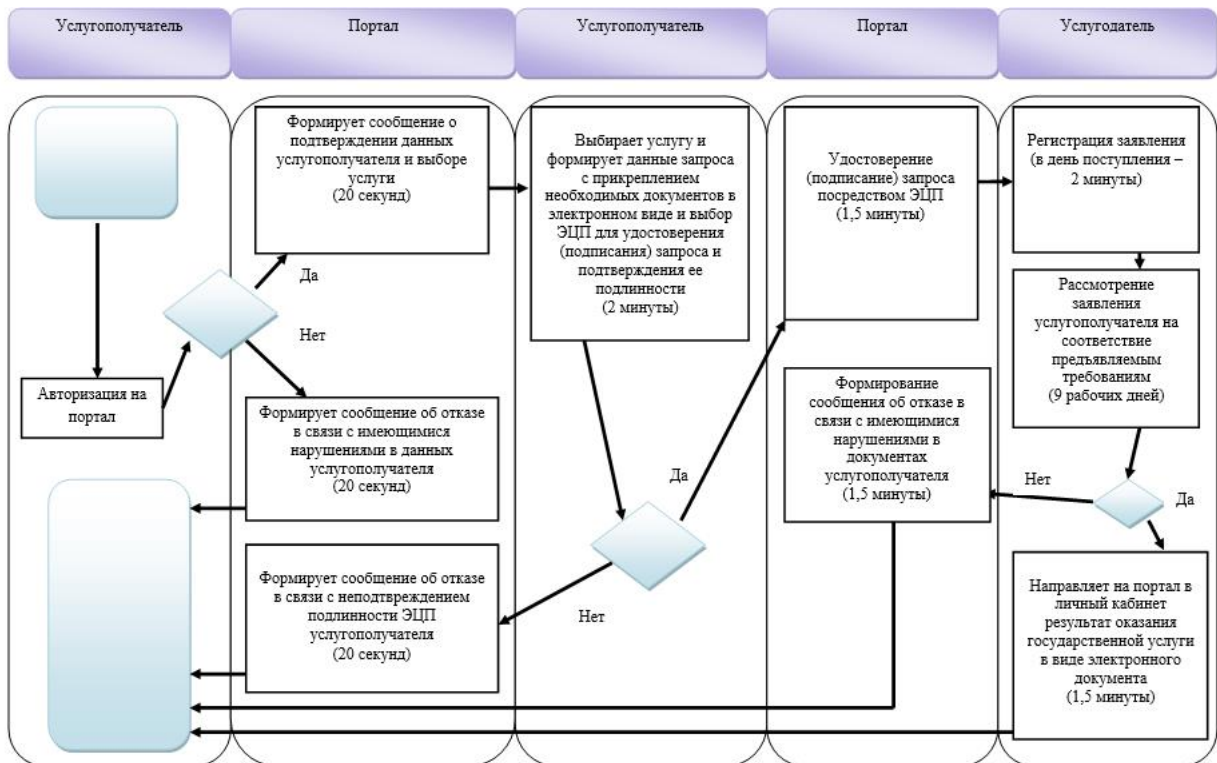

Условные обозначения:





- начало или завершение оказания государственной услуги



- наименование процедуры (действия) услугополучателя и (или) структурно-функциональная единица



- условие последовательности процедур (действий)



- переход к следующей процедуре (действию)

Утвержден постановлением  
Восточно-Казахстанского  
областного акимата  
от "2" сентября 2015 года  
№ 225

## **Регламент государственной услуги "Прием документов и выдача направлений на предоставление отдыха детям в загородных и пришкольных лагерях отдельным категориям обучающихся и воспитанников государственных учреждений образования"**

**Сноска. Регламент - в редакции постановления Восточно-Казахстанского областного акимата от 13.08.2019 № 264 (вводится в действие по истечении десяти календарных дней после дня его первого официального опубликования).**

### **1. Общие положения**

1. Государственная услуга "Прием документов и выдача направлений на предоставление отдыха детям в загородных и пришкольных лагерях отдельным категориям обучающихся и воспитанников государственных учреждений образования" (далее - Государственная услуга) оказывается местными исполнительными органами области, районов, городов, организациями образования (далее - услугодатель).

Прием заявления и выдача результата оказания государственной услуги осуществляются через:

- 1) канцелярию услугодателя;
- 2) некоммерческое акционерное общество "Государственная корпорация " Правительство для граждан" (далее – Государственная корпорация);
- 3) веб-портал "электронного правительства" [www.egov.kz](http://www.egov.kz) (далее – портал).

2. Форма оказания государственной услуги - электронная (частично автоматизированная) и (или) бумажная.

3. Результат оказания государственной услуги - направление (путевка) в загородные и пришкольные лагеря либо мотивированный ответ об отказе в оказании государственной услуги в случаях и по основаниям, предусмотренным пунктом 10 стандарта государственной услуги "Прием документов и выдача направлений на предоставление отдыха детям в загородных и пришкольных лагерях отдельным категориям обучающихся и воспитанников государственных учреждений образования", утвержденного приказом Министра образования и науки Республики Казахстан от 13 апреля 2015 года № 198 (зарегистрированным в Реестре государственной регистрации нормативных правовых актов за номером 11184) (далее – Стандарт).

Форма предоставлений результата оказания государственной услуги – бумажная.

В случае обращения услугополучателя за результатом оказания государственной услуги на бумажном носителе результат оказания государственной услуги оформляется в электронной форме, распечатывается, заверяется печатью и подписью уполномоченного лица услугодателя.

На портале результат оказания государственной услуги направляется и хранится в "личном кабинете" услугополучателя в форме электронного документа, подписанного электронной цифровой подписью (далее – ЭЦП) уполномоченного лица услугодателя.

## **2. Описание порядка действий структурных подразделений (работников) услугодателя в процессе оказания государственной услуги**

4. Основанием для начала процедуры (действия) по оказанию государственной услуги является наличие заявления услугополучателя по форме согласно приложению 1 Стандарта с приложением пакета документов, указанных в пункте 9 Стандарта.

5. Содержание процедур (действий), входящих в состав процесса оказания государственной услуги, длительность выполнения:

действие 1 – прием и регистрация документов услугополучателя сотрудником канцелярии услугодателя и передача документов руководителю услугодателя. В случаях представления услугополучателем неполного пакета документов согласно перечню, предусмотренному пунктом 9 Стандарта, или документов с истекшим сроком действия услугодатель отказывает в приеме пакета документов . Длительность выполнения – 30 (тридцать) минут;

действие 2 – рассмотрение документов руководителем услугодателя, передача их сотруднику услугодателя. Длительность выполнения - 5 (пять) минут;

действие 3 – рассмотрение документов услугополучателя сотрудником услугодателя и подготовка результата либо мотивированного ответа об отказе в оказании государственной услуги и передача его руководителю услугодателя. Длительность выполнения - 4 (четыре) рабочих дня;

действие 4 – подписание руководителем услугодателя результата оказания государственной услуги и передача его в канцелярию услугодателя. Длительность выполнения - 15 (пятнадцать) минут;

действие 5 – канцелярия услугодателя выдает услугополучателю результат оказания государственной услуги. Длительность выполнения - 15 (пятнадцать) минут.

Срок оказания государственной услуги с момента сдачи документов услугодателю, в Государственную корпорацию, а также при обращении на портал - 5 (пять) рабочих дней.

При обращении в Государственную корпорацию день приема не входит в срок оказания государственной услуги. Услугодатель обеспечивает доставку результата государственной услуги в Государственную корпорацию, не позднее чем за сутки до истечения срока оказания государственной услуги.

6. Результатом процедуры (действия) по оказанию государственной услуги по действию 1, указанному в пункте 5 настоящего Регламента, являются зарегистрированные документы услугополучателя, которые служат основанием для начала выполнения действия 2, указанного в пункте 5 настоящего Регламента

Результатом действия 2, указанного в пункте 5 настоящего Регламента, являются завизированные документы услугополучателя, которые служат основанием для выполнения действия 3, указанного в пункте 5 настоящего Регламента.

Результатом действия 3, указанного в пункте 5 настоящего Регламента, является подготовка результата оказания государственной услуги, что служит основанием для начала выполнения действия 4, указанного в пункте 5 настоящего Регламента.

Результатом действия 4, указанного в пункте 5 настоящего Регламента является подписанный результат оказания государственной услуги, который служит основанием для выполнения действия 5, указанного в пункте 5 настоящего Регламента.

Результатом действия 5, указанного в пункте 5 настоящего Регламента, является выдача канцелярией услугодателя результата оказания государственной услуги услугополучателю.

### **3. Описание порядка взаимодействия структурных подразделений ( работников) услугодателя в процессе оказания государственной услуги**

7. Перечень структурных подразделений (работников) услугодателя, которые участвуют в процессе оказания государственной услуги:

- 1) канцелярия услугодателя;
- 2) руководитель услугодателя;
- 3) сотрудник услугодателя.

8. Описание процедур (действий), необходимых для оказания государственной услуги:

1) прием и регистрация документов услугополучателя сотрудником канцелярии услугодателя и передача документов руководителю услугодателя. В случаях представления услугополучателем неполного пакета документов согласно перечню, предусмотренному пунктом 9 Стандарта или документов с истекшим сроком действия услугодатель отказывает в приеме пакета документов . Длительность выполнения – 30 (тридцать) минут;

2) рассмотрение документов руководителем услугодателя, передача их сотруднику услугодателя. Длительность выполнения - 5 (пять) минут;

3) рассмотрение документов услугополучателя сотрудником услугодателя и подготовка результата либо мотивированного ответа об отказе в оказании государственной услуги. Длительность выполнения - 4 (четыре) рабочих дня;

4) руководитель услугодателя подписывает результат оказания государственной услуги и передает его в канцелярию услугодателя. Длительность выполнения – 15 (пятнадцать) минут;

5) подписание руководителем услугодателя результата оказания государственной услуги и передача его в канцелярию услугодателя. Длительность выполнения - 15 (пятнадцать) минут.

### **4. Описание порядка взаимодействия с Государственной корпорацией и ( или) иными услугодателями, а также порядка использования информационных систем в процессе оказания государственной услуги**

9. Услугополучатели для получения государственной услуги вправе обратиться в Государственную корпорацию с предоставлением необходимых документов согласно требованиям пункта 9 Стандарта. Подтверждением

принятия заявления через Государственную корпорацию является расписка с указанием: номера и даты приема запроса, вида запрашиваемой государственной услуги, количества и названия приложенных документов, даты (времени) и места выдачи документов, фамилии, имени, отчества работника Государственной корпорации, принявшего заявление на оформление документов, фамилии, имени, отчества (при его наличии) услугополучателя, фамилии, имени, отчества (при его наличии) уполномоченного представителя и их контактных телефонов (далее – расписка).

В случае предоставления услугополучателем неполного пакета документов согласно перечню, предусмотренному пунктом 9 Стандарта, и (или) документов с истекшим сроком действия работник Государственной корпорации отказывает в приеме заявления и выдает расписку по форме согласно приложению 2 к Стандарту.

Длительность обработки запроса услугополучателя – 15 (пятнадцать) минут.

Описание порядка подготовки и направления запроса услугополучателю, длительность обработки запроса услугополучателя, порядок получения результата оказания государственной услуги:

процесс 1 – процесс авторизации оператора Государственной корпорации в информационной системе мониторинга (далее – ИСМ) оказания государственных услуг;

условие 1 – проверка в ИСМ подлинности данных о зарегистрированном операторе через ЭЦП;

процесс 2 – авторизация или формирование сообщения об отказе в авторизации на ИСМ в связи с имеющимися нарушениями в данных оператора Государственной корпорации;

процесс 3 – выбор оператором Государственной корпорации государственной услуги, вывод на экран формы запроса для оказания государственной услуги и ввод оператором Государственной корпорации данных услугополучателя;

процесс 4 – направление запроса через ШЭП в ГБД ФЛ о данных услугополучателя;

условие 2 – проверка наличия данных услугополучателя в ГБД ФЛ;

процесс 5 – формирование сообщения о невозможности получения данных в связи с отсутствием данных услугополучателя в ГБД ФЛ;

процесс 6 – заполнение оператором Государственной корпорации формы запроса в части отметки о наличии документов в бумажной форме и сканирование документов, предоставленных услугополучателем, прикрепление их к форме запроса и удостоверение посредством ЭЦП заполненной формы ( введенных данных) запроса на оказание государственной услуги;

процесс 7 – выдача расписки услугополучателю;

процесс 8 – направление электронного документа (запроса услугополучателя) подписанного ЭЦП оператора Государственной корпорации через ШЭП в АРМ РШЭП;

процесс 9 – обработка государственной услуги и формирование специалистом услугодателя результата оказания государственной услуги (не позднее, чем за сутки до истечения срока оказания государственной услуги, установленного Стандартом государственной услуги);

процесс 10 – выдача работником Государственной корпорации нарочно результата государственной услуги (свидетельства) на основании расписки, при предъявлении удостоверения личности услугополучателя (либо его представителя по нотариально заверенной доверенности).

Срок оказания государственной услуги с момента сдачи документов услугодателю, в Государственную корпорацию - 5 (пять) рабочих дней.

При обращении в Государственную корпорацию день приема не входит в срок оказания государственной услуги. Услугодатель обеспечивает доставку результата государственной услуги в Государственную корпорацию, не позднее чем за сутки до истечения срока оказания государственной услуги.

10. Процесс получения результата оказания государственной услуги через Государственную корпорацию:

1) за получением результата оказания государственной услуги услугополучатель обращается после окончания срока оказания государственной услуги;

2) в Государственной корпорации выдача готовых документов осуществляется на основании расписки о приеме документов при предъявлении удостоверения личности (либо его представителя по нотариально заверенной доверенности).

Государственная корпорация обеспечивает хранение результата в течение 1 (одного) месяца, после чего передает его услугодателю для дальнейшего хранения. При обращении услугополучателя по истечении 1 (одного) месяца, по запросу Государственной корпорации услугодатель в течение 1 (одного) рабочего дня направляет готовые документы в Государственную корпорацию для выдачи услугополучателю.

11. Порядок обращения и последовательности процедур (действий) услугодателя и услугополучателя при оказании государственной услуги через портал указан в диаграмме функционального взаимодействия информационных систем, задействованных в оказании государственной услуги, согласно приложению 1 к настоящему Регламенту:

1) услугополучатель осуществляет регистрацию на портале с помощью ИИН и пароля (осуществляется для незарегистрированных услугополучателей на портал);

2) процесс 1 – ввод услугополучателем ИИН и пароля (процесс авторизации) на портале для получения государственной услуги;

3) условие 1 – проверка на портале подлинности данных о зарегистрированном услугополучателе через ИИН и пароль;

4) процесс 2 – формирование порталом сообщения об отказе в авторизации в связи с имеющимися нарушениями в данных услугополучателя;

5) процесс 3 – выбор услугополучателем услуги, указанной в настоящем Регламенте, вывод на экран формы запроса для оказания государственной услуги и заполнение услугополучателем формы (ввод данных) с учетом ее структуры и форматных требований, прикрепление к форме запроса необходимых копий документов в электронном виде, указанных в пункте 9 Стандарта, а также выбор услугополучателем регистрационного свидетельства ЭЦП для удостоверения (подписания) запроса;

6) условие 2 – проверка на портале срока действия регистрационного свидетельства ЭЦП и отсутствия в списке отозванных (аннулированных) регистрационных свидетельств, а также соответствия идентификационных данных (между ИИН, указанным в запросе, и ИИН, указанным в регистрационном свидетельстве ЭЦП);

7) процесс 4 – формирование сообщения об отказе в запрашиваемой государственной услуге в связи с не подтверждением подлинности ЭЦП услугополучателя;

8) процесс 5 – удостоверение запроса для оказания государственной услуги посредством ЭЦП услугополучателя и направление электронного документа (запроса) через ШЭП в АРМ РШЭП для обработки МИО;

9) процесс 6 – регистрация электронного документа в АРМ РШЭП;

10) условие 3 – проверка (обработка) сотрудником услугополучателя соответствия приложенных услугополучателем документов, указанных в Стандарте, основаниям для оказания государственной услуги;

11) процесс 7 - формирование сообщения об отказе в запрашиваемой государственной услуге в связи с имеющимися нарушениями в документах услугополучателя;

12) процесс 8 – получение услугополучателем результата оказания государственной услуги в форме электронного документа, подписанного ЭЦП уполномоченного лица услугополучателя.

12. Подробное описание последовательности процедур (действий), взаимодействий структурных подразделений (работников) услугополучателя в

процессе оказания государственной услуги, а также описание порядка взаимодействия с Государственной корпорацией и порядка использования информационных систем в процессе оказания государственной услуги отражается в справочнике бизнес-процессов оказания государственной услуги согласно приложению 2 к настоящему Регламенту. Справочник бизнес-процессов оказания государственной услуги размещается на веб-портале "электронного правительства", интернет–ресурсе услугодателя.

Примечание:

Расшифровка аббревиатур:

ИС – информационная система

АРМ - автоматизированное рабочее место

ГБД ФЛ - государственная база данных "Физические лица"

МИО – местный исполнительный орган

ИИН – индивидуальный идентификационный номер

ИС ГК – информационная система Государственной корпорации

РШЭП – региональный шлюз "электронного правительства"

ШЭП – шлюз "электронного правительства"





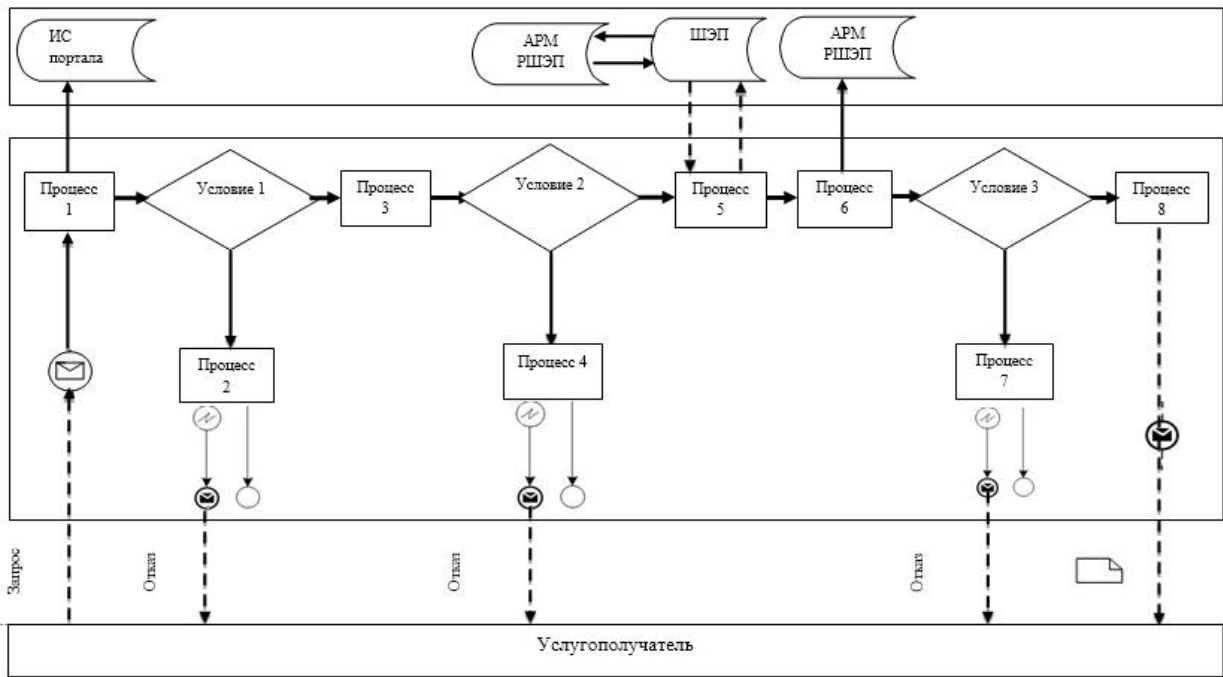

Приложение 1 к регламенту  
государственной услуги "Прием  
документов и выдача  
направлений на предоставление  
отдыха детям в загородных и  
пришкольных лагерях  
отдельным категориям  
обучающихся и воспитанников  
государственных учреждений  
образования"

**Диаграмма функционального взаимодействия информационных систем,  
задействованных в оказании государственной услуги через портал**



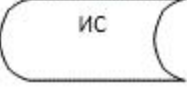

**Условные обозначения:**

	Сообщение начальное
	Сообщение завершающее
	Простые события завершающие
	Ошибка
	Информационная система
	Процесс
	Условие
	Поток сообщений
	Поток управлений
	Электронный документ, представляемый услугополучателю

Приложение 2 к регламенту государственной услуги "Прием документов и выдача направлений на предоставление отдыха детям в загородных и пришкольных лагерях отдельным категориям обучающихся и воспитанников государственных учреждений образования"

## 1) Справочник бизнес-процессов оказания государственной услуги через услугодателя





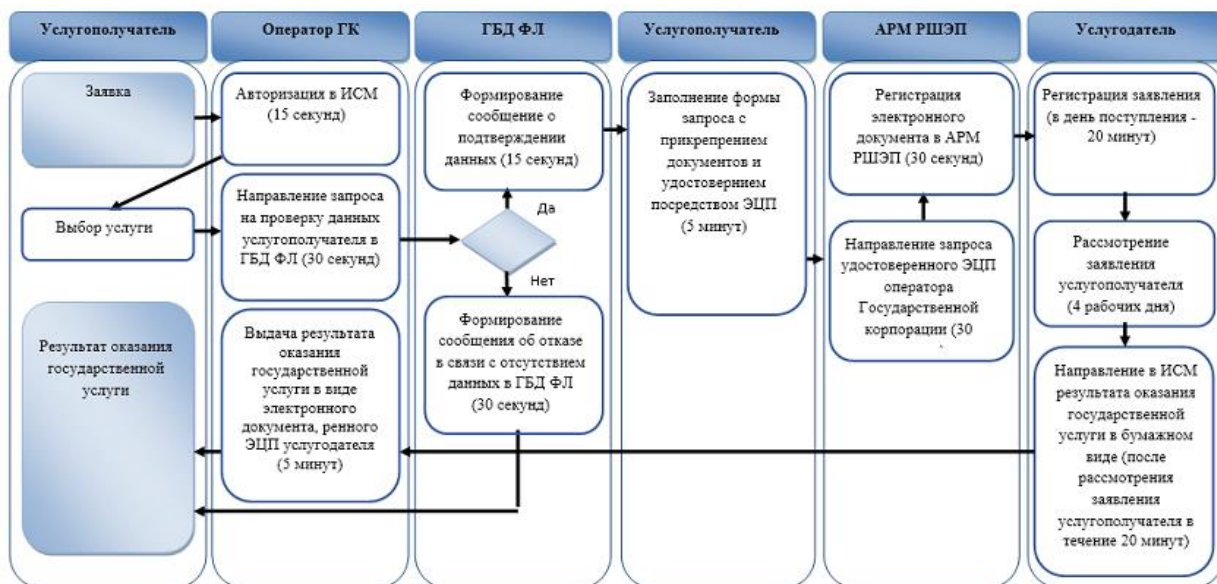

## 2) Справочник бизнес-процессов оказания государственной услуги при оказании государственной услуги через Государственную корпорацию

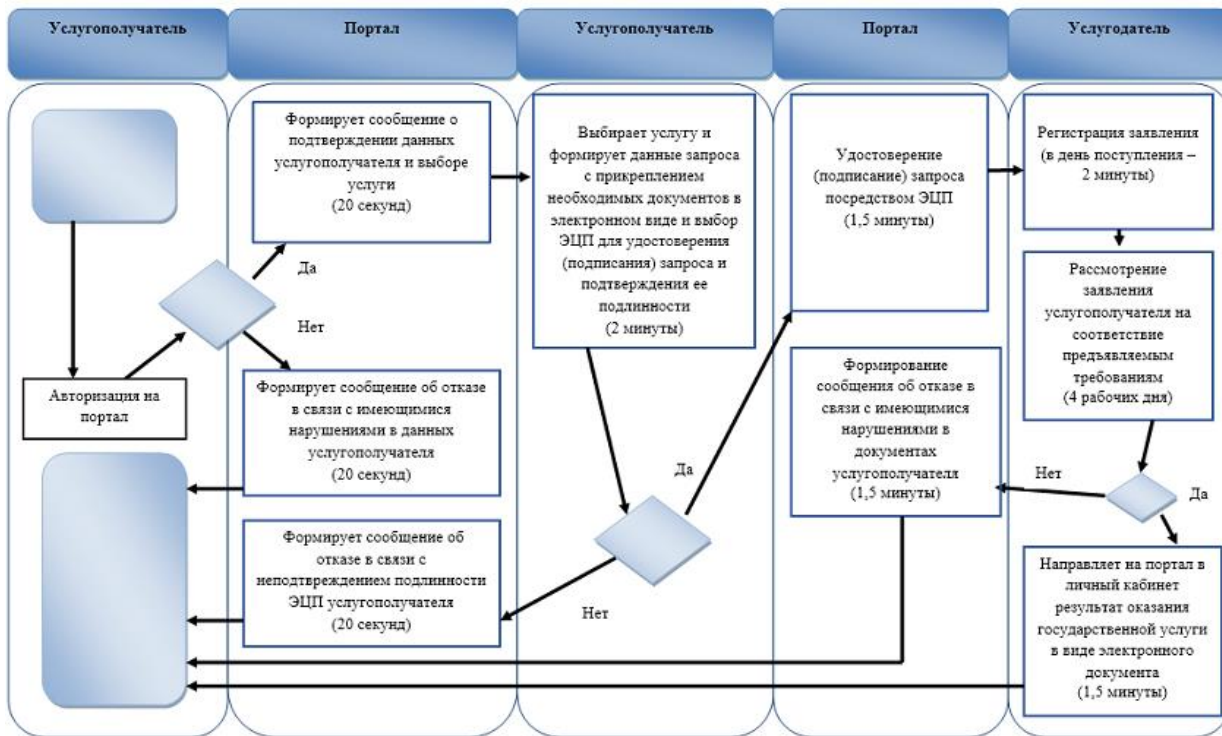

## 3) Справочник бизнес-процессов оказания государственной услуги при оказании государственной услуги через портал



### Условные обозначения:

-  - Начало и завершение оказания государственной услуги
-  - Сообщение завершающее
-  - Вариант выбора
-  - Переход к следующей процедуре (действию)