

О внесении изменений в приказ Министра национальной экономики Республики Казахстан от 4 мая 2015 года № 374 "Об утверждении регламентов государственных услуг в сфере санитарно-эпидемиологического благополучия населения"

Утративший силу

Приказ Министра национальной экономики Республики Казахстан от 22 февраля 2016 года № 91. Зарегистрирован в Министерстве юстиции Республики Казахстан 18 марта 2016 года № 13513. Утратил силу приказом Министра здравоохранения Республики Казахстан от 26 июля 2017 года № 557 (вводится в действие по истечении десяти календарных дней после дня его первого официального опубликования)

Сноска. Утратил силу приказом Министра здравоохранения РК от 26.07.2017 № 557 (вводится в действие по истечении десяти календарных дней после дня его первого официального опубликования).

В соответствии с подпунктом 2) статьи 10 Закона Республики Казахстан от 15 апреля 2013 года "О государственных услугах" **ПРИКАЗЫВАЮ:**

1. Внести в приказ Министра национальной экономики Республики Казахстан от 4 мая 2015 года № 374 "Об утверждении регламентов государственных услуг в сфере санитарно-эпидемиологического благополучия населения" (зарегистрированный в Реестре государственной регистрации нормативных правовых актов за № 11314, опубликованный в информационно-правовой системе "Эділет" 23 июня 2015 года) следующие изменения:

подпункт 7) пункта 1 изложить в следующей редакции:

"7) "Выдача свидетельства о присвоении квалификационной категории для специалистов в сфере санитарно-эпидемиологического благополучия населения" согласно приложению 7 к настоящему приказу.";

в регламенте государственной услуги "Государственная регистрация или перерегистрация продуктов детского питания, пищевых и биологически активных добавок к пище, генетически модифицированных объектов, красителей, средств дезинфекции, дезинсекции и дератизации, материалов и изделий, контактирующих с водой и продуктами питания, химических веществ, отдельных видов продукции и веществ, оказывающих вредное воздействие на здоровье человека", утвержденном указанным приказом:

пункт 1 изложить в следующей редакции:

"1. Государственная услуга оказывается Комитетом по защите прав потребителей Министерства национальной экономики Республики Казахстан (далее – услугодатель) на основании стандарта государственной услуги " Государственная регистрация или перерегистрация продуктов детского питания, пищевых и биологически активных добавок к пище, генетически модифицированных объектов, красителей, средств дезинфекции, дезинсекции и дератизации, материалов и изделий, контактирующих с водой и продуктами питания, химических веществ, отдельных видов продукции и веществ, оказывающих вредное воздействие на здоровье человека", утвержденного приказом Министра национальной экономики Республики Казахстан от 3 апреля 2015 года № 307 (зарегистрированный в Реестре государственной регистрации нормативных правовых актов за № 11040) (далее – Стандарт).

Прием документов для регистрации и выдача результата оказания государственной услуги осуществляются через канцелярию услугодателя, веб-портал "электронного правительства": www.egov.kz (далее – портал), для перерегистрации – через канцелярию услугодателя.";

в регламенте государственной услуги "Присвоение учетного номера объекту производства (изготовления) пищевой продукции", утвержденном указанным приказом:

пункт 1 изложить в следующей редакции:

"1. Государственная услуга оказывается территориальными подразделениями Комитета по защите прав потребителей Министерства национальной экономики Республики Казахстан (далее – услугодатель) на основании стандарта государственной услуги "Присвоение учетного номера объекту производства (изготовления) пищевой продукции", утвержденного приказом Министра национальной экономики Республики Казахстан от 3 апреля 2015 года № 307 (зарегистрированный в Реестре государственной регистрации нормативных правовых актов за № 11040) (далее – Стандарт).

Прием документов и выдача результатов оказания государственной услуги осуществляются через канцелярию услугодателя посредством или веб-портала: www.elicense.kz; веб-портал "электронного правительства": www.egov.kz (далее – портал).";

в регламенте государственной услуги "Выдача санитарно-эпидемиологического заключения на проекты строительства, реконструкции и расширения объектов высокой эпидемической значимости, подлежащих государственному санитарно-эпидемиологическому контролю и надзору, проекты генеральных планов застройки городских и сельских населенных пунктов, курортных зон и планов детальной планировки", утвержденном указанным приказом:

пункт 1 изложить в следующей редакции:

"1. Государственная услуга оказывается Комитетом по защите прав потребителей Министерства национальной Республики Казахстан (далее - Комитет) и его территориальными подразделениями (далее – услугодатель) на основании стандарта государственной услуги "Выдача санитарно-эпидемиологического заключения на проекты строительства, реконструкции и расширения объектов высокой эпидемической значимости, подлежащих государственному санитарно-эпидемиологическому контролю и надзору, проекты генеральных планов застройки городских и сельских населенных пунктов, курортных зон и планов детальной планировки" утвержденного приказом Министра национальной экономики Республики Казахстан от 3 апреля 2015 года № 307 (зарегистрированный в Реестре государственной регистрации нормативных правовых актов за № 11040) (далее – Стандарт):

1) Комитетом выдается санитарно-эпидемиологическое заключение на проекты:

строительства и реконструкции объектов промышленного и гражданского назначения с новыми, недостаточно изученными технологиями;

строительства и реконструкции объектов межгосударственного значения;

документации по установлению и корректировке санитарно-защитных зон для промышленных объектов и производств с новыми, недостаточно изученными технологиями, если в соответствии с расчетами ожидаемого загрязнения атмосферного воздуха и физического воздействия на атмосферный воздух они относятся к I классу опасности;

стандартов и нормативных документов на новые виды сырья и продукции;

2) Департаментами по защите прав потребителей Комитета выдается санитарно-эпидемиологическое заключение на проекты:

строительства и реконструкции промышленных объектов и производств I и II класса опасности, за исключением указанных в подпункте 1 настоящего пункта;

нормативной документации по предельно допустимым выбросам и предельно допустимым сбросам вредных веществ и физических факторов в окружающую среду для промышленных объектов и производств I и II класса опасности;

документации по установлению и корректировке санитарно-защитных зон для промышленных объектов и производств I и II класса опасности, за исключением указанных в подпункте 1 настоящего пункта;

генеральных планов застройки городов республиканского значения, областных административных центров, курортных зон;

3) территориальными подразделениями по защите прав потребителей (городскими и районными) Департаментов Комитета выдается

санитарно-эпидемиологическое заключение на проекты, за исключением указанных в подпунктах 1, 2 настоящего пункта.

Прием документов и выдача результата оказания государственной услуги осуществляется:

через услугодателя посредством канцелярии или веб-портала: www.elicense.kz;

через Некоммерческое акционерное общество "Государственная корпорация " Правительство для граждан" (далее – Государственная корпорация);

через веб-портал "электронного правительства": www.egov.kz (далее – портал).";

подпункт 7) пункта 5 изложить в следующей редакции:

"7) сотрудник канцелярии услугодателя выдает результат оказания государственной услуги в бумажном виде, либо направляет в информационную систему Государственной корпорации или на портал в виде электронного документа, удостоверенного ЭЦП подписью услугодателя, время исполнения – 15 (пятнадцать) минут с момента обращения услугополучателя за результатом оказания государственной услуги.";

подпункт 7) пункта 6 изложить в следующей редакции:

"7) выдача результата с момента обращения услугополучателя за результатом оказания государственной услуги, передача в информационную систему Государственной корпорации, либо на портал.";

заголовок главы 4 изложить в следующей редакции:

"4. Описание порядка взаимодействия с Государственной корпорацией, а также порядка использования информационных систем в процессе оказания государственной услуги";

пункт 9 изложить в следующей редакции:

"9. Описание порядка обращения в Государственную корпорацию:

1) для получения услуги услугополучатель обращается в Государственную корпорацию:

процедура 1 – ввод работником Государственной корпорации в информационной системе "Интегрированная информационная система для Государственной корпорации" (далее – ИИС Государственная корпорация) логина и пароля (процесс авторизации) для оказания государственной услуги;

процедура 2 – идентификация работником Государственной корпорации личности лица, подписавшего заявление;

процедура 3 – выбор работником Государственной корпорации услуги, указанной в настоящем регламенте, вывод на экран формы запроса для оказания государственной услуги и ввод работником Государственной корпорации данных услугополучателя;

процедура 4 – направление работником Государственной корпорации запроса через шлюз электронного правительства (далее – ШЭП) в государственную базу данных "Юридические лица" (далее – ГБД ЮЛ) или государственную базу данных "Физические лица" (далее – ГБД ФЛ) о данных услугополучателя;

условие 1 – проверка наличия данных услугополучателя в ГБД ЮЛ/ГБД ФЛ;

процедура 5 – формирование сообщения о невозможности получения данных в связи с отсутствием данных услугополучателя в ГБД ЮЛ/ГБД ФЛ;

процедура 6 – работник Государственной корпорации получает письменное согласие услугополучателя на использование сведений, составляющих охраняемую законом тайну, содержащихся в информационных системах, если иное не предусмотрено законами Республики Казахстан;

условие 2 – правильность заполнения заявления и полнота представленного пакета документов в соответствии с перечнем в ИИС Государственной корпорации;

процедура 7 – выдача работником Государственной корпорации расписки об отказе в приеме документов в случае предоставления услугополучателем неполного пакета документов;

процедура 8 – внесение работником Государственной корпорации списка предоставленных услугополучателем документов в ИИС Государственной корпорации, сканирование документов, прикрепление их к форме запроса и, на основании письменного согласия услугополучателя, заверение запроса услугополучателя, а также оригиналов (копий) документов в форме электронных документов своей ЭЦП, выданной ему для использования в служебных целях;

процедура 9 – выдача работником Государственной корпорации расписки с штрих-кодом, присвоенным ИИС Государственной корпорации, о приеме соответствующих документов от услугополучателя;

процедура 10 – направление работником Государственной корпорации пакета документов услугополучателю в форме электронных копий документов, удостоверенных ЭЦП, выданной ему для использования в служебных целях, через ШЭП в информационную систему "Государственная база данных "Е-лицензирование" (далее – ИС ГБД ЕЛ) для рассмотрения их на предмет соответствия условиям и требованиям выдачи разрешения.

Функциональные взаимодействия при оказании государственной услуги через Государственную корпорацию приведены в диаграмме № 1 согласно приложению 2 к настоящему Регламенту.";

приложение 1 к указанному регламенту изложить в редакции согласно приложению 1 к настоящему приказу;

приложение 2 к указанному регламенту изложить в редакции согласно приложению 2 к настоящему приказу;

приложение 3 к указанному регламенту изложить в редакции согласно приложению 3 к настоящему приказу;

в регламенте государственной услуги "Выдача сертификата специалиста в сфере санитарно-эпидемиологического благополучия населения с присвоением соответствующей квалификационной категории", утвержденным указанным приказом:

заголовок изложить в следующей редакции:

"Выдача свидетельства о присвоении квалификационной категории для специалистов в сфере санитарно-эпидемиологического благополучия населения";

пункт 1 изложить в следующей редакции:

"1. Государственная услуга оказывается Комитетом по защите прав потребителей Министерства национальной экономики Республики Казахстан и его территориальными департаментами (далее – услугодатель) на основании стандарта государственной услуги "Выдача свидетельства о присвоении квалификационной категории для специалистов в сфере санитарно-эпидемиологического благополучия населения", утвержденного приказом Министра национальной экономики Республики Казахстан от 3 апреля 2015 года № 307 (зарегистрированный в Реестре государственной регистрации нормативных правовых актов за № 11040) (далее – Стандарт).

Прием документов и выдача результата оказания государственной услуги осуществляются: через канцелярию услугодателя веб-портал "электронного правительства" www.egov.kz (далее – портал).";

часть первую пункта 3 изложить в следующей редакции:

"3. Результат оказания государственной услуги – свидетельство о присвоении квалификационной категории согласно приложению 1 Стандарту (далее – свидетельство). Свидетельство выдается при положительном результате оценки профессиональной подготовленности и собеседования.";

пункт 5 изложить в следующей редакции:

"5. Содержание каждой процедуры (действия), входящей в состав процесса оказания государственной услуги, длительность его выполнения:

1) сотрудник канцелярии осуществляет прием документов, проводит регистрацию и передает их на рассмотрение руководству услугодателя, время исполнения – 2 (два) часа;

2) руководство услугодателя рассматривает документы услугополучателя и передает их руководителю управления/отдела услугодателя, время исполнения – 4 (четыре) часа;

3) руководитель управления/отдела услугодателя рассматривает документы услугополучателя и определяет ответственного исполнителя, время исполнения – 2 (два) часа;

4) ответственный исполнитель проверяет полноту и соответствие представленных сведений. По результатам рассмотрения документов извещает услугополучателя о месте и дате проведения собеседования. Готовит документы (списки и протокола) к заседанию специализированной комиссии, в случае несоответствия полноты представленных документов, квалификационным требованиям услугополучателю направляется мотивированный отказ в форме электронного документа, срок исполнения – 6 (шесть) рабочих дней;

5) проводится собеседование. К собеседованию услугополучатель допускается при положительном результате оценки профессиональной подготовленности. По итогам результатов собеседования специализированная комиссия принимает решение о выдаче либо отказе в выдаче свидетельства, срок исполнения – 1 (один) рабочий день;

6) ответственный исполнитель на основании решения оформляет проект приказа и передает уполномоченному лицу услугодателя, срок исполнения 5 (пять) рабочих дней;

7) уполномоченное лицо услугодателя подписывает приказ и передает ответственному исполнителю, срок исполнения 2 (два) рабочих дня;

8) ответственный исполнитель вводит результат собеседования на портал оформляет свидетельство – срок исполнения 2 (два) рабочих дня;

9) уполномоченное лицо подписывает свидетельство срок исполнения 1 (один) рабочий день;

10) сотрудник канцелярии выдает свидетельство услугополучателю – 15 (пятнадцать) минут.";

пункт 6 изложить в следующей редакции:

"6. Результаты процедуры (действия) по оказанию государственной услуги, которые служат основанием для начала выполнения следующей процедуры (действия).

1) зарегистрированное заявление и документы услугополучателя, необходимые для оказания государственной услуги;

2) резолюция руководства услугодателя руководителю управления/отдела услугодателя;

3) резолюция руководителя управления/отдела ответственному исполнителю;

4) подготовленные документы (списки и протокола) к заседанию специализированной комиссии, извещение услугополучателя о месте и дате проведения собеседования либо отказ в форме электронного документа;

5) проведение собеседования, принятие решения о выдаче либо отказе в выдаче свидетельства;

6) оформление проекта приказа;

7) подписание приказа;

8) внесение результата на портал и оформление свидетельства;

9) подписание свидетельства;

10) выдача свидетельства услугополучателю.";

пункт 9 изложить в следующей редакции:

"9. Описание порядка обращения и последовательности процедур (действий) услугодателя и услугополучателя при оказании государственной услуги через портал:

1) услугополучатель осуществляет регистрацию на информационную систему "Государственная база данных "Е-лицензирование" (далее - ИС ГБД ЕЛ) с помощью своего регистрационного свидетельства ЭЦП, которое хранится в интернет-браузере компьютера услугополучателя, при этом системой автоматически потягиваются и сохраняются сведения об услугополучателе с государственной базы данных "Физические лица" (далее - ГБД ФЛ) (осуществляется для незарегистрированных услугополучателей на ИС ГБД ЕЛ);

2) процесс 1 – прикрепление в интернет-браузер компьютера услугополучателя регистрационного свидетельства ЭЦП, процесс ввода услугополучателем пароля (процесс авторизации) на ИС ГБД ЕЛ для получения государственной услуги;

3) условие 1 – проверка на ИС ГБД ЕЛ подлинности данных о зарегистрированном услугополучателе через логин (ИИН) и пароль;

4) процесс 2 – формирование ИС ГБД ЕЛ сообщения об отказе в авторизации в связи с имеющимися нарушениями в данных услугополучателя;

5) процесс 3 – выбор услугополучателем услуги, указанной в настоящем Регламенте, вывод на экран формы запроса для оказания услуги и заполнение услугополучателем формы (ввод данных) с учетом ее структуры и форматных требований, а также запрос через ШЭП ГБД ФЛ;

6) условие 2 – проверка данных услугополучателя на ГБД ФЛ;

7) процесс 4 – формирование сообщения об отказе запрашиваемой услуги в связи с не подтверждением данных услугополучателя в ГБД ФЛ;

8) процесс 5 - выбор услугополучателем регистрационного свидетельства ЭЦП для удостоверения (подписания) запроса;

9) условие 3 – проверка на ИС ГБД ЕЛ срока действия регистрационного свидетельства ЭЦП и отсутствия в списке отозванных (аннулированных) регистрационных свидетельств, а также соответствия идентификационных данных между ИИН указанным в запросе, и ИИН указанным в регистрационном свидетельстве ЭЦП;

10) процесс 6 – формирование сообщения об отказе в запрашиваемой услуге в связи с не подтверждением подлинности ЭЦП услугополучателя;

11) процесс 7 – удостоверение (подписание) посредством ЭЦП услугополучателя заполненной формы (введенных данных) запроса на оказание услуги;

12) процесс 8 – регистрация электронного документа (запроса услугополучателя) в ИС ГБД ЕЛ и обработка запроса в ИС ГБД ЕЛ;

13) условие 4 – проверка данных по заявлению;

14) процесс 9 - формирование сообщения об отказе в запрашиваемой услуге в связи с имеющими нарушениями в данных услугополучателя указанных в заявлении ИС ГБД ЕЛ;

15) процесс 10 – направление услугополучателю уведомления о прохождении собеседования;

16) процесс 11 – прохождение услугополучателем собеседования вне системы ;

17) условие 5 – проверка теоретических знаний и практических навыков по соответствующей специальности путем проведения собеседования;

18) процесс 12 – формирование сообщения об отказе в запрашиваемой услуге в связи с отрицательным результатом собеседования в ИС ГБД "Е-лицензирование";

19) процесс 13 – получение услугополучателем результата услуги (свидетельство о присвоении квалификационной категории либо мотивированный ответ об отказе в форме электронного документа), сформированной ИС ГБД ЕЛ. Электронный документ формируется с использованием ЭЦП уполномоченного лица услугодателя.

Функциональные взаимодействия при оказании государственной услуги через портал приведены в диаграмме № 1 согласно приложению 2 к настоящему Регламенту.";

подпункты 13),14),15) и 16) пункта 10 изложить в следующей редакции:

"13) процесс 10 – прохождение услугополучателем собеседования вне системы;

14) условие 4 – проверка теоретических знаний и практических навыков по соответствующей специальности путем собеседования;

15) процесс 11 – формирование сообщения об отказе в запрашиваемой услуге в связи с отрицательными результатами собеседования;

16) процесс 12 – получение услугополучателем результата услуги (свидетельство о присвоении квалификационной категории либо мотивированный ответ об отказе в форме электронного документа), сформированной ИС ГБД ЕЛ. Электронный документ формируется с использованием ЭЦП уполномоченного лица услугодателя.

Функциональные взаимодействия при оказании государственной услуги через услугодателя приведены в диаграмме № 2 согласно приложению 2 к настоящему Регламенту.";

приложение 1 к указанному регламенту изложить в редакции согласно приложению 4 настоящему приказу;

приложение 2 к указанному регламенту изложить в редакции согласно приложению 5 к настоящему приказу;

приложение 3 к указанному регламенту изложить в редакции согласно приложению 6 к настоящему приказу.

2. Комитету по защите прав потребителей Министерства национальной экономики Республики Казахстан обеспечить в установленном законодательством порядке:

1) Государственную регистрацию настоящего приказа в Министерстве юстиции Республики Казахстан;

2) направление копии настоящего приказа в печатном и электронном виде на официальное опубликование в периодические печатные издания и информационно-правовую систему "Әділет" в течение десяти календарных дней после его государственной регистрации в Министерстве юстиции Республики Казахстан, а также в Республиканский центр правовой информации в течение пяти рабочих дней со дня получения зарегистрированного приказа для включения в эталонный контрольный банк нормативных правовых актов Республики Казахстан;

3) размещение настоящего приказа на интернет-ресурсе Министерства национальной экономики Республики Казахстан и интранет-портале государственных органов;

4) в течение десяти рабочих дней после государственной регистрации настоящего приказа в Министерстве юстиции Республики Казахстан представление в Юридический департамент Министерства национальной экономики Республики Казахстан сведений об исполнении мероприятий, предусмотренных подпунктами 1), 2) и 3) настоящего пункта.

3. Контроль за исполнением настоящего приказа возложить на курирующего вице-министра национальной экономики Республики Казахстан.

4. Настоящий приказ вводится в действие по истечению десяти календарных дней после дня его первого официального опубликования.

Министр
национальной экономики
Республики Казахстан

Е.Досаев

к приказу Министра национальной
экономики

Республики Казахстан

от 22 февраля 2016 года

№ 91

Приложение 1

к Регламенту государственной услуги

"Выдача санитарно-эпидемиологического
заключения

на проекты строительства, реконструкции
и расширения

объектов высокой эпидемической
значимости, подлежащих

государственному

санитарно-эпидемиологическому

контролю и надзору, проекты

генеральных планов застройки

городских и сельских населенных пунктов

, курортных зон и

планов детальной планировки"

Блок-схема описания последовательности процедур (действий) между
структурными подразделениями (работниками) услугодателя, с указанием
длительности каждой процедуры (действия)

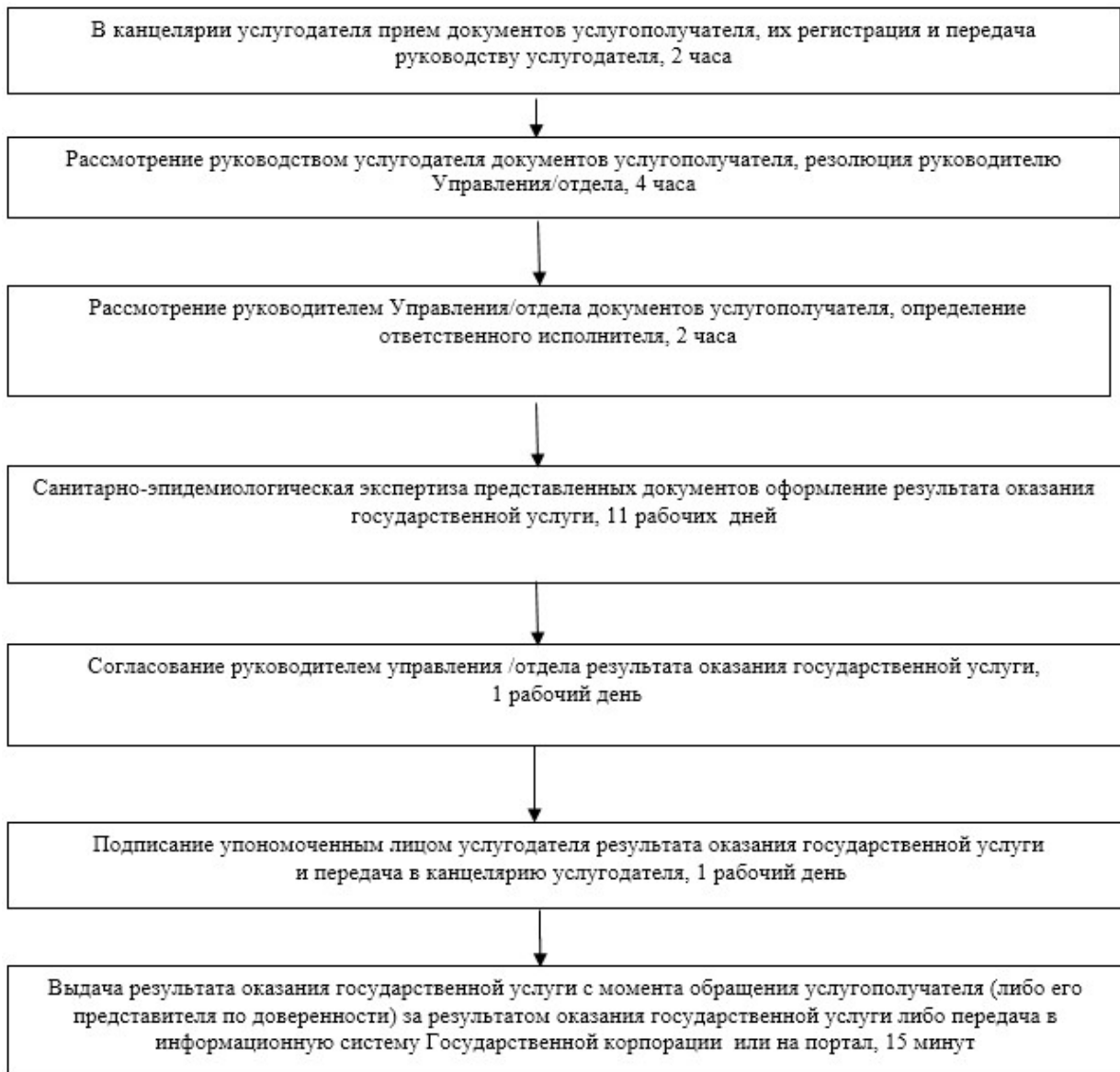

Приложение 2
к приказу Министра национальной
экономики
Республики Казахстан
от 22 февраля 2016 года
№ 91
Приложение 2
к Регламенту государственной услуги
"Выдача санитарно-эпидемиологического
заключения
на проекты строительства, реконструкции
и расширения
объектов высокой эпидемической
значимости, подлежащих
государственному
санитарно-эпидемиологическому
контролю и надзору, проекты
генеральных планов застройки
городских и сельских населенных пунктов

Диаграмма № 1 функционального взаимодействия при оказании
государственной услуги через Государственную корпорацию

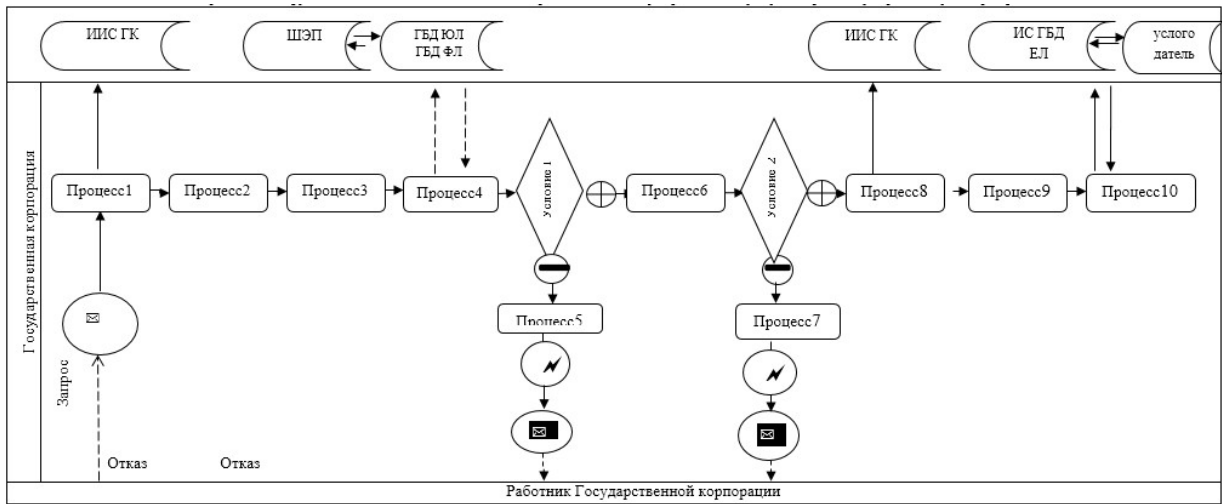

	Поток сообщений		Сообщение завершающее	ИИС ГК	Интегрированная информационная система для Государственной корпорации
	Поток управления		Сообщение начальное	ИС ГБД ЕЛ	Информационная база данных «Государственная база данных Е-лицензирование»
	Условие		Положительный результат	ШЭП	Шлюз электронного правительства
	Процесс		Несоответствие	ГБД ЮЛ	Государственная база данных «Юридические лица»
	Ошибка		Информационная система	ГБД ФЛ	Государственная база данных «Физические лица»

Диаграмма № 2 функционального взаимодействия при оказании
государственной услуги через портал

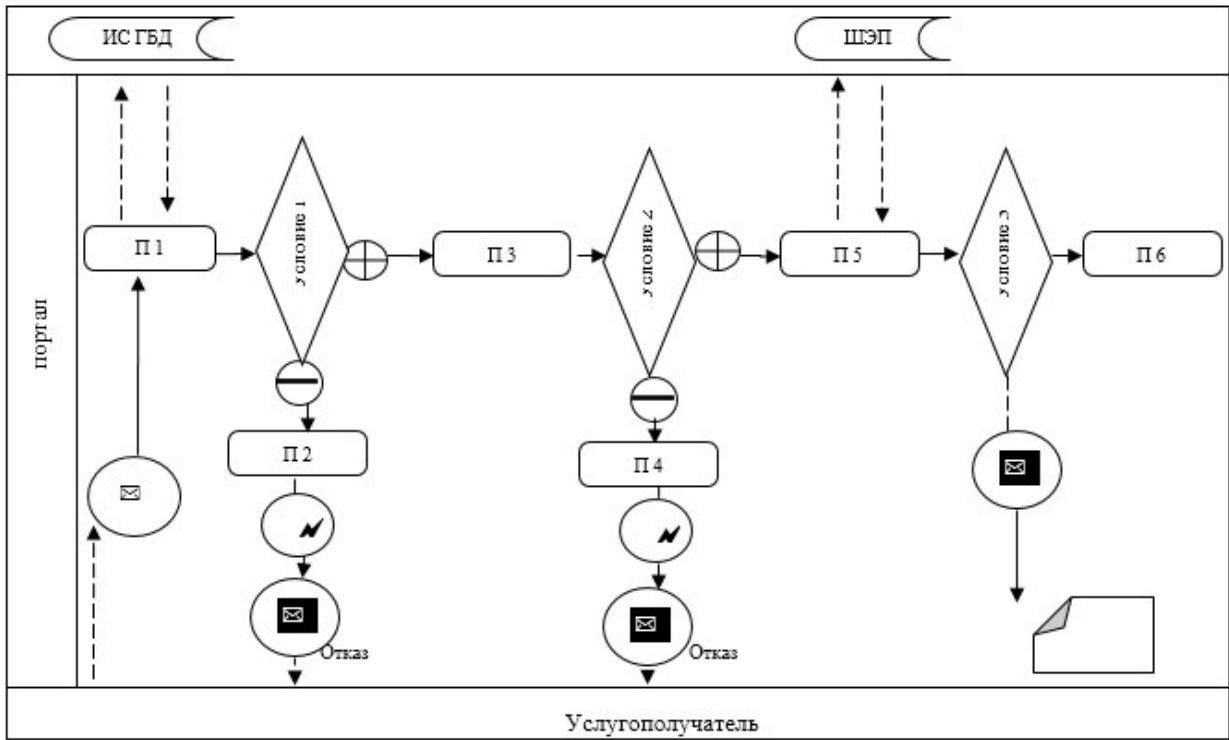

Условные обозначения:

	Электронное заключение		Ошибка		Информационная система
	Поток сообщений		Сообщение завершающее	ИС	Информационная система
	Поток управления		Сообщение начальное	ШЭП	Шлюз электронного правительства
	Условие		Положительный результат		
	Процесс		Несоответствие		

Диаграмма № 3 Функционального взаимодействия при оказании государственной услуги через услугодателя

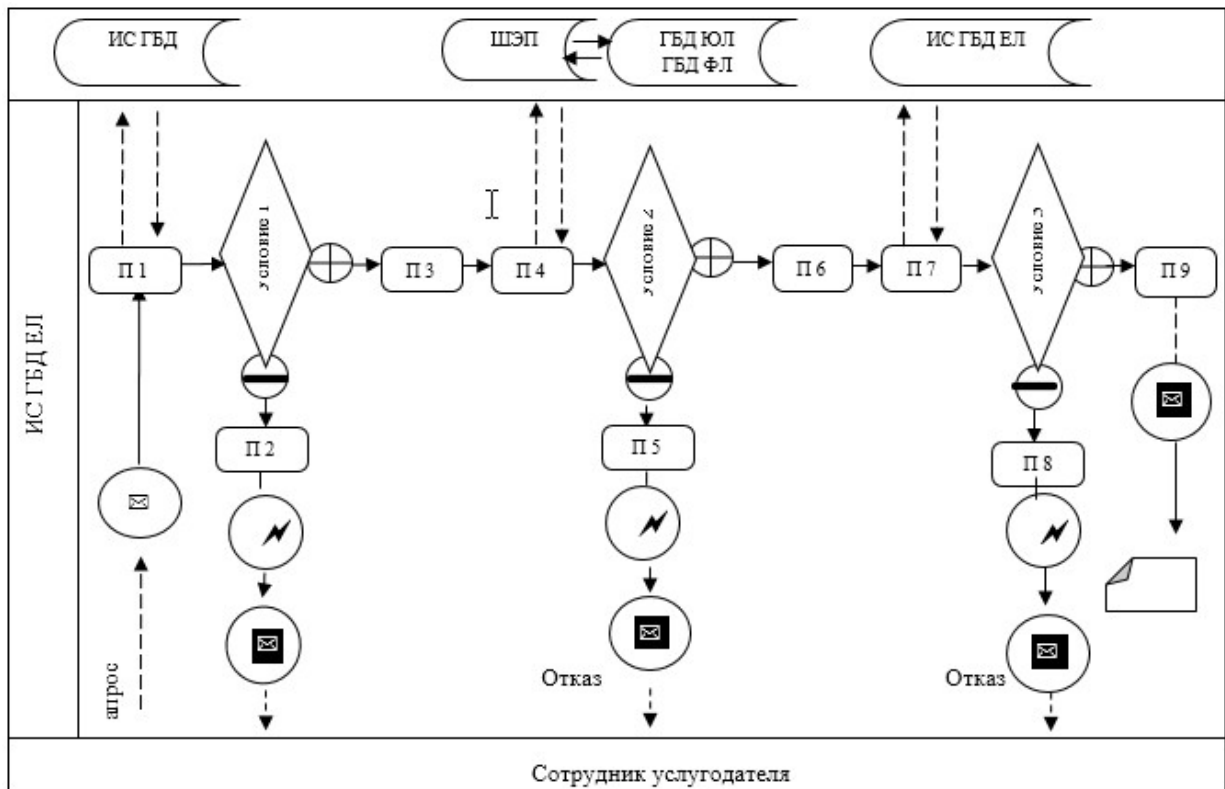

Условные обозначения:

	Электронное заключение		Ошибка		Информационная система
	Поток сообщений		Сообщение завершающее	ИС ГБД ЕЛ	Информационная система «Государственная база данных Е-лицензирование»
	Поток управления		Сообщение начальное	ШЭП	Шлюз электронного правительства
	Условие		Положительный результат	ГБД ЮЛ	Государственная база данных «Юридические лица»
	Процесс		Несоответствие	ГБД ФЛ	Государственная база данных «Физические лица»



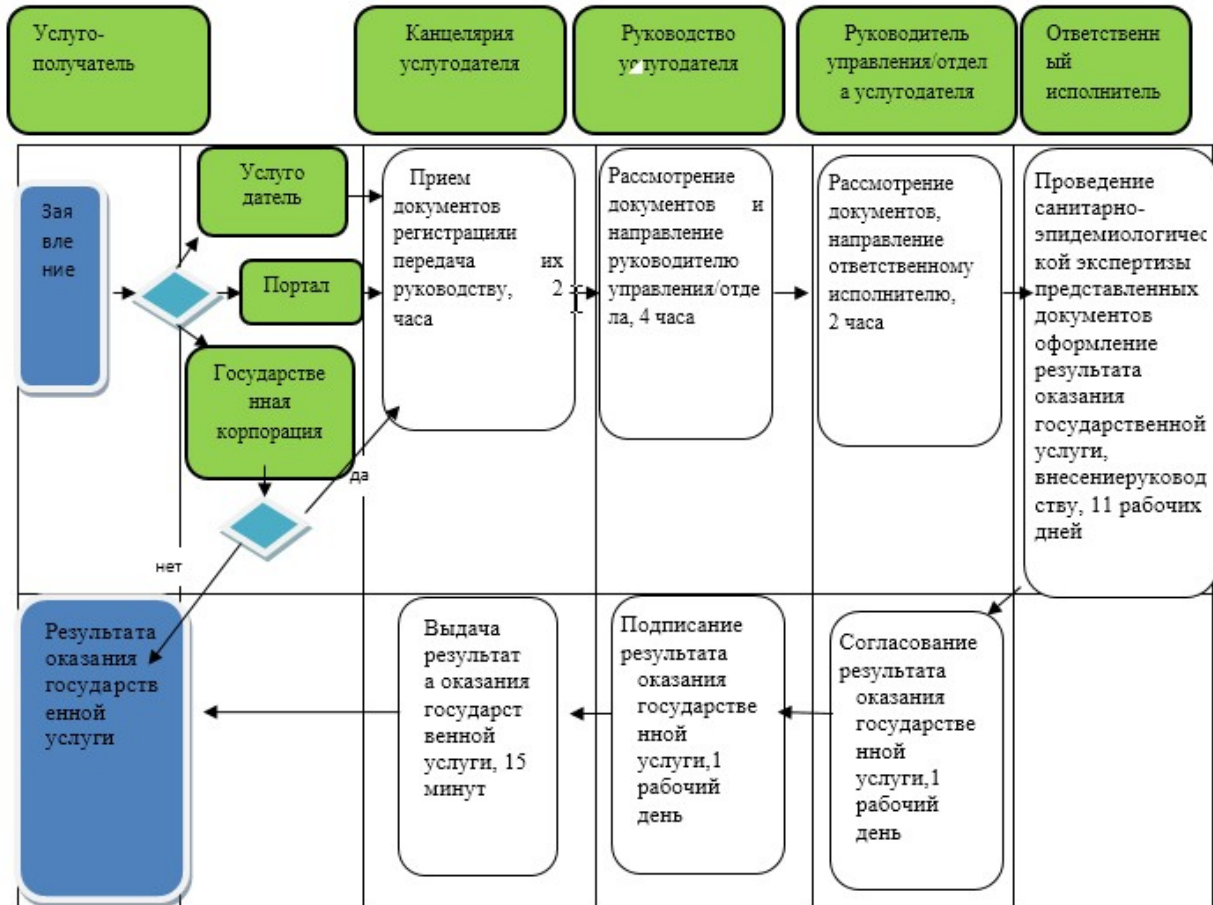

Приложение 3
к приказу Министра национальной экономики
Республики Казахстан
от 22 февраля 2016 года
№ 91
Приложение 3
к Регламенту государственной услуги
"Выдача санитарно-эпидемиологического
заключения
на проекты строительства, реконструкции

и расширения объектов высокой эпидемической значимости, подлежащих государственному санитарно-эпидемиологическому контролю и надзору, проекты генеральных планов застройки городских и сельских населенных пунктов, курортных зон и планов детальной планировки"

Справочник бизнес-процессов оказания государственной услуги



Условные обозначения:

-  - начало или завершение оказания государственной услуги;
-  - наименование процедуры (действия услугодателя);
-  - вариант выбора;
-  - переход к следующей процедуре (действию).

Приложение 1
к регламенту государственной услуг
"Выдача свидетельства о присвоении
квалификационной
категории для специалистов в сфере
санитарно-эпидемиологического
благополучия населения"

Блок-схема описания последовательности процедур (действий) между структурными подразделениями (работниками) услугодателя, с указанием длительности каждой процедуры

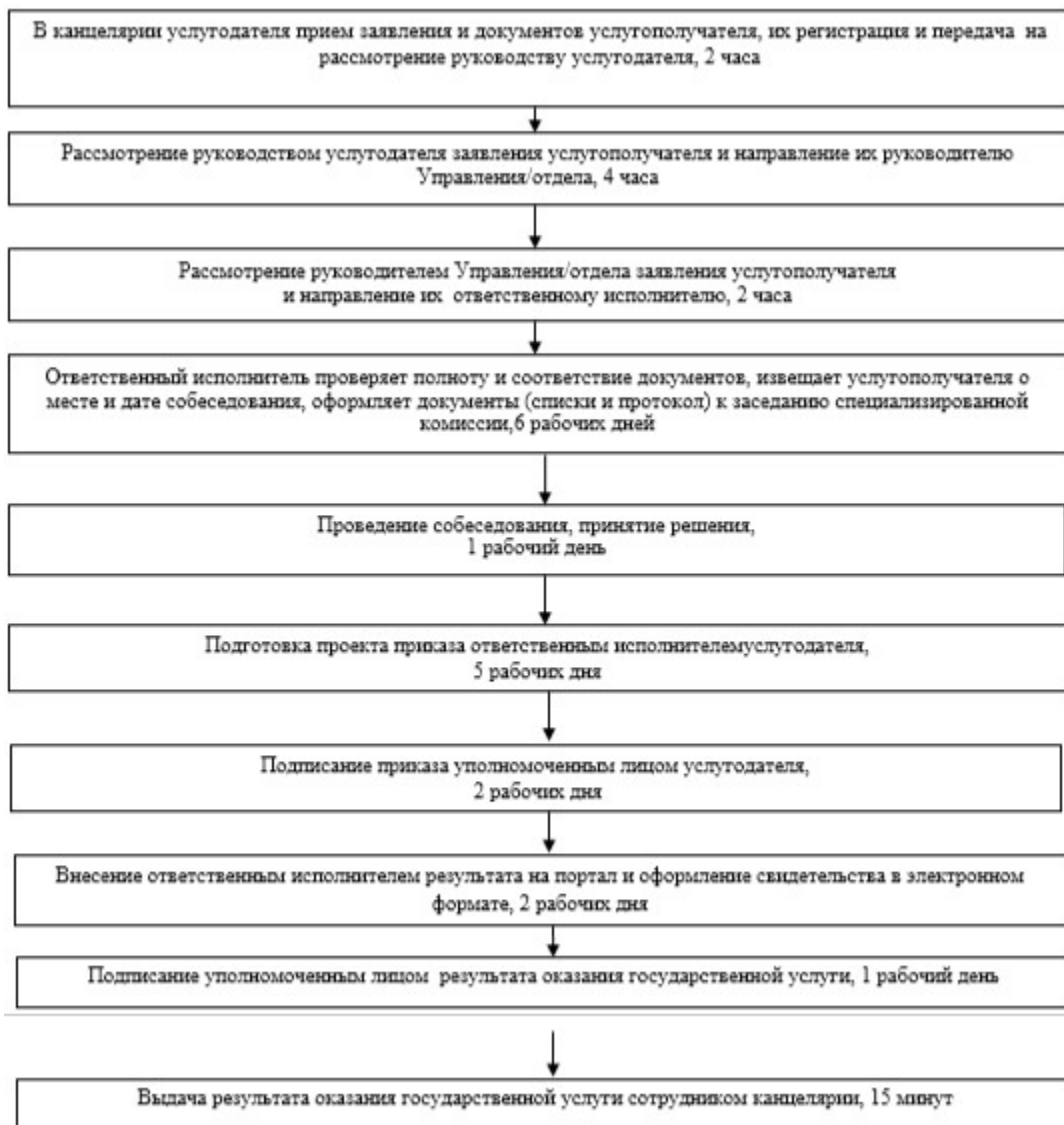

от 22 февраля 2016 года

№ 91

Приложение 2

к регламенту государственной услуг
"Выдача свидетельства о присвоении
квалификационной
категории для специалистов в сфере
санитарно-эпидемиологического
благополучия населения"

Диаграмма № 1 функционального взаимодействия при оказании
государственной услуги через портал

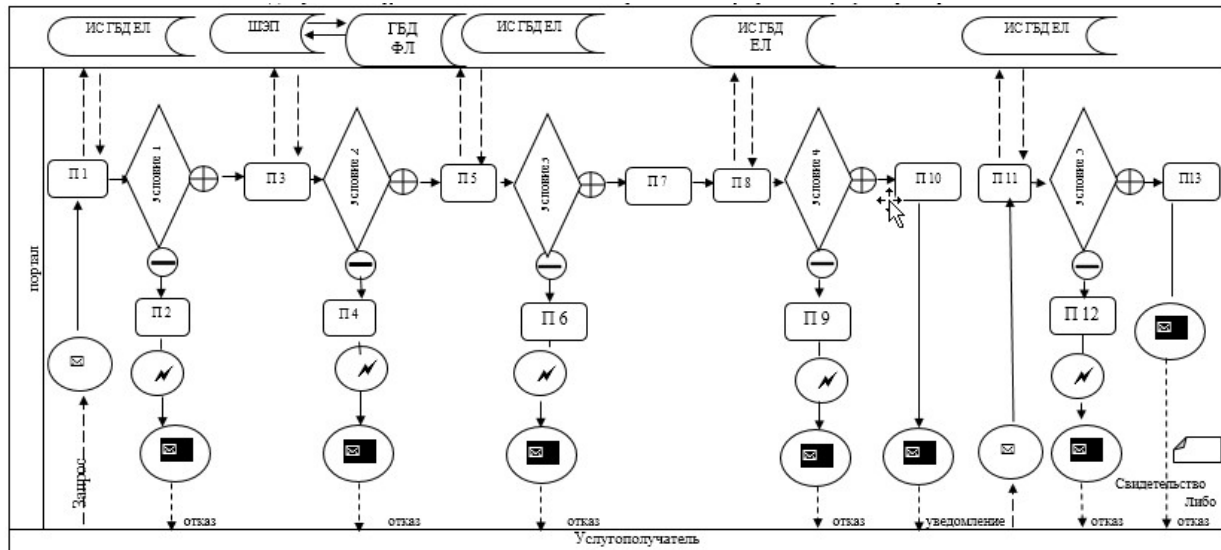

Условные обозначения:

	Поток сообщений		Сообщение завершающее	ИС ГБД ЕЛ	Информационная система «Государственная база данных Е-лицензирование»
	Поток управления		Сообщение начальное	ШЭП	Шлюз электронного правительства
	Условие		Положительный результат	ГБД ФЛ	Государственная база данных «Физические лица»
	Процесс		Несоответствие		Электронное заключение
	Ошибка		Информационная система		

Диаграмма № 2 функционального взаимодействия при оказании
государственной услуги через услугодателя

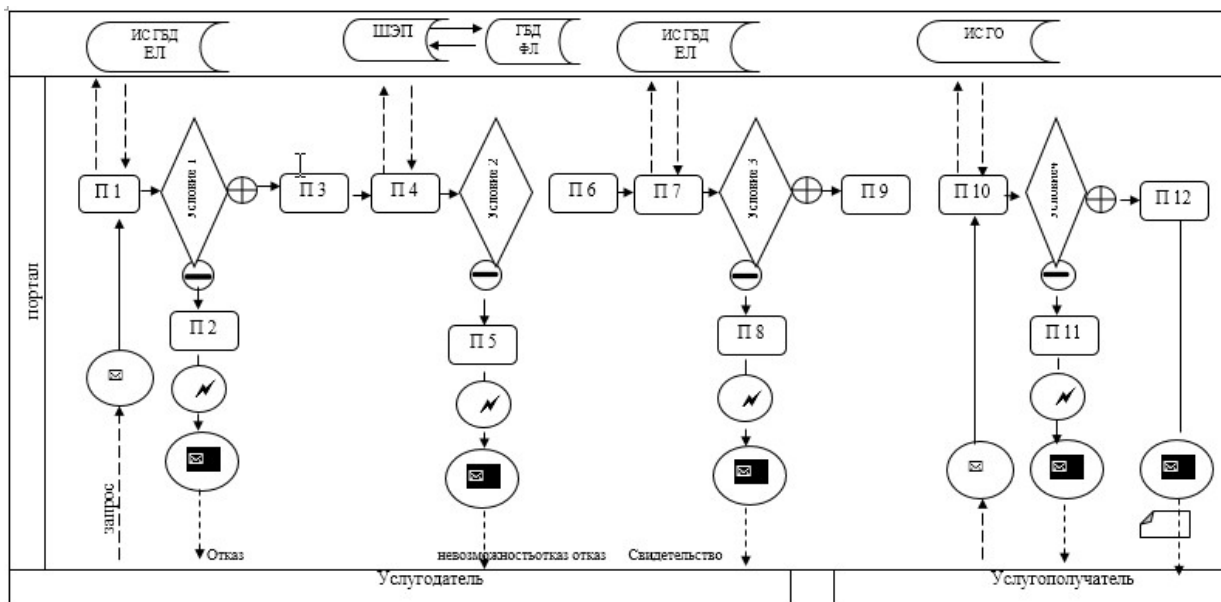





Условные обозначения:

	Поток сообщений		Сообщение завершающее	ИС ГБД ЕЛ	Информационная система «Государственная база данных Е-лицензирование»
	Поток управления		Сообщение начальное	ШЭП	Штрос электронного правительства
	Условие		Положительный результат	ГБД ФЛ	Государственная база данных «Физические лица»
	Процесс		Несоответствие		Электронное заключение
	Ошибка		Информационная система		

Приложение 6
к приказу Министра национальной
экономики
Республики Казахстан
от 22 февраля 2016 года
№ 91
Приложение 3
к регламенту государственной услуг
"Выдача свидетельства о присвоении
квалификационной
категории для специалистов в сфере
санитарно-эпидемиологического
благополучия населения"



Условные обозначения:

-  - начало или завершение оказания государственной услуги;
-  - наименование процедуры (действия услугодателя);
-  - вариант выбора;
-  - переход к следующей процедуре (действию).