

О внесении изменений в постановление акимата города Астаны от 11 августа 2015 года № 11-1383 "Об утверждении регламентов государственных услуг, оказываемых в сфере архитектуры, градостроительства и строительства в городе Астане"

Постановление акимата города Астаны от 13 мая 2016 года № 11-963. Зарегистрировано Департаментом юстиции города Астаны 14 июня 2016 года № 1026

В соответствии с законами Республики Казахстан от 23 января 2001 года «О местном государственном управлении и самоуправлении в Республике Казахстан», от 6 апреля 2016 года «О правовых актах», приказом исполняющего обязанности Министра национальной экономики Республики Казахстан от 21 января 2016 года № 25 «О внесении изменений в приказ исполняющего обязанности Министра национальной экономики Республики Казахстан от 27 марта 2015 года № 276 «Об утверждении стандартов государственных услуг в сфере архитектуры, градостроительства и строительства», акимат города Астаны **ПОСТАНОВЛЯЕТ:**

1. Внести в постановление акимата города Астаны от 11 августа 2015 года № 11-1383 «Об утверждении регламентов государственных услуг, оказываемых в сфере архитектуры, градостроительства и строительства в городе Астане» (зарегистрировано в Реестре государственной регистрации нормативных правовых актов за № 936, опубликовано в газетах «Астана ақшамы» от 5 сентября 2015 года № 98 (3303), от 8 сентября 2015 года № 99 (3304) и «Вечерняя Астана» от 5 сентября 2015 года № 98 (3321), от 8 сентября 2015 года № 99 (3322) следующие изменения:

В регламент государственной услуги «Выдача лицензии на изыскательскую деятельность»:

Абзац третий подпункта 1 пункта 1 изложить в следующей редакции:

Прием заявлений и выдача результатов оказания государственной услуги осуществляется через:

Некоммерческое акционерное общество «Государственная корпорация «Правительство для граждан» (далее – Государственная корпорация).

Пункт 3 изложить в следующей редакции:

Результатом оказания государственной услуги является выдача лицензии, переоформление и выдача дубликата лицензии на изыскательскую деятельность, либо мотивированный ответ об отказе в предоставлении государственной услуги в случаях и по основаниям, предусмотренным пунктом 10 настоящего стандарта.

Государственная услуга оказывается платно: физическим и юридическим лицам.

При обращении услугополучателя через веб-портал результат государственной услуги направляется услугополучателю в «личный кабинет» в форме электронного

документа, удостоверенного электронной цифровой подписью (далее – ЭЦП) уполномоченного лица услугодателя.

В случае обращения услугополучателя за результатом оказания государственной услуги на бумажном носителе результат оказания государственной услуги оформленной в электронной форме распечатывается.

Подпункт 1) пункта 5 изложить в следующей редакции:

Государственная услуга «Выдача, переоформление лицензии при реорганизации юридического лица-лицензиата в форме выделения и разделения и при переоформлении лицензии с присвоением категории» – 15 рабочих дней (день приема заявлений и документов не входит в срок оказания государственной услуги):

регистрация запроса на получение государственной услуги, поступившего через веб-портал или Государственную корпорацию от услугополучателей в информационной системе «Государственная база данных «Е-лицензирование» (далее – ИС ГБД «Е-лицензирование») (далее – запрос), уполномоченным сотрудником структурного подразделения услугодателя – в течении 15 (пятнадцати) минут;

Подпункт 1) пункта 5 изложить в следующей редакции:

Государственная услуга «Выдача дубликата лицензии» – 2 рабочих дня (день приема заявлений и документов не входит в срок оказания государственной услуги):

регистрация запроса на получение государственной услуги, поступившего через веб-портал напрямую от услугополучателей или Государственную корпорацию в информационной системе «Государственная база данных «Е-лицензирование» (далее – ИС ГБД «Е-лицензирование») (далее – запрос), уполномоченным сотрудником структурного подразделения услугодателя – в течении 15 (пятнадцати) минут;

Подпункт 1) пункта 5 изложить в следующей редакции:

Государственная услуга «Переоформление лицензии при перерегистрации индивидуального предпринимателя-лицензиата, изменении его наименования или юридического адреса, переоформления лицензии при изменении наименования и (или) места нахождения юридического лица- лицензиата, переоформлении лицензии при изменении фамилии, имени, отчества (при его наличии) физического лица-лицензиата» – 3 рабочих дня (день приема заявлений и документов не входит в срок оказания государственной услуги):

регистрация запроса на получение государственной услуги, поступившего через веб-портал или Государственную корпорацию напрямую от услугополучателей в информационной системе «Государственная база данных «Е-лицензирование» (далее – ИС ГБД «Е-лицензирование») (далее – запрос), уполномоченным сотрудником структурного подразделения услугодателя – в течении 15 (пятнадцати) минут;

Пункт 8 изложить в следующей редакции:

Описание порядка обращения в Государственную корпорацию и (или) к иным услугодателям, длительность обработки запроса услугополучателя:

для получения услуги услугополучатель обращается в Государственную корпорацию по месту регистрации; прием документов от услугополучателя в Государственной корпорации осуществляется в порядке «электронной очереди» без ускоренного обслуживания. При желании услугополучателя возможно бронирование «электронной очереди» посредством веб-портала.

Подтверждением принятия заявления является опись, копия которой вручается услугополучателю с отметкой о дате приема документов сотрудником Государственной корпорации и датой планируемой выдачи результата оказания государственной услуги;

длительность обработки запроса услугополучателя в Государственной корпорации – не более 15 (пятнадцати) минут.
пункт 9 изложить в следующей редакции:

Описание процесса получения результата оказания государственной услуги через Государственную корпорацию, его длительность:

1) для получения результата оказания государственной услуги услугополучатель с описью документов, которая была ему вручена при подаче заявления, обращается в Государственную корпорацию;

2) длительность выдачи результата оказания государственной услуги услугополучателю в Государственной корпорации – не более 15 (пятнадцати) минут.
пункт 11 изложить в следующей редакции:

Пошаговые действия и решения через информационную систему Государственной корпорации (далее – ИС Государственной корпорации) приведены в приложении 2 к Регламенту:

1) процесс 1 – ввод оператором Государственной корпорации в автоматизированное рабочее место ИС Государственной корпорации логина и пароля (процесс авторизации) для оказания услуги;

2) процесс 2 – выбор оператором Государственной корпорации услуги, указанной в настоящем Регламенте, вывод на экран формы заявления для оказания услуги и ввод оператором Государственной корпорации данных услугополучателя, а также данных по доверенности представителя услугополучателя (при нотариально удостоверенной доверенности, при ином удостоверении доверенности – данные доверенности не заполняются);

3) процесс 3 – направление заявления через ШЭП в государственную базу данных физических лиц/государственную базу данных юридических лиц (далее – ГБД ФЛ/ГБД ЮЛ) о данных услугополучателя, а также в Единую нотариальную информационную систему (далее – ЕНИС), о данных доверенности представителя услугополучателя;

4) условие 1 – проверка наличия данных услугополучателя в ГБД ФЛ/ГБД ЮЛ, данных доверенности в ЕНИС;

5) процесс 4 – формирование сообщения о невозможности получения данных об услугополучателе в связи с отсутствием данных об услугополучателе в ГБД ФЛ/ГБД ЮЛ, данных доверенности в ЕНИС;

6) процесс 5 – заполнение оператором Государственной корпорации формы заявления в части отметки о наличии документов в бумажной форме и сканирование документов, предоставленных услугополучателем, прикрепление их к форме запроса и удостоверение посредством ЭЦП заполненной формы (введенных данных) запроса на оказание услуги;

7) процесс 6 – направление электронного документа (заявления услугополучателя), удостоверенного (подписанного) ЭЦП оператором Государственной корпорации, через ШЭП в ИС ГБД «Е-лицензирование»;

8) процесс 7 – регистрация заявления в ИС ГБД «Е-лицензирование» и обработка услуги в ИС ГБД «Е-лицензирование»;

9) условие 2 – проверка услугодателем соответствия услугополучателя квалификационным требованиям и основаниям для выдачи лицензии;

10) процесс 8 – формирование сообщения об отказе в запрашиваемой услуге в связи с имеющимися нарушениями в данных услугополучателя в ИС ГБД «Е-лицензирование» на основании заключения услугодателя;

11) процесс 9 – получение услугополучателем результата услуги (электронная лицензия), сформированного в ИС ГБД «Е-лицензирование». Электронный документ формируется с использованием ЭЦП уполномоченного лица услугодателя.

Пункт 12 изложить в следующей редакции:

Функциональные взаимодействия информационных систем, задействованных при оказании государственной услуги через Государственную корпорацию и веб-портал, приведены в справочнике бизнес-процессов оказания государственной услуги согласно приложению 3 к Регламенту.

Приложения №2 и №3 изложить в следующей редакции:

Приложение 2
к Регламенту государственной услуги
«Выдача лицензии на изыскательскую деятельность»

Диаграмма № 1 функционального взаимодействия услугодателя и услугополучателя при оказании государственной услуги через веб-портал

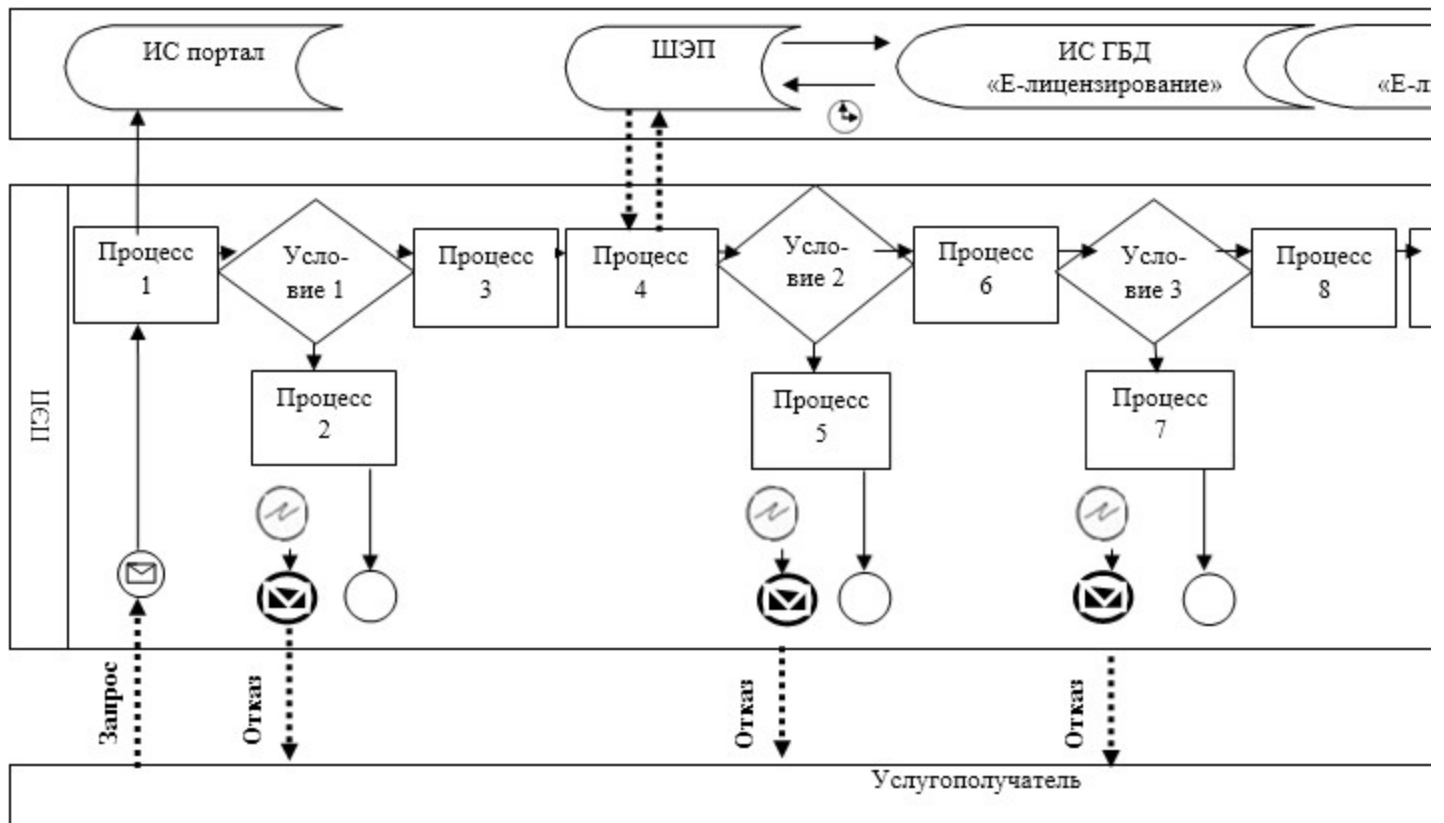

**Диаграмма № 2 функционального взаимодействия услугодателя и
услугополучателя при оказании государственной услуги через
Государственную корпорацию**

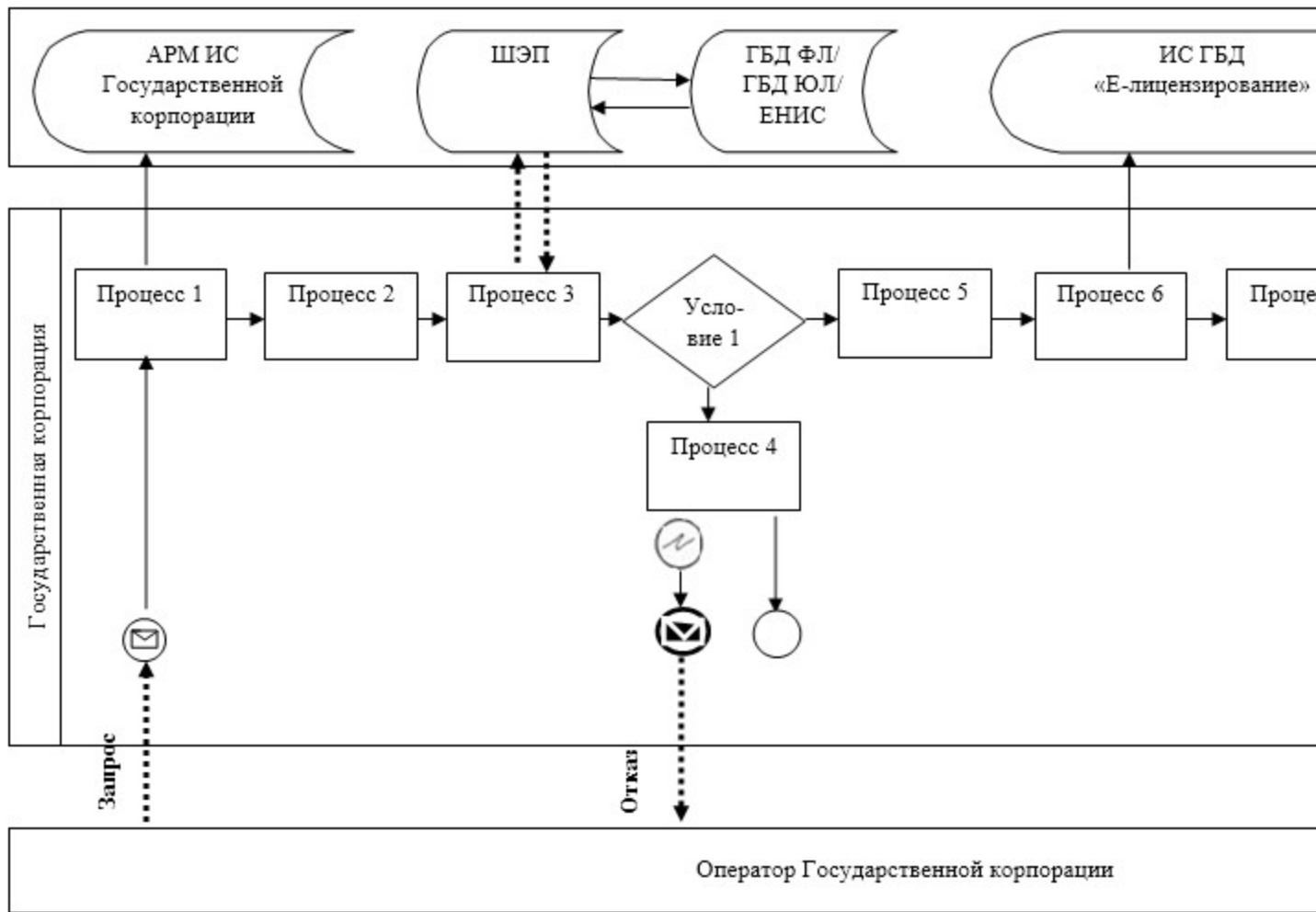

Условные обозначения:

-  – сообщение начальное
-  – сообщение завершающее
-  – промежуточное сообщение
-  – ошибка
-  – (ИС) информационная система
-  – процесс
-  – условие
-  – поток управления
-  – поток сообщений
-  – результат

ИС портал – портал «электронного правительства»

ГБД – государственная база данных

ШЭП – шлюз «электронного правительства»

АРМ – автоматизированное рабочее место

ФЛ – физическое лицо

ЮЛ – юридическое лицо

П р и л о ж е н и е 3

к Регламенту государственной услуги
«Выдача лицензии на изыскательскую
деятельность»

Справочник бизнес-процессов оказания государственной услуги

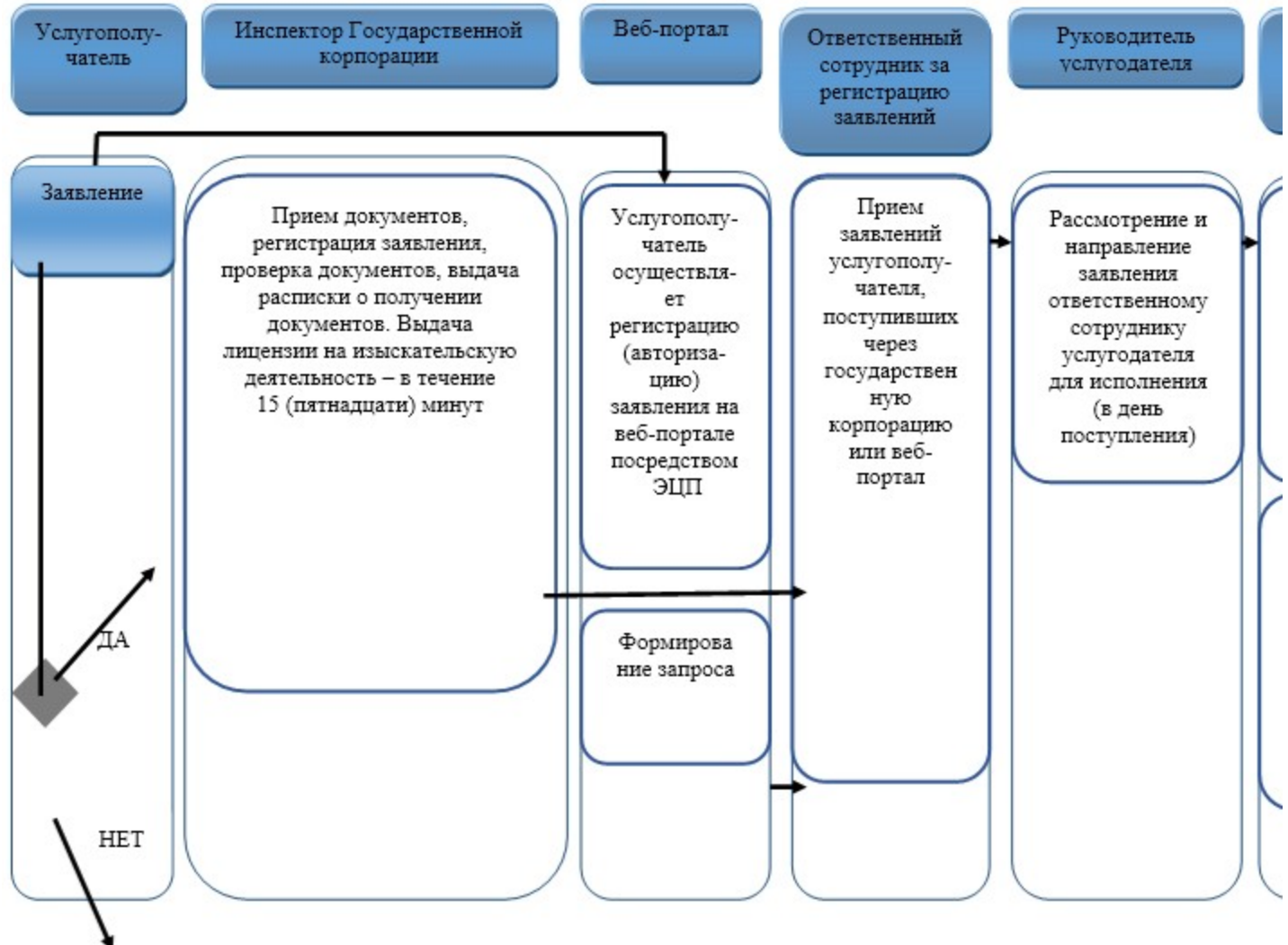



В регламент государственной услуги «Выдача лицензии на проектную деятельность» :

Абзац третий подпункта 1 пункта 1 изложить в следующей редакции:
Прием заявлений и выдача результатов оказания государственной услуги осуществляется через :

Некоммерческое акционерное общество «Государственная корпорация «Правительство для граждан» (далее – Государственная корпорация).

Пункт 3 изложить в следующей редакции:

Результатом оказания государственной услуги является выдача лицензии, переоформление и выдача дубликата лицензии на проектную деятельность, либо мотивированный ответ об отказе в предоставлении государственной услуги в случаях и по основаниям, предусмотренным пунктом 10 настоящего стандарта.

Государственная услуга оказывается платно: физическим и юридическим лицам.

При обращении услугополучателя через веб-портал результат государственной услуги направляется услугополучателю в «личный кабинет» в форме электронного документа, удостоверенного электронной цифровой подписью (далее – ЭЦП) уполномоченного лица услугодателя.

В случае обращения услугополучателя за результатом оказания государственной услуги на бумажном носителе результат оказания государственной услуги

оформленной в электронной форме распечатывается.

Подпункт 1) пункта 5 изложить в следующей редакции:

Государственная услуга «Выдача, переоформление лицензии при реорганизации юридического лица-лицензиата в форме выделения и разделения и при переоформлении лицензии с присвоением категории» – 15 рабочих дней (день приема заявлений и документов не входит в срок оказания государственной услуги):

регистрация запроса на получение государственной услуги, поступившего через веб-портал или Государственную корпорацию от услугополучателей в информационной системе «Государственная база данных «Е-лицензирование» (далее – ИС ГБД «Е-лицензирование») (далее – запрос), уполномоченным сотрудником структурного подразделения услугодателя – в течении 15 (пятнадцати) минут;

Подпункт 1) пункта 5 изложить в следующей редакции:

Государственная услуга «Выдача дубликата лицензии» – 2 рабочих дня (день приема заявлений и документов не входит в срок оказания государственной услуги):

регистрация запроса на получение государственной услуги, поступившего через веб-портал или Государственную корпорацию напрямую от услугополучателей в информационной системе «Государственная база данных «Е-лицензирование» (далее – ИС ГБД «Е-лицензирование») (далее – запрос), уполномоченным сотрудником структурного подразделения услугодателя – в течении 15 (пятнадцати) минут;

Подпункт 1) пункта 5 изложить в следующей редакции:

Государственная услуга «Переоформление лицензии при перерегистрации индивидуального предпринимателя-лицензиата, изменении его наименования или юридического адреса, переоформления лицензии при изменении наименования и (или) места нахождения юридического лица-лицензиата, переоформлении лицензии при изменении фамилии, имени, отчества (при его наличии) физического лица-лицензиата» – 3 рабочих дня (день приема заявлений и документов не входит в срок оказания государственной услуги):

регистрация запроса на получение государственной услуги, поступившего через веб-портал или Государственную корпорацию напрямую от услугополучателей в информационной системе «Государственная база данных «Е-лицензирование» (далее – ИС ГБД «Е-лицензирование») (далее – запрос), уполномоченным сотрудником структурного подразделения услугодателя – в течении 15 (пятнадцати) минут;

Пункт 8 изложить в следующей редакции:

Описание порядка обращения в Государственную корпорацию и (или) к иным услугодателям, длительность обработки запроса услугополучателя:

для получения услуги услугополучатель обращается в Государственную корпорацию по месту регистрации;

прием документов от услугополучателя в Государственной корпорации осуществляется в порядке «электронной очереди» без ускоренного обслуживания. При

желании услугополучателя возможно бронирование «электронной очереди» посредством веб-портала.

Подтверждением принятия заявления является опись, копия которой вручается услугополучателю с отметкой о дате приема документов сотрудником Государственной корпорации и датой планируемой выдачи результата оказания государственной услуги;

длительность обработки запроса услугополучателя в Государственной корпорации – не более 15 (пятнадцати) минут.
пункт 9 изложить в следующей редакции:

Описание процесса получения результата оказания государственной услуги через Государственную корпорацию, его длительность:

1) для получения результата оказания государственной услуги услугополучатель с описью документов, которая была ему вручена при подаче заявления, обращается в Государственную корпорацию;

2) длительность выдачи результата оказания государственной услуги услугополучателю в Государственной корпорации – не более 15 (пятнадцати) минут.
пункт 11 изложить в следующей редакции:

Пошаговые действия и решения через информационную систему Государственной корпорации (далее – ИС Государственной корпорации) приведены в приложении 2 к Регламенту:

1) процесс 1 – ввод оператором Государственной корпорации в автоматизированное рабочее место ИС Государственной корпорации логина и пароля (процесс авторизации) для оказания услуги;

2) процесс 2 – выбор оператором Государственной корпорации услуги, указанной в настоящем Регламенте, вывод на экран формы заявления для оказания услуги и ввод оператором Государственной корпорации данных услугополучателя, а также данных по доверенности представителя услугополучателя (при нотариально удостоверенной доверенности, при ином удостоверении доверенности – данные доверенности не заполняются);

3) процесс 3 – направление заявления через ШЭП в государственную базу данных физических лиц/государственную базу данных юридических лиц (далее – ГБД ФЛ/ГБД ЮЛ) о данных услугополучателя, а также в Единую нотариальную информационную систему (далее – ЕНИС), о данных доверенности представителя услугополучателя;

4) условие 1 – проверка наличия данных услугополучателя в ГБД ФЛ/ГБД ЮЛ, данных доверенности в ЕНИС;

5) процесс 4 – формирование сообщения о невозможности получения данных об услугополучателе в связи с отсутствием данных об услугополучателе в ГБД ФЛ/ГБД ЮЛ, данных доверенности в ЕНИС;

6) процесс 5 – заполнение оператором Государственной корпорации формы

заявления в части отметки о наличии документов в бумажной форме и сканирование документов, предоставленных услугополучателем, прикрепление их к форме запроса и удостоверение посредством ЭЦП заполненной формы (введенных данных) запроса на оказание услуги;

7) процесс 6 – направление электронного документа (заявления услугополучателя), удостоверенного (подписанного) ЭЦП оператором Государственной корпорации, через ШЭП в ИС ГБД «Е-лицензирование»;

8) процесс 7 – регистрация заявления в ИС ГБД «Е-лицензирование» и обработка услуги в ИС ГБД «Е-лицензирование»;

9) условие 2 – проверка услугодателем соответствия услугополучателя квалификационным требованиям и основаниям для выдачи лицензии;

10) процесс 8 – формирование сообщения об отказе в запрашиваемой услуге в связи с имеющимися нарушениями в данных услугополучателя в ИС ГБД «Е-лицензирование» на основании заключения услугодателя;

11) процесс 9 – получение услугополучателем результата услуги (электронная лицензия), сформированного в ИС ГБД «Е-лицензирование». Электронный документ формируется с использованием ЭЦП уполномоченного лица услугодателя.

Пункт 12 изложить в следующей редакции:

Функциональные взаимодействия информационных систем, задействованных при оказании государственной услуги через Государственную корпорацию и веб-портал, приведены в справочнике бизнес-процессов оказания государственной услуги согласно приложению 3 к Регламенту.

Приложения №2 и №3 изложить в следующей редакции:

Приложение 2
к Регламенту государственной услуги
«Выдача лицензии на проектную деятельность»

Диаграмма № 1 функционального взаимодействия услугодателя и услугополучателя при оказании государственной услуги через веб-портал

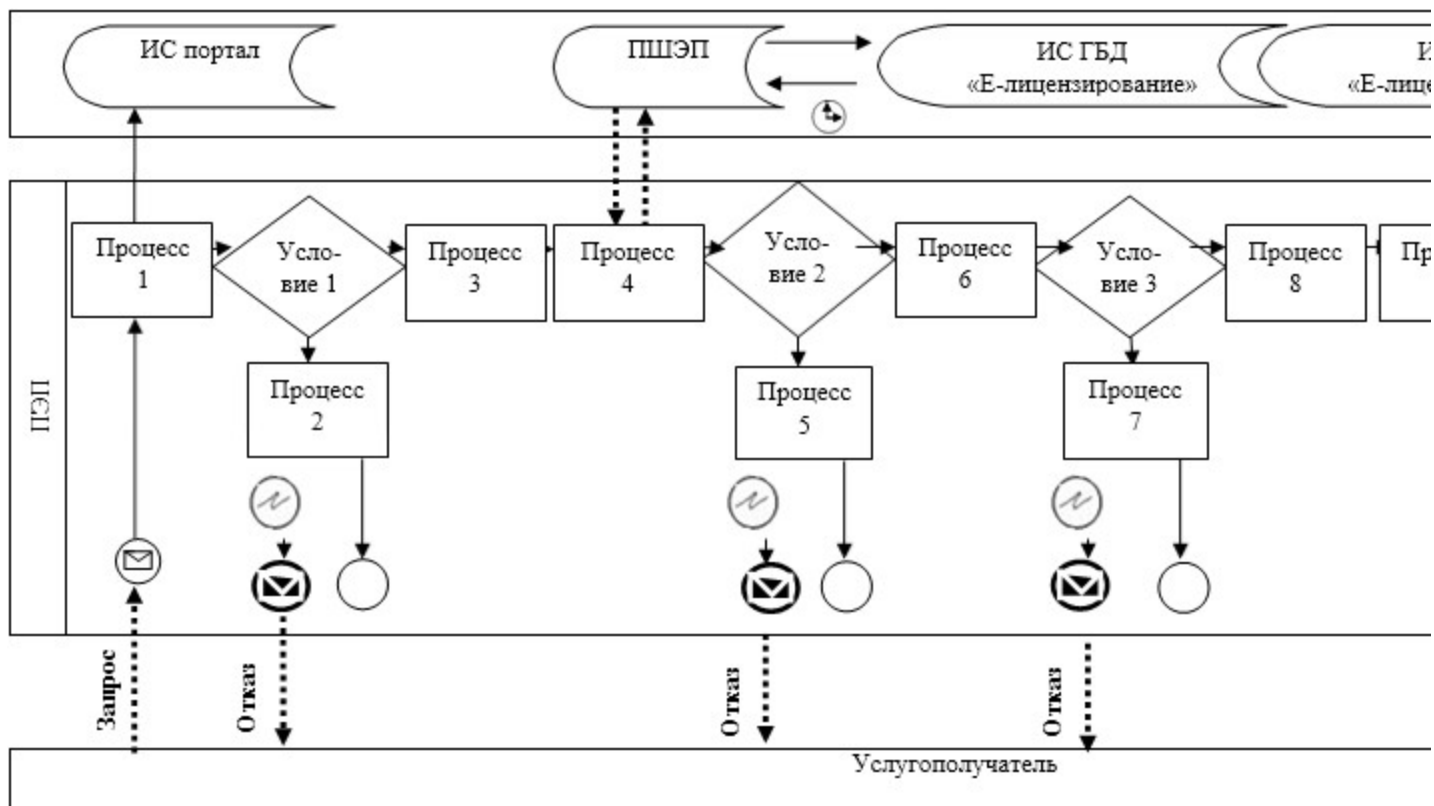

**Диаграмма № 2 функционального взаимодействия услугодателя и
услугополучателя при оказании государственной услуги через
Государственную корпорацию**

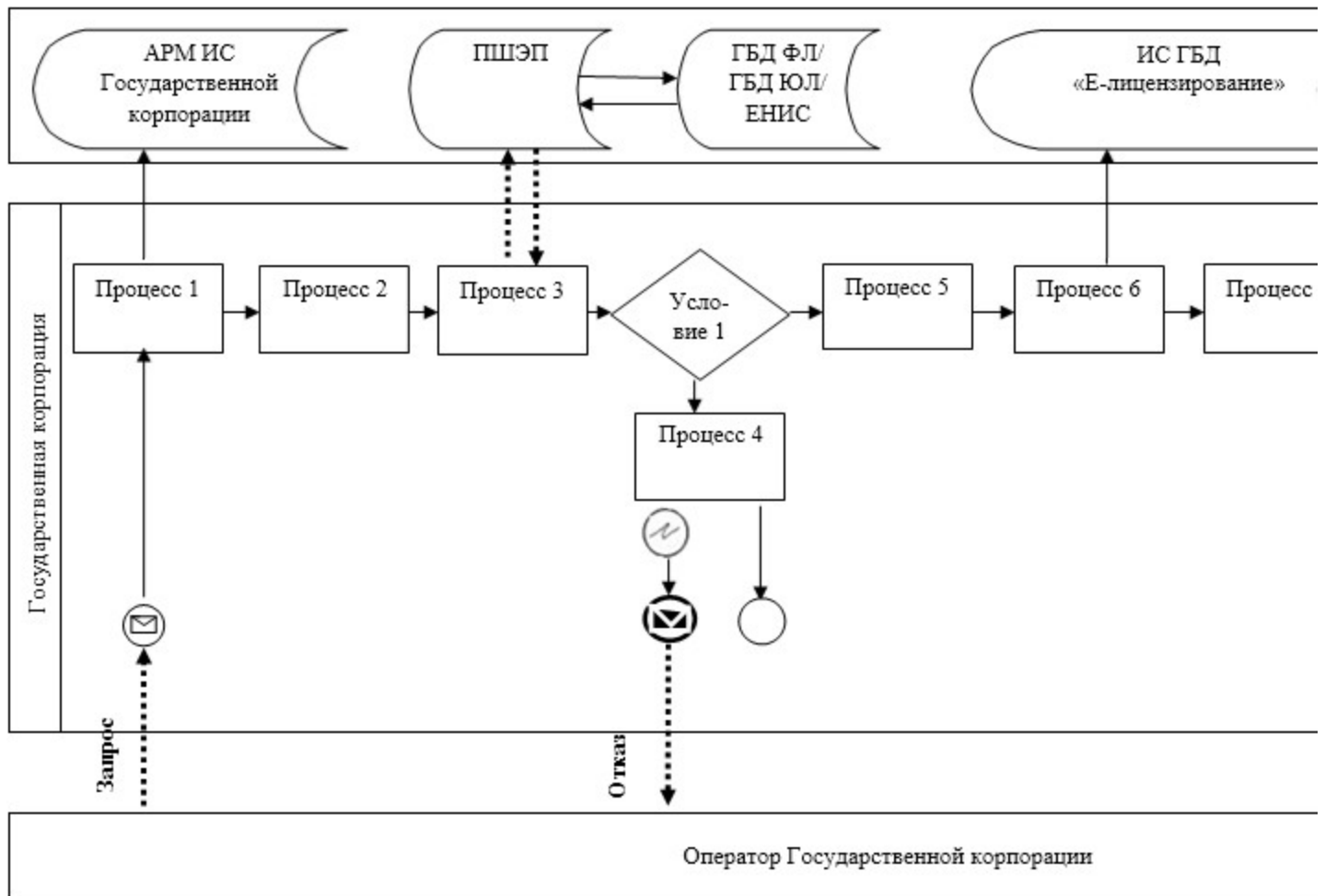

Условные обозначения:

-  – сообщение начальное
-  – сообщение завершающее
-  – промежуточное сообщение
-  – ошибка
-  – (ИС) информационная система
-  – процесс
-  – условие
-  – поток управления
-  – поток сообщений
-  – результат

ИС портал – портал «электронного правительства»

ГБД – государственная база данных

ШЭП – шлюз «электронного правительства»

АРМ – автоматизированное рабочее место

ФЛ – физическое лицо

ЮЛ – юридическое лицо

П р и л о ж е н и е 3
к Регламенту государственной услуги
«Выдача лицензии на проектную
деятельность»

Справочник бизнес-процессов оказания государственной услуги

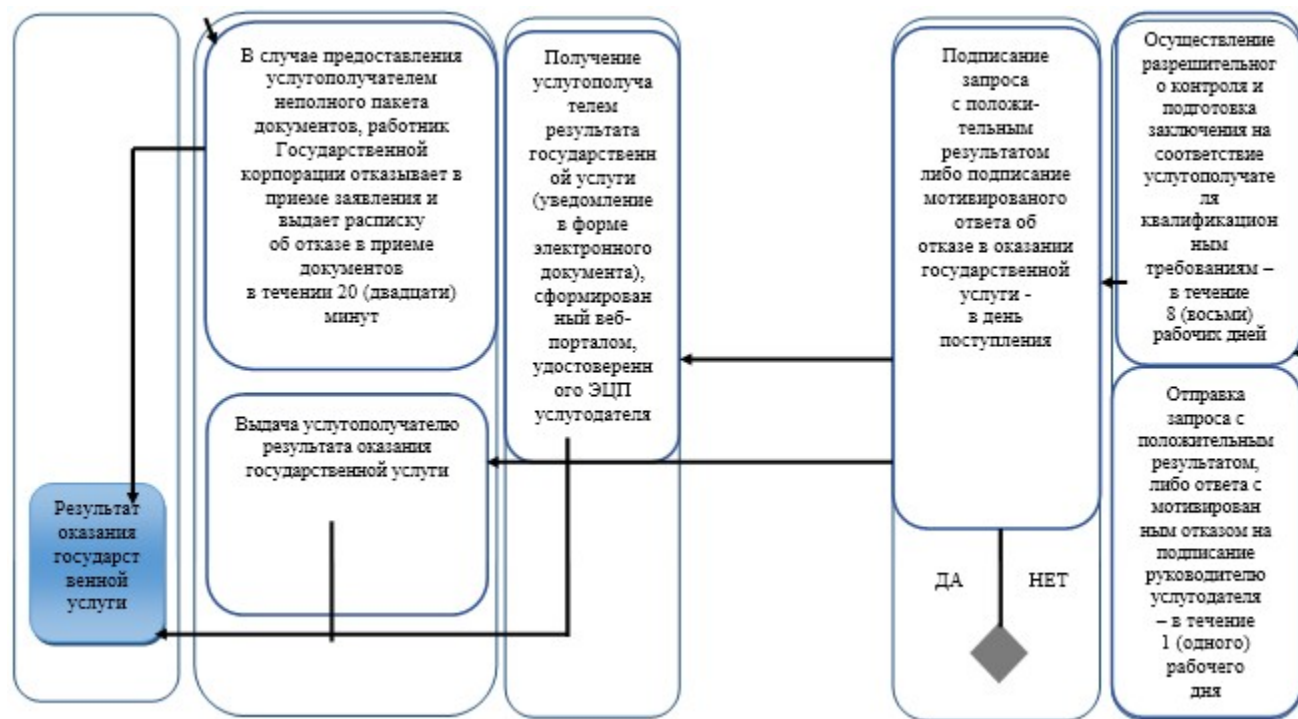
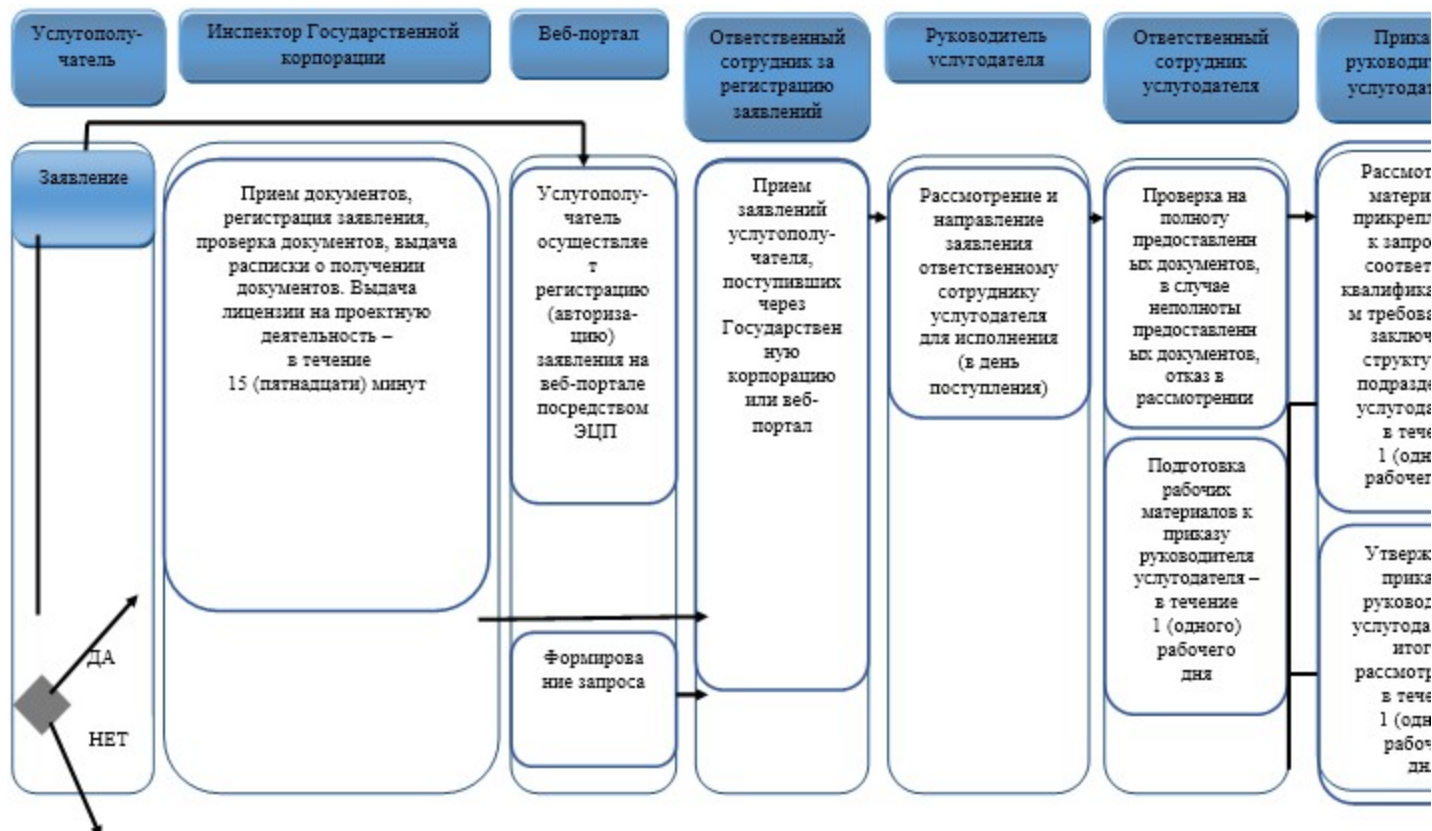

В регламент государственной услуги «Выдача лицензии на строительно-монтажные работы» :

Абзац третий подпункта 1 пункта 1 изложить в следующей редакции:

Прием заявлений и выдача результатов оказания государственной услуги осуществляется через :

Некоммерческое акционерное общество «Государственная корпорация «

Правительство для граждан» (далее – Государственная корпорация).

Пункт 3 изложить в следующей редакции:

Результатом оказания государственной услуги является выдача лицензии, переоформление и выдача дубликата лицензии на строительно-монтажные работы, либо мотивированный ответ об отказе в предоставлении государственной услуги в случаях и по основаниям, предусмотренным пунктом 10 настоящего стандарта.

Государственная услуга оказывается платно: физическим и юридическим лицам.

При обращении услугополучателя через веб-портал результат государственной услуги направляется услугополучателю в «личный кабинет» в форме электронного документа, удостоверенного электронной цифровой подписью (далее – ЭЦП) уполномоченного лица услугодателя.

В случае обращения услугополучателя за результатом оказания государственной услуги на бумажном носителе результат оказания государственной услуги оформленной в электронной форме распечатывается.

Подпункт 1) пункта 5 изложить в следующей редакции:

Государственная услуга «Выдача, переоформление лицензии при реорганизации юридического лица-лицензиата в форме выделения и разделения» – 15 рабочих дней (день приема заявлений и документов не входит в срок оказания государственной у с л у г и) :

регистрация запроса на получение государственной услуги, поступившего через веб-портал или Государственную корпорацию от услугополучателей в информационной системе «Государственная база данных «Е-лицензирование» (далее – ИС ГБД «Е-лицензирование») (далее – запрос), уполномоченным сотрудником структурного подразделения услугодателя – в течении 15 (пятнадцати) минут;

Подпункт 1) пункта 5 изложить в следующей редакции:

Государственная услуга «Выдача дубликата лицензии» – 2 рабочих дня (день приема заявлений и документов не входит в срок оказания государственной услуги):

регистрация запроса на получение государственной услуги, поступившего через веб-портал напрямую от услугополучателей или Государственную корпорацию в информационной системе «Государственная база данных «Е-лицензирование» (далее – ИС ГБД «Е-лицензирование») (далее – запрос), уполномоченным сотрудником структурного подразделения услугодателя – в течении 15 (пятнадцати) минут;

Подпункт 1) пункта 5 изложить в следующей редакции:

Государственная услуга «Переоформление лицензии при перерегистрации индивидуального предпринимателя-лицензиата, изменении его наименования или юридического адреса, переоформления лицензии при изменении наименования и (или) места нахождения юридического лица-лицензиата, переоформлении лицензии при изменении фамилии, имени, отчества (при его наличии) физического лица-лицензиата» – 3 рабочих дня (день приема заявлений и документов не входит в срок оказания

г о с у д а р с т в е н н о й у с л у г и) :

регистрация запроса на получение государственной услуги, поступившего через веб-портал напрямую от услугополучателей или Государственную корпорацию в информационной системе «Государственная база данных «Е-лицензирование» (далее – ИС ГБД «Е-лицензирование») (далее – запрос), уполномоченным сотрудником структурного подразделения услугодателя – в течении 15 (пятнадцати) минут;

Пункт 8 изложить в следующей редакции:

Описание порядка обращения в Государственную корпорацию и (или) к иным услугодателям, длительность обработки запроса услугополучателя:

для получения услуги услугополучатель обращается в Государственную корпорацию по месту регистрации;

прием документов от услугополучателя в Государственной корпорации осуществляется в порядке «электронной очереди» без ускоренного обслуживания. При желании услугополучателя возможно бронирование «электронной очереди» посредством веб-портала.

Подтверждением принятия заявления является опись, копия которой вручается услугополучателю с отметкой о дате приема документов сотрудником Государственной корпорации и датой планируемой выдачи результата оказания государственной услуги;

длительность обработки запроса услугополучателя в Государственной корпорации – не более 15 (пятнадцати) минут.

пункт 9 изложить в следующей редакции:

Описание процесса получения результата оказания государственной услуги через Государственную корпорацию, его длительность:

1) для получения результата оказания государственной услуги услугополучатель с описью документов, которая была ему вручена при подаче заявления, обращается в Государственную корпорацию;

2) длительность выдачи результата оказания государственной услуги услугополучателю в Государственной корпорации – не более 15 (пятнадцати) минут.

пункт 11 изложить в следующей редакции:

Пошаговые действия и решения через информационную систему Государственной корпорации (далее – ИС Государственной корпорации) приведены в приложении 2 к Регламенту :

1) процесс 1 – ввод оператором Государственной корпорации в автоматизированное рабочее место ИС Государственной корпорации логина и пароля (процесс авторизации) для оказания услуги;

2) процесс 2 – выбор оператором Государственной корпорации услуги, указанной в настоящем Регламенте, вывод на экран формы заявления для оказания услуги и ввод оператором Государственной корпорации данных услугополучателя, а также данных по

доверенности представителя услугополучателя (при нотариально удостоверенной доверенности, при ином удостоверении доверенности – данные доверенности не за п о л н я ю т с я) ;

3) процесс 3 – направление заявления через ШЭП в государственную базу данных физических лиц/государственную базу данных юридических лиц (далее – ГБД ФЛ/ГБД ЮЛ) о данных услугополучателя, а также в Единую нотариальную информационную систему (далее – ЕНИС), о данных доверенности представителя услугополучателя;

4) условие 1 – проверка наличия данных услугополучателя в ГБД ФЛ/ГБД ЮЛ, данных доверенности в ЕНИС ;

5) процесс 4 – формирование сообщения о невозможности получения данных об услугополучателе в связи с отсутствием данных об услугополучателе в ГБД ФЛ/ГБД ЮЛ, данных доверенности в ЕНИС ;

6) процесс 5 – заполнение оператором Государственной корпорации формы заявления в части отметки о наличии документов в бумажной форме и сканирование документов, предоставленных услугополучателем, прикрепление их к форме запроса и удостоверение посредством ЭЦП заполненной формы (введенных данных) запроса на оказание услуги ;

7) процесс 6 – направление электронного документа (заявления услугополучателя), удостоверенного (подписанного) ЭЦП оператором Государственной корпорации, через ШЭП в ИС ГБД «Е-лицензирование» ;

8) процесс 7 – регистрация заявления в ИС ГБД «Е-лицензирование» и обработка услуги в ИС ГБД «Е-лицензирование» ;

9) условие 2 – проверка услугодателем соответствия услугополучателя квалификационным требованиям и основаниям для выдачи лицензии ;

10) процесс 8 – формирование сообщения об отказе в запрашиваемой услуге в связи с имеющимися нарушениями в данных услугополучателя в ИС ГБД «Е-лицензирование» на основании заключения услугодателя ;

11) процесс 9 – получение услугополучателем результата услуги (электронная лицензия), сформированного в ИС ГБД «Е-лицензирование». Электронный документ формируется с использованием ЭЦП уполномоченного лица услугодателя.

Пункт 12 изложить в следующей редакции:

Функциональные взаимодействия информационных систем, задействованных при оказании государственной услуги через Государственную корпорацию и веб-портал, приведены в справочнике бизнес-процессов оказания государственной услуги согласно приложению 3 к Регламенту .

Приложения №2 и №3 изложить в следующей редакции:

Приложение 2

к Регламенту государственной услуги

«Выдача лицензии на строительно-монтажные работы»

Диаграмма № 1 функционального взаимодействия услугодателя и услугополучателя при оказании государственной услуги через веб-портал











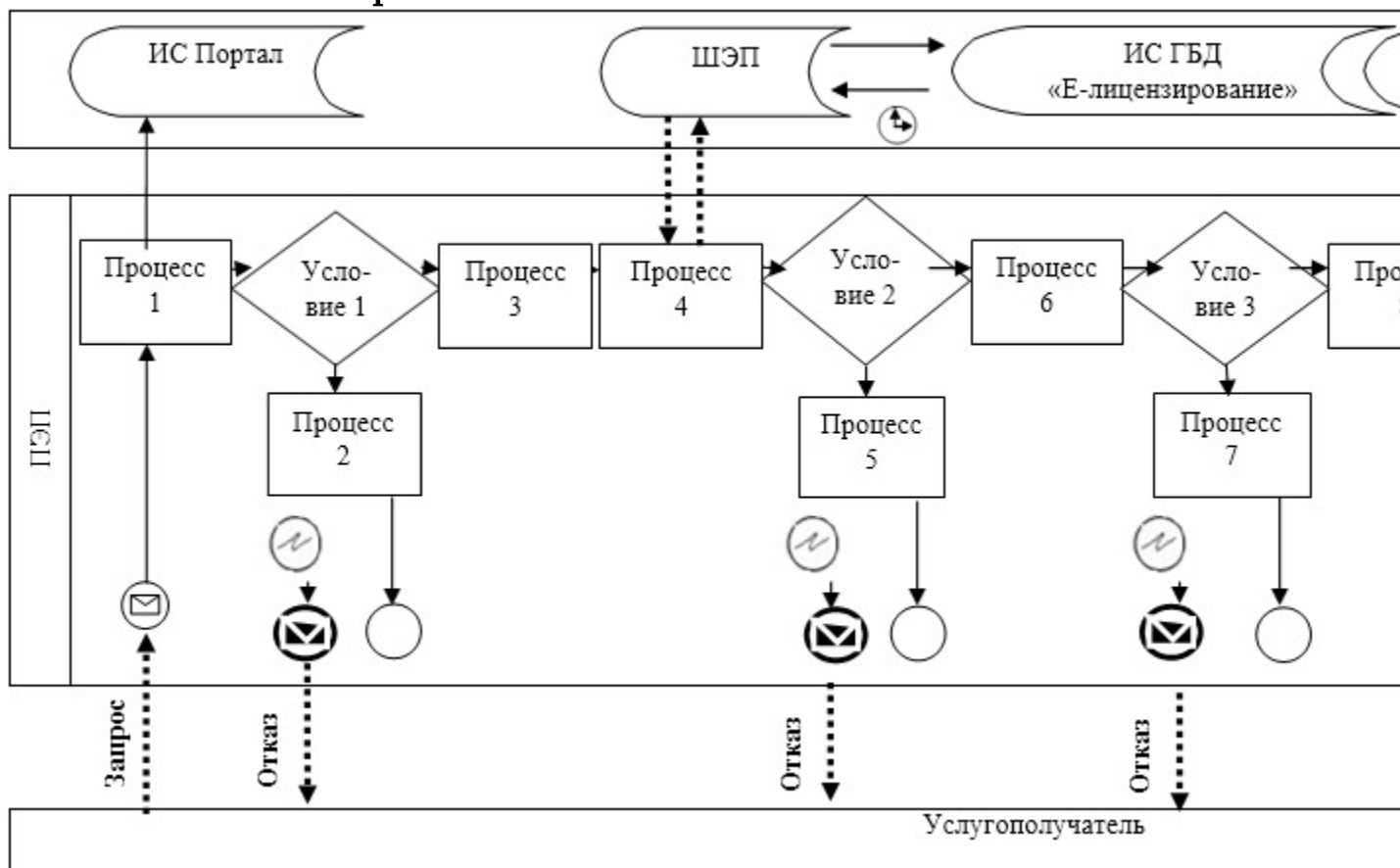
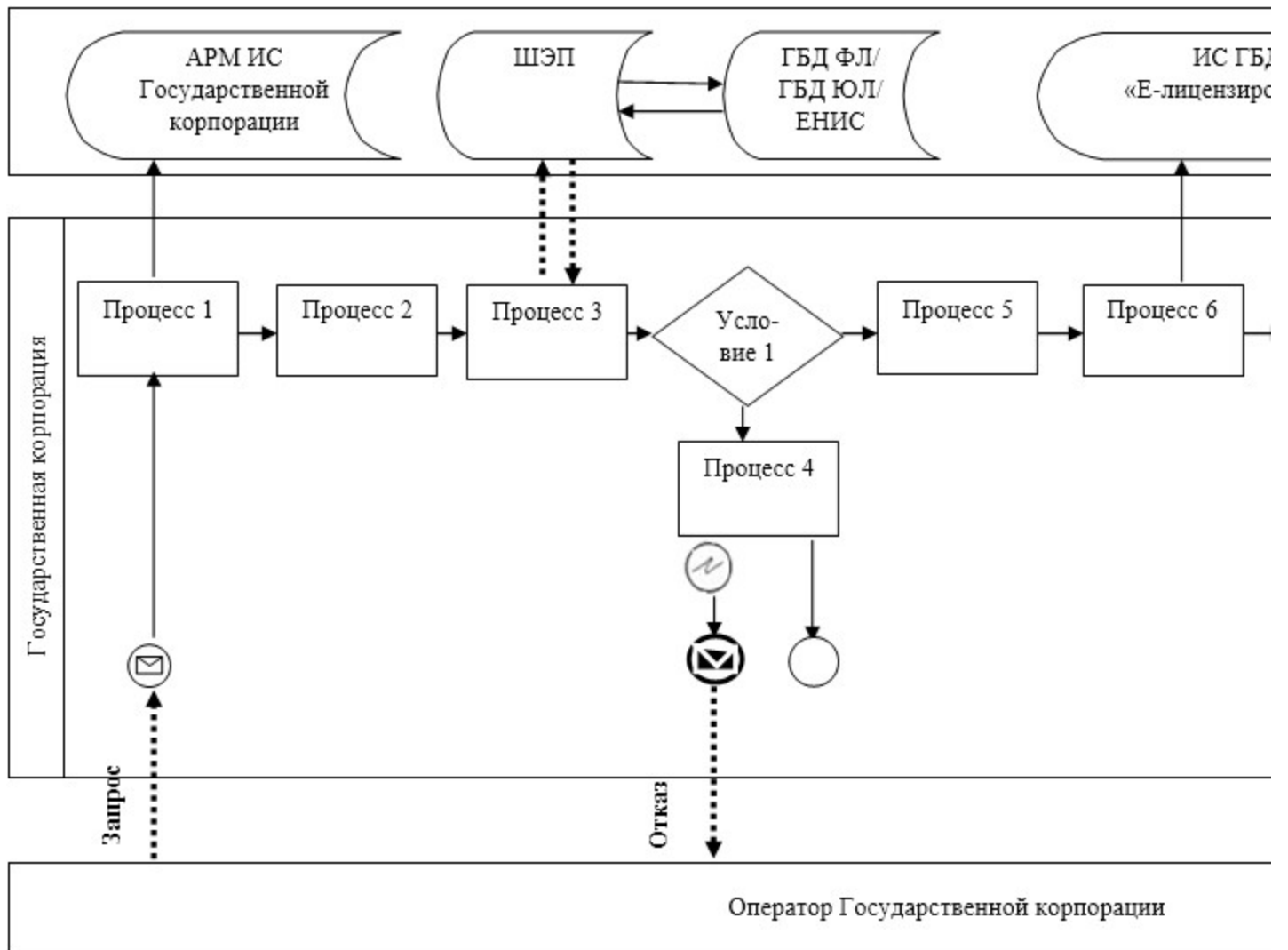

Диаграмма № 2 функционального взаимодействия услугодателя и услугополучателя при оказании государственной услуги через Государственную корпорацию



Условные обозначения:

-  – сообщение начальное
-  – сообщение завершающее
-  – промежуточное сообщение
-  – ошибка
-  – (ИС) информационная система
-  – процесс
-  – условие
-  – поток управления
-  – поток сообщений
-  – результат
- Портал – портал «электронного правительства»
- ГБД – государственная база данных
- ШЭП – шлюз «электронного правительства»
- АРМ – автоматизированное рабочее место
- ФЛ – физическое лицо
- ЮЛ – юридическое лицо

П р и л о ж е н и е 3
к Регламенту государственной услуги
«Выдача лицензии на строительные-монтажные
работы»

Справочник бизнес-процессов оказания государственной услуги

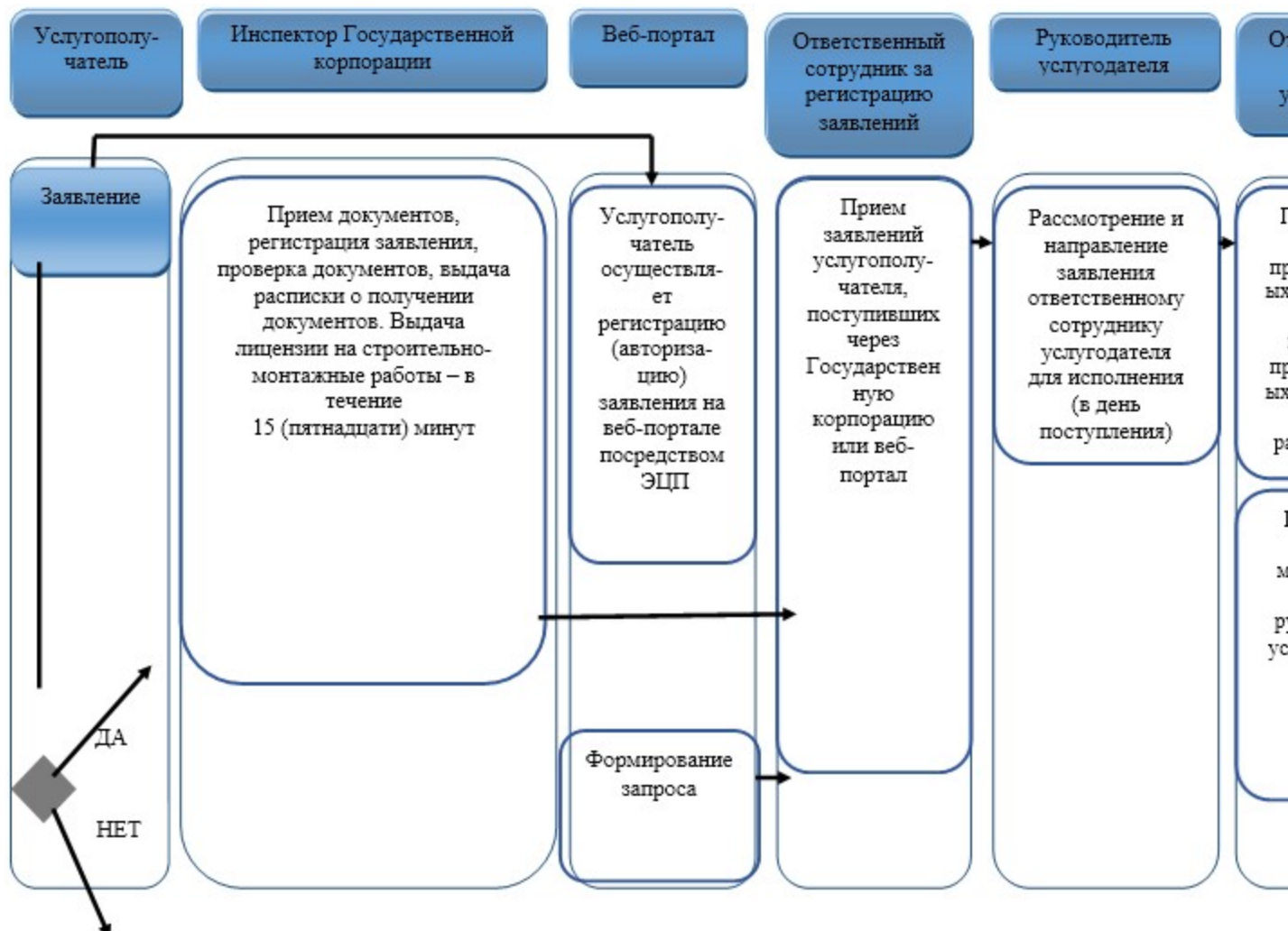

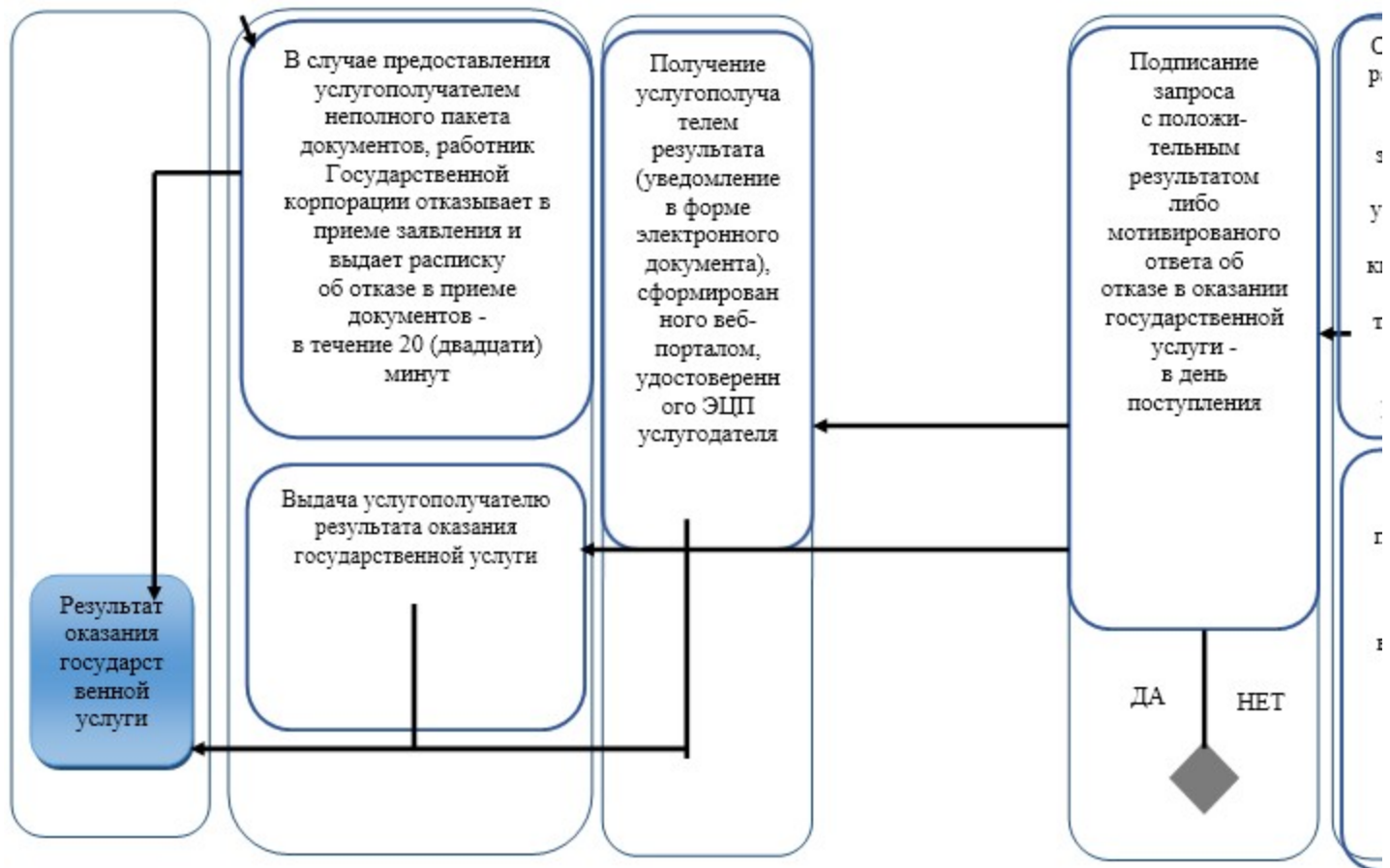

В регламент государственной услуги «Выдача лицензии на деятельность по организации строительства жилых зданий за счет привлечения денег дольщиков»:

Абзац третий подпункта 1 пункта 1 изложить в следующей редакции:

Прием заявлений и выдача результатов оказания государственной услуги осуществляется через:

Некоммерческое акционерное общество «Государственная корпорация «Правительство для граждан» (далее – Государственная корпорация).

Пункт 3 изложить в следующей редакции:

Результатом оказания государственной услуги является выдача лицензии, переоформление и выдача дубликата лицензии на деятельность по организации строительства жилых зданий за счет привлечения денег дольщиков, либо мотивированный ответ об отказе в предоставлении государственной услуги в случаях и по основаниям, предусмотренным пунктом 10 настоящего стандарта.

Государственная услуга оказывается платно: физическим и юридическим лицам.

При обращении услугополучателя через веб-портал результат государственной услуги направляется услугополучателю в «личный кабинет» в форме электронного документа, удостоверенного электронной цифровой подписью (далее – ЭЦП) уполномоченного лица услугодателя.

В случае обращения услугополучателя за результатом оказания государственной услуги на бумажном носителе результат оказания государственной услуги

оформленной в электронной форме распечатывается.

Подпункт 1) пункта 5 изложить в следующей редакции:

Государственная услуга «Выдача, переоформление лицензии при реорганизации юридического лица-лицензиата в форме выделения и разделения» – 15 рабочих дней (день приема заявлений и документов не входит в срок оказания государственной услуги) :

регистрация запроса на получение государственной услуги, поступившего через веб-портал или Государственную корпорацию от услугополучателей в информационной системе «Государственная база данных «Е-лицензирование» (далее – ИС ГБД «Е-лицензирование») (далее – запрос), уполномоченным сотрудником структурного подразделения услугодателя – в течении 15 (пятнадцати) минут;

Подпункт 1) пункта 5 изложить в следующей редакции:

Государственная услуга «Выдача дубликата лицензии» – 2 рабочих дня (день приема заявлений и документов не входит в срок оказания государственной услуги):

регистрация запроса на получение государственной услуги, поступившего через веб-портал или Государственную корпорацию напрямую от услугополучателей в информационной системе «Государственная база данных «Е-лицензирование» (далее – ИС ГБД «Е-лицензирование») (далее – запрос), уполномоченным сотрудником структурного подразделения услугодателя – в течении 15 (пятнадцати) минут;

Подпункт 1) пункта 5 изложить в следующей редакции:

Государственная услуга «Переоформление лицензии при перерегистрации индивидуального предпринимателя-лицензиата, изменении его наименования или юридического адреса, переоформления лицензии при изменении наименования и (или) места нахождения юридического лица-лицензиата, переоформлении лицензии при изменении фамилии, имени, отчества (при его наличии) физического лица-лицензиата» – 3 рабочих дня (день приема заявлений и документов не входит в срок оказания государственной услуги) :

регистрация запроса на получение государственной услуги, поступившего через веб-портал или Государственную корпорацию напрямую от услугополучателей в информационной системе «Государственная база данных «Е-лицензирование» (далее – ИС ГБД «Е-лицензирование») (далее – запрос), уполномоченным сотрудником структурного подразделения услугодателя – в течении 15 (пятнадцати) минут;

Пункт 8 изложить в следующей редакции:

Описание порядка обращения в Государственную корпорацию и (или) к иным услугодателям, длительность обработки запроса услугополучателя:

для получения услуги услугополучатель обращается в Государственную корпорацию по месту регистрации;

прием документов от услугополучателя в Государственной корпорации осуществляется в порядке «электронной очереди» без ускоренного обслуживания. При

желании услугополучателя возможно бронирование «электронной очереди» посредством веб-портала.

При приеме документов через Государственную корпорацию услугополучателю выдается расписка о приеме соответствующих документов; длительность обработки запроса услугополучателя в Государственной корпорации – не более 15 (пятнадцати) минут.

пункт 9 изложить в следующей редакции:

Описание процесса получения результата оказания государственной услуги через Государственную корпорацию, его длительность:

1) для получения результата оказания государственной услуги услугополучатель с описью документов, которая была ему вручена при подаче заявления, обращается в Государственную корпорацию;

2) длительность выдачи результата оказания государственной услуги услугополучателю в Государственной корпорации – не более 15 (пятнадцати) минут.
пункт 11 изложить в следующей редакции:

Пошаговые действия и решения через информационную систему Государственной корпорации (далее – ИС Государственной корпорации) приведены в приложении 2 к Регламенту:

1) процесс 1 – ввод оператором Государственной корпорации в автоматизированное рабочее место ИС Государственной корпорации логина и пароля (процесс авторизации) для оказания услуги;

2) процесс 2 – выбор оператором Государственной корпорации услуги, указанной в настоящем Регламенте, вывод на экран формы заявления для оказания услуги и ввод оператором Государственной корпорации данных услугополучателя, а также данных по доверенности представителя услугополучателя (при нотариально удостоверенной доверенности, при ином удостоверении доверенности – данные доверенности не заполняются);

3) процесс 3 – направление заявления через ШЭП в государственную базу данных физических лиц/государственную базу данных юридических лиц (далее – ГБД ФЛ/ГБД ЮЛ) о данных услугополучателя, а также в Единую нотариальную информационную систему (далее – ЕНИС), о данных доверенности представителя услугополучателя;

4) условие 1 – проверка наличия данных услугополучателя в ГБД ФЛ/ГБД ЮЛ, данных доверенности в ЕНИС;

5) процесс 4 – формирование сообщения о невозможности получения данных об услугополучателе в связи с отсутствием данных об услугополучателе в ГБД ФЛ/ГБД ЮЛ, данных доверенности в ЕНИС;

6) процесс 5 – заполнение оператором Государственной корпорации формы заявления в части отметки о наличии документов в бумажной форме и сканирование документов, предоставленных услугополучателем, прикрепление их к форме запроса и

удостоверение посредством ЭЦП заполненной формы (введенных данных) запроса на оказание услуги;

7) процесс 6 – направление электронного документа (заявления услугополучателя), удостоверенного (подписанного) ЭЦП оператором Государственной корпорации, через ШЭП в ИС ГБД «Е-лицензирование»;

8) процесс 7 – регистрация заявления в ИС ГБД «Е-лицензирование» и обработка услуги в ИС ГБД «Е-лицензирование»;

9) условие 2 – проверка услугодателем соответствия услугополучателя квалификационным требованиям и основаниям для выдачи лицензии;

10) процесс 8 – формирование сообщения об отказе в запрашиваемой услуге в связи с имеющимися нарушениями в данных услугополучателя в ИС ГБД «Е-лицензирование» на основании заключения услугодателя;

11) процесс 9 – получение услугополучателем результата услуги (электронная лицензия), сформированного в ИС ГБД «Е-лицензирование». Электронный документ формируется с использованием ЭЦП уполномоченного лица услугодателя.

Пункт 12 изложить в следующей редакции:

Функциональные взаимодействия информационных систем, задействованных при оказании государственной услуги через Государственную корпорацию и веб-портал, приведены в справочнике бизнес-процессов оказания государственной услуги согласно приложению 3 к Регламенту.

Приложения №2 и №3 изложить в следующей редакции:

Приложение 2

к Регламенту государственной услуги «Выдача лицензии на деятельность по организации строительства жилых зданий за счет привлечения денег дольщиков»

Диаграмма № 1 функционального взаимодействия услугодателя и услугополучателя при оказании государственной услуги через веб-портал











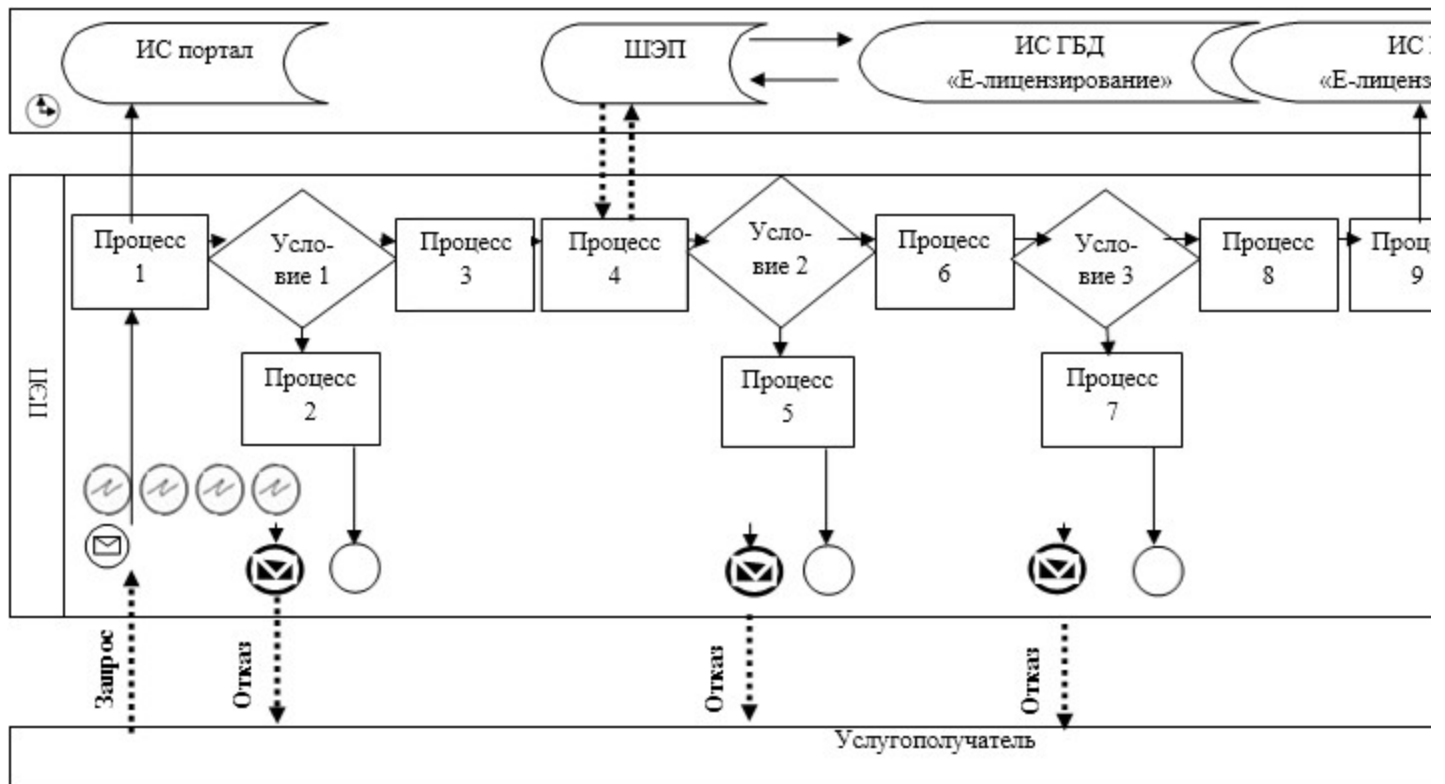
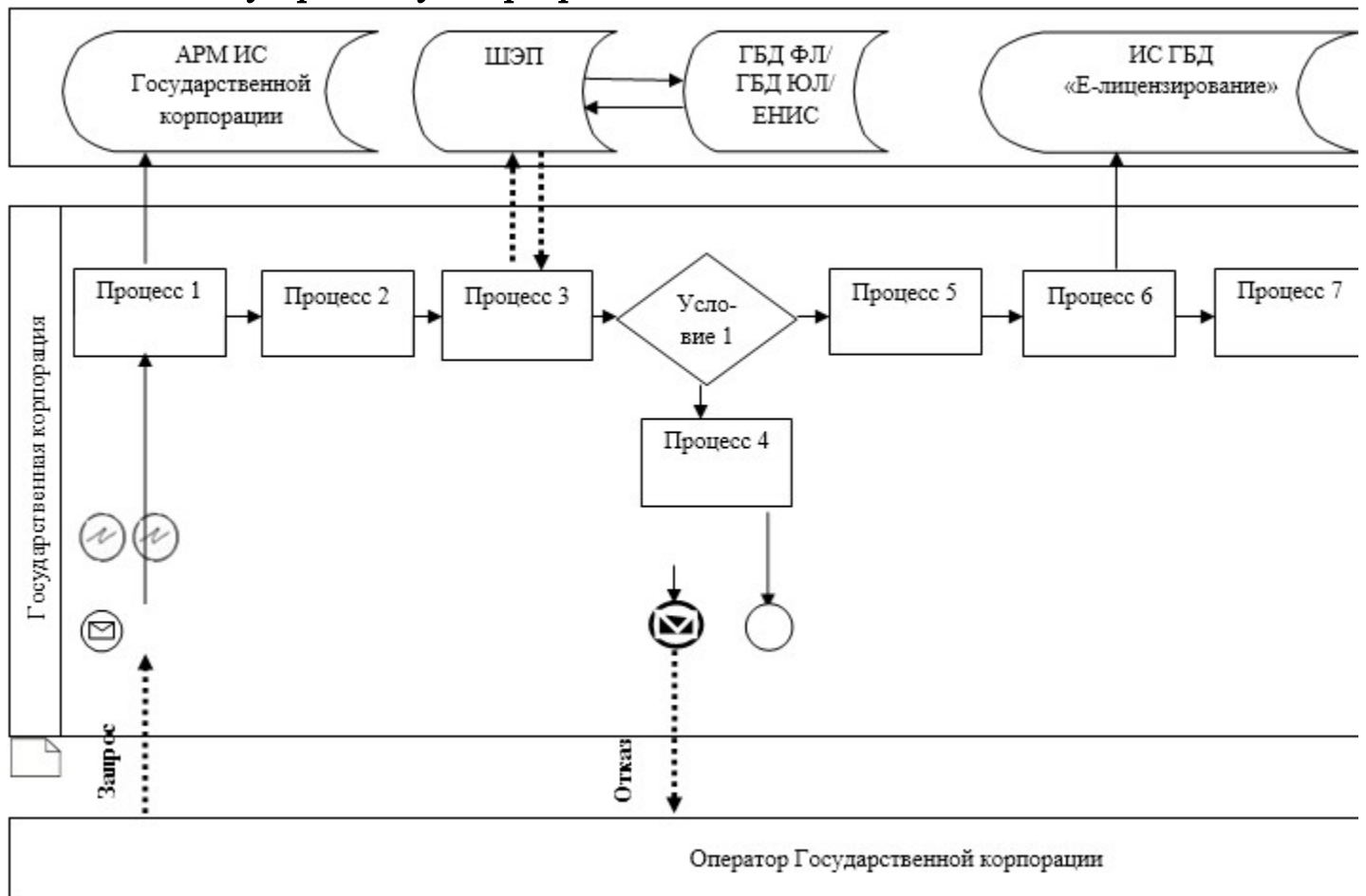

Диаграмма № 2 функционального взаимодействия услугодателя и услугополучателя при оказании государственной услуги через Государственную корпорацию



Условные обозначения:

-  – сообщение начальное
-  – сообщение завершающее
-  – промежуточное сообщение
-  – ошибка
-  – (ИС) информационная система
-  – процесс
-  – условие
-  – поток управления
-  – поток сообщений
-  – результат
- ИС – портал «электронного правительства»
- Портал
- ГБД – государственная база данных
- ШЭП – шлюз «электронного правительства»
- АРМ – автоматизированное рабочее место
- ФЛ – физическое лицо
- ЮЛ – юридическое лицо

П р и л о ж е н и е 3
к Регламенту государственной услуги
«Выдача лицензии на деятельность по
организации строительства жилых зданий
за счет привлечения денег дольщиков»

Справочник бизнес-процессов оказания государственной услуги

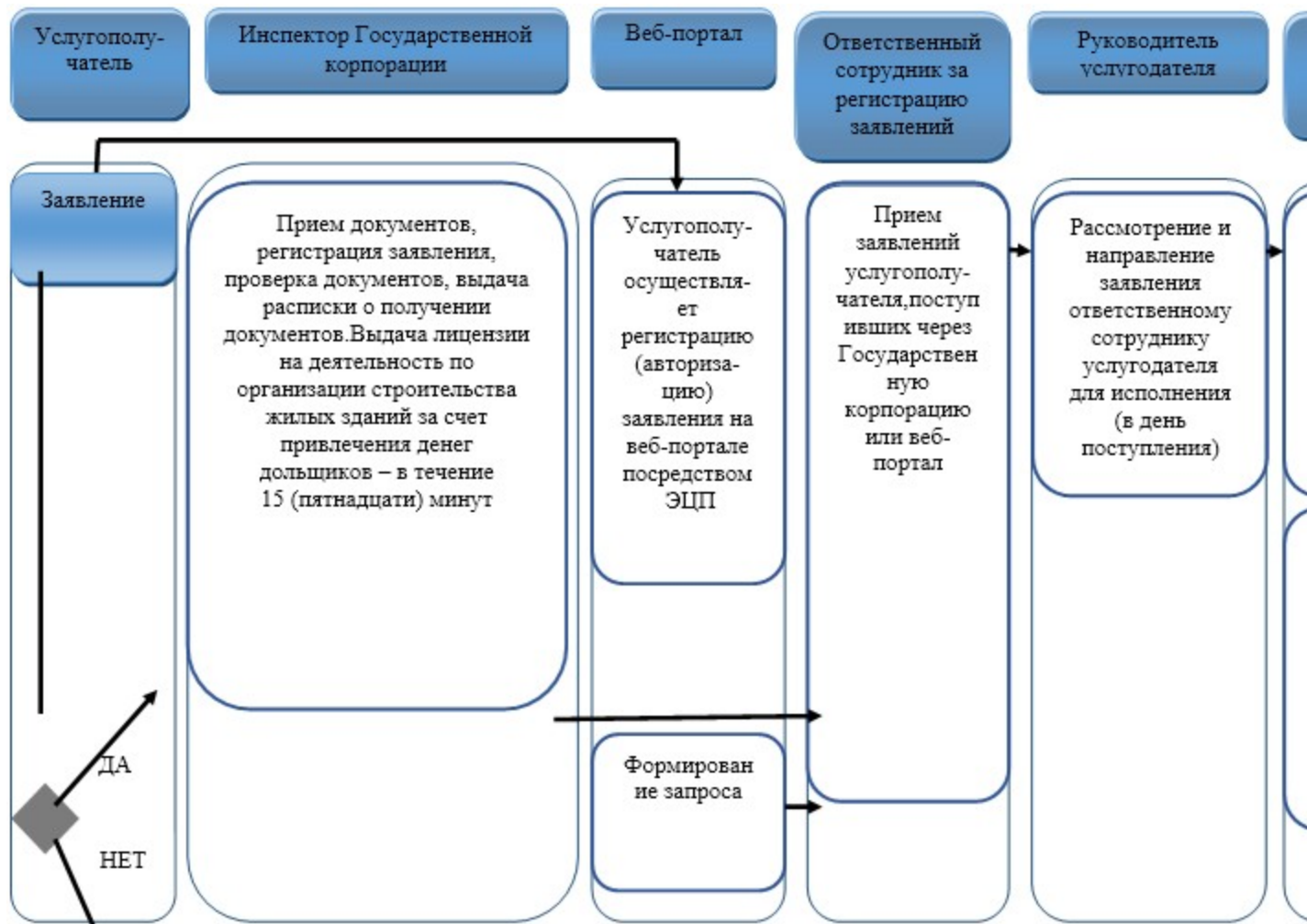



2. Возложить на руководителя Государственного учреждения «Управление государственного архитектурно-строительного контроля города Астаны» опубликование настоящего постановления после государственной регистрации в органах юстиции, в официальных и периодических печатных изданиях, а также на интернет-ресурсе, определяемом Правительством Республики Казахстан, и на интернет-ресурсе акимата города Астаны.

3. Контроль за исполнением настоящего постановления возложить на первого заместителя акима города Астаны Хорошуна С.М.

4. Настоящее постановление вступает в силу со дня государственной регистрации в органах юстиции и вводится в действие по истечении десяти календарных дней со дня его первого официального опубликования.

Аким города Астаны

А. Джаксыбеков