

О внесении изменений в постановление акимата Карагандинской области от 30 июня 2015 года № 35/04 "Об утверждении регламентов государственных услуг в сфере архитектуры, градостроительства и строительства"

Утративший силу

Постановление акимата Карагандинской области от 23 мая 2016 года № 35/02. Зарегистрировано Департаментом юстиции Карагандинской области 13 июня 2016 года № 3854. Утратило силу постановлением акимата Карагандинской области от 26 мая 2020 года № 33/02

Сноска. Утратило силу постановлением акимата Карагандинской области от 26.05.2020 № 33/02 (вводится в действие со дня его первого официального опубликования) .

В соответствии с Законом Республики Казахстан от 23 января 2001 года "О местном государственном управлении и самоуправлении в Республике Казахстан", Законом Республики Казахстан от 15 апреля 2013 года "О государственных услугах", приказом исполняющего обязанности Министра национальной экономики Республики Казахстан от 21 января 2016 года № 25 "О внесении изменений в приказ исполняющего обязанности Министра национальной экономики Республики Казахстан от 27 марта 2015 года № 276 "Об утверждении стандартов государственных услуг в сфере архитектуры, градостроительства и строительства" (зарегистрирован в Реестре государственной регистрации нормативных правовых актов № 13151) акимат Карагандинской области **П О С Т А Н О В Л Я Е Т :**

1. Внести в постановление акимата Карагандинской области от 30 июня 2015 года № 35/04 "Об утверждении регламентов государственных услуг в сфере архитектуры, градостроительства и строительства" (зарегистрировано в Реестре государственной регистрации нормативных правовых актов № 3352, опубликовано в газете "Орталық Қазақстан" от 6 августа 2015 года № 123-124 (22 009), в газете "Индустриальная Караганда" от 6 августа 2015 года № 108-109 (21859-21860), в информационно-правовой системе "Әділет" 7 августа 2015 года) **с л е д у ю щ и е** **и з м е н е н и я :**

1) в регламенте государственной услуги "Выдача лицензии на изыскательскую деятельность", утвержденном указанным постановлением:

подпункт 1) пункта 1 изложить в следующей редакции:

"1) Некоммерческое акционерное общество "Государственная корпорация " Правительство для граждан" (далее - Государственная корпорация);";

абзац первый подпункта 1) изложить в следующей редакции:

"1) регистрация запроса на получение государственных услуг, поступивших через портал напрямую от услугополучателей или через Государственную корпорацию в Информационной системе "Государственная база данных "Е-лицензирование" (информационная система) (далее - запрос) уполномоченным сотрудником структурного подразделения услугодателя в день поступления.";

абзац второй подпункта 7) изложить в следующей редакции:

"Описание порядка взаимодействия с иными услугодателями и (или) Государственной корпорацией и порядка использования информационных систем в процессе оказания государственной услуги приведены в пунктах 9 и 13 настоящего регламента.";

заголовок главы 4 изложить в следующей редакции:

"4. Описание порядка взаимодействия с Государственной корпорацией "Правительство для граждан" и (или) иными услугодателями, а также порядка использования информационных систем в процессе оказания государственной услуги " ;

пункт 9 изложить в следующей редакции:

"9. Описание порядка обращения в Государственную корпорацию и (или) к иным услугодателям, длительность обработки запроса услугополучателя:

1) для получения услуги услугополучатель обращается в Государственную корпорацию по месту регистрации. Прием в Государственной корпорации осуществляется в порядке "электронной очереди" без ускоренного обслуживания . При желании услугополучателя возможно "бронирование" электронной очереди посредством портала ;

2) длительность обработки запроса услугополучателя в Государственной корпорации – не более 20 минут";

3) сроки отправки запроса услугополучателя из Государственной корпорации в структурное подразделение услугодателя – сразу после принятия документов;

4) для получения государственной услуги услугополучатель представляет перечень документов, предусмотренных пунктом 9 стандарта.";

пункт 10 изложить в следующей редакции:

"10. Описание процесса получения результата оказания государственной услуги через Государственную корпорацию, его длительность:

1) для получения результата оказания государственной услуги услугополучатель с распиской, которая была ему вручена при подаче заявления, обращается в Государственную корпорацию;

2) длительность выдачи результата оказания государственной услуги услугополучателю в Государственной корпорации – не более 20 минут.";

пункт 12 изложить в следующей редакции:

"12. Пошаговые действия и решения через информационную систему Государственной корпорации (далее - ИСГК) (диаграмма № 2 функционального взаимодействия при оказании электронной государственной услуги) приведены в приложении 2 к настоящему регламенту:

1) процесс 1 – ввод оператора Государственной корпорации в автоматизированном рабочем месте ИСГК (далее – АРМ ИСГК) логина и пароля (процесс авторизации) для оказания услуги;

2) процесс 2 – выбор оператором Государственной корпорации, указанной в настоящем регламенте, вывод на экран формы запроса для оказания услуги и ввод оператором Государственной корпорации данных получателя, а также данных по доверенности представителя получателя (при нотариально удостоверенной доверенности, при ином удостоверении доверенности-данные доверенности не заполняются);

3) процесс 3 – направление запроса через шлюз электронного правительства (далее - ШЭП) в государственную базу данных физических лиц (далее – ГБД ФЛ)/ государственную базу данных юридических лиц (далее – ГБД ЮЛ) о данных получателя, а также в единую нотариальную информационную систему (далее – ЕНИС) – о данных доверенности представителя получателя;

4) условие 1 – проверка наличия данных получателя в ГБД ФЛ/ГБД ЮЛ, данных доверенности в ЕНИС;

5) процесс 4 – формирование сообщения о невозможности получения данных в связи с отсутствием данных получателя в ГБД ФЛ/ГБД ЮЛ, данных доверенности в ЕНИС;

6) процесс 5 – заполнение оператором Государственной корпорации формы запроса в части отметки о наличии документов в бумажной форме и сканирование документов, предоставленных получателем, прикрепление их к форме запроса и удостоверение посредством ЭЦП заполненной формы (введенных данных) запроса на оказание услуги;

7) процесс 6 - направление электронного документа (запроса получателя) удостоверенного (подписанного) ЭЦП оператора Государственной корпорации через ШЭП на портал;

8) процесс 7 – регистрация и обработка запроса на портале;

9) условие 2 – проверка услугодателем соответствия получателя квалификационным требованиям и основаниям для выдачи лицензии;

10) процесс 8 – формирование сообщения об отказе в запрашиваемой услуге в связи с имеющимися нарушениями в данных получателя на портале на основании заключения;

11) процесс 9 – получение получателем результата услуги (электронная

лицензия) сформированной на портале. Электронный документ формируется с использованием ЭЦП уполномоченного лица услугодателя.";

пункт 13 изложить в следующей редакции:

"13. Подробное описание последовательности процедур (действий), взаимодействий структурных подразделений (работников) услугодателя в процессе оказания государственной услуги, а также описание порядка взаимодействия с иными услугодателями и (или) Государственной корпорацией и порядка использования информационных систем в процессе оказания государственной услуги отражается в справочнике бизнес-процессов оказания государственной услуги согласно приложению 3 к настоящему регламенту.";

приложения 2, 3 изложить в новой редакции согласно приложениям 1, 2 к настоящему постановлению;

2) в регламенте государственной услуги "Выдача лицензии на деятельность по организации строительства жилых зданий за счет привлечения денег дольщиков", утвержденном указанным постановлением:

подпункт 1) пункта 1 изложить в следующей редакции:

"1) Некоммерческое акционерное общество "Государственная корпорация "Правительство для граждан" (далее - Государственная корпорация);";
в пункте 5:

абзац первый подпункта 1) изложить в следующей редакции:

"1) регистрация запроса на получение государственных услуг, поступивших через портал напрямую от услугополучателей или через Государственную корпорацию в Информационной системе "Государственная база данных "Е-лицензирование" (информационная система) (далее - запрос) уполномоченным сотрудником структурного подразделения услугодателя в день поступления.";

абзац второй подпункта 7) изложить в следующей редакции:

"Описание порядка взаимодействия с иными услугодателями и (или) Государственной корпорацией и порядка использования информационных систем в процессе оказания государственной услуги приведены в пунктах 9 и 13 настоящего регламента.";

заголовок главы 4 изложить в следующей редакции:

"4. Описание порядка взаимодействия с Государственной корпорацией "Правительство для граждан" и (или) иными услугодателями, а также порядка использования информационных систем в процессе оказания государственной услуги";

пункт 9 изложить в следующей редакции:

"9. Описание порядка обращения в Государственную корпорацию и (или) к иным услугодателям, длительность обработки запроса услугополучателя:

1) для получения услуги услугополучатель обращается в Государственную

корпорацию по месту регистрации. Прием в Государственную корпорацию осуществляется в порядке "электронной очереди" без ускоренного обслуживания. При желании услугополучателя возможно "бронирование" электронной очереди посредством портала;

2) длительность обработки запроса услугополучателя в Государственной корпорации – не более 20 минут;

3) сроки отправки запроса услугополучателя из Государственной корпорации в структурное подразделение услугодателя – сразу после принятия документов;

4) для получения государственной услуги услугополучатель представляет перечень документов, предусмотренных пунктом 9 стандарта.";
пункт 10 изложить в следующей редакции:

"10. Описание процесса получения результата оказания государственной услуги через Государственную корпорацию обслуживания населения, его длительность:

5) для получения результата оказания государственной услуги услугополучатель с распиской, которая была ему вручена при подаче заявления, обращается в Государственную корпорацию;

6) длительность выдачи результата оказания государственной услуги услугополучателю в государственной корпорации – не более 20 минут.";
пункт 12 изложить в следующей редакции:

"12. Пошаговые действия и решения через информационную систему Государственной корпорации (далее - ИСГК) (диаграмма № 2 функционального взаимодействия при оказании электронной государственной услуги) приведены в приложении 2 к настоящему регламенту:

1) процесс 1 – ввод оператора Государственной корпорации в автоматизированном рабочем месте ИСГК (далее – АРМ ИСГК) логина и пароля (процесс авторизации) для оказания услуги;

2) процесс 2 – выбор оператором Государственной корпорации услуги, указанной в настоящем Регламенте, вывод на экран формы запроса для оказания услуги и ввод оператором Государственной корпорации данных получателя, а также данных по доверенности представителя получателя (при нотариально удостоверенной доверенности, при ином удостоверении доверенности-данные доверенности не заполняются);

3) процесс 3 – направление запроса через шлюз электронного правительства (далее - ШЭП) в государственную базу данных физических лиц (далее – ГБД ФЛ)/ государственную базу данных юридических лиц (далее – ГБД ЮЛ) о данных получателя, а также в единую нотариальную информационную систему (далее – ЕНИС) – о данных доверенности представителя получателя;

4) условие 1 – проверка наличия данных получателя в ГБД ФЛ/ГБД ЮЛ,

данных доверенности в Е Н И С ;

5) процесс 4 – формирование сообщения о невозможности получения данных в связи с отсутствием данных получателя в ГБД ФЛ/ГБД ЮЛ, данных доверенности в Е Н И С ;

6) процесс 5 – заполнение оператором Государственной корпорации формы запроса в части отметки о наличии документов в бумажной форме и сканирование документов, предоставленных получателем, прикрепление их к форме запроса и удостоверение посредством ЭЦП заполненной формы (введенных данных) запроса на оказание услуги;

7) процесс 6 - направление электронного документа (запроса получателя) удостоверенного (подписанного) ЭЦП оператора Государственной корпорации через Ш Э П на портал ;

8) процесс 7 – регистрация и обработка запроса на портале;

9) условие 2 – проверка услугодателем соответствия получателя квалификационным требованиям и основаниям для выдачи лицензии;

10) процесс 8 – формирование сообщения об отказе в запрашиваемой услуге в связи с имеющимися нарушениями в данных получателя на портале на основании заключения ;

11) процесс 9 – получение получателем результата услуги (электронная лицензия) сформированной на портале. Электронный документ формируется с использованием ЭЦП уполномоченного лица услугодателя.";

пункт 13 изложить в следующей редакции:

"13. Подробное описание последовательности процедур (действий), взаимодействий структурных подразделений (работников) услугодателя в процессе оказания государственной услуги, а также описание порядка взаимодействия с иными услугодателями и (или) Государственной корпорацией и порядка использования информационных систем в процессе оказания государственной услуги отражается в справочнике бизнес-процессов оказания государственной услуги согласно приложению 3 к настоящему регламенту.";

приложения 2, 3 изложить в новой редакции согласно приложениям 3, 4 к настоящему постановлению ;

3) в регламенте государственной услуги "Выдача лицензии на проектную деятельность", утвержденном указанным постановлением: подпункт 1) пункта 1 изложить в следующей редакции:

"1) Некоммерческое акционерное общество "Государственная корпорация " Правительство для граждан" (далее - Государственная корпорация);" в пункте 5 :

абзац первый подпункта 1) изложить в следующей редакции:

"1) регистрация запроса на получение государственных услуг, поступивших

через портал напрямую от услугополучателей или через государственную корпорацию в Информационной системе "Государственная база данных "Е-лицензирование" (информационная система) (далее - запрос) уполномоченным сотрудником структурного подразделения услугодателя в день поступления.";

абзац второй подпункта 7) изложить в следующей редакции:

"Описание порядка взаимодействия с иными услугодателями и (или) государственной корпорацией и порядка использования информационных систем в процессе оказания государственной услуги приведены в пунктах 9 и 13 настоящего регламента.";

заголовок главы 4 изложить в следующей редакции:

"4. Описание порядка взаимодействия с Государственной корпорацией "Правительство для граждан" и (или) иными услугодателями, а также порядка использования информационных систем в процессе оказания государственной услуги " ;

пункт 9 изложить в следующей редакции:

"9. Описание порядка обращения в Государственной корпорации и (или) к иным услугодателям, длительность обработки запроса услугополучателя:

1) для получения услуги услугополучатель обращается в Государственную корпорацию по месту регистрации. Прием в Государственной корпорации осуществляется в порядке "электронной очереди" без ускоренного обслуживания . При желании услугополучателя возможно "бронирование" электронной очереди посредством портала ;

2) длительность обработки запроса услугополучателя в Государственной корпорации – не более 20 минут;

3) сроки отправки запроса услугополучателя из Государственной корпорации в структурное подразделение услугодателя – сразу после принятия документов;

4) для получения государственной услуги услугополучатель представляет перечень документов, предусмотренных пунктом 9 стандарта.";

пункт 10 изложить в следующей редакции:

"10. Описание процесса получения результата оказания государственной услуги через Государственную корпорацию обслуживания населения, его длительность :

5) для получения результата оказания государственной услуги услугополучатель с распиской, которая была ему вручена при подаче заявления, обращается в Государственную корпорацию;

6) длительность выдачи результата оказания государственной услуги услугополучателю в Государственной корпорации – не более 20 минут.";

пункт 12 изложить в следующей редакции:

"12. Пошаговые действия и решения через информационную систему

Государственной корпорации (далее - ИСГК) (диаграмма № 2 функционального взаимодействия при оказании электронной государственной услуги) приведены в приложении 2 к настоящему регламенту:

1) процесс 1 – ввод оператора государственной корпорации в автоматизированном рабочем месте ИСГК ЦОН (далее – АРМ ИСГК ЦОН) логина и пароля (процесс авторизации) для оказания услуги;

2) процесс 2 – выбор оператором Государственной корпорации услуги, указанной в настоящем регламенте, вывод на экран формы запроса для оказания услуги и ввод оператором Государственной корпорации данных получателя, а также данных по доверенности представителя получателя (при нотариально удостоверенной доверенности, при ином удостоверении доверенности-данные доверенности не заполняются);

3) процесс 3 – направление запроса через шлюз электронного правительства (далее - ШЭП) в государственную базу данных физических лиц (далее – ГБД ФЛ)/ государственную базу данных юридических лиц (далее – ГБД ЮЛ) о данных получателя, а также в единую нотариальную информационную систему (далее – ЕНИС) – о данных доверенности представителя получателя;

4) условие 1 – проверка наличия данных получателя в ГБД ФЛ/ГБД ЮЛ, данных доверенности в ЕНИС;

5) процесс 4 – формирование сообщения о невозможности получения данных в связи с отсутствием данных получателя в ГБД ФЛ/ГБД ЮЛ, данных доверенности в ЕНИС;

6) процесс 5 – заполнение оператором Государственной корпорации формы запроса в части отметки о наличии документов в бумажной форме и сканирование документов, предоставленных получателем, прикрепление их к форме запроса и удостоверение посредством ЭЦП заполненной формы (введенных данных) запроса на оказание услуги;

7) процесс 6 - направление электронного документа (запроса получателя) удостоверенного (подписанного) ЭЦП оператора Государственной корпорации через ШЭП на портал;

8) процесс 7 – регистрация и обработка запроса на портале;

9) условие 2 – проверка услугодателем соответствия получателя квалификационным требованиям и основаниям для выдачи лицензии;

10) процесс 8 – формирование сообщения об отказе в запрашиваемой услуге в связи с имеющимися нарушениями в данных получателя на портале на основании заключения;

11) процесс 9 – получение получателем результата услуги (электронная лицензия) сформированной на портале. Электронный документ формируется с использованием ЭЦП уполномоченного лица услугодателя.";

пункт 13 изложить в следующей редакции:

"13. Подробное описание последовательности процедур (действий), взаимодействий структурных подразделений (работников) услугодателя в процессе оказания государственной услуги, а также описание порядка взаимодействия с иными услугодателями и (или) Государственной корпорацией и порядка использования информационных систем в процессе оказания государственной услуги отражается в справочнике бизнес-процессов оказания государственной услуги согласно приложению 3 к настоящему регламенту.";

приложения 2, 3 изложить в новой редакции согласно приложениям 5, 6 к настоящему постановлению;

4) в регламенте государственной услуги "Выдача лицензии на строительно-монтажные работы", утвержденном указанным постановлением:

подпункт 1) пункта 1 изложить в следующей редакции:

"1) Некоммерческое акционерное общество "Государственная корпорация "Правительство для граждан" (далее - Государственная корпорация);";

в пункте 5 :

абзац первый подпункта 1) изложить в следующей редакции:

"1) регистрация запроса на получение государственных услуг, поступивших через портал напрямую от услугополучателей или через Государственную корпорацию в Информационной системе "Государственная база данных "Е-лицензирование" (информационная система) (далее - запрос) уполномоченным сотрудником структурного подразделения услугодателя в день поступления.";

абзац второй подпункта 7) изложить в следующей редакции:

"Описание порядка взаимодействия с иными услугодателями и (или) Государственной корпорацией и порядка использования информационных систем в процессе оказания государственной услуги приведены в пунктах 9 и 13 настоящего регламента.";

заголовки главы 4 изложить в следующей редакции:

"4. Описание порядка взаимодействия с Государственной корпорацией "Правительство для граждан" и (или) иными услугодателями, а также порядка использования информационных систем в процессе оказания государственной услуги";

пункт 9 изложить в следующей редакции:

"9. Описание порядка обращения в Государственную корпорацию и (или) к иным услугодателям, длительность обработки запроса услугополучателя:

1) для получения услуги услугополучатель обращается в Государственную корпорацию по месту регистрации. Прием в Государственную корпорацию осуществляется в порядке "электронной очереди" без ускоренного обслуживания. При желании услугополучателя возможно "бронирование" электронной очереди

п о с р е д с т в о м п о р т а л а ;

2) длительность обработки запроса услугополучателя в Государственной корпорации – не более 20 минут;

3) сроки отправки запроса услугополучателя из Государственной корпорации в структурное подразделение услугодателя – сразу после принятия документов;

4) для получения государственной услуги услугополучатель представляет перечень документов, предусмотренных пунктом 9 стандарта.;"

пункт 10 изложить в следующей редакции:

"10. Описание процесса получения результата оказания государственной услуги через Государственную корпорацию обслуживания населения, его д л и т е л ь н о с т ь :

1) для получения результата оказания государственной услуги услугополучатель с распиской, которая была ему вручена при подаче заявления, обращается в Государственную корпорацию;

2) длительность выдачи результата оказания государственной услуги услугополучателю в Государственной корпорации – не более 20 минут.;"

пункт 12 изложить в следующей редакции:

"12. Пошаговые действия и решения через информационную систему Государственной корпорации (далее - ИСГК) (диаграмма № 2 функционального взаимодействия при оказании электронной государственной услуги) приведены в приложении 2 к настоящему регламенту:

1) процесс 1 – ввод оператора Государственной корпорации в автоматизированном рабочем месте ИСГК ЦОН (далее – АРМ ИСГК ЦОН) логина и пароля (процесс авторизации) для оказания услуги;

2) процесс 2 – выбор оператором Государственной корпорации услуги, указанной в настоящем Регламенте, вывод на экран формы запроса для оказания услуги и ввод оператором Государственной корпорации данных получателя, а также данных по доверенности представителя получателя (при нотариально удостоверенной доверенности, при ином удостоверении доверенности-данные доверенности не заполняются);

3) процесс 3 – направление запроса через шлюз электронного правительства (далее - ШЭП) в государственную базу данных физических лиц (далее – ГБД ФЛ)/ государственную базу данных юридических лиц (далее – ГБД ЮЛ) о данных получателя, а также в единую нотариальную информационную систему (далее – ЕНИС) – о данных доверенности представителя получателя;

4) условие 1 – проверка наличия данных получателя в ГБД ФЛ/ГБД ЮЛ, данных доверенности в ЕНИС;

5) процесс 4 – формирование сообщения о невозможности получения данных в связи с отсутствием данных получателя в ГБД ФЛ/ГБД ЮЛ, данных

д о в е р е н н о с т и в Е Н И С ;

б) процесс 5 – заполнение оператором Государственной корпорации формы запроса в части отметки о наличии документов в бумажной форме и сканирование документов, предоставленных получателем, прикрепление их к форме запроса и удостоверение посредством ЭЦП заполненной формы (введенных данных) запроса на оказание услуги;

7) процесс 6 - направление электронного документа (запроса получателя) удостоверенного (подписанного) ЭЦП оператора Государственной корпорации ч е р е з Ш Э П н а п о р т а л ;

8) процесс 7 – регистрация и обработка запроса на портале;

9) условие 2 – проверка услугодателем соответствия получателя квалификационным требованиям и основаниям для выдачи лицензии;

10) процесс 8 – формирование сообщения об отказе в запрашиваемой услуге в связи с имеющимися нарушениями в данных получателя на портале н а о с н о в а н и и з а к л ю ч е н и я ;

11) процесс 9 – получение получателем результата услуги (электронная лицензия) сформированной на портале. Электронный документ формируется с использованием ЭЦП уполномоченного лица услугодателя.";

пункт 13 изложить в следующей редакции:

"13. Подробное описание последовательности процедур (действий), взаимодействий структурных подразделений (работников) услугодателя в процессе оказания государственной услуги, а также описание порядка взаимодействия с иными услугодателями и (или) Государственной корпорацией и порядка использования информационных систем в процессе оказания государственной услуги отражается в справочнике бизнес-процессов оказания государственной услуги согласно приложению 3 к настоящему регламенту.";

приложения 2, 3 изложить в новой редакции согласно приложениям 7, 8 к н а с т о я щ е м у п о с т а н о в л е н и ю .

2. Отменить постановление акимата Карагандинской области от 11 апреля 2016 гда № 24/09 "О внесении изменений в постановление акимата Карагандинской области от 30 июня 2015 года № 35/04 "Об утверждении регламентов государственных услуг в сфере архитектуры, градостроительства и с т р о и т е л ь с т в а " .

3. Контроль за исполнением настоящего постановления возложить на первого заместителя а к и м а о б л а с т и .

4 Постановление акимата Карагандинской области "О внесении изменений в постановление акимата Карагандинской области от 30 июня 2015 года № 35/04 " Об утверждении регламентов государственных услуг в сфере архитектуры,

градостроительства и строительства" вводится в действие по истечении десяти календарных дней после дня его первого официального опубликования.

Аким
Карагандинской области

Н. Абдибеков

Приложение № 1
к постановлению акимата
Карагандинской области
от 23. 05. 2016 года № 35/02
Приложение 2 к регламенту
государственной услуги "Выдача
лицензии на изыскательскую
деятельность".

Диаграмма № 1 функционального взаимодействия при оказании государственной услуги через ПЭП











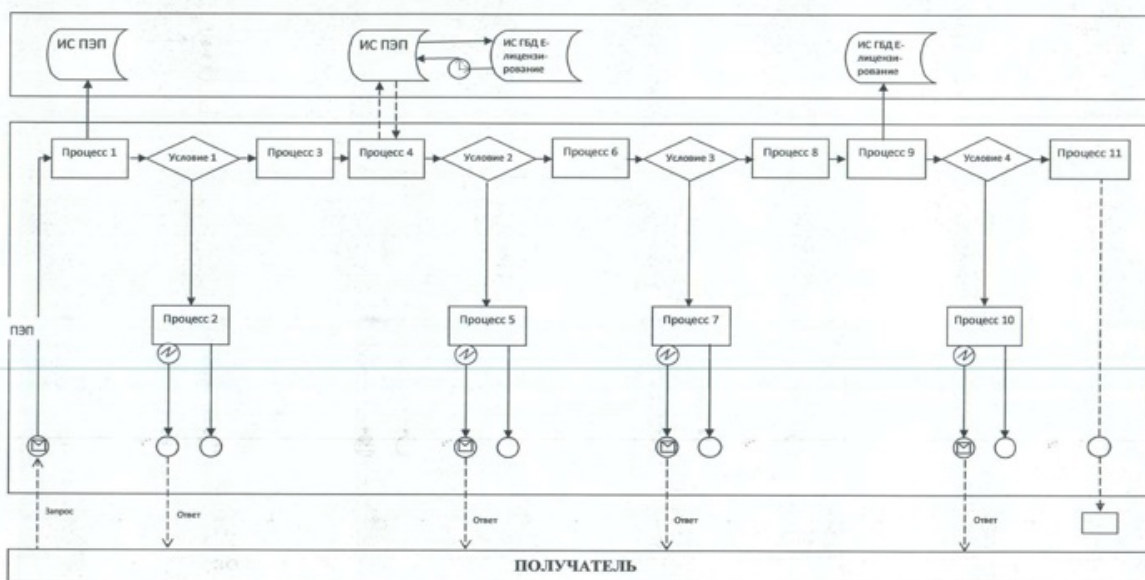
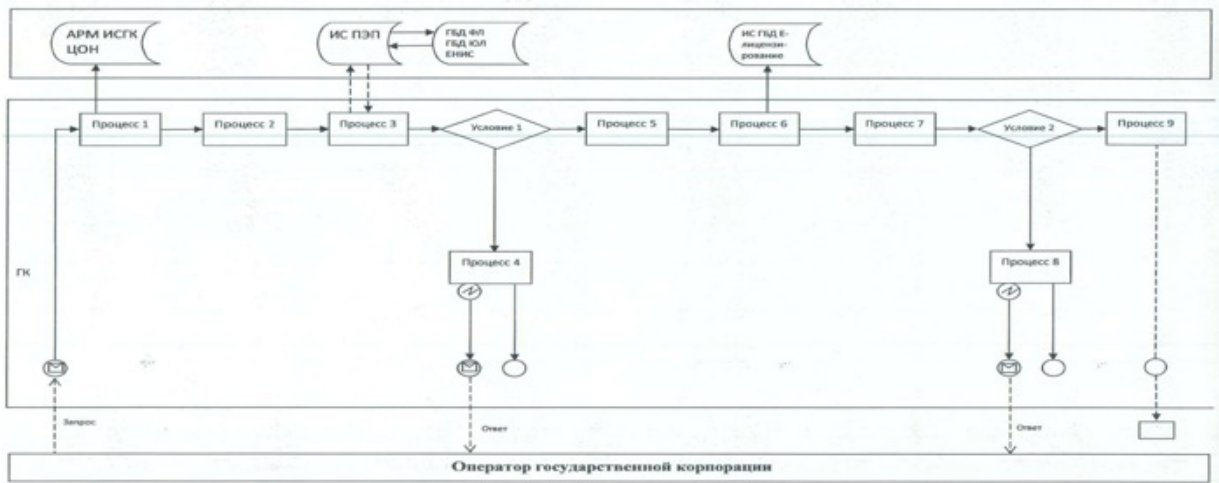

Диаграмма № 2 функционального взаимодействия при оказании государственной услуги через услугодателя

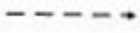

Условные обозначения:

-  - сообщение начальное;
-  - сообщение завершающее;
-  - сообщение промежуточное;
-  - ошибка;
-  - информационная система;
-  - процесс;
-  - условие;
-  - поток управления;
-  - поток сообщений;
-  - электронный документ, предоставляемый конечному пользователю.



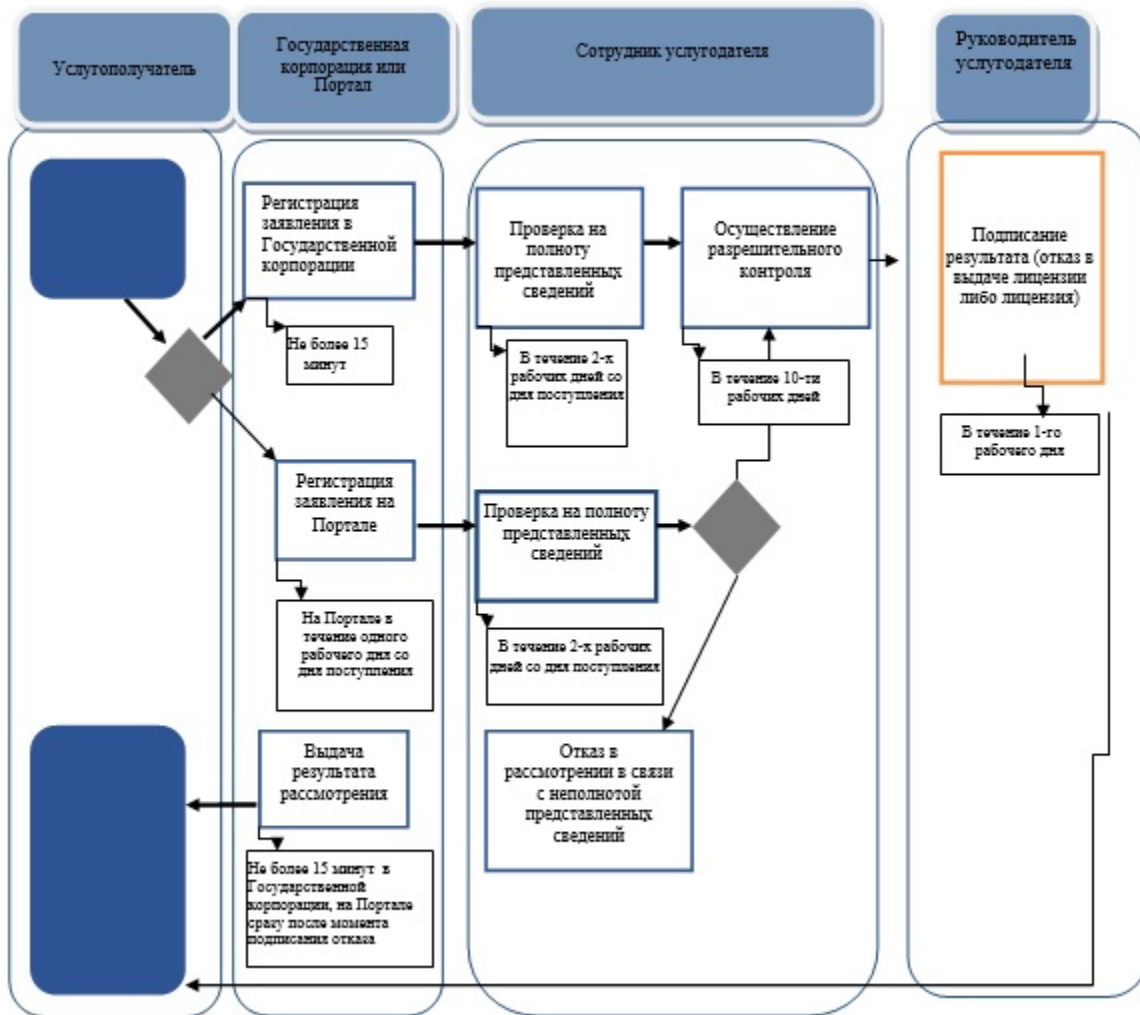

Приложение № 2
к постановлению акимата
Карагандинской
области от 23. 05. 2016 года № 35/02
Приложение 3 к регламенту
государственной услуги

Справочник бизнес-процессов оказания государственной услуги "Выдача лицензии на изыскательскую деятельность"

(наименование государственной услуги)



Условные обозначения:

| | |
|---|--|
|  | - начало или завершение оказания государственной услуги; |
|  | - наименование процедуры (действия) услугодателя; |
|  | - варианты выбора; |
|  | - переход к следующей процедуре (действию). |

Приложение № 3
к постановлению акимата
Карагандинской области
от 23.05. 2016 года № 35/02

Приложение 2
к регламенту государственной услуги
"Выдача лицензии на деятельность по
организации строительства жилых зданий
за счет привлечения денег дольщиков"

Диаграмма № 1 функционального взаимодействия при оказании государственной услуги через ПЭП











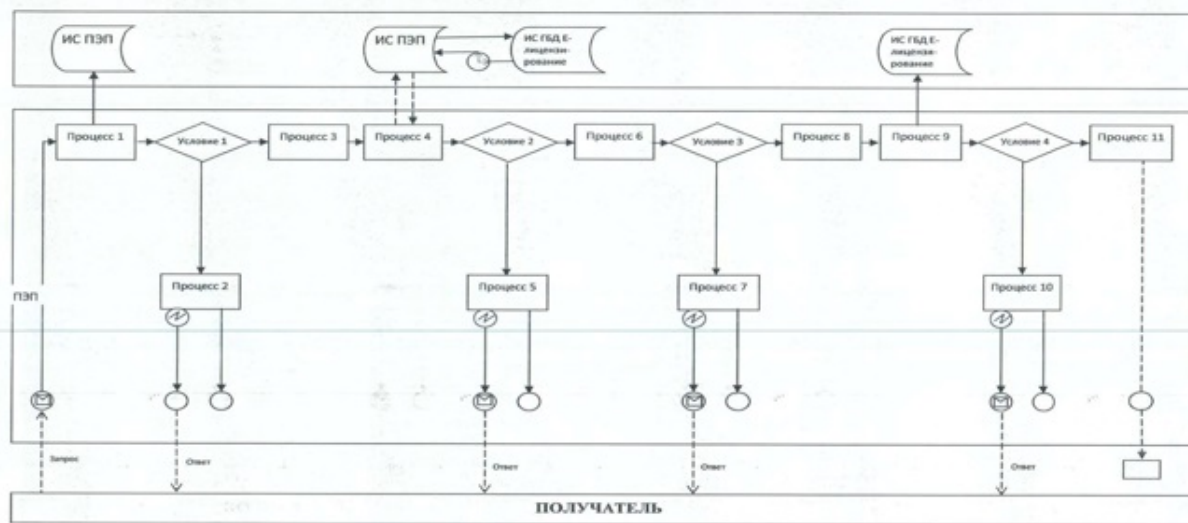
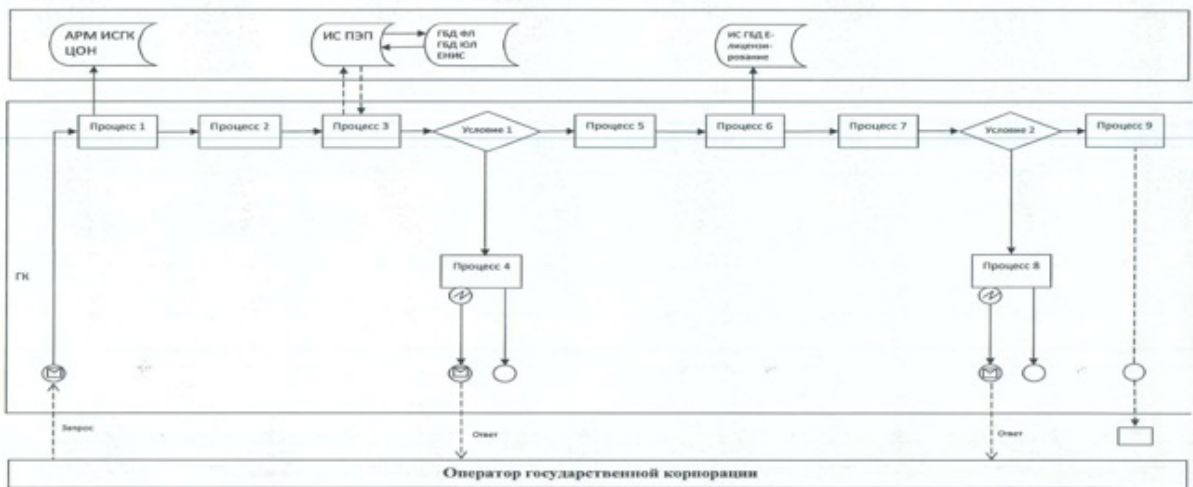

Диаграмма № 2 функционального взаимодействия при оказании государственной услуги через услугодателя



Условные обозначения:

-  - сообщение начальное;
-  - сообщение завершающее;
-  - сообщение промежуточное;
-  - ошибка;
-  - информационная система;
-  - процесс;
-  - условие;
-  - поток управления;
-  - поток сообщений;
-  - электронный документ, предоставляемый конечному пользователю.

Приложение № 4
к постановлению акимата Карагандинской
области
от 23.05.2016 года № 35/02
Приложение 3
к регламенту государственной услуги"
Выдача лицензии
на деятельность по организации

Справочник



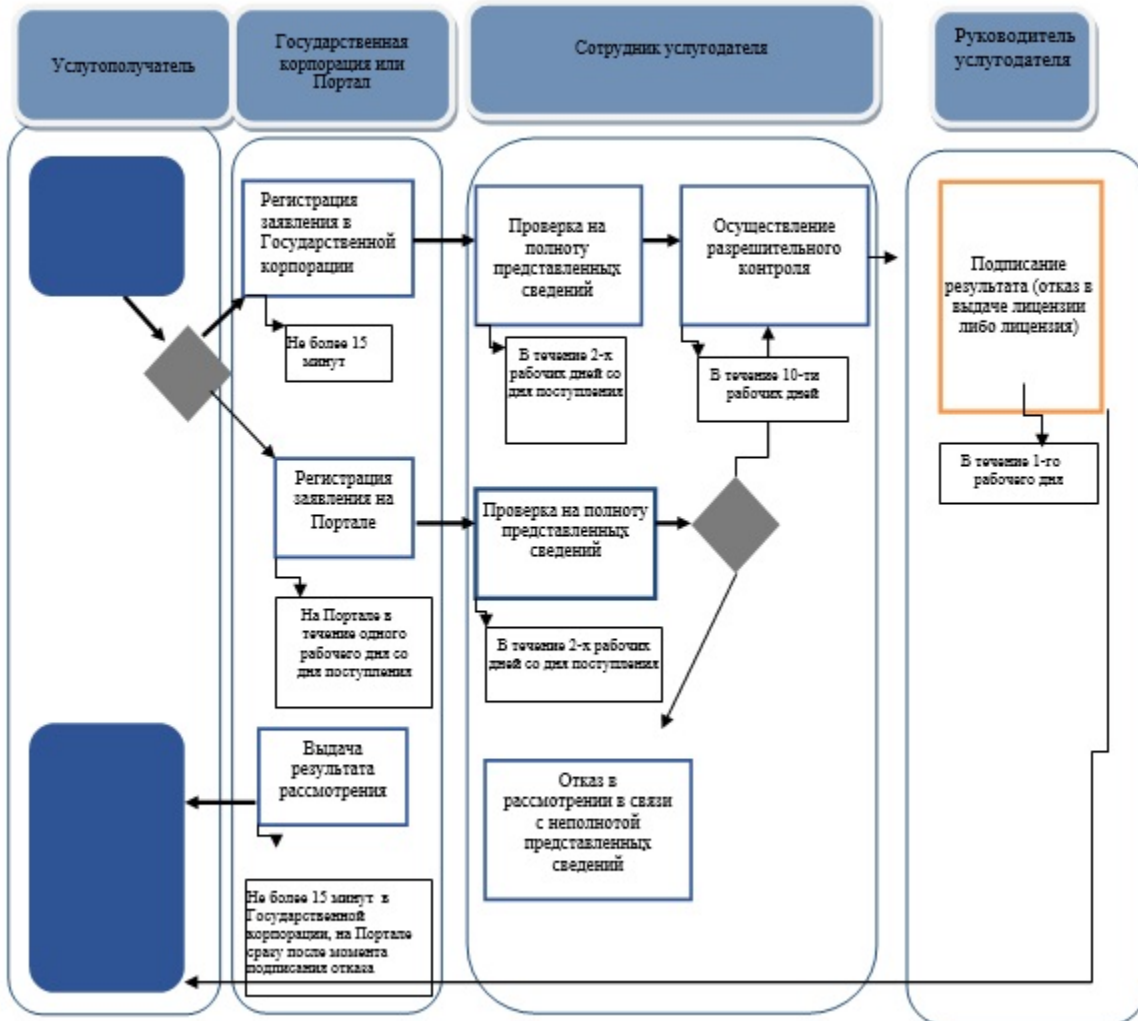

бизнес-процессов оказания государственной услуги

"Выдача лицензии на деятельность по организации строительства жилых зданий за счет привлечения денег дольщиков"

(наименование государственной услуги)



Условные обозначения:

| | |
|---|--|
|  | - начало или завершение оказания государственной услуги; |
|  | - наименование процедуры (действия) услугополучателя; |
|  | - варианты выбора; |
|  | - переход к следующей процедуре (действию). |

Приложение № 5
 к постановлению акимата Карагандинской
 области
 от 23.05.2016 года № 35/02
 Приложение 2
 к регламенту государственной услуги"
 Выдача лицензии на проектную
 деятельность"

Диаграмма № 1 функционального взаимодействия при оказании государственной услуги через ПЭП











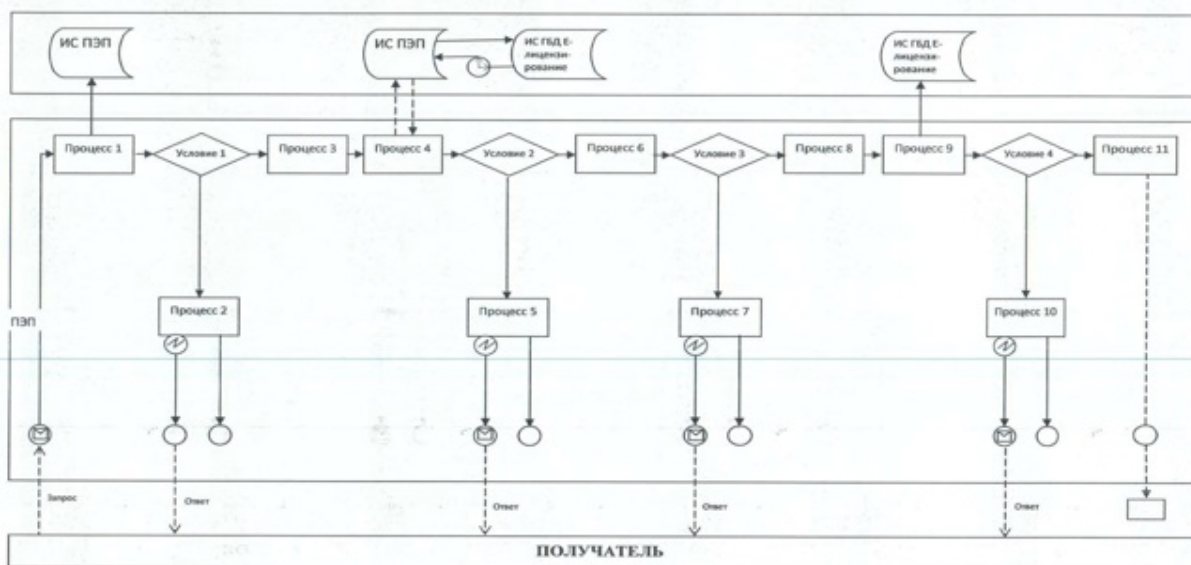
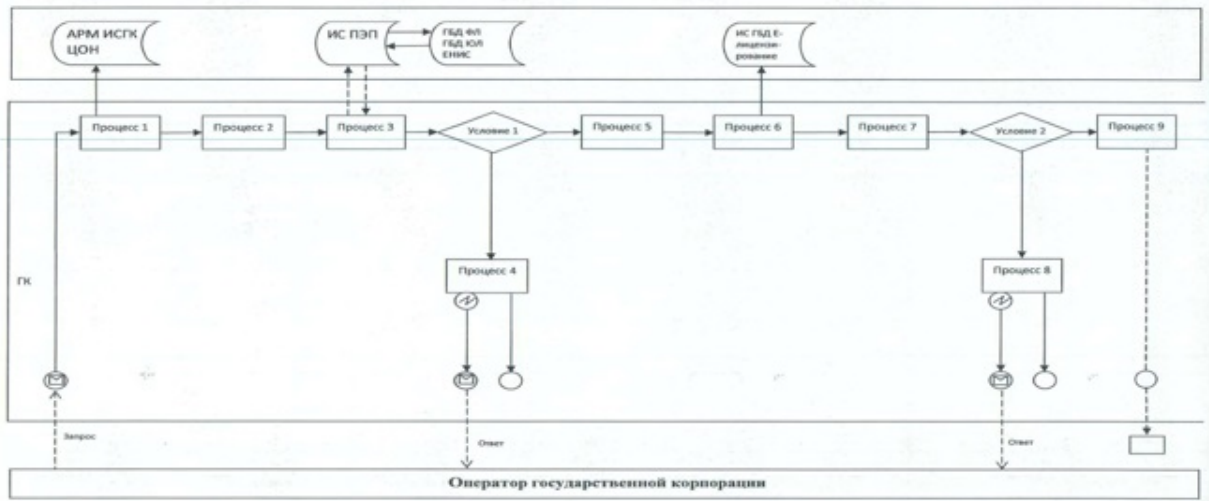

Диаграмма № 2 функционального взаимодействия при оказании государственной услуги через услугодателя



Условные обозначения:

-  - сообщение начальное;
-  - сообщение завершающее;
-  - сообщение промежуточное;
-  - ошибка;
-  - информационная система;
-  - процесс;
-  - условие;
-  - поток управления;
-  - поток сообщений;
-  - электронный документ, предоставляемый конечному пользователю.

Приложение № 6
к постановлению акимата Карагандинской
области
от 23.05.2016 года № 35/02
Приложение 3
к регламенту государственной услуги"
Выдача лицензии на проектную
деятельность"

Справочник



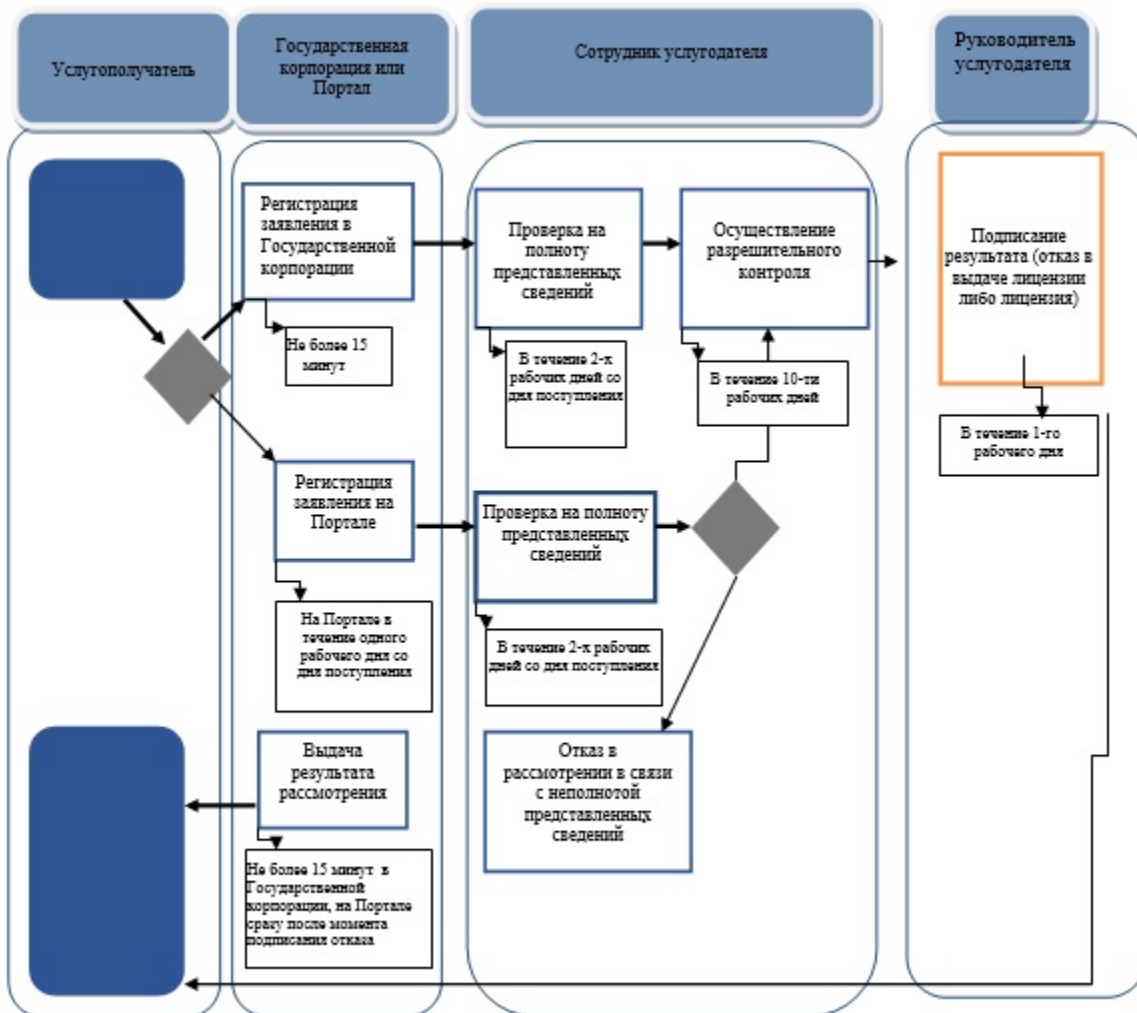

бизнес-процессов оказания государственной услуги

"Выдача лицензии на проектную деятельность"

(наименование государственной услуги)



Условные обозначения:

| | |
|---|--|
|  | - начало или завершение оказания государственной услуги; |
|  | - наименование процедуры (действия) услугодателя; |
|  | - варианты выбора; |
|  | - переход к следующей процедуре (действию). |

Приложение № 7
 к постановлению акимата Карагандинской
 области
 от 23.05.2016 года № 35/02
 Приложение 2
 к регламенту государственной услуги "
 Выдача лицензии на
 строительные-монтажные работы"

Диаграмма № 1 функционального взаимодействия при оказании государственной услуги через ПЭП











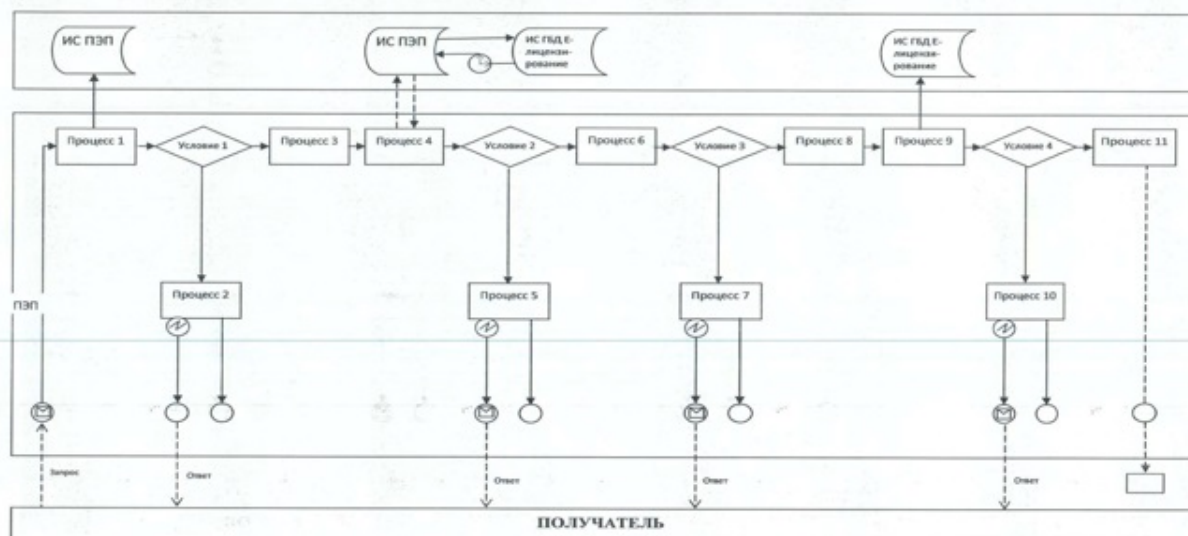
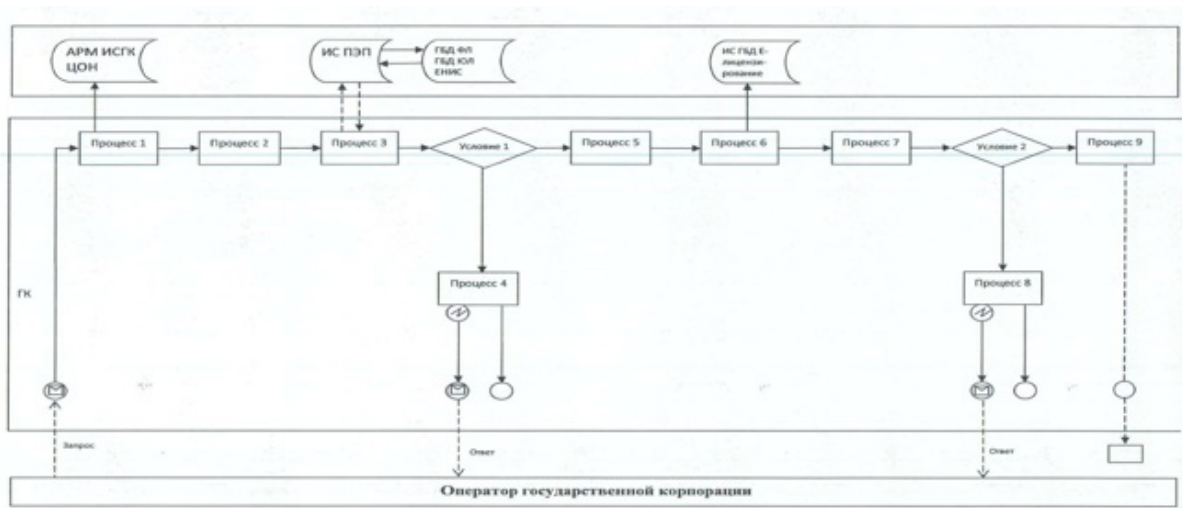

Диаграмма № 2 функционального взаимодействия при оказании государственной услуги через услугодателя



Условные обозначения:

-  - сообщение начальное;
-  - сообщение завершающее;
-  - сообщение промежуточное;
-  - ошибка;
-  - информационная система;
-  - процесс;
-  - условие;
-  - поток управления;
-  - поток сообщений;
-  - электронный документ, предоставляемый конечному пользователю.



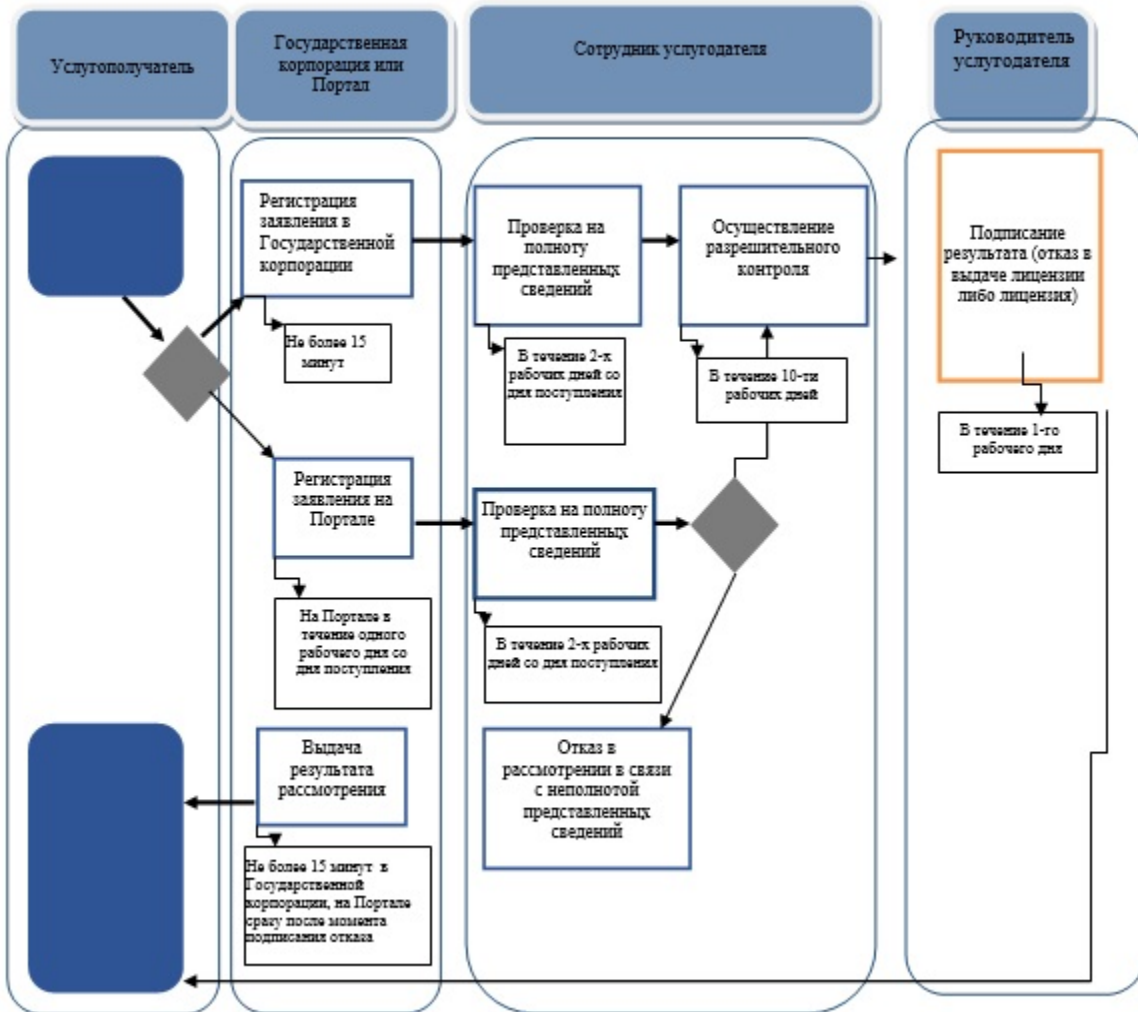

Приложение № 8
к постановлению акимата
Карагандинской области
от 23.05.2016 года № 35/02
Приложение 3
к регламенту государственной услуги "

**Справочник
бизнес-процессов оказания государственной услуги
"Выдача лицензии на строительно-монтажные работы"**

(наименование государственной услуги)



Условные обозначения:

| | |
|---|--|
|  | - начало или завершение оказания государственной услуги; |
|  | - наименование процедуры (действия) услугополучателя; |
|  | - варианты выбора; |
|  | - переход к следующей процедуре (действию). |

© 2012. РГП на ПХВ «Институт законодательства и правовой информации Республики Казахстан»
Министерства юстиции Республики Казахстан