

## **Об утверждении регламентов государственных услуг в сфере жилищно-коммунального хозяйства**

### *Утративший силу*

Постановление акимата Костанайской области от 16 мая 2016 года № 232. Зарегистрировано Департаментом юстиции Костанайской области 14 июня 2016 года № 6457. Утратило силу постановлением акимата Костанайской области от 16 марта 2020 года № 102

**Сноска. Утратило силу постановлением акимата Костанайской области от 16.03.2020 № 102 (вводится в действие по истечении десяти календарных дней после дня его первого официального опубликования).**

В соответствии со статьей 16 Закона Республики Казахстан от 15 апреля 2013 года "О государственных услугах" акимат Костанайской области **ПОСТАНОВЛЯЕТ:**

#### 1. Утвердить:

регламент государственной услуги "Постановка на учет и очередность, а также принятие местными исполнительными органами решения о предоставлении жилища гражданам, нуждающимся в жилище из государственного жилищного фонда или жилище, арендованном местным исполнительным органом в частном жилищном фонде" согласно приложению 1 к настоящему постановлению;

регламент государственной услуги "Приватизация жилищ из государственного жилищного фонда" согласно приложению 3 к настоящему постановлению.

**Сноска. Пункт 1 с изменениями, внесенными постановлениями акимата Костанайской области от 12.09.2017 № 441 (вводится в действие по истечении десяти календарных дней после дня его первого официального опубликования); от 27.11.2019 № 497 (вводится в действие по истечении десяти календарных дней после дня его первого официального опубликования).**

2. Признать утратившим силу постановление акимата Костанайской области от 12 июня 2015 года № 253 "Об утверждении регламентов государственных услуг в сфере жилищно-коммунального хозяйства" (зарегистрировано в Реестре государственной регистрации нормативных правовых актов под № 5754, опубликовано 29 июля 2015 года, 31 июля 2015 года в газете "Қостанай таңы").

3. Контроль за исполнением настоящего постановления возложить на курирующего заместителя акима Костанайской области.

4. Настоящее постановление вводится в действие по истечении десяти календарных дней после дня его первого официального опубликования.

*Аким области*

*А. Мухамбетов*

Приложение 1  
к постановлению акимата  
от 16 мая 2016 года  
№ 232

## **Регламент**

**государственной услуги "Постановка на учет и очередность, а также принятие местными исполнительными органами решения о предоставлении жилища гражданам, нуждающимся в жилище из государственного жилищного фонда или жилище, арендованном местным исполнительным органом в частном жилищном фонде"**

### **1. Общие положения**

1. Государственная услуга "Постановка на учет и очередность, а также принятие местными исполнительными органами решения о предоставлении жилища гражданам, нуждающимся в жилище из государственного жилищного фонда или жилище, арендованном местным исполнительным органом в частном жилищном фонде" (далее – государственная услуга) оказывается местными исполнительными органами области, районов и городов областного значения, осуществляющих функции в сфере жилищных отношений (далее – услугодатель)

Прием заявлений и выдача результатов оказания государственной услуги осуществляется через:

1) Филиал некоммерческого акционерного общества "Государственная корпорация "Правительство для граждан" по Костанайской области (далее – Государственная корпорация);

2) веб-портал "электронного правительства" [www.egov.kz](http://www.egov.kz) (далее -Портал).

**Сноска. Пункт 1 с изменениями, внесенными постановлениями акимата Костанайской области от 12.09.2017 № 441 (вводится в действие по истечении десяти календарных дней после дня его первого официального опубликования); от 08.01.2019 № 4 (вводится в действие по истечении десяти календарных дней после дня его первого официального опубликования); от 27.11.2019 № 497 (вводится в действие по истечении десяти календарных дней после дня его первого официального опубликования).**

2. Форма оказания государственной услуги - электронная (частично автоматизированная) и (или) бумажная.

3. Результат оказания государственной услуги - уведомление о постановке на учет с указанием порядкового номера очереди (далее - уведомление) либо мотивированный ответ об отказе в оказании государственной услуги в случаях и по основаниям, предусмотренным пунктом 10 стандарта государственной услуги "Постановка на учет и очередность, а также принятие местными исполнительными органами решения о предоставлении жилища гражданам, нуждающимся в жилище из государственного жилищного фонда или жилище, арендованном местным исполнительным органом в частном жилищном фонде", утвержденного приказом Министра национальной экономики Республики Казахстан от 9 апреля 2015 года № 319 "Об утверждении стандартов государственных услуг в сфере жилищно-коммунального хозяйства" (зарегистрирован в Реестре государственной регистрации нормативных правовых актов под № 11015) (далее - Стандарт).

Форма предоставления результата оказания государственной услуги: электронная.

На Портале результат оказания государственной услуги направляется в "личный кабинет" услугополучателя в форме электронного документа, подписанного электронной цифровой подписью (далее - ЭЦП) уполномоченного лица услугодателя.

## **2. Описание порядка действий структурных подразделений (работников) услугодателя в процессе оказания государственной услуги**

4. Прием заявлений и выдача результатов оказания государственной услуги через канцелярию услугодателя не осуществляется.

## **3. Описание порядка взаимодействия структурных подразделений (работников) услугодателя в процессе оказания государственной услуги**

5. Прием заявлений и выдача результатов оказания государственной услуги через канцелярию услугодателя не осуществляется.

## **4. Описание порядка взаимодействия с Государственной корпорацией "Правительство для граждан" и (или) иными услугодателями, а также порядка использования информационных систем в процессе оказания государственной услуги**

6. Описание порядка обращения в Государственную корпорацию, длительность обработки запроса услугополучателя:

1) услугополучатель для получения государственной услуги обращается в Государственную корпорацию, работник Государственной корпорации проверяет правильность заполнения заявления и полноту пакета документов согласно перечню, предусмотренному пунктом 9 Стандарта (далее - пакет документов), 5 (пять) минут.

В случае предоставления услугополучателем неполного пакета документов работник Государственной корпорации выдает расписку об отказе в приеме документов по форме согласно приложению 3 к Стандарту, 5 (пять) минут;

2) работник Государственной корпорации регистрирует заявление в интегрированной информационной системе Государственной корпорации "Правительство для граждан" и выдает услугополучателю расписку о приеме пакета документов, получает письменное согласие услугополучателя на использование сведений, составляющих охраняемую законом тайну, содержащихся в информационных системах, если иное не предусмотрено законами Республики Казахстан, 5 (пять) минут;

3) работник Государственной корпорации подготавливает пакет документов и направляет их услугополучателю через курьерскую или иную уполномоченную на это связь, 1 (один) день.

День приема не входит в срок оказания государственной услуги;

4) услугополучатель рассматривает пакет документов и направляет результат оказания государственной услуги - 29 (двадцать девять) календарных дней, при этом результат оказания государственной услуги предоставляется в Государственную корпорацию не позднее, чем за сутки до истечения срока оказания государственной услуги;

5) работник Государственной корпорации в срок, указанный в расписке о приеме пакета документов, выдает результат оказания государственной услуги услугополучателю, 5 (пять) минут.

**Сноска. Пункт 6 - в редакции постановления акимата Костанайской области от 12.06.2018 № 277 (вводится в действие по истечении десяти календарных дней после дня его первого официального опубликования).**

7. Описание порядка обращения и последовательности процедур (действий) услугополучателя и услугополучателя при оказании государственной услуги через Портал:

1) услугополучатель осуществляет регистрацию, авторизацию на портале посредством ЭЦП;

2) услугополучатель производит выбор электронной государственной услуги, заполнение полей электронного запроса и прикрепление пакета документов;

3) услугополучатель производит удостоверение электронного запроса для оказания электронной государственной услуги посредством ЭЦП;

4) услугодатель осуществляет обработку (проверку, регистрацию) электронного запроса услугополучателя;

5) услугополучатель получает уведомления о статусе электронного запроса и сроке оказания государственной услуги в "личный кабинет" услугополучателя на Портале;

6) услугодатель направляет в "личный кабинет" услугополучателя результат оказания государственной услуги в форме электронного документа, подписанного ЭЦП;

7) услугополучатель получает результат оказания государственной услуги через портал в "личном кабинете" услугополучателя.

Диаграмма функционального взаимодействия информационных систем, задействованных в оказании государственной услуги через Портал, представлена в приложении 1 к настоящему Регламенту.

Подробное описание последовательности процедур (действий), взаимодействий структурных подразделений (работников) услугодателя в процессе оказания государственной услуги, а также описание порядка взаимодействия с иными услугодателями отражается в справочнике бизнес-процессов оказания государственной услуги согласно приложению 2 к настоящему Регламенту.

Приложение 1  
к Регламенту государственной  
услуги "Постановка на учет и  
очередность, а также принятие  
местными исполнительными  
органами решения о  
предоставлении жилища  
гражданам, нуждающимся в  
жилище из государственного  
жилищного фонда или жилище,  
арендованном местным  
исполнительным органом в  
частном жилищном фонде"

## **Диаграмма**

**функционального взаимодействия информационных систем в процессе оказания государственной услуги через портал "электронного правительства"**

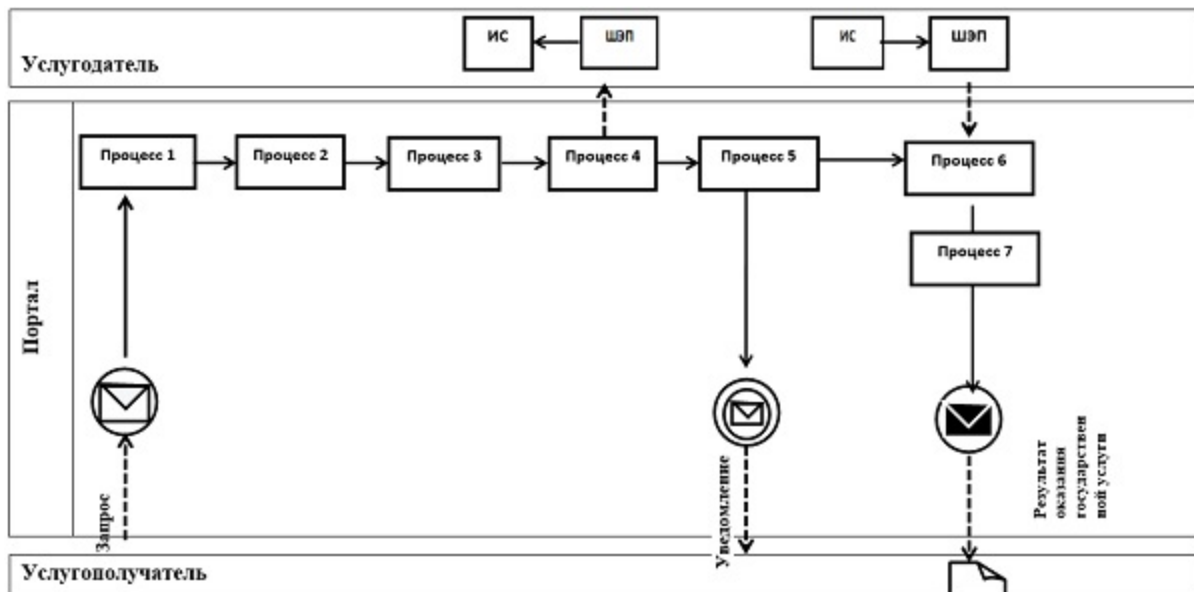

**Условные обозначения и сокращения:**

	Сообщение начальное
	Промежуточное сообщение
	Сообщение завершающее
	Процесс
	Условие
	Поток управления
	Поток сообщений
	Электронный документ, представляемый конечному потребителю
ИС	Информационная система
Портал	Веб-портал «электронного правительства»: <a href="http://www.e.gov.kz">www.e.gov.kz</a>
ШЭП	Шлюз «электронного правительства»





к Регламенту государственной услуги "Постановка на учет и очередность, а также принятие местными исполнительными органами решения о предоставлении жилища гражданам, нуждающимся в жилище из государственного жилищного фонда или жилище, арендованном местным исполнительным органом в частном жилищном фонде"

**Справочник бизнес-процессов оказания государственной услуги "Постановка на учет и очередность, а также принятие местными исполнительными органами решения о предоставлении жилища гражданам, нуждающимся в жилище из государственного жилищного фонда или жилище, арендованном местным исполнительным органом в частном жилищном фонде"**

Сноска. Приложение 2 - в редакции постановления акимата Костанайской области от 12.06.2018 № 277 (вводится в действие по истечении десяти календарных дней после дня его первого официального опубликования).



**Условные обозначения:**

-  - начало или завершение оказания государственной услуги;
-  - наименование процедуры (действие) услугополучателя;
-  - переход к следующей процедуре (действию);
-  - вариант выбора.

**Регламент государственной услуги  
"Выдача справки о наличии (отсутствии) в постоянном пользовании  
жилища из коммунального жилищного фонда или жилища,  
арендованного местным исполнительным органом в частном жилищном  
фонде, гражданам, нуждающимся в жилище из жилищного фонда  
государственного предприятия либо государственного учреждения"**

Сноска. Приложение 2 исключено постановлением акимата Костанайской области от 27.11.2019 № 497 (вводится в действие по истечении десяти календарных дней после дня его первого официального опубликования).

**Регламент государственной услуги "Приватизация жилищ из  
государственного жилищного фонда"**

Сноска. Постановление дополнено регламентом в соответствии с постановлением акимата Костанайской области от 12.09.2017 № 441 (вводится в действие по истечении десяти календарных дней после дня его первого официального опубликования); в редакции постановления акимата Костанайской области от 27.11.2019 № 497 (вводится в действие по истечении десяти календарных дней после дня его первого официального опубликования).

**1. Общие положения**

1. Государственная услуга "Приватизация жилищ из государственного жилищного фонда" (далее – государственная услуга) оказывается местными исполнительными органами области, районов и городов областного значения (далее – услугодатель).

Прием документов и выдача результата оказания государственной услуги осуществляются через веб-портал "электронного правительства" [www.egov.kz](http://www.egov.kz) (далее – Портал).

2. Форма оказания государственной услуги: электронная.
3. Результат оказания государственной услуги:



1 – этап: решение жилищной комиссии о приватизации жилища либо мотивированный отказ в письменном виде.

2 – этап: в случае передачи жилища из жилищного фонда государственных предприятий и государственных учреждений в коммунальную собственность со дня вынесения решения о передаче осуществляется в соответствии с Правилами передачи государственного имущества, закрепленного за государственными юридическими лицами, из одного вида государственной собственности в другой, утвержденными постановлением Правительства Республики Казахстан от 1 июня 2011 года № 616.

При осуществлении органом, предоставляющим жилище, перевода жилища, подлежащего приватизации, в коммунальный жилищный фонд единовременно услугополучателю представляется справка о стоимости жилища, где указывается сумма, подлежащая оплате;

3 – этап: заключение электронного договора о приватизации жилища между услугодателем и услугополучателем.

После заключения электронного договора о приватизации жилища в течение тридцати календарных дней производится оплата стоимости жилища, подлежащей уплате в местный бюджет, за исключением случаев, указанных в пункте 23 Правил приватизации жилищ из государственного жилищного фонда, утвержденных постановлением Правительства Республики Казахстан от 2 июля 2013 года № 673.

При безвозмездном приобретении в собственность жилища оплата не производится.

Форма предоставления результата оказания государственной услуги: электронная.

При обращении услугополучателя посредством Портала результат оказания государственной услуги направляется услугополучателю в "личный кабинет" в форме электронного документа, удостоверенного электронной цифровой подписью (далее – ЭЦП) уполномоченного лица услугодателя.

Проверить подлинность результата оказания государственной услуги можно на Портале [www.egov.kz](http://www.egov.kz).

## **2. Описание порядка действий структурных подразделений (работников) услугодателя в процессе оказания государственной услуги**

4. Государственная услуга через структурные подразделения (работников) услугодателя не оказывается.

### **3. Описание порядка взаимодействия структурных подразделений ( работников) услугодателя в процессе оказания государственной услуги**

5. Государственная услуга через структурные подразделения (работников) услугодателя не оказывается.

### **4. Описание порядка взаимодействия с Государственной корпорацией " Правительство для граждан" и (или) иными услугодателями, а также порядка использования информационных систем в процессе оказания государственной услуги**

6. Государственная услуга через Филиал некоммерческого акционерного общества "Государственная корпорация "Правительство для граждан" по Костанайской области не оказывается.

7. Описание порядка обращения и последовательности процедур (действий) услугодателя и услугополучателя при оказании государственной услуги через Портал:

1) услугополучатель осуществляет регистрацию, авторизацию на Портале посредством индивидуального идентификационного номера, ЭЦП;

2) услугополучатель производит выбор электронной государственной услуги, заполнение полей электронного запроса и прикрепление пакета документов, указанных в пункте 9 стандарта государственной услуги "Приватизация жилищ из государственного жилищного фонда", утвержденного приказом Министра национальной экономики Республики Казахстан от 9 апреля 2015 года № 319 " Об утверждении стандартов государственных услуг в сфере жилищно-коммунального хозяйства" (зарегистрирован в Реестре государственной регистрации нормативных правовых актов под № 11015) (далее – Стандарт);

3) услугополучатель производит удостоверение электронного запроса для оказания электронной государственной услуги посредством ЭЦП;

4) услугодатель осуществляет обработку (проверку, регистрацию) электронного запроса услугополучателя;

5) услугополучатель получает уведомление о статусе электронного запроса и сроке оказания государственной услуги, указанном в пункте 4 Стандарта, в " личный кабинет" услугополучателя на Портале;

6) услугодатель направляет в "личный кабинет" услугополучателя результат оказания государственной услуги в форме электронного документа, подписанного ЭЦП;

7) услугополучатель получает результат оказания государственной услуги через Портал в "личном кабинете" услугополучателя.

Диаграмма функционального взаимодействия информационных систем, задействованных в оказании государственной услуги указана в приложении к настоящему Регламенту.

Приложение к регламенту государственной услуги "Приватизация жилищ из государственного жилищного фонда"

### Диаграмма функционального взаимодействия информационных систем, задействованных в оказании государственной услуги через Портал

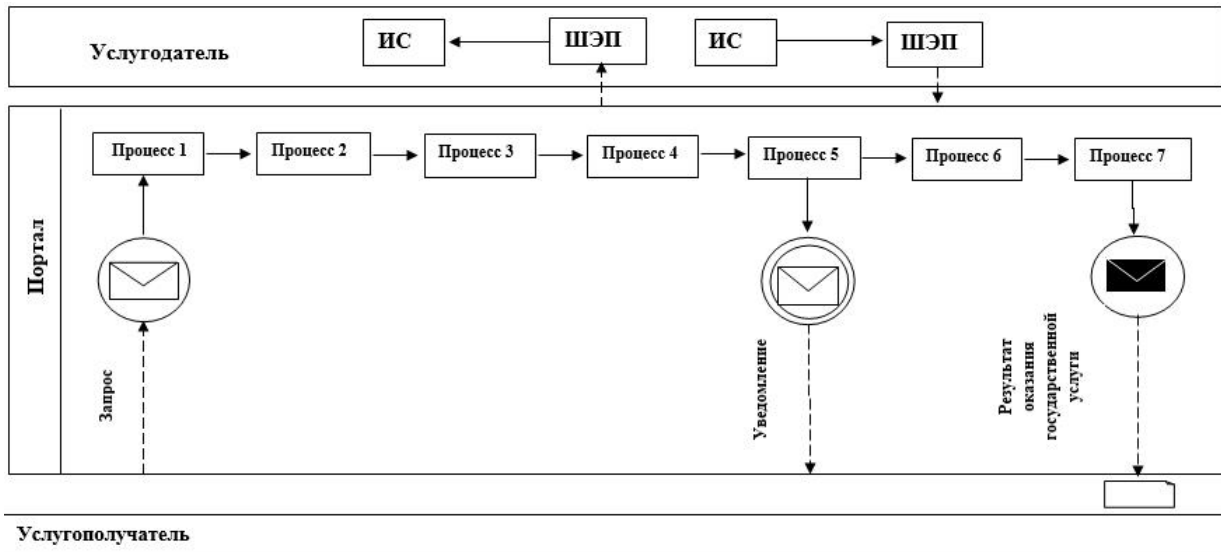

Условные обозначения:

	Сообщение начальное
	Промежуточное сообщение
	Сообщение завершающее
	Процесс
	Поток управления
	Поток сообщений
	Электронный документ, представляемый конечному потребителю
ИС	Информационная система
Портал	Веб-портал «электронного правительства» <a href="http://www.egov.kz">www.egov.kz</a>
ШЭП	Шлюз «электронного правительства»