

Об утверждении регламента государственной услуги "Предоставление земельного участка для строительства объекта в черте населенного пункта"

Утративший силу

Постановление акимата Костанайской области от 2 июня 2016 года № 260. Зарегистрировано Департаментом юстиции Костанайской области 8 июля 2016 года № 6534. Утратило силу постановлением акимата Костанайской области от 8 января 2020 года № 2

Сноска. Утратило силу постановлением акимата Костанайской области от 08.01.2020 № 2 (вводится в действие по истечении десяти календарных дней после дня его первого официального опубликования).

В соответствии с пунктом 3 статьи 16 Закона Республики Казахстан от 15 апреля 2013 года "О государственных услугах" акимат Костанайской области

П О С Т А Н О В Л Я Е Т :

1. Утвердить прилагаемый регламент государственной услуги "Предоставление земельного участка для строительства объекта в черте населенного пункта".

2. Признать утратившим силу постановление акимата Костанайской области от 14 июля 2015 года № 301 "Об утверждении регламента государственной услуги "Предоставление земельного участка для строительства объекта в черте населенного пункта" (зарегистрировано в Реестре государственной регистрации нормативных правовых актов под № 5803, опубликовано 15 сентября 2015 года в газете "Костанай таңы").

3. Контроль за исполнением настоящего постановления возложить на первого заместителя акима Костанайской области курирующего вопросы земельных отношений.

4. Настоящее постановление вводится в действие по истечении десяти календарных дней после дня его первого официального опубликования.

Аким области

А. Мухамбетов

Утвержден
постановлением акимата
от 2 июня 2016 года № 260

Регламент государственной услуги "Предоставление земельного участка для строительства объекта в черте населенного пункта"

1. Общие положения

1. Государственная услуга "Предоставление земельного участка для строительства объекта в черте населенного пункта" (далее – государственная услуга) оказывается местным исполнительным органом области, районов, города областного значения, акимами города районного значения, поселков, сел, сельских округов (далее – услугодатели).

Прием заявлений и выдача результатов оказания государственной услуги осуществляются через:

1) Департамент "Центр обслуживания населения" - филиал некоммерческого акционерного общества "Государственная корпорация "Правительство для граждан" по Костанайской области (далее – Государственная корпорация);

2) веб-портал "электронного правительства": www.egov.kz (далее - Портал).

2. Форма оказания государственной услуги: электронная (частично автоматизированная) и (или) бумажная.

3. Результат оказания государственной услуги – решение о предоставлении права землепользования на земельный участок с приложением земельно - кадастрового плана, по форме согласно приложению 1 к стандарту государственной услуги "Предоставление земельного участка для строительства объекта в черте населенного пункта", утвержденного приказом исполняющего обязанности Министра национальной экономики Республики Казахстан от 27 марта 2015 года № 270 "Об утверждении стандарта государственной услуги "Предоставление земельного участка для строительства объекта в черте населенного пункта" (зарегистрирован в Реестре государственной регистрации нормативных правовых актов под № 11051) (далее – Стандарт), и договора временного (краткосрочного, долгосрочного) возмездного (безвозмездного) землепользования, либо мотивированный ответ об отказе в оказании государственной услуги в случаях и по основаниям, предусмотренным пунктом 1 0 С т а н д а р т а .

Форма предоставления результата оказания государственной услуги: электронная (частично автоматизированная) и (или) бумажная.

2. Описание порядка действий структурных подразделений (работников) услугодателя в процессе оказания государственной услуги

4. Прием пакета документов и выдача результата оказания государственной услуги через структурные подразделения (работников) услугодателя не осуществляется.

3. Описание порядка взаимодействия структурных подразделений (работников) услугодателя в процессе оказания государственной услуги

5. Прием пакета документов и выдача результата оказания государственной услуги через структурные подразделения (работников) услугодателя не осуществляется.

4. Описание порядка взаимодействия с Государственной корпорацией " Правительство для граждан" и (или) иными услугодателями, а также порядка использования информационных систем в процессе оказания государственной услуги

6. Описание порядка обращения в Государственную корпорацию, длительность обработки запроса услугополучателя:

1) услугополучатель для получения государственной услуги обращается в Государственную корпорацию;

2) работник Государственной корпорации проверяет правильность заполнения заявления и полноту пакета документов, предоставленных услугополучателем, на соответствие пункту 9 Стандарта, 5 (пять) минут.

В случае предоставления услугополучателем неполного пакета документов согласно перечню, предусмотренному пункту 9 Стандарта, работник Государственной корпорации выдает расписку об отказе в приеме документов по форме согласно приложению 5 к Стандарту.

При предоставлении полного пакета документов, работник Государственной корпорации регистрирует их и выдает услугополучателю расписку о приеме соответствующих документов, 5 (пять) минут;

3) работник Государственной корпорации получает письменное согласие услугополучателя на использование сведений, составляющих охраняемую законом тайну, содержащихся в информационных системах, если иное не предусмотрено законами Республики Казахстан, 5 (пять) минут;

4) работник Государственной корпорации подготавливает пакет документов и направляет его услугодателю через курьерскую или иную уполномоченную на это связь (не более 1 дня);

5) услугодатель подготавливает, подписывает и направляет копию результата оказания государственной услуги в Государственную корпорацию, 48 (сорок восемь) рабочих дней;

6) работник Государственной корпорации в срок, указанный в расписке о приеме пакета документов, выдает результат оказания государственной услуги услугополучателю, 15 (пятнадцать) минут.

Государственная корпорация обеспечивает хранение результата в течение трех рабочих дней. По истечении трех рабочих дней услугодатель направляет мотивированный отказ в оказании государственной услуги в Государственную

корпорацию для выдачи услугополучателю.

8. Порядок действий услугодателя и услугополучателя при оказании государственной услуги через Портал:

1) услугополучатель осуществляет регистрацию (авторизацию) на Портале посредством индивидуального идентификационного номера (далее – ИИН);

2) выбирает электронную государственную услугу, заполняет поля электронного запроса и прикрепляет пакет документов, указанных в пункте 9 С т а н д а р т а ;

3) удостоверение электронного запроса для оказания электронной государственной услуги посредством ЭЦП услугополучателя;

4) обработка (проверка, регистрация) электронного запроса услугодателем;

5) услугополучатель получает уведомление о статусе электронного запроса и сроке оказания государственной услуги в "личном кабинете" услугополучателя;

6) услугодатель направляет в "личный кабинет" услугополучателя результата оказания государственной услуги в форме электронного документа, подписанного Э Ц П ;

7) услугополучатель в "личном кабинете" услугополучателя получает результат государственной услуги;

Диаграмма функционального взаимодействия информационных систем, задействованных в оказании государственной услуги через Портал представлена в приложении 1 к настоящему Регламенту.

Подробное описание последовательности процедур (действий), взаимодействий структурных подразделений (работников) услугодателя в процессе оказания государственной услуги отражается в справочнике бизнес-процессов оказания государственной услуги согласно приложению 2 к настоящему Регламенту.

Приложение 1 к Регламенту
государственной услуги
"Предоставление земельного
участка для строительства
объекта в черте населенного
пункта"

Диаграмма функционального взаимодействия информационных систем, задействованных в оказании государственной услуги через Портал

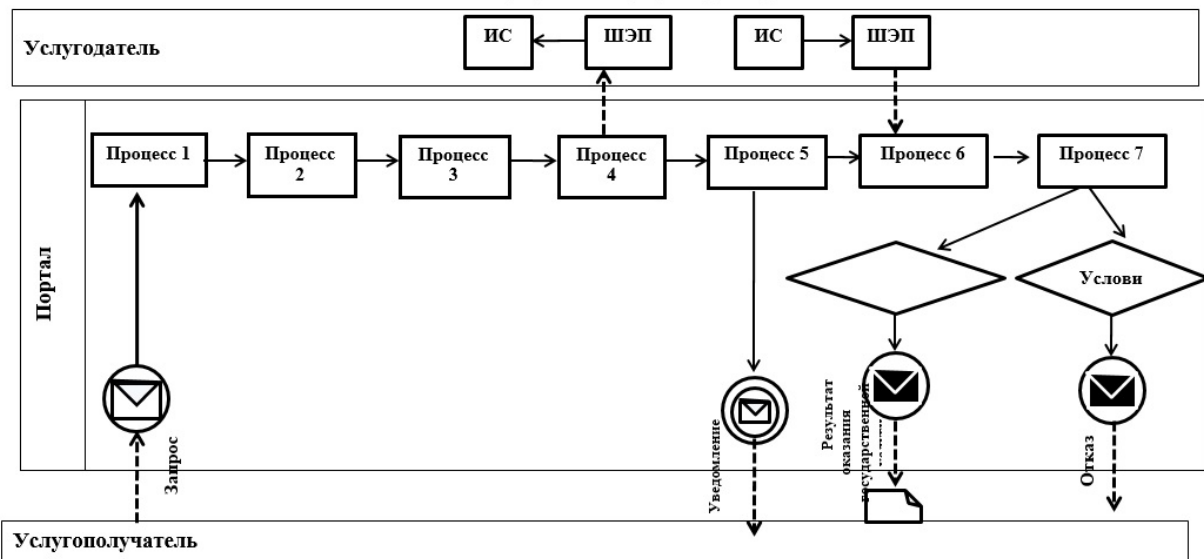

Условные обозначения:

	Сообщение начальное
	Промежуточное сообщение
	Сообщение завершающее
	Процесс
	Условие
	Поток управления
	Поток сообщений
	Электронный документ, представляемый конечному потребителю
ИС	Информационная система
Портал	веб-портал «электронного правительства» www.egov.kz
ШЭП	Шлюз «электронного правительства»

государственной услуги
 "Предоставление земельного участка для строительства объекта в черте населенного пункта"

Справочник бизнес-процессов оказания государственной услуги " Предоставление земельного участка для строительства объекта в черте населенного пункта"

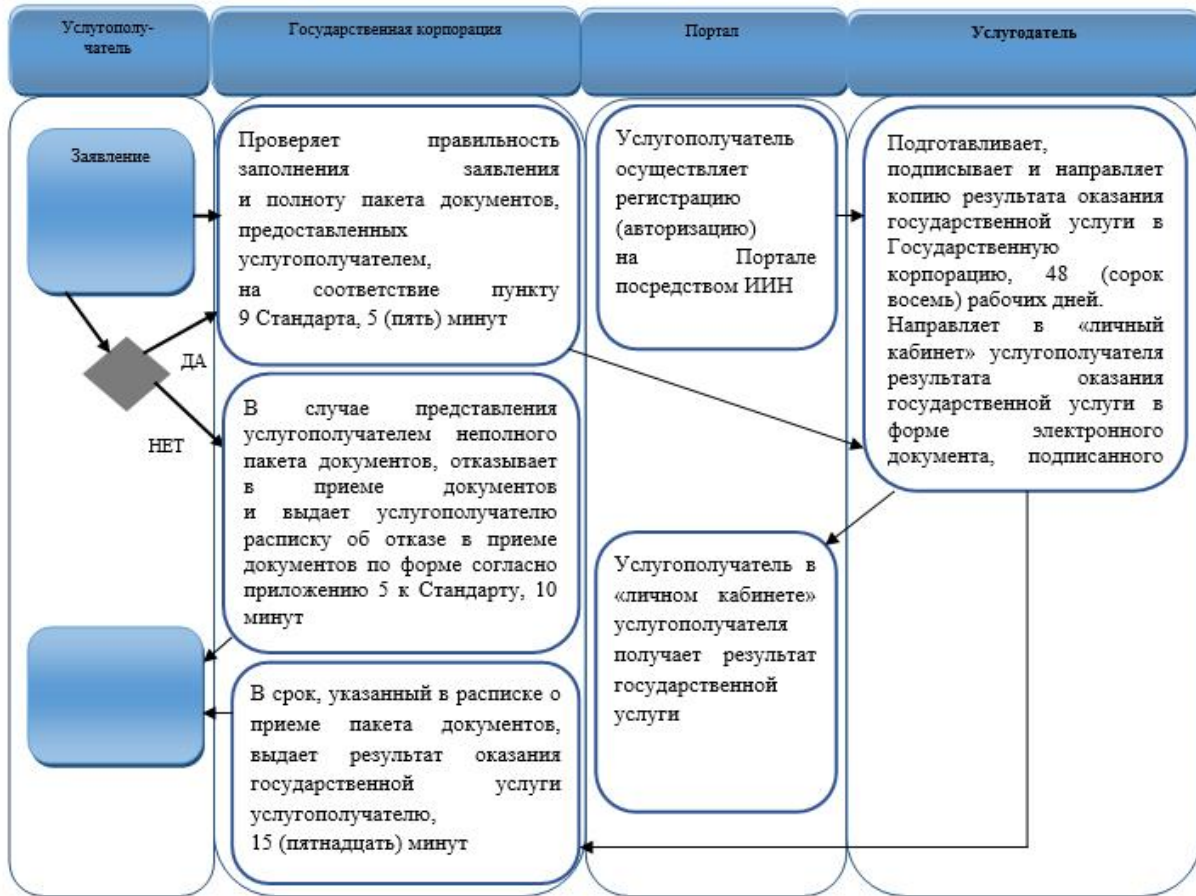

Условные обозначения:



- начало или завершение оказания государственной услуги;



- наименование процедуры (действия) услугодателя и (или) СФЕ;



- вариант выбора;



- переход к следующей процедуре (действию).