

О внесении изменений в постановление Восточно-Казахстанского областного акимата от 21 октября 2015 года № 280 "Об утверждении регламентов государственных услуг в сфере предпринимательства"

Утративший силу

Постановление Восточно-Казахстанского областного акимата от 6 декабря 2016 года № 364. Зарегистрировано Департаментом юстиции Восточно-Казахстанской области 13 января 2017 года № 4826. Утратило силу - постановлением Восточно-Казахстанского областного акимата от 2 апреля 2020 года № 109

Сноска. Утратило силу - постановлением Восточно-Казахстанского областного акимата от 02.04.2020 № 109 (вводится в действие по истечении десяти календарных дней после дня его первого официального опубликования).

Примечание РЦПИ.

В тексте документа сохранена пунктуация и орфография оригинала.

В соответствии с пунктом 2 статьи 27 Закона Республики Казахстан от 23 января 2001 года "О местном государственном управлении и самоуправлении в Республике Казахстан", статьей 16 Закона Республики Казахстан от 15 апреля 2013 года "О государственных услугах", приказом Министра национальной экономики Республики Казахстан от 9 декабря 2015 года № 760 "О внесении изменений в приказ Министра национальной экономики Республики Казахстан от 24 апреля 2015 года № 352 "Об утверждении стандартов государственных услуг в сфере предпринимательства" (зарегистрированным в Реестре государственной регистрации нормативных правовых актов за номером 13233), Восточно-Казахстанский областной акимат **ПОСТАНОВЛЯЕТ:**

1. Внести в постановление Восточно-Казахстанского областного акимата "Об утверждении регламентов государственных услуг в сфере предпринимательства" от 21 октября 2015 года № 280 (зарегистрированное в Реестре государственной регистрации нормативных правовых актов за номером 4241, опубликованное в газетах "Дидар" от 24 декабря 2015 года № 148 (17237), "Рудный Алтай" от 23 декабря 2015 года № 151 (19750) следующие изменения:

пункт 1 изложить в следующей редакции:

"1. Утвердить прилагаемые:

1) регламент государственной услуги "Предоставление субсидирования части ставки вознаграждения по кредитам в рамках Единой программы поддержки и развития бизнеса "Дорожная карта бизнеса 2020";

2) регламент государственной услуги "Предоставление гарантий по кредитам субъектов частного предпринимательства в рамках Единой программы поддержки и развития бизнеса "Дорожная карта бизнеса 2020";

3) регламент государственной услуги "Предоставление государственных грантов в рамках Единой программы поддержки и развития бизнеса "Дорожная карта бизнеса 2020";

4) регламент государственной услуги "Предоставление поддержки по развитию производственной (индустриальной) инфраструктуры в рамках Единой программы поддержки и развития бизнеса "Дорожная карта бизнеса 2020".";

в регламенте государственной услуги "Предоставление субсидирования ставки вознаграждения по кредитам в рамках программы "Дорожная карта бизнеса 2020", утвержденном указанным постановлением:

заголовок изложить в следующей редакции:

"Предоставление субсидирования части ставки вознаграждения по кредитам в рамках Единой программы поддержки и развития бизнеса "Дорожная карта бизнеса 2020";

пункт 1 изложить в следующей редакции:

"1. Государственная услуга "Предоставление субсидирования части ставки вознаграждения по кредитам в рамках Единой программы поддержки и развития бизнеса "Дорожная карта бизнеса 2020" (далее – государственная услуга) оказывается местным исполнительным органом области (далее – услугодатель).

Прием заявлений и выдача результатов оказания государственной услуги осуществляются канцелярией местных исполнительных органов области, городов областного и районного значения.";

в приложении к указанному регламенту:

в правом верхнем углу текст изложить в следующей редакции:

"Приложение к регламенту государственной услуги "Предоставление субсидирования части ставки вознаграждения по кредитам в рамках Единой программы поддержки и развития бизнеса "Дорожная карта бизнеса 2020";

наименование справочника бизнес-процессов изложить в следующей редакции:

"Справочник бизнес-процессов оказания государственной услуги "Предоставление субсидирования части ставки вознаграждения по кредитам в рамках Единой программы поддержки и развития бизнеса "Дорожная карта бизнеса 2020";

регламент государственной услуги "Предоставление гарантий по кредитам в рамках программы "Дорожная карта бизнеса 2020", утвержденный указанным постановлением, изложить в новой редакции согласно приложению к настоящему постановлению;

в регламенте государственной услуги "Предоставление государственных грантов в рамках программы "Дорожная карта бизнеса 2020", утвержденном указанным постановлением:

заголовок изложить в следующей редакции:

"Предоставление государственных грантов в рамках Единой программы поддержки и развития бизнеса "Дорожная карта бизнеса 2020";

пункт 1 изложить в следующей редакции:

"1. Государственная услуга "Предоставление государственных грантов в рамках Единой программы поддержки и развития бизнеса "Дорожная карта бизнеса 2020" (далее – государственная услуга) оказывается местным исполнительным органом области (далее – услугодатель).

Прием заявлений и выдача результатов оказания государственной услуги осуществляются канцелярией местных исполнительных органов области, городов областного и районного значения.";

в приложении к указанному регламенту:

в правом верхнем углу текст изложить в следующей редакции:

"Приложение к регламенту государственной услуги "Предоставление государственных грантов в рамках Единой программы поддержки и развития бизнеса "Дорожная карта бизнеса 2020";

наименование справочника бизнес-процессов изложить в следующей редакции:

"Справочник бизнес-процессов оказания государственной услуги "Предоставление государственных грантов в рамках Единой программы поддержки и развития бизнеса "Дорожная карта бизнеса 2020";

в регламенте государственной услуги "Предоставление поддержки по развитию производственной (индустриальной) инфраструктуры в рамках программы "Дорожная карта бизнеса 2020", утвержденном указанным постановлением:

заголовок изложить в следующей редакции:

"Предоставление поддержки по развитию производственной (индустриальной) инфраструктуры в рамках Единой программы поддержки и развития бизнеса "Дорожная карта бизнеса 2020";

пункт 1 изложить в следующей редакции:

"1. Государственная услуга "Предоставление поддержки по развитию производственной (индустриальной) инфраструктуры в рамках Единой программы поддержки и развития бизнеса "Дорожная карта бизнеса 2020" (далее – государственная услуга) оказывается местным исполнительным органом области (далее – услугодатель).

Прием заявлений и выдача результатов оказания государственной услуги осуществляются канцелярией местных исполнительных органов области, городов областного и районного значения.";

в приложении к указанному регламенту:

в правом верхнем углу текст изложить в следующей редакции:

"Приложение к регламенту государственной услуги "Предоставление поддержки по развитию производственной (индустриальной) инфраструктуры в рамках Единой программы поддержки и развития бизнеса "Дорожная карта бизнеса 2020";

наименование справочника бизнес-процессов изложить в следующей редакции:

"Справочник бизнес-процессов оказания государственной услуги "Предоставление поддержки по развитию производственной (индустриальной) инфраструктуры в рамках Единой программы поддержки и развития бизнеса "Дорожная карта бизнеса 2020".

2. Настоящее постановление вводится в действие по истечении десяти календарных дней после дня его первого официального опубликования.

Аким

Восточно-Казахстанской области

Д. Ахметов

Приложение к постановлению
Восточно-Казахстанского
областного акимата
от "6" декабря 2016 года № 364
Утвержден постановлением
Восточно-Казахстанского
областного акимата
от 21 октября 2015 года № 280

Регламент государственной услуги "Предоставление гарантий по кредитам субъектов частного предпринимательства в рамках Единой программы поддержки и развития бизнеса "Дорожная карта бизнеса 2020"

1. Общие положения

1. Государственная услуга "Предоставление гарантий по кредитам субъектов частного предпринимательства в рамках Единой программы поддержки и развития бизнеса "Дорожная карта бизнеса 2020" (далее – государственная услуга) оказывается местным исполнительным органом области (далее – услугодатель).

Прием заявлений и выдача результатов оказания государственной услуги осуществляются через:

1) канцелярию местных исполнительных органов области, городов областного и районного значения;

2) канцелярию акционерного общества "Фонд развития предпринимательства "Даму" (далее – финансовое агентство);

3) веб-портал "электронного правительства" www.egov.kz (далее – веб-портал) по кредитам не более 180 миллионов (далее – млн.) тенге.

2. Форма оказания государственной услуги: электронная (частично автоматизированная) и (или) бумажная.

3. Результат оказания государственной услуги: по кредитам свыше 180 млн. тенге - выписка из протокола заседания Регионального координационного совета (далее – РКС), по кредитам до 180 млн. тенге – предварительное гарантийное письмо либо уведомление с указанием принятого решения уполномоченного органа финансового агентства.

Форма предоставления результата оказания государственной услуги: электронная и бумажная.

В случае обращения за результатом оказания государственной услуги на бумажном носителе, результат оказания государственной услуги оформляется в электронной форме, распечатывается, заверяется печатью и подписью уполномоченного лица услугодателя.

При обращении через веб-портал результат оказания государственной услуги направляется услугополучателю в "личный кабинет" в форме электронного документа, удостоверенного электронной цифровой подписью (далее – ЭЦП) уполномоченного органа.

2. Описание порядка действий структурных подразделений (работников) услугодателя в процессе оказания государственной услуги

4. Основанием для начала процедуры (действия) по оказанию государственной услуги является наличие заявления или электронного запроса услугополучателя.

5. Содержание процедур (действий), входящих в состав процесса оказания государственной услуги, длительность выполнения:

действие 1 – канцелярия местного исполнительного органа района или города областного значения (далее – МИО района или города областного значения) осуществляет прием и регистрацию пакета документов услугополучателя, согласно пункту 9 стандарта государственной услуги "Предоставление гарантий по кредитам субъектов частного предпринимательства в рамках Единой программы поддержки и развития бизнеса "Дорожная карта бизнеса 2020", утвержденного приказом Министра национальной экономики Республики

Казахстан от 24 апреля 2015 года № 352 (зарегистрированным в Реестре государственной регистрации нормативных правовых актов за номером 11181) (далее – Стандарт). Длительность выполнения – 20 (двадцать) минут;

действие 2 – проверка полноты документов услугополучателя исполнителем МИО района или города областного значения, предварительное рассмотрение проекта, проверка участия услугополучателя в других государственных программах, подготовка сопроводительного письма и направление пакета документов услугополучателя услугодателю. Длительность выполнения – 2 (два) рабочих дня;

действие 3 – канцелярия услугодателя осуществляет прием и регистрацию пакета документов услугополучателя. Длительность выполнения – 20 (двадцать) минут;

действие 4 – исполнитель услугодателя проверяет полноту пакета документов, проверяет проект услугополучателя на предмет соответствия условиям оказания государственной услуги, рассматривает информацию об участии в других государственных программах, использовании иных мер государственной поддержки через государственные институты развития, рассматривает проекты услугополучателей, реализуемые в приоритетных для региона секторах экономики, вносит на рассмотрение РКС список проектов услугополучателей, формирует вопрос повестки дня, определяет дату, время и место проведения заседания РКС. Длительность выполнения – 8 (восемь) рабочих дней;

действие 5 – проведение заседания РКС. Длительность выполнения – 1 (один) рабочий день;

действие 6 – оформление секретарем РКС протокола заседания РКС, подготовка выписки из протокола заседания РКС и сопроводительного письма. Длительность выполнения – 2 (два) рабочих дня;

действие 7 – канцелярией услугодателя осуществляется регистрация сопроводительного письма и направление выписки из протокола РКС в банк. Длительность выполнения – 1 (один) рабочий день.

Срок оказания государственной услуги:

после сдачи пакета документов услугополучателем:

1) по кредитам свыше 180 млн. тенге – 15 (пятнадцать) рабочих дней.

В случаях наличия замечаний к представленным документам и/или необходимости представления дополнительной информации, услугодателем выявленные замечания и/или запрос о представлении информации направляются услугополучателю для их устранения;

2) по кредитам до 180 млн. тенге – 5 (пять) рабочих дней после получения финансовым агентством документов от Банка;

веб-портал по кредитам до 180 млн. тенге в течение 5 (пяти) рабочих дней после получения финансовым агентством документов от Банка.

В случаях наличия замечаний к представленным документам и/или необходимости представления дополнительной информации, выявленные замечания и/или запрос о представлении информации направляются Банку финансовым агентством для устранения и/или представления информации в течение 5 (пяти) рабочих дней. При этом, срок рассмотрения документов, финансовым агентством возобновляется.

6. Результатом процедуры (действия) по оказанию государственной услуги по действию 1, указанному в пункте 5 настоящего Регламента, являются зарегистрированные документы услугополучателя, которые служат основанием для начала выполнения действия 2, указанного в пункте 5 настоящего Регламента

Результатом процедуры (действия) по оказанию государственной услуги по действию 2, указанному в пункте 5 настоящего Регламента, является сопроводительное письмо услугодателю, которое служит основанием для начала выполнения действия 3, указанного в пункте 5 настоящего Регламента.

Результатом процедуры (действия) по оказанию государственной услуги по действию 3, указанному в пункте 5 настоящего Регламента, являются зарегистрированные документы услугополучателя, которые служат основанием для начала выполнения действия 4, указанного в пункте 5 настоящего Регламента

Результатом процедуры (действия) по оказанию государственной услуги по действию 4, указанному в пункте 5 настоящего Регламента, является согласование даты, времени, места проведения заседания РКС, которое служит основанием для начала выполнения действия 5, указанного в пункте 5 настоящего Регламента.

Результатом процедуры (действия) по оказанию государственной услуги по действию 5, указанному в пункте 5 настоящего Регламента, является проведение заседания РКС, что служит основанием для начала выполнения действия 6, указанного в пункте 5 настоящего Регламента.

Результатом процедуры (действия) по оказанию государственной услуги по действию 6, указанному в пункте 5 настоящего Регламента, является оформленный протокол РКС, с указанием причин предоставления/не предоставления гарантий, что служит основанием для начала выполнения действия 7, указанного в пункте 5 настоящего Регламента.

Результатом процедуры (действия) по оказанию государственной услуги по действию 7, указанному в пункте 5 настоящего Регламента, является выписка из протокола РКС.

3. Описание порядка взаимодействия структурных подразделений (работников) услугодателя в процессе оказания государственной услуги

7. Перечень структурных подразделений услугодателя, которые участвуют в процессе оказания государственной услуги:

- 1) канцелярия МИО района или города областного значения;
- 2) исполнитель МИО района или города областного значения;
- 3) канцелярия услугодателя;
- 4) исполнитель услугодателя;
- 5) секретарь РКС.

8. Описание процедур (действий), необходимых для оказания государственной услуги:

1) канцелярия МИО района или города областного значения осуществляет прием и регистрацию пакета документов услугополучателя. Длительность выполнения – 20 (двадцать) минут;

2) проверка пакета документов услугополучателя исполнителем МИО района или города областного значения, подготовка сопроводительного письма и направление пакета документов услугодателю. Длительность выполнения – 2 (два) рабочих дня;

3) канцелярия услугодателя осуществляет прием и регистрацию пакета документов услугополучателя. Длительность выполнения – 20 (двадцать) минут;

4) исполнитель услугодателя проверяет полноту пакета документов, проверяет проект услугополучателя на предмет соответствия условиям оказания государственной услуги, рассматривает информацию об участии в других государственных программах, использовании иных мер государственной поддержки через государственные институты развития, рассматривает проекты услугополучателей, реализуемые в приоритетных для региона секторах экономики, вносит на рассмотрение РКС список проектов услугополучателей, формирует вопрос повестки дня, определяет дату, время и место проведения заседания РКС. Длительность выполнения – 8 (восемь) рабочих дней;

5) заседание РКС. Длительность выполнения – 1 (один) рабочий день;

6) секретарь РКС оформляет протокол заседания РКС, подготавливает выписку из протокола заседания РКС, сопроводительное письмо и передает на подпись руководству услугодателя. Длительность выполнения – 2 (два) рабочих дня;

7) канцелярией услугодателя осуществляется регистрация сопроводительного письма и направление выписки протокола РКС в банк. Длительность выполнения – 1 (один) рабочий день.

4. Описание порядка использования информационных систем в процессе оказания государственной услуги

9. Порядок обращения и последовательности процедур (действий) услугодателя и услугополучателя при оказании государственной услуги через веб-портал:

1) услугополучатель осуществляет регистрацию на веб-портале с помощью своего регистрационного свидетельства ЭЦП, которое хранится в интернет-браузере компьютера услугополучателя (осуществляется для незарегистрированных услугополучателей на веб-портале);

2) процесс 1 – прикрепление в интернет-браузер компьютера услугополучателя регистрационного свидетельства ЭЦП, процесс ввода услугополучателем пароля (процесс авторизации) на веб-портале для получения государственной услуги;

3) условие 1 – проверка на веб-портале подлинности данных о зарегистрированном услугополучателе через логин (ИИН/БИН) и пароль;

4) процесс 2 – формирование веб-порталом сообщения об отказе в авторизации в связи с имеющимися нарушениями в данных услугополучателя;

5) процесс 3 – выбор услугополучателем услуги, указанной в настоящем регламенте, вывод на экран формы запроса для оказания услуги и заполнение получателем формы (ввод данных) с учетом ее структуры и форматных требований, прикрепление к форме запроса необходимых документов в электронном виде;

6) процесс 4 – оплата услуги на ПШЭП, а затем эта информация поступает в ИС ГБД;

7) условие 2 – проверка в ИС ГБД факта оплаты за оказание услуги;

8) процесс 5 – формирование сообщения об отказе в запрашиваемой услуге, в связи с отсутствием оплаты за оказание услуги в ИС ГБД;

9) процесс 6 - выбор услугополучателем регистрационного свидетельства ЭЦП для удостоверения (подписания) запроса;

10) условие 3 – проверка на веб-портале срока действия регистрационного свидетельства ЭЦП и отсутствия в списке отозванных (аннулированных) регистрационных свидетельств, а также соответствия идентификационных данных между ИИН/БИН, указанным в запросе, и ИИН/БИН, указанным в регистрационном свидетельстве ЭЦП;

11) процесс 7 – формирование сообщения об отказе в запрашиваемой услуге в связи с не подтверждением подлинности ЭЦП услугополучателя;

12) процесс 8 – удостоверение (подписание) посредством ЭЦП услугополучателя заполненной формы (введенных данных) запроса на оказание услуги;

13) процесс 9 – регистрация электронного документа (запроса услугополучателя) в ИС ГБД и обработка запроса в ИС ГБД;

14) условие 4 – проверка услугодателем соответствия услугополучателя квалификационным требованиям и основаниям для оказания государственной услуги;

15) процесс 10 – формирование сообщения об отказе в запрашиваемой услуге в связи с имеющимися нарушениями в данных услугополучателя в ИС ГБД;

16) процесс 11 – получение услугополучателем результата оказания государственной услуги, сформированного веб-порталом. Электронный документ формируется с использованием ЭЦП уполномоченного лица услугодателя.

Диаграмма функционального взаимодействия информационных систем, задействованных в оказании государственной услуги, приведена в приложении 1 к настоящему Регламенту.

10. Подробное описание последовательности процедур (действий), взаимодействий структурных подразделений (работников) услугодателя в процессе оказания государственной услуги, а также порядка использования информационных систем в процессе оказания государственной услуги, отражается в справочнике бизнес-процессов оказания государственной услуги, согласно приложению 2 к настоящему Регламенту. Справочник бизнес-процессов оказания государственной услуги размещается на веб-портале "электронного правительства", интернет-ресурсе услугодателя.

Примечание.

Расшифровка аббревиатур:

ИС ГБД - информационная система государственной базы данных;

ИИН – индивидуальный идентификационный номер;

БИН - бизнес-идентификационный номер;

ПШЭП – платежный шлюз "электронного правительства".

Приложение 1 к регламенту
государственной услуги
"Предоставление гарантий по
кредитам субъектов частного
предпринимательства в рамках
Единой программы поддержки и
развития бизнеса "Дорожная
карта бизнеса 2020"

**Диаграмма функционального взаимодействия информационных систем,
задействованных в оказании государственной услуги**

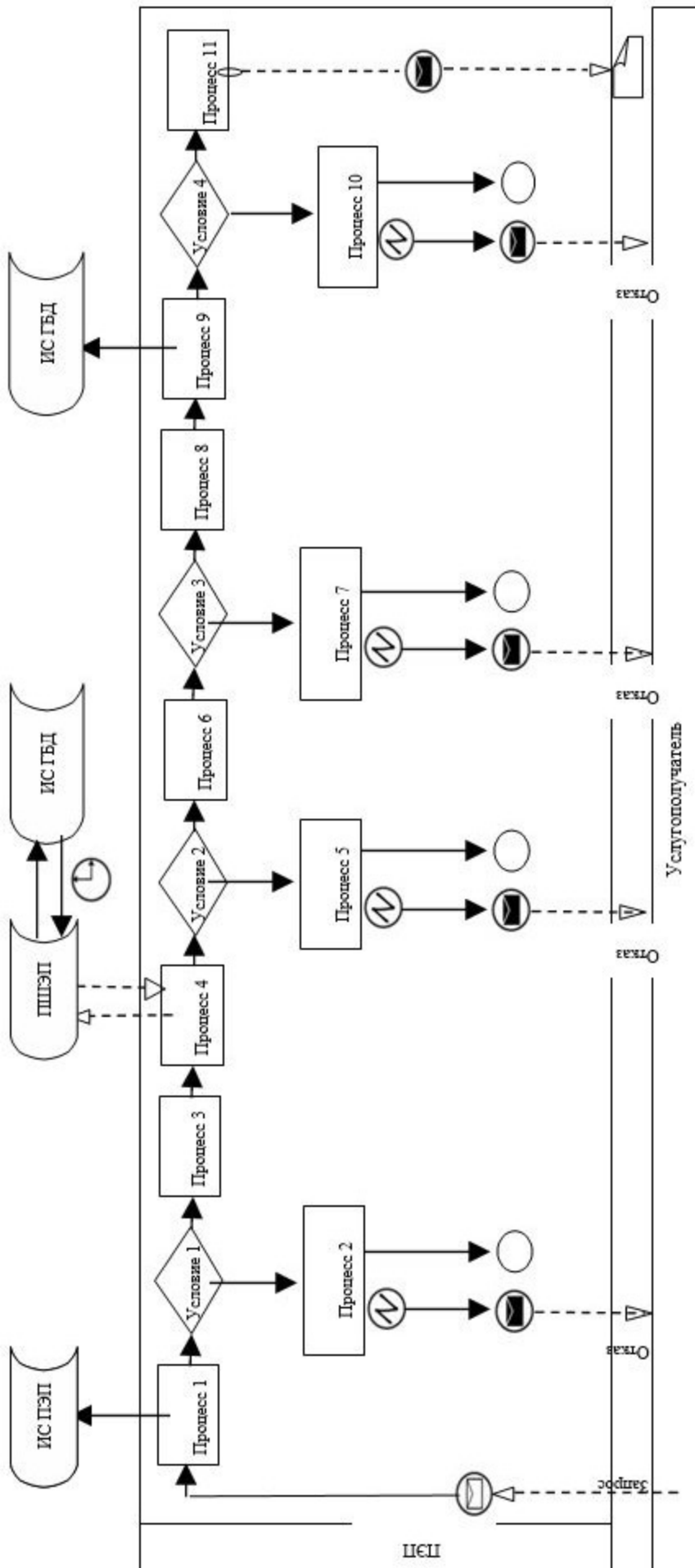

ИСП

ИСПЭП

ИСПГБД

Услугополучатель

Отказ

Отказ

Отказ

Условные обозначения

	Сообщение начальное
	Сообщение завершающее
	Сообщение промежуточное
	Простое событие завершающее
	Ошибка
	Информационная система
	Процесс
	Условие
	Поток управление
	Поток сообщений
	Электронный документ, предоставляемый конечному пользователю

Приложение 2 к регламенту
государственной услуги
"Предоставление гарантий по
кредитам субъектов частного
предпринимательства в рамках
Единой программы поддержки и
развития бизнеса "Дорожная
карта бизнеса 2020"

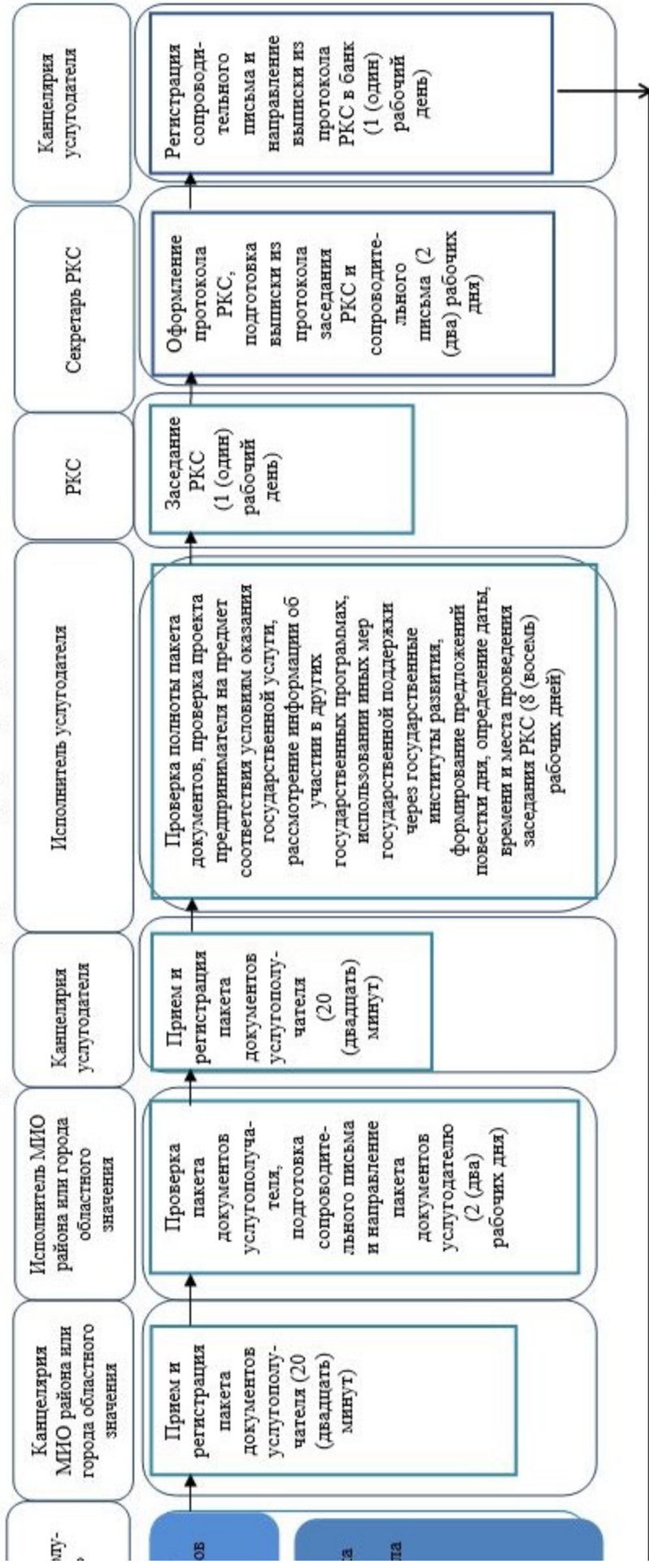

Справочник бизнес-процессов оказания государственной услуги "
Предоставление гарантий по кредитам субъектов частного
предпринимательства в рамках Единой программы поддержки и развития
бизнеса "Дорожная карта бизнеса 2020"

1. При оказании государственной услуги через услугодателя





Условные обозначения:

-  - начало или завершение оказания государственной услуги
-  - наименование процедуры (действия) услугополучателя и (или) структурно-функциональной единицы
-  - переход к следующей процедуре (действию)

2. При оказании государственной услуги через веб-портал

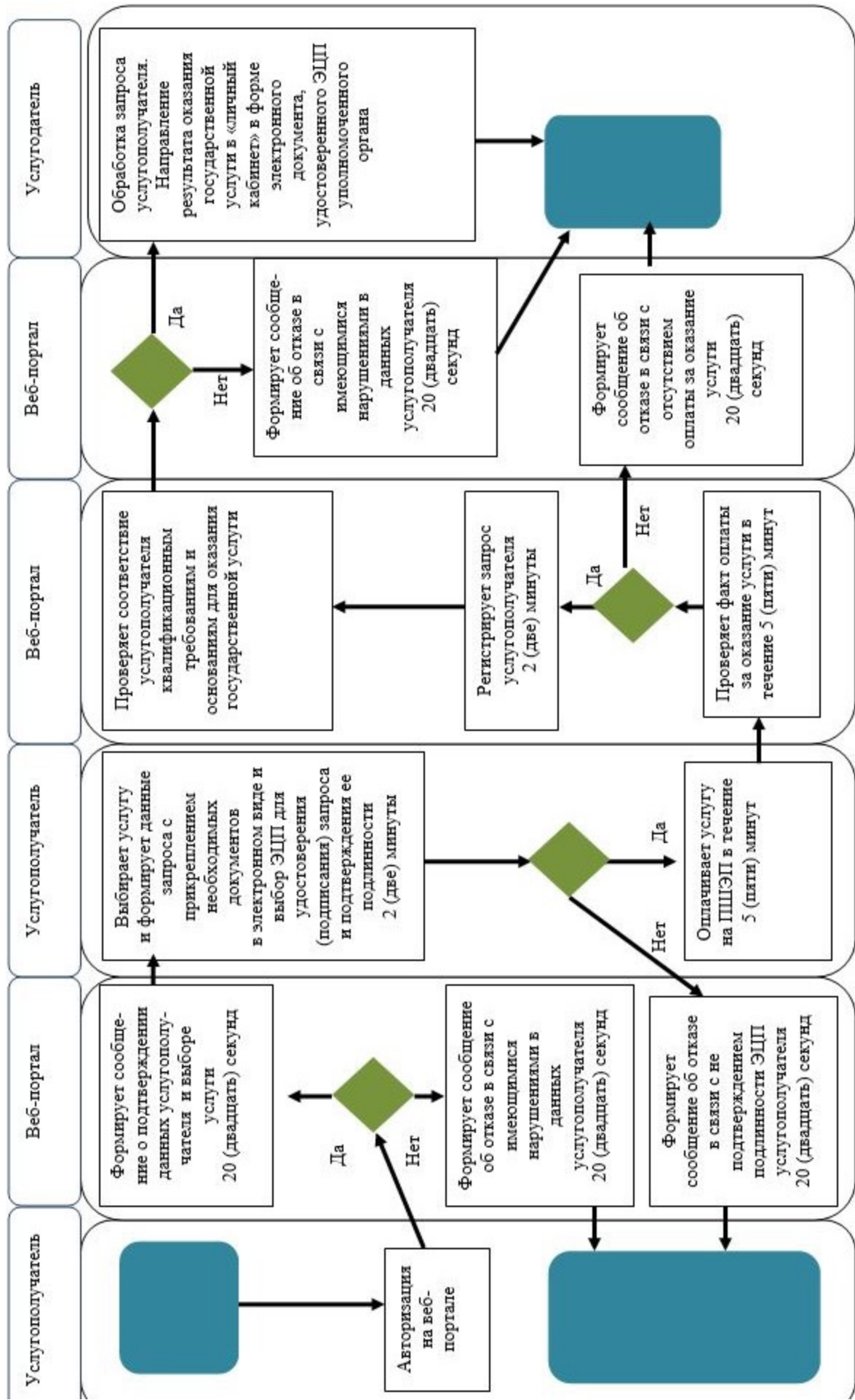

Услугополучатель

Веб-портал

Услугополучатель

Веб-портал

Веб-портал

Услугодатель

Формирует сообщение о подтверждении данных, услугополучателя и выборе услуги 20 (двадцать) секунд

Да
Нет

Формирует сообщение об отказе в связи с имеющимися нарушениями в данных услугополучателя 20 (двадцать) секунд

Формирует сообщение об отказе в связи с не подтверждением подписности ЭЦП услугополучателя 20 (двадцать) секунд

Выбирает услугу и формирует данные запроса с прикреплением необходимых документов в электронном виде и выбор ЭЦП для удостоверения (подписания) запроса и подтверждения ее подлинности 2 (две) минуты

Регистрирует запрос услугополучателя 2 (две) минуты

Проверяет соответствие услугополучателя квалификационным требованиям и основаниям для оказания государственной услуги

Формирует сообщение об отказе в связи с имеющимися нарушениями в данных услугополучателя 20 (двадцать) секунд

Формирует сообщение об отказе в связи с отсутствием оплаты за оказание услуги 20 (двадцать) секунд

Обработка запроса услугополучателя. Направление результата оказания государственной услуги в «личный кабинет» в форме электронного документа, удостоверенного ЭЦП уполномоченного органа

Условные обозначения:



- начало или завершение оказания государственной услуги



- наименование процедуры (действия) услугополучателя и (или) структурно-функциональной единицы



- вариант выбора



- переход к следующей процедуре (действию)