

О внесении изменений в постановление акимата от 4 июля 2016 года № 323 "Об утверждении регламентов государственных услуг в области охраны окружающей среды"

Утративший силу

Постановление акимата Костанайской области от 11 апреля 2019 года № 151. Зарегистрировано Департаментом юстиции Костанайской области 12 апреля 2019 года № 8350. Утратило силу постановлением акимата Костанайской области от 13 января 2020 года № 9

Сноска. Утратило силу постановлением акимата Костанайской области от 13.01.2020 № 9 (вводится в действие по истечении десяти календарных дней после дня его первого официального опубликования).

В соответствии со статьей 16 Закона Республики Казахстан от 15 апреля 2013 года "О государственных услугах" акимат Костанайской области **ПОСТАНОВЛЯЕТ:**

1. Внести в постановление акимата Костанайской области "Об утверждении регламентов государственных услуг в области охраны окружающей среды" от 4 июля 2016 года № 323 (опубликовано 17 августа 2016 года в информационно-правовой системе "Эділет", зарегистрировано в Реестре государственной регистрации нормативных правовых актов под № 6570) следующие изменения:

регламент государственной услуги "Выдача разрешений на эмиссии в окружающую среду для объектов II, III и IV категорий", утвержденный указанным постановлением, изложить в новой редакции согласно приложению 1 к настоящему постановлению;

регламент государственной услуги "Выдача заключений государственной экологической экспертизы для объектов II, III и IV категорий", утвержденный указанным постановлением, изложить в новой редакции согласно приложению 2 к настоящему постановлению.

2. Государственному учреждению "Управление природных ресурсов и регулирования природопользования акимата Костанайской области" в установленном законодательством Республики Казахстан порядке обеспечить:

1) государственную регистрацию настоящего постановления в территориальном органе юстиции;

2) в течение десяти календарных дней со дня государственной регистрации настоящего постановления направление его копии в бумажном и электронном

виде на казахском и русском языках в Республиканское государственное предприятие на праве хозяйственного ведения "Институт законодательства и правовой информации Республики Казахстан" для официального опубликования и включения в Эталонный контрольный банк нормативных правовых актов Республики Казахстан;

3) размещение настоящего постановления на интернет-ресурсе акимата Костанайской области после его официального опубликования.

3. Контроль за исполнением настоящего постановления возложить на курирующего заместителя акима Костанайской области.

4. Настоящее постановление вводится в действие по истечении десяти календарных дней после дня его первого официального опубликования.

Приложение 1
к постановлению акимата
от 11 апреля 2019 года
№ 151

Приложение 1
к постановлению акимата
от 4 июля 2016 года
№ 323

Регламент государственной услуги "Выдача разрешений на эмиссии в окружающую среду для объектов II, III и IV категорий"

1. Общие положения

1. Государственная услуга "Выдача разрешений на эмиссии в окружающую среду для объектов II, III и IV категорий" (далее – государственная услуга) оказывается местным исполнительным органом области (государственное учреждение "Управление природных ресурсов и регулирования природопользования акимата Костанайской области") (далее – услугодатель).

Прием заявления и выдача результата оказания государственной услуги осуществляется через веб-портал "электронного правительства" www.egov.kz, www.elicense.kz (далее – Портал).

2. Форма оказания государственной услуги: электронная.

3. Результат оказания государственной услуги – разрешение, переоформление разрешения на эмиссии в окружающую среду для объектов II, III и IV категорий либо мотивированный ответ об отказе в оказании государственной услуги, в случаях и по основаниям, предусмотренным пунктом 10 стандарта государственной услуги "Выдача разрешений на эмиссии в окружающую среду для объектов II, III и IV категорий", утвержденного приказом Министра

энергетики Республики Казахстан от 23 апреля 2015 года № 301 "Об утверждении стандартов государственных услуг в области охраны окружающей среды" (зарегистрирован в Реестре государственной регистрации нормативных правовых актов под № 11229) (далее – Стандарт).

Форма представления результата оказания государственной услуги: электронная.

2. Описание порядка действий структурных подразделений (работников) услугодателя в процессе оказания государственной услуги

4. Государственная услуга через структурные подразделения (работников) услугодателя не оказывается.

3. Описание порядка взаимодействия структурных подразделений (работников) услугодателя в процессе оказания государственной услуги

5. Государственная услуга через структурные подразделения (работников) услугодателя не оказывается.

4. Описание порядка взаимодействия с Государственной корпорацией "Правительство для граждан" и (или) иными услугодателями, а также порядка использования информационных систем в процессе оказания государственной услуги

6. Государственная услуга через Филиал некоммерческого акционерного общества "Государственная корпорация "Правительство для граждан" по Костанайской области не оказывается.

7. Описание порядка обращения и последовательности процедур (действий) услугодателя и услугополучателя при оказании государственной услуги через Портал:

1) услугополучатель осуществляет регистрацию, авторизацию на Портале посредством индивидуального идентификационного номера (далее – ИИН) для физических лиц либо посредством бизнес-идентификационного номера (далее – БИН) для юридических лиц;

2) услугополучатель производит выбор электронной государственной услуги, заполнение полей электронной заявки и прикрепление пакета документов, указанных в пункте 9 Стандарта;

3) услугополучатель производит удостоверение электронной заявки для оказания электронной государственной услуги посредством электронной цифровой подписи (далее – ЭЦП);

4) услугодатель осуществляет обработку (проверку, регистрацию) электронной заявки услугополучателя;

5) услугополучатель получает уведомления о статусе электронной заявки и сроки оказания государственной услуги, указанной в пункте 4 Стандарта, в "личный кабинет" услугополучателя на Портале;

6) услугодатель направляет в "личный кабинет" услугополучателя результат оказания государственной услуги в форме электронного документа, подписанного ЭЦП;

7) услугополучатель получает результат оказания государственной услуги через портал в "личном кабинете" услугополучателя.

Диаграмма функционального взаимодействия информационных систем указана в приложении к настоящему Регламенту.

Приложение к Регламенту
государственной услуги
"Выдача разрешений на эмиссии
в окружающую среду для
объектов II, III и IV категорий"

Диаграмма функционального взаимодействия при оказании государственной услуги через Портал

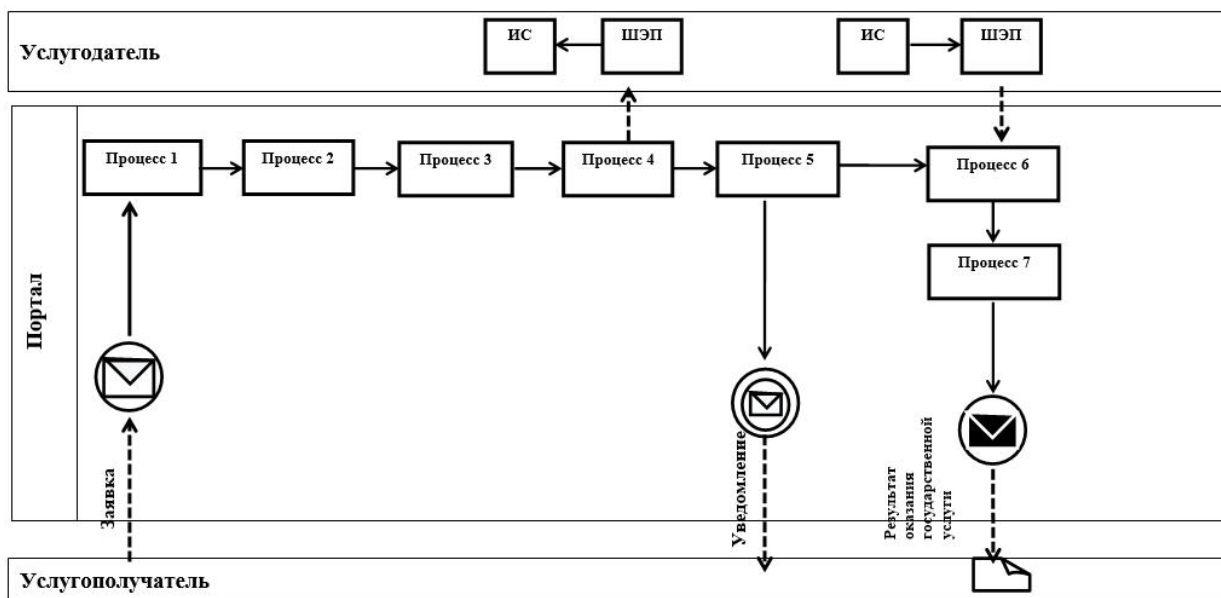

Условные обозначения и сокращения:

| | |
|---|---|
|  | Сообщение начальное |
|  | Промежуточное сообщение |
|  | Сообщение завершающее |
|  | Процесс |
|  | Условие |
|  | Поток управления |
|  | Поток сообщений |
|  | Электронный документ, представляемый конечному потребителю |
| ИС | Информационная система |
| Портал | Веб-портал «электронного правительства»: www.egov.kz , www.elicense.kz |
| ШЭП | Шлюз «электронного правительства» |

Приложение 2
к постановлению акимата
от 11 апреля 2019 года
№ 151

Приложение 2
к постановлению акимата
от 4 июля 2016 года
№ 323

Регламент государственной услуги "Выдача заключений государственной экологической экспертизы для объектов II, III и IV категорий"

1. Общие положения

1. Государственная услуга "Выдача заключений государственной экологической экспертизы для объектов II, III и IV категорий" (далее –

государственная услуга) оказывается местным исполнительным органом области (государственное учреждение "Управление природных ресурсов и регулирования природопользования акимата Костанайской области") (далее – услугодатель).

Прием заявления и выдача результата оказания государственной услуги осуществляется через веб-портал "электронного правительства" www.egov.kz, www.elicense.kz (далее – Портал).

2. Форма оказываемой государственной услуги: электронная.

3. Результат оказания государственной услуги – выдача заключения государственной экологической экспертизы объектов II, III и IV категорий по форме, согласно приложению 1 к стандарту государственной услуги "Выдача заключений государственной экологической экспертизы для объектов II, III и IV категорий", утвержденному приказом Министра энергетики Республики Казахстан от 23 апреля 2015 года № 301 "Об утверждении стандартов государственных услуг в области охраны окружающей среды" (зарегистрирован в Реестре государственной регистрации нормативных правовых актов под № 11229) (далее – Стандарт), либо мотивированный ответ об отказе в оказании государственной услуги, в случаях и по основаниям, предусмотренным пунктом 10 Стандарта.

Форма предоставления результата оказания государственной услуги: электронная.

2. Описание порядка действий структурных подразделений (работников) услугодателя в процессе оказания государственной услуги

4. Государственная услуга через структурные подразделения (работников) услугодателя не оказывается.

3. Описание порядка взаимодействия структурных подразделений (работников) услугодателя в процессе оказания государственной услуги

5. Государственная услуга через структурные подразделения (работников) услугодателя не оказывается.

4. Описание порядка взаимодействия с Государственной корпорацией "Правительство для граждан" и (или) иными услугодателями, а также порядка использования информационных систем в процессе оказания государственной услуги

6. Государственная услуга через Филиал некоммерческого акционерного общества "Государственная корпорация "Правительство для граждан" по Костанайской области не оказывается.

7. Описание порядка обращения и последовательности процедур (действий) услугодателя и услугополучателя при оказании государственной услуги через Портал:

1) услугополучатель осуществляет регистрацию, авторизацию на Портале посредством индивидуального идентификационного номера (далее – ИИН) для физических лиц либо посредством бизнес-идентификационного номера (далее – БИН) для юридических лиц;

2) услугополучатель производит выбор электронной государственной услуги, заполнение полей электронной заявки и прикрепление пакета документов, указанных в пункте 9 Стандарта;

3) услугополучатель производит удостоверение электронной заявки для оказания электронной государственной услуги посредством электронной цифровой подписи (далее – ЭЦП);

4) услугодатель осуществляет обработку (проверку, регистрацию) электронной заявки услугополучателя;

5) услугополучатель получает уведомления о статусе электронной заявки и сроке оказания государственной услуги, указанной в пункте 4 Стандарта, в "личный кабинет" услугополучателя на Портале;

6) услугодатель направляет в "личный кабинет" услугополучателя результат оказания государственной услуги в форме электронного документа, подписанного ЭЦП;

7) услугополучатель получает результат оказания государственной услуги через Портал в "личном кабинете" услугополучателя.

Диаграмма функционального взаимодействия информационных систем указана в приложении к настоящему Регламенту.

Приложение к Регламенту
государственной услуги
"Выдача заключений
государственной экологической
экспертизы для объектов II, III и
IV категорий"

**Диаграмма функционального взаимодействия при оказании
государственной услуги через Портал**

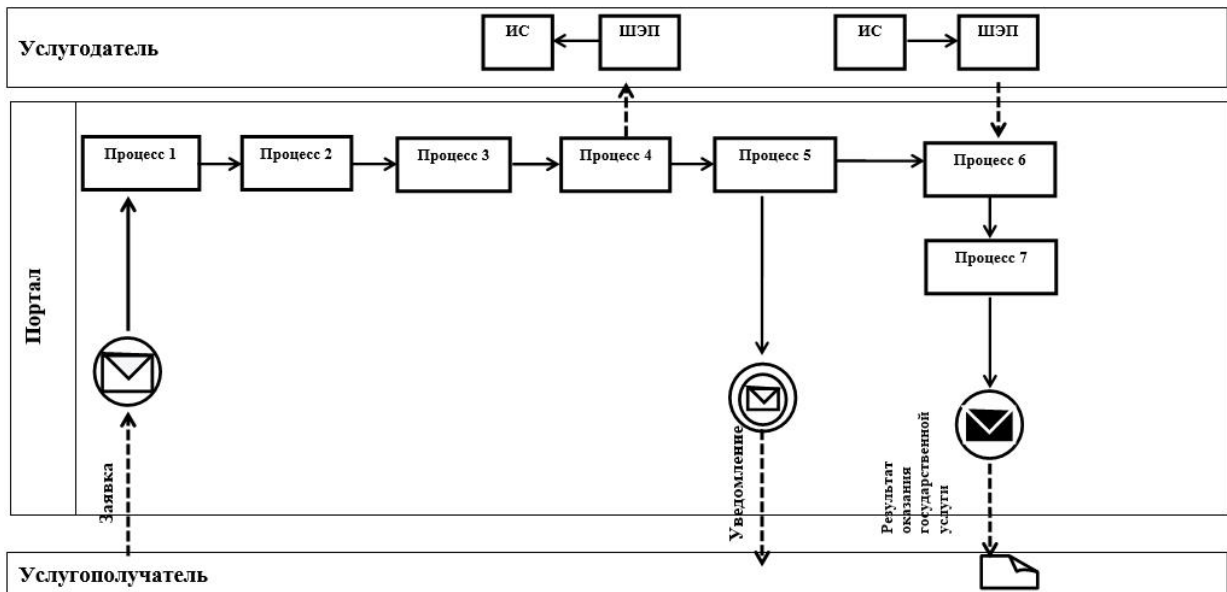

Условные обозначения и сокращения:

| | |
|--------|--|
| | Сообщение начальное |
| | Промежуточное сообщение |
| | Сообщение завершающее |
| | Процесс |
| | Условие |
| | Поток управления |
| | Поток сообщений |
| | Электронный документ, представляемый конечному потребителю |
| ИС | Информационная система |
| Портал | Веб-портал «электронного правительства»: www.egov.kz , www.elicense.kz |
| ШЭП | Шлюз «электронного правительства» |

© 2012. РГП на ПХВ «Институт законодательства и правовой информации Республики Казахстан»
Министерства юстиции Республики Казахстан