

О внесении изменений и дополнения в постановление акимата от 20 ноября 2017 года № 579 "Об утверждении регламента государственной услуги "

Предоставление бесплатного питания отдельным категориям граждан, а также лицам, находящимся под опекой (попечительством) и патронатом, обучающимся и воспитанникам организаций технического и профессионального, послесреднего и высшего образования"

Утративший силу

Постановление акимата Костанайской области от 23 июля 2019 года № 298. Зарегистрировано Департаментом юстиции Костанайской области 25 июля 2019 года № 8598. Утратило силу постановлением акимата Костанайской области от 29 января 2020 года № 36

Сноска. Утратило силу постановлением акимата Костанайской области от 29.01.2020 № 36 (вводится в действие по истечении десяти календарных дней после дня его первого официального опубликования).

В соответствии со статьей 16 Закона Республики Казахстан от 15 апреля 2013 года "О государственных услугах" акимат Костанайской области **ПОСТАНОВЛЯЕТ:**

1. Внести в постановление акимата Костанайской области "Об утверждении регламента государственной услуги "Предоставление бесплатного питания отдельным категориям граждан, а также лицам, находящимся под опекой (попечительством) и патронатом, обучающимся и воспитанникам организаций технического и профессионального, послесреднего и высшего образования" от 20 ноября 2017 года № 579 (опубликовано 22 декабря 2017 года в Эталонном контрольном банке нормативных правовых актов Республики Казахстан, зарегистрировано в Реестре государственной регистрации нормативных правовых актов под № 7384) следующие изменения и дополнение:

в регламенте государственной услуги "Предоставление бесплатного питания отдельным категориям граждан, а также лицам, находящимся под опекой (попечительством) и патронатом, обучающимся и воспитанникам организаций технического и профессионального, послесреднего и высшего образования", утвержденном указанным постановлением:

пункт 1 изложить в новой редакции:

"1. Государственная услуга "Предоставление бесплатного питания отдельным категориям граждан, а также лицам, находящимся под опекой (попечительством) и патронатом, обучающимся и воспитанникам организаций технического и

профессионального, послесреднего и высшего образования" (далее – государственная услуга) оказывается организациями технического и профессионального, послесреднего образования, высшими учебными заведениями (далее – услугодатель).

Прием заявления и выдача результата оказания государственной услуги осуществляется через:

1) канцелярию услугодателя;

2) Филиал некоммерческого акционерного общества "Государственная корпорация "Правительство для граждан" по Костанайской области (далее – Государственная корпорация);

3) веб-портал "электронного правительства" www.egov.kz (далее – Портал)."; пункт 3 изложить в новой редакции:

"3. Результат оказания государственной услуги – уведомление о предоставлении бесплатного питания по форме согласно приложению 1 к стандарту государственной услуги "Предоставление бесплатного питания отдельным категориям граждан, а также лицам, находящимся под опекой (попечительством) и патронатом, обучающимся и воспитанникам организаций технического и профессионального, послесреднего и высшего образования", утвержденному приказом Министра образования и науки Республики Казахстан от 7 августа 2017 года № 396 "Об утверждении стандарта государственной услуги "Предоставление бесплатного питания отдельным категориям граждан, а также лицам, находящимся под опекой (попечительством) и профессионального, послесреднего и высшего образования" (зарегистрирован в Реестре государственной регистрации нормативных правовых актов под № 15744) (далее – Стандарт).

Форма предоставления результата оказания государственной услуги: электронная/бумажная.";

пункты 9, 10 изложить в новой редакции:

"9. Описание порядка обращения и последовательности процедур (действий) услугодателя и услугополучателя при оказании государственной услуги через Портал:

1) услугополучатель осуществляет регистрацию, авторизацию на Портале посредством индивидуального идентификационного номера, электронной цифровой подписи (далее – ЭЦП);

2) услугополучатель производит выбор электронной государственной услуги, заполнение полей электронного запроса и прикрепление пакета документов;

3) услугополучатель производит удостоверение электронного запроса для оказания электронной государственной услуги посредством ЭЦП;

4) услугодатель осуществляет обработку (проверку, регистрацию) электронного запроса услугополучателя;

5) услугополучатель получает уведомления о статусе электронного запроса и сроке оказания государственной услуги в "личный кабинет" услугополучателя на Портале;

6) услугодатель направляет в "личный кабинет" услугополучателя результат оказания государственной услуги в форме электронного документа, подписанного ЭЦП, в сроки согласно пункту 4 Стандарта;

7) услугополучатель получает результат оказания государственной услуги через Портал в "личном кабинете" услугополучателя.

Диаграмма функционального взаимодействия информационных систем, задействованных в оказании государственной услуги через Портал, представлена в приложении 1 к настоящему Регламенту.

10. Подробное описание последовательности процедур (действий), взаимодействий структурных подразделений (работников) услугодателя в процессе оказания государственной услуги, а также описание порядка взаимодействия с иными услугодателями и (или) Государственной корпорацией и порядка использования информационных систем в процессе оказания государственной услуги отражается в справочнике бизнес-процессов оказания государственной услуги согласно приложению 2 к настоящему Регламенту.";

приложение к указанному Регламенту государственной услуги изложить в новой редакции согласно приложению 1 к настоящему постановлению;

дополнить указанный Регламент государственной услуги приложением 2 согласно приложению 2 к настоящему постановлению.

2. Государственному учреждению "Управление образования акимата Костанайской области" в установленном законодательством Республики Казахстан порядке обеспечить:

1) государственную регистрацию настоящего постановления в территориальном органе юстиции;

2) в течение десяти календарных дней со дня государственной регистрации настоящего постановления направление его копии в бумажном и электронном виде на казахском и русском языках в Республиканское государственное предприятие на праве хозяйственного ведения "Институт законодательства и правовой информации Республики Казахстан" для официального опубликования и включения в Эталонный контрольный банк нормативных правовых актов Республики Казахстан;

3) размещение настоящего постановления на интернет-ресурсе акимата Костанайской области после его официального опубликования.

3. Контроль за исполнением настоящего постановления возложить на курирующего заместителя акима Костанайской области.

4. Настоящее постановление вводится в действие по истечении десяти календарных дней после дня его первого официального опубликования.







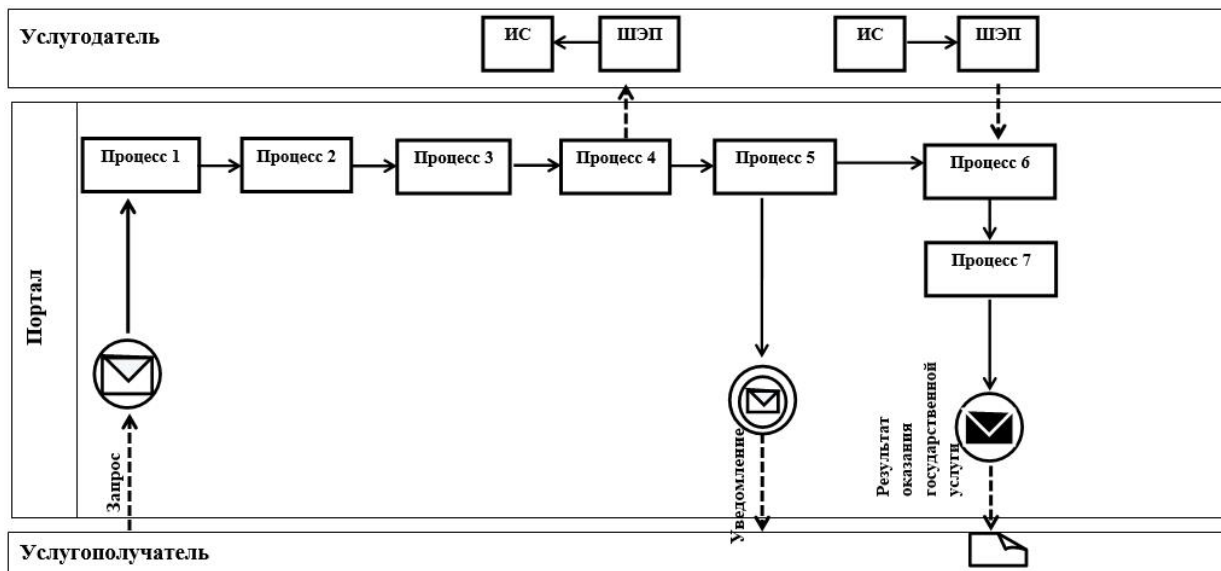

Приложение 1
к постановлению акимата
от 23 июля 2019 года
№ 298

Приложение 1 к Регламенту государственной услуги "Предоставление бесплатного питания отдельным категориям граждан, а также лицам, находящимся под опекой (попечительством) и патронатом, обучающимся и воспитанникам организаций технического и профессионального, послесреднего и высшего образования"

Диаграмма функционального взаимодействия при оказании государственной услуги через Портал



Условные обозначения и сокращения:

	Сообщение начальное
	Промежуточное сообщение
	Сообщение завершающее
	Процесс
	Условие
	Поток управления
	Поток сообщений
	Электронный документ, представляемый конечному потребителю
ИС	Информационная система
Портал	Веб-портал «электронного правительства»: www.egov.kz
ШЭП	Шлюз «электронного правительства»

Приложение 2
к постановлению акимата
от 23 июля 2019 года
№ 298

Приложение 2
к Регламенту государственной
услуги "Предоставление
бесплатного питания отдельным
категориям граждан, а также
лицам, находящимся под опекой
(попечительством) и
патронатом, обучающимся и
воспитанникам организаций
технического и
профессионального,
послесреднего и высшего
образования"

Справочник бизнес-процессов оказания государственной услуги " Предоставление бесплатного питания отдельным категориям граждан, а также лицам, находящимся под опекой (попечительством) и патронатом, обучающимся и воспитанникам организаций технического и профессионального, послесреднего и высшего образования"

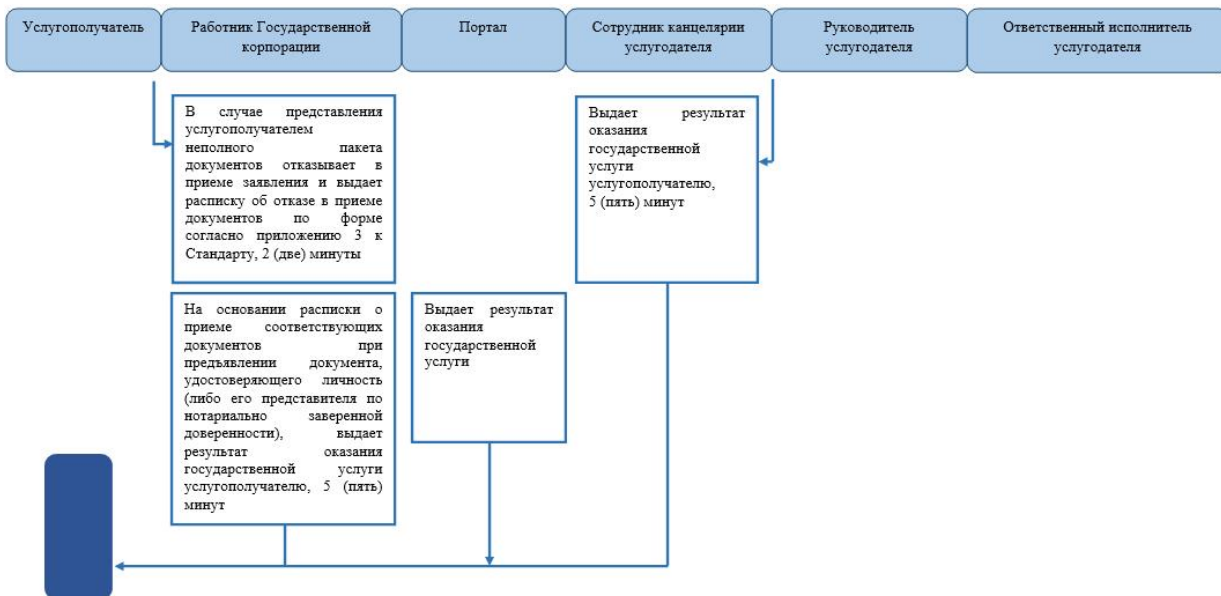
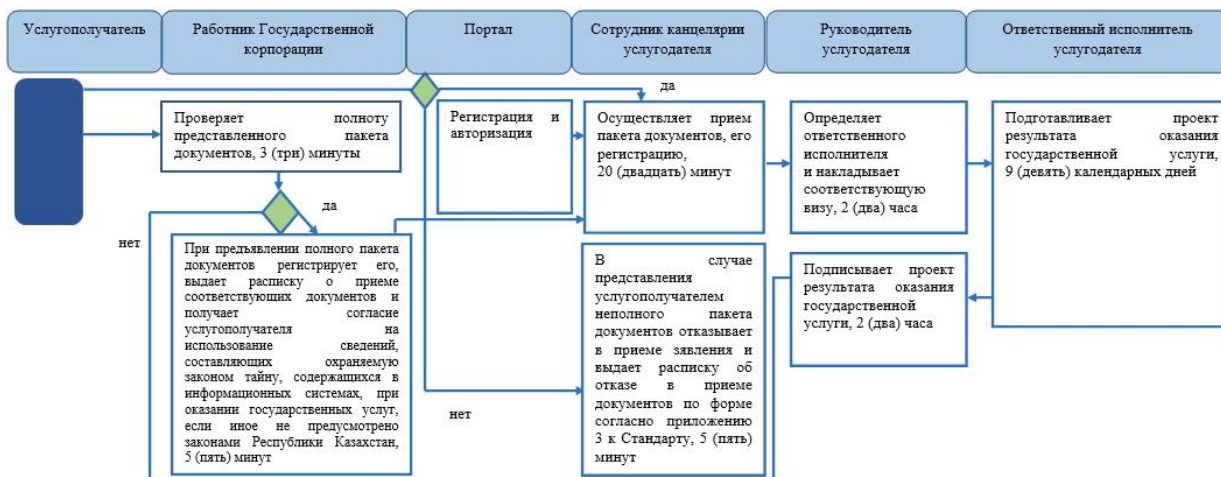

Условные обозначения:

	- начало или завершение оказания государственной услуги;
	- наименование процедуры (действия) услугополучателя, канцелярии услугодателя, руководителя услугодателя, ответственного исполнителя услугодателя;
	- вариант выбора;
	- переход к следующей процедуре (действию).

© 2012. РГП на ПХВ «Институт законодательства и правовой информации Республики Казахстан»
Министерства юстиции Республики Казахстан