

**О внесении изменений в постановление акимата от 23 ноября 2015 года № 510 " Об утверждении регламентов государственных услуг в области животного мира"**

*Утративший силу*

Постановление акимата Костанайской области от 22 ноября 2019 года № 489. Зарегистрировано Департаментом юстиции Костанайской области 28 ноября 2019 года № 8792. Утратило силу постановлением акимата Костанайской области от 13 января 2020 года № 9

**Сноска. Утратило силу постановлением акимата Костанайской области от 13.01.2020 № 9 (вводится в действие по истечении десяти календарных дней после дня его первого официального опубликования).**

В соответствии со статьей 16 Закона Республики Казахстан от 15 апреля 2013 года "О государственных услугах" акимат Костанайской области ПОСТАНОВЛЯЕТ:

1. Внести в постановление акимата Костанайской области "Об утверждении регламентов государственных услуг в области животного мира" от 23 ноября 2015 года № 510 (опубликовано 25 декабря 2015 года в газете "Қостанай таңы", зарегистрировано в Реестре государственной регистрации нормативных правовых актов под № 6075) следующие изменения:

регламент государственной услуги "Принятие местными исполнительными органами области решения по закреплению охотничьих угодий и рыбохозяйственных водоемов и (или) участков за пользователями животным миром и установлению сервитутов для нужд охотничьего и рыбного хозяйства", утвержденный указанным постановлением, изложить в новой редакции согласно приложению 1 к настоящему постановлению;

регламент государственной услуги "Выдача разрешения на пользование животным миром", утвержденный указанным постановлением, изложить в новой редакции согласно приложению 2 к настоящему постановлению.

2. Государственному учреждению "Управление природных ресурсов и регулирования природопользования акимата Костанайской области" в установленном законодательством Республики Казахстан порядке обеспечить:

1) государственную регистрацию настоящего постановления в территориальном органе юстиции;

2) размещение настоящего постановления на интернет-ресурсе акимата Костанайской области после его официального опубликования.

3. Контроль за исполнением настоящего постановления возложить на курирующего заместителя акима Костанайской области.

4. Настоящее постановление вводится в действие по истечении десяти календарных дней после дня его первого официального опубликования.

*Аким Костанайской области*

*А. Мухамбетов*

Приложение 1  
к постановлению акимата  
от 22 ноября 2019 года  
№ 489

Утвержден  
постановлением акимата  
от 23 ноября 2015 года  
№ 510

**Регламент государственной услуги "Принятие местными исполнительными органами области решения по закреплению охотничьих угодий и рыбохозяйственных водоемов и (или) участков за пользователями животным миром и установлению сервитутов для нужд охотничьего и рыбного хозяйства"**

**1. Общие положения**

1. Государственная услуга "Принятие местными исполнительными органами области решения по закреплению охотничьих угодий и рыбохозяйственных водоемов и (или) участков за пользователями животным миром и установлению сервитутов для нужд охотничьего и рыбного хозяйства" (далее – государственная услуга) оказывается местными исполнительными органами области и районов (государственным учреждением "Управление природных ресурсов и регулирования природопользования акимата Костанайской области") (далее – услугодатель).

Прием заявления и выдача результата оказания государственной услуги осуществляются через Филиал некоммерческого акционерного общества Государственная корпорация "Правительство для граждан" по Костанайской области (далее – Государственная корпорация).

2. Форма оказания государственной услуги: бумажная.

3. Результат оказания государственной услуги - копия постановления акимата области по закреплению охотничьих угодий и рыбохозяйственных водоемов и (или) участков за пользователями животным миром и установлению сервитутов для нужд охотничьего и рыбного хозяйства.

Форма предоставления результата оказания государственной услуги:  
бумажная.

## **2. Описание порядка действий структурных подразделений (работников) услугодателя в процессе оказания государственной услуги**

4. Государственная услуга через структурные подразделения (работников) услугодателя не оказывается.

## **3. Описание порядка взаимодействия структурных подразделений (работников) услугодателя в процессе оказания государственной услуги**

5. Государственная услуга через структурные подразделения (работников) услугодателя не оказывается.

## **4. Описание порядка взаимодействия с Государственной корпорацией " Правительство для граждан" и (или) иными услугодателями, а также порядка использования информационных систем в процессе оказания государственной услуги**

6. Описание порядка обращения в Государственную корпорацию, длительность обработки запроса услугополучателя:

1) услугополучатель для получения государственной услуги обращается в Государственную корпорацию, работник Государственной корпорации проверяет правильность заполнения заявления и полноту представленных документов, указанных в пункте 9 стандарта государственной услуги "Принятие местными исполнительными органами области решения по закреплению охотничьих угодий и рыбохозяйственных водоемов и (или) участков за пользователями животным миром и установлению сервитутов для нужд охотничьего и рыбного хозяйства", утвержденного приказом исполняющего обязанности Министра сельского хозяйства Республики Казахстан от 30 апреля 2015 года № 18-03/390 " Об утверждении стандартов государственных услуг в области животного мира" ( зарегистрирован в Реестре государственной регистрации нормативных правовых актов под № 11774) (далее – Стандарт), (далее – пакет документов), 2 (две) минуты.

При предоставлении полного пакета документов работник Государственной корпорации регистрирует его, получает письменное согласие услугополучателя на использование сведений, составляющих охраняемую законом тайну,

содержащихся в информационных системах, при оказании государственных услуг, если иное не предусмотрено законами Республики Казахстан, выдает расписку о приеме соответствующих документов, 3 (три) минуты.

В случае представления услугополучателем неполного пакета документов, работник Государственной корпорации отказывает в приеме заявления и выдает расписку по форме согласно приложению 2 к Стандарту, 5 (пять) минут;

2) работник Государственной корпорации подготавливает пакет документов и направляет его услугодателю через курьерскую или иную уполномоченную на это связь, 1 (один) день.

День приема пакета документов не входит в срок оказания государственной услуги;

3) услугодатель готовит результат оказания государственной услуги и направляет его в Государственную корпорацию, 4 (четыре) рабочих дня;

4) работник Государственной корпорации на основании расписки о приеме соответствующих документов, при предъявлении удостоверения личности (либо его представителя по доверенности), выдает результат оказания государственной услуги услугополучателю, 5 (пять) минут.

7. Государственная услуга через веб-портал "электронного правительства" не оказывается.

8. Подробное описание последовательности процедур (действий), взаимодействий структурных подразделений (работников) услугодателя в процессе оказания государственной услуги, а также описание порядка взаимодействия с иными услугодателями и (или) Государственной корпорацией и порядка использования информационных систем в процессе оказания государственной услуги отражается в справочнике бизнес-процессов оказания государственной услуги согласно приложению к настоящему Регламенту.



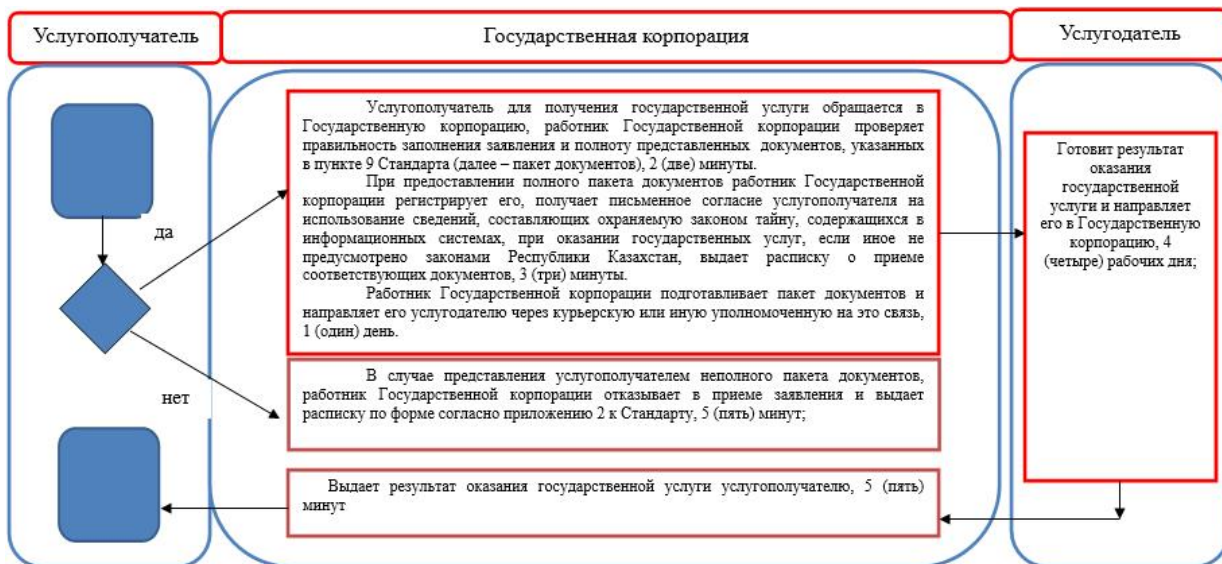

Приложение к Регламенту  
государственной услуги  
"Принятие местными  
исполнительными органами  
области решения по  
закреплению охотничьих угодий  
и рыбохозяйственных водоемов  
и (или) участков за  
пользователями животным  
миром и установлению  
сервитутов для нужд  
охотничьего и рыбного  
хозяйства"

**Справочник бизнес-процессов оказания государственной услуги "**  
**Принятие местными исполнительными органами области решения по**

**закреплению охотничьих угодий и рыбохозяйственных водоемов и (или) участков за пользователями животным миром и установлению сервитутов для нужд охотничьего и рыбного хозяйства"**



**Условные обозначения:**

-  - начало или завершение оказания государственной услуги;
-  - наименование процедуры (действия) услугополучателя;
-  - вариант выбора;
-  - переход к следующей процедуре (действию).

Приложение 2  
к постановлению акимата  
от 22 декабря 2019 года  
№ 489

Утвержден  
постановлением акимата  
от 23 ноября 2015 года  
№ 510

# **Регламент государственной услуги "Выдача разрешения на пользование животным миром"**

## **1. Общие положения**

1. Государственная услуга "Выдача разрешения на пользование животным миром" (далее – государственная услуга) оказывается местным исполнительным органом (далее – услугодатель), за исключением научно-исследовательского лова на рыбохозяйственных водоемах, расположенных на территории двух и более областей.

Прием заявки и выдача результата оказания государственной услуги осуществляются через веб-портал "электронного правительства" [www.egov.kz](http://www.egov.kz), [www.elicense.kz](http://www.elicense.kz) (далее – Портал).

2. Форма оказания государственной услуги: электронная (полностью автоматизированная).

3. Результат оказания государственной услуги – разрешение на пользование животным миром либо мотивированный ответ об отказе в оказании государственной услуги, в случаях и по основаниям, предусмотренных пунктом 10 стандарта государственной услуги "Выдача разрешения на пользование животным миром", утвержденного приказом исполняющего обязанности Министра сельского хозяйства Республики Казахстан от 30 апреля 2015 года № 18-03/390 "Об утверждении стандартов государственных услуг в области животного мира" (зарегистрирован в Реестре государственной регистрации нормативных правовых актов под № 11774) (далее – Стандарт).

На Портале результат оказания государственной услуги направляется и хранится в "личном кабинете" услугополучателя в форме электронного документа, подписанного электронной цифровой подписью (далее – ЭЦП) уполномоченного лица услугодателя.

Форма предоставления результата оказания государственной услуги: электронная.

## **2. Описание порядка действий структурных подразделений (работников) услугодателя в процессе оказания государственной услуги**

4. Государственная услуга через структурные подразделения (работников) услугодателя не оказывается.

## **3. Описание порядка взаимодействия структурных подразделений (работников) услугодателя в процессе оказания государственной услуги**

5. Государственная услуга через структурные подразделения (работников) услугодателя не оказывается.

#### **4. Описание порядка взаимодействия с Государственной корпорацией " Правительство для граждан" и (или) иными услугодателями, а также порядка использования информационных систем в процессе оказания государственной услуги**

6. Государственная услуга через Филиал некоммерческого акционерного общества "Государственная корпорация "Правительство для граждан" по Костанайской области не оказывается.

7. Описание порядка обращения и последовательности процедур (действий) услугодателя и услугополучателя при оказании государственной услуги через Портал:

1) услугополучатель осуществляет регистрацию, авторизацию на Портале посредством индивидуального идентификационного номера, ЭЦП;

2) услугополучатель производит выбор электронной государственной услуги, заполнение полей электронного запроса и прикрепление пакета документов согласно пункту 9 Стандарта;

3) услугополучатель производит удостоверение электронного запроса для оказания электронной государственной услуги посредством ЭЦП;

4) услугодатель осуществляет обработку (проверку, регистрацию) электронного запроса услугополучателя;

5) услугополучатель получает уведомление о статусе электронного запроса и сроке оказания государственной услуги, указанном в пункте 4 Стандарта, в "личный кабинет" услугополучателя на Портале;

6) услугодатель направляет в "личный кабинет" услугополучателя результат оказания государственной услуги в форме электронного документа, подписанного ЭЦП;

7) услугополучатель получает результат оказания государственной услуги через Портал в "личном кабинете" услугополучателя.

8. Функциональные взаимодействия информационных систем, задействованных в оказании государственной услуги через Портал, приведены в диаграмме согласно приложению к настоящему Регламенту.

Приложение к Регламенту  
государственной услуги  
"Выдача разрешения на  
пользование животным миром"

# Диаграмма функционального взаимодействия при оказании государственной услуги через Портал

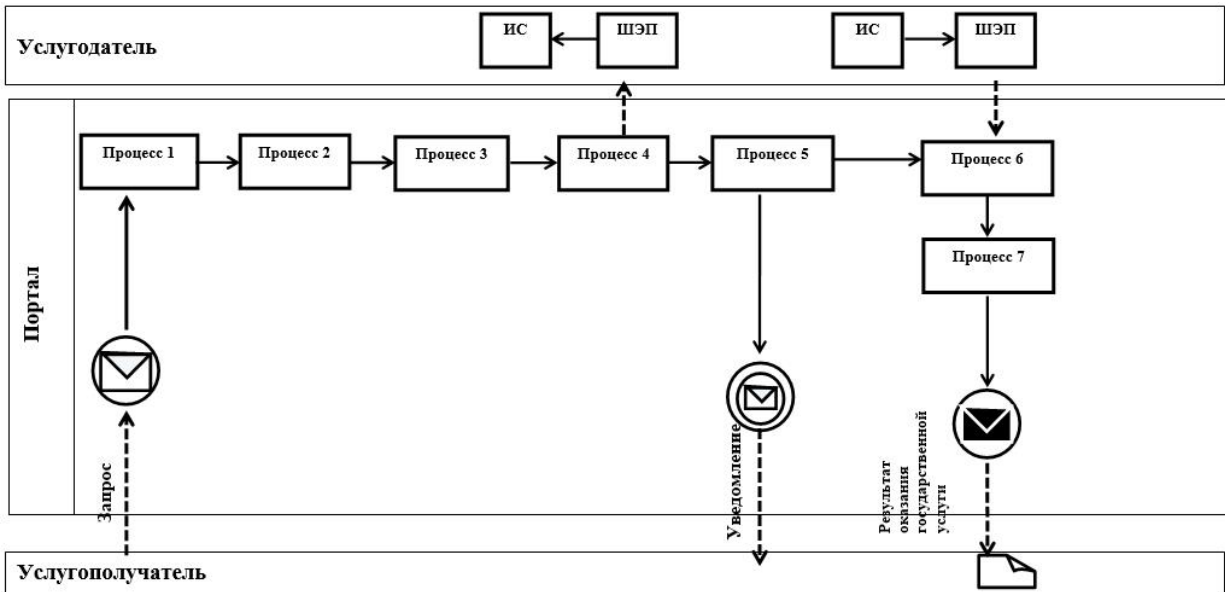

Условные обозначения и сокращения:



	Сообщение начальное
	Промежуточное сообщение
	Сообщение завершающее
	Процесс
	Условие
	Поток управления
	Поток сообщений
	Электронный документ, представляемый конечному потребителю
ИС	Информационная система
Портал	Веб-портал «электронного правительства»: <a href="http://www.egov.kz">www.egov.kz</a> , <a href="http://www.elicense.kz">www.elicense.kz</a>
ШЭП	Шлюз «электронного правительства»